



ATH-Heinl

Select your language



German
siehe Seite 2



Polish
patrz strona 248



Finnish
katso Sivu 492



English
see page 64



Czech
viz stránka 310



Swedish
se Sida 552



French
Voir Page 124



Dutch
Zie Pagina 370



Greek
βλέπε
Σελίδα 612



Spanish
Véase Página 186



Slovak
Pozri Stránka 431

Mobile column lifts

ATH RG5.5 WB

From serial number: E856240400245



ATH-Heinl GmbH & Co. KG | Gewerbepark 9
D-92278 Illschwang | Germany | www.ath-heinl.com

Release date: 30.05.2023 | Errors and omissions excepted. Sale only through ATH distributors

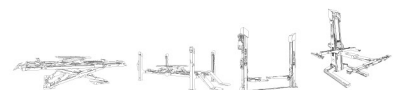



Bedienungsanleitung



Radgreiferanlage

ATH RG5.5 WB

Ab Seriennummer: E856240400245



ATH-Heinl GmbH & Co. KG | Gewerbepark 9
D-92278 Illschwang | Germany | www.ath-heinl.de

Stand: 30.05.2023 | Fehler und Irrtümer vorbehalten. Verkauf nur über ATH-Vertriebspartner

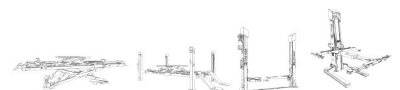

INHALT

1	Einleitung.....	5
1.1	Allgemeine Informationen.....	5
1.2	Beschreibung.....	6
1.3	Bedienung.....	8
1.4	Sicherheitshinweise.....	9
1.5	Technische Daten.....	11
1.6	Maßzeichnung.....	12
2	Installation.....	13
2.1	Transport und Lagerbedingungen.....	13
2.2	Auspacken der Maschine.....	14
2.3	Lieferumfang.....	15
2.4	Standort.....	15
2.5	Standort.....	16
2.6	Elektrischer Anschluss.....	16
2.7	Hydraulischer Anschluss.....	17
2.8	Montage.....	17
2.9	Abschlussarbeiten.....	18
2.10	Ölbefüllung und Entlüftung.....	18
3	Betrieb.....	20
3.1	Betriebsanweisung.....	20
3.2	Grundsätzliche Hinweise.....	21
3.3	Bedienung des Radgreifers.....	22
3.4	Display.....	24
4	Wartung.....	39
4.1	Verbrauchsmaterialien für Montage, Wartung und Pflege.....	39
4.2	Sicherheitsbestimmungen für Öl.....	41
4.3	Wartungs- bzw. Pflegeplan.....	42
4.4	Fehlersuche bzw. Fehleranzeige und Abhilfe.....	43
4.5	Wartungs- und Serviceanleitungen.....	44
4.6	Entsorgung.....	45
5	EG- EU Konformitätserklärung.....	47
6	Anhang.....	48
6.1	Elektrikschartplan.....	48
6.2	Hydraulikschartplan.....	49



7	Garantiekarte	50
7.1	Umfang der Produktgarantie.....	51
8	Prüfbuch	52
8.1	Aufstellungs- und Übergabeprotokoll.....	53
8.2	Prüfplan.....	54
8.3	Prüfungsbefund.....	56
9	Notizen	62

1 EINLEITUNG

1.1 Allgemeine Informationen



Diese Anleitung ist ein fester Bestandteil der Maschine. Sie muss vom Benutzer gelesen und verstanden werden. Für Schäden, die durch Nichtbeachtung dieser Anleitung oder der gültigen Sicherheitsvorschriften entstehen, wird keine Haftung übernommen.



Für alle Arbeiten an der beschriebenen Anlage muss entsprechende Schutzkleidung getragen werden.

Gefahr



Nichtbeachtung führt zu Tod oder schweren Verletzungen

Vorsicht



Nichtbeachtung kann zu Tod oder schweren Verletzungen führen

Warnung



Nichtbeachtung kann zu Verletzungen führen

Achtung



Nichtbeachtung kann zu Materialschäden führen und die Funktion des Produkts beeinträchtigen

Hinweis



Ergänzende Informationen zur Bedienung des Produkts

Tipp



Allgemeine nützliche Informationen

1.2 Beschreibung

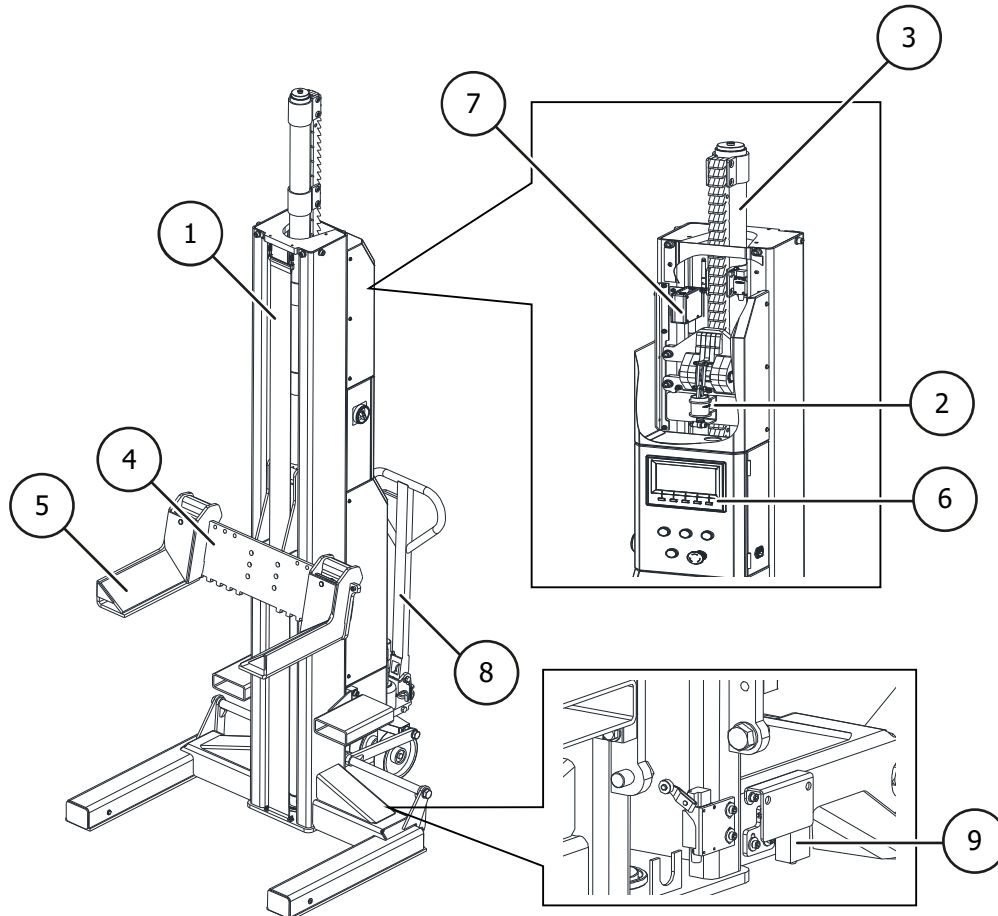

- ① **Hubsäule**
In der Hubsäule wird der Hubwagen mittels Rollen bei der Auf- und Abbewegung geführt. Hier befindet sich auch der hydraulische Hubzylinder.
- ② **Entriegelungsmagnet**
Elektromagnet für die Entriegelung der Sicherheitsrasten während des Senkvorgangs. Die Sicherheitsrasten verhindern ein selbständiges Absenken der Bühne im Fehlerfall
- ③ **Hydraulikzylinder**
- ④ **Hubwagen**
Der Hubwagen trägt den Ausleger (Lastaufnahmemittel). Er wird durch den Hydraulikzylinder nach oben und unten bewegt, die Führung in der Säule erfolgt mittels Rollen.
- ⑤ **Greifarme**
Hier sind die verstellbaren Greif-Arme und Tragteller ausgebracht. Die Greifarme sind in der Breite verstellbar.
- ⑥ **Schaltkasten**
Hier befindet sich die komplette elektrische Steuerung. Alle Taster sind mit einem Frontring geschützt um ein unbeabsichtigtes Betätigen zu verhindern. Weiterhin werden alle Bewegungen beim Loslassen der Taster sofort unterbrochen (Tot-Mann-Steuerung).
- ⑦ **Wegaufnahmesensor**
Seilzug-Wegsensoren messen lineare Bewegungen über ein hochflexibles Stahlseil
- ⑧ **Fahrset**
Dient zum Verfahren und Positionieren der Hebebühne. Das Verfahren darf nur im leeren Zustand ohne Last erfolgen

- 9 **Bewegungs-Sicherheits-Schalter**
um den stabilen Stand des Radgreifers zu gewährleisten

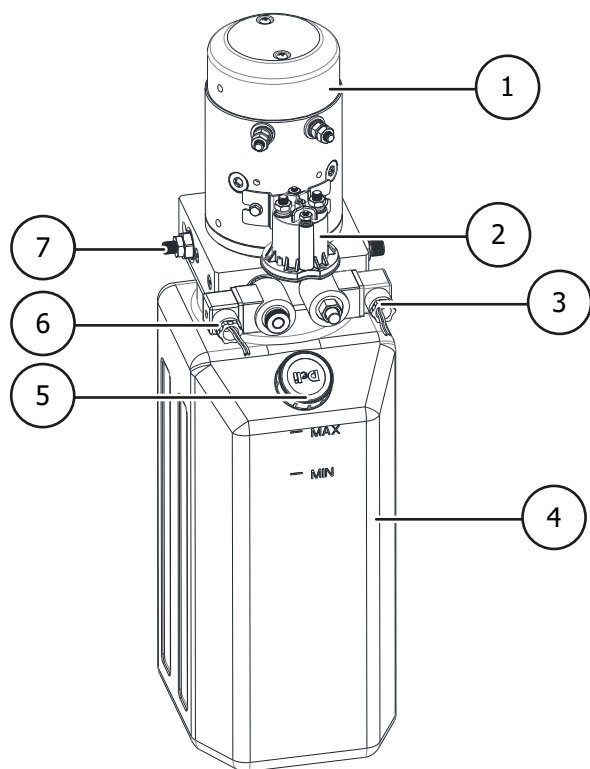

Hydraulikaggregat

- 1 DC 24 V Motor
- 2 Startschalter
- 3 Absenkventil mit Notablassschraube
- 4 Ölbehälter
- 5 Ölfüllschraube
- 6 Absenkventil
- 7 Überdruckventil

1.3 Bedienung

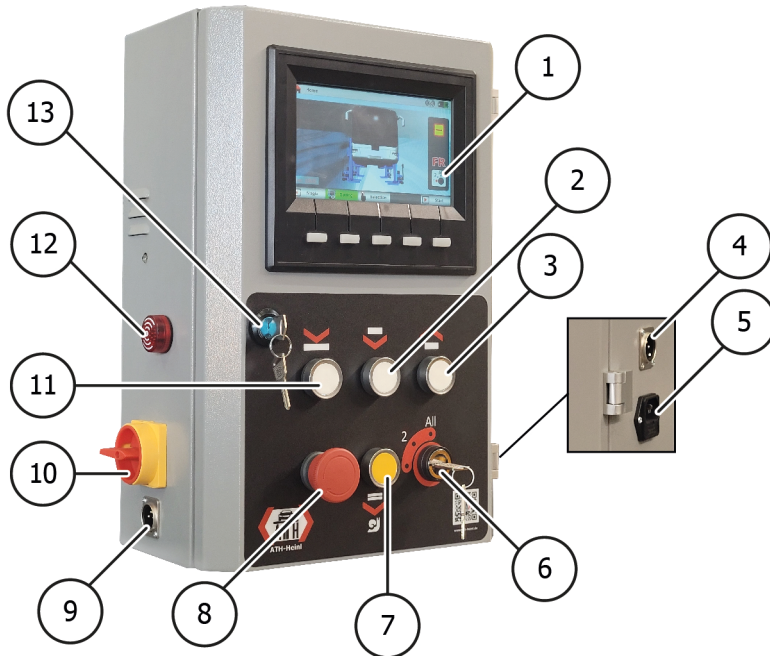

- ① **Display**
- ② **Taster Senken 1**
um den Radgreifer zu senken (Rasten und Senkventil werden geöffnet)
- ③ **Taster Heben**
um den Radgreifer zu heben
- ④ **Buchse für Kommunikationskabel**
Wenn das Kommunikationskabel angeschlossen ist, kann das System auf die drahtgebundene Kommunikation umgeschaltet werden
Das Kommunikationskabel ist NICHT im Lieferumfang enthalten
- ⑤ **Anschluss Ladekabel (230V)**
- ⑥ **Modusauswahlschalter**
Der Modusauswahlschalter kann in drei Positionen eingestellt werden:
Position 1: Nur die aktuelle Säule kann bedient werden
Position 2: Nur die Säulen an der aktuellen Achse können bedient werden
Position All: Alle Säulen können bedient werden
Beachte: Der Moduswahlschalter muss auf allen Säulen auf die entsprechende Position eingestellt werden!
- ⑦ **Taster Senken 2**
Dieser hat die gleiche Funktion wie Taster Senken 1, jedoch erfolgt der Senkvorgang langsamer
- ⑧ **Not-Aus-Schalter**
- ⑨ **Buchse für Kommunikationskabel**
Wenn das Kommunikationskabel angeschlossen ist, kann das System auf die drahtgebundene Kommunikation umgeschaltet werden
- ⑩ **Hauptschalter**
- ⑪ **Taster Parken (Lock)**
um den Radgreifer in die Raste zu senken (nur das Senkventil wird geöffnet)
- ⑬ **Not-Aus-Schalter**

- 12 **Alarmtongeber**
wenn dieser leuchtet und einen Signalton gibt, beachten Sie die Anzeige am Display
- 13 **Türschloss Schaltkasten**

1.4 Sicherheitshinweise

Allgemeine Sicherheitshinweise



Lesen und verstehen Sie die Bedienungsanleitung, bevor Sie die Hebebühne bedienen



Arbeiten an elektrischen Bauteilen ist nur ortszugelassenen Elektrikern gestattet

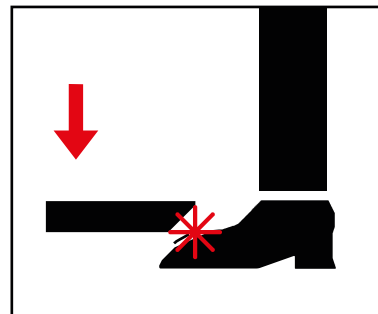

Verlassen Sie den Gefahrenbereich beim Absenken der Hebebühne

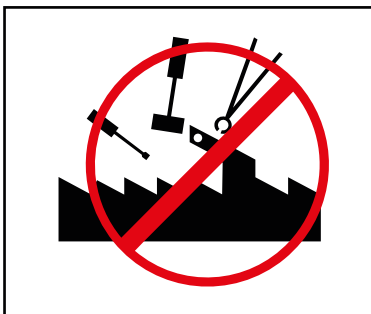

Veränderungen jeglicher Art an der Hebebühne sind nicht gestattet



Hebebühne darf nicht unter fließendem Wasser gereinigt werden



Verwenden Sie keine lacklösenden oder stark aggressiven Spülmittel

Produktspezifische Sicherheitshinweise

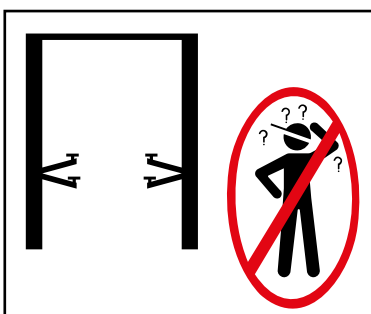

Hebebühne darf nur von geschultem Personal bedient werden



Nur autorisierten Personen ist das Betreten des Gefahrenbereichs gestattet

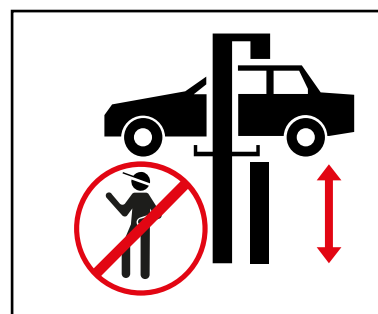

Beim Heben & Senken muss der Gefahrenbereich freigehalten werden

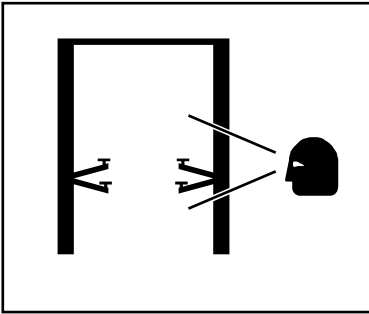

Zur sicheren Arbeit sind ordnungsgemäße Wartungen und Inspektionen notwendig

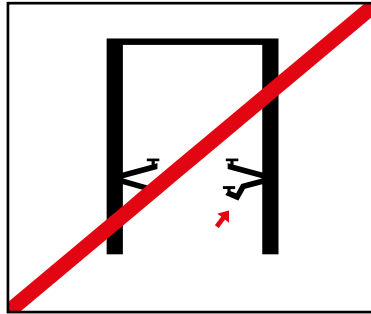

Arbeiten Sie nicht an beschädigten Hebebühnen



Achten Sie auf die korrekte Gewichtsverteilung des Fahrzeugs

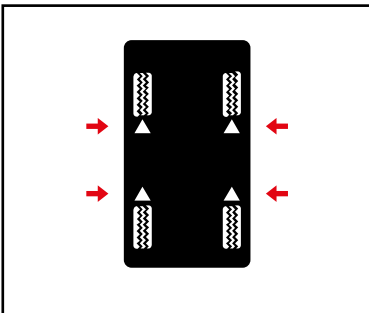

Benutzen Sie die vorgegebenen Anhebepunkte der Fahrzeughersteller und schließen Sie alle Türen beim Anheben des Fahrzeugs

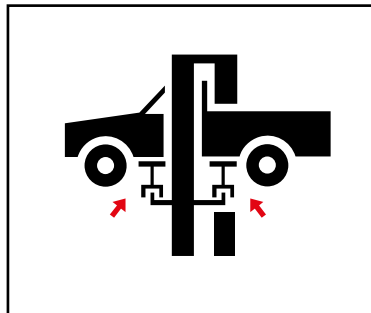

Bei Bedarf, geeignete Adapter verwenden

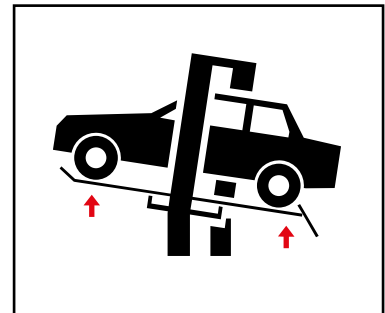

Adapter reduzieren die angegebene Traglast

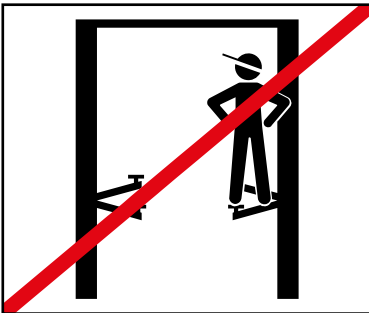

Auf der Hebebühne, den Tragarmen bzw. auf dem zu hebenden KFZ dürfen keine Gegenstände sowie Personen befördert werden



Vermeiden Sie starke Schwenkbewegungen am angehobenen Fahrzeug



Bei Gefahr des Fallens eines Fahrzeugs verlassen Sie sofort den Gefahrenbereich

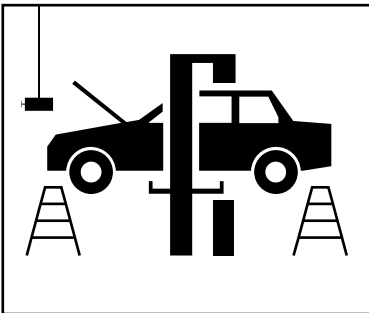

Bei Ein- und Ausbau von schweren Gegenständen benutzen Sie immer eine Sicherung gegen Abkippen

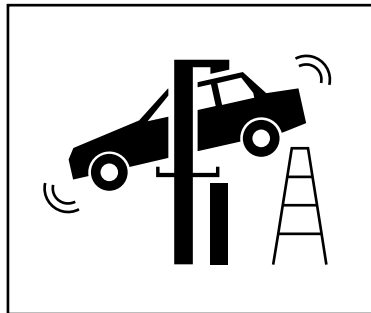

Beim Absenken auf Hindernisse achten

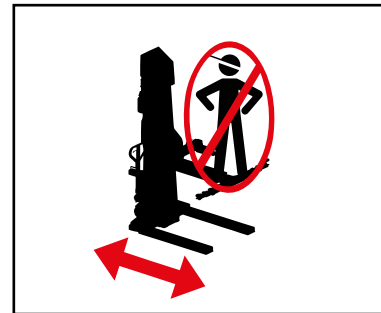

Das Mitfahren auf ortsveränderlichen Hebebühnen ist verboten

1.5 Technische Daten

Typ	ATH RG5.5 (5500kg)
Hubbewegung	0-1750 mm
Einstellbare Breite zw. Hubgabeln	166-550 mm
Max. Synchronisationsfehler zw. Radgreifern	50 mm
Gesamthöhe	3770 mm
Hubzeit	50 s
Absenkzeit	80 s
Zulässiger Schallwert	80 dB (A)/1 m
Bodenneigung	Max. 3°
Elektromotor	
Spannung	DC 24 V
Motorleistung	2.2 kW
Geschwindigkeit	2000-4000 rpm
Batterie	
Spannung	2 x DC 12 V
Kapazität	280 AH
Stromverbrauch Kaltstart	650 A
Größe (LxBxH)	253x168x200 mm
Hydraulikpumpe	
Durchflussmenge	1.6 cm ³ /g
Öl	HLPD32 ca. 10l
Arbeitsdruck ²	240 bar

Warnung



² Der werksseitig eingestellte Arbeitsdruck wird auf die maximale Nennlast abgestimmt. Das Druckbegrenzungsventil darf nicht manipuliert werden.

Eine Veränderung der Einstellung kann zu schweren Schäden führen.

Hinweis



Falls die angegebene Nennlast nicht angehoben werden kann, wenden Sie sich bitte an unser Service-Team.

1.6 Maßzeichnung

Radgreifer 5.5

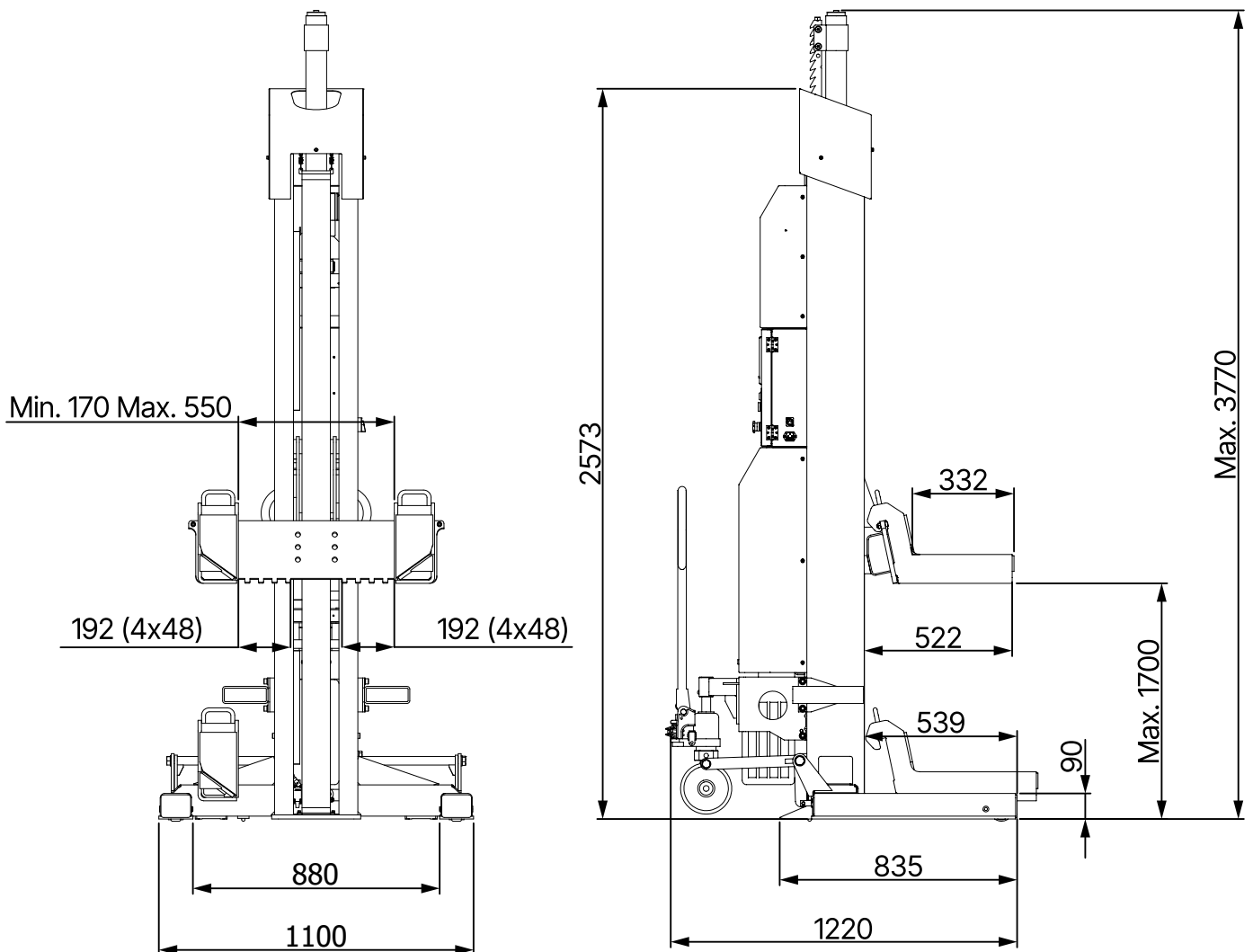

2 INSTALLATION

Die Maschine muss durch autorisiertes Personal gemäß der Anleitung aufgestellt werden.



Hinweis

Die Bedienungsanleitung (inklusive Protokoll) ist wichtiger Bestandteil der Maschine bzw. des Produktes.

Bitte sorgfältig aufbewahren!

Das Produkt ist nach Fertigstellung der Montage, Übergabe, ggf. Einweisung und anschließend regelmäßig gemäß den im Betreiberland gültigen Vorschriften und gesetzlichen Bestimmungen durch eine hierfür geeignete und zugelassene Firma oder Einrichtung überprüfen zu lassen.

2.1 Transport und Lagerbedingungen

Zum Transport und Positionierung der Maschine immer geeignete Anschlag-, Hebe- bzw. Flurfördergeräte verwenden und auf den Schwerpunkt der Maschine achten.

Die Maschine sollte nur mit der Originalverpackung transportiert werden.

Daten	
Gewicht	510 kg
Breite	1100 mm
Länge	1225 mm
Höhe	2580 mm
Lagertemperatur	0 bis +40°C

Hinweise für Transport und Lagerung



Achtung

Vorsichtig anheben, die Last ordnungsgemäß mit geeigneten, sich in einwandfreiem Zustand befindenden Hilfsmitteln stützen.



Achtung

Unerwartete Erhöhungen und Ruckbewegungen meiden. Vorsicht bei Unebenheiten, Querrinnen usw.

Gefahr



Die entfernten Verpackungsteile können eine Gefahr für Kinder und Tiere darstellen.

Dadurch kann es zu schweren Verletzungen bis hin zum Tod kommen.

Bewahren Sie die entfernten Verpackungsteile bis zum Entsorgen an einem für Kinder und Tiere unzugänglichen Sammelplatz auf.

Transport, Be- und Entladen

Beim Be- und Entladen oder beim Transport des Geräts zum Einsatzort muss ein Gabelstapler mit einer Tragfähigkeit von min. 1000 kg verwendet werden. Die Gabeln des Staplers sind in die dafür vorgesehenen Gabelhalterungen einzuführen.

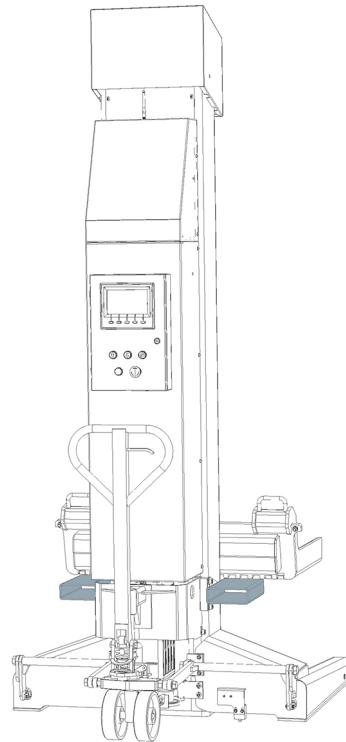
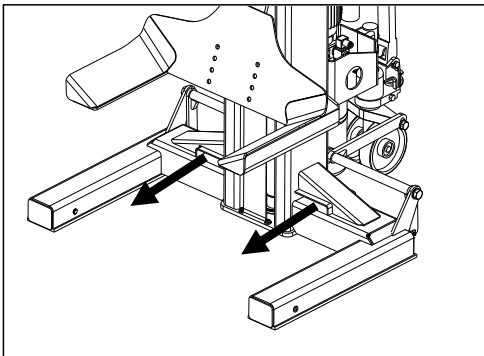

Vorsicht



Sichern Sie den Radgreifer beim Be- und Entladen vor dem Umfallen. Berücksichtigen Sie auch die Größe, das Gewicht und den Schwerpunkt des Radgreifers.

2.2 Auspacken der Maschine

- Entfernen Sie die obere Abdeckung der Verpackung und stellen Sie sicher, dass keine Schäden während des Transports verursacht wurden.
- Entfernen Sie den Sicherungsbolzen, um die Maschine von der Palette/Gestell zu entfernen. Zum Herunterheben der Maschine von der Palette/Gestell verwenden Sie ein geeignetes Hebemittel (evtl. mit Anschlagseil).



Gefahr

Die entfernten Verpackungsteile können eine Gefahr für Kinder und Tiere darstellen.

Dadurch kann es zu schweren Verletzungen bis hin zum Tod kommen.

Bewahren Sie die entfernten Verpackungsteile bis zum Entsorgen an einem für Kinder und Tiere unzugänglichen Sammelplatz auf.

2.3 Lieferumfang

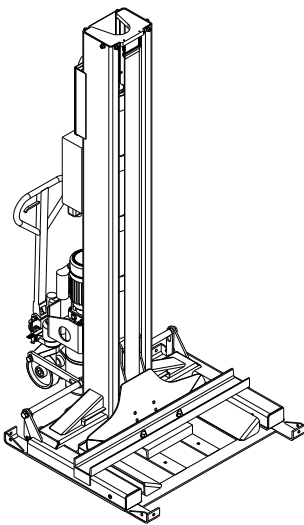

Transportgestell pro Säule mit:

- 1x Säule
- 1x Säulendeckel
- 1x Ladekabel
- 1x Kommunikationskabel



Hinweis

Falls etwas im Lieferumfang vermisst wird, kontaktieren Sie unseren Vertrieb.

2.4 Standort

Die Maschine sollte von brennbaren und explosiven Materialien, sowie vor Sonneneinstrahlung und intensivem Licht ferngehalten werden. Die Maschine sollte ebenso an einem gut belüfteten Ort aufgestellt werden.

Die Maschine ist auf ausreichend festem Untergrund, ggf. nach Mindestanforderungen der Angaben im Fundamentplan aufzustellen.

Bei der Wahl des Aufstellungsortes sind außer der Bodenbeschaffenheit auch die Richtlinien und Hinweise der Unfallverhütungsvorschrift sowie der Arbeitsstättenverordnung zu beachten.

Bei Montage auf Etagedecken ist deren ausreichende Tragfähigkeit zu prüfen. Generell ist zu empfehlen, bei Montage auf Etagedecken einen Bausachverständigen zur Begutachtung hinzuzuziehen.

Die Maschine ist nur innerhalb von geschlossenen Räumen zu montieren und zu verwenden. Sie weist keine entsprechende Sicherheitsausstattung (z.B. IP-Schutz, verzinkte Ausführung) für eine Verwendung im Außenbereich auf.

Temperatur	5 - 50°C
Meeresspiegel	< 1500 m
Luftfeuchtigkeit	50% bei 40°C - 90% bei 20°C

2.5 Standort

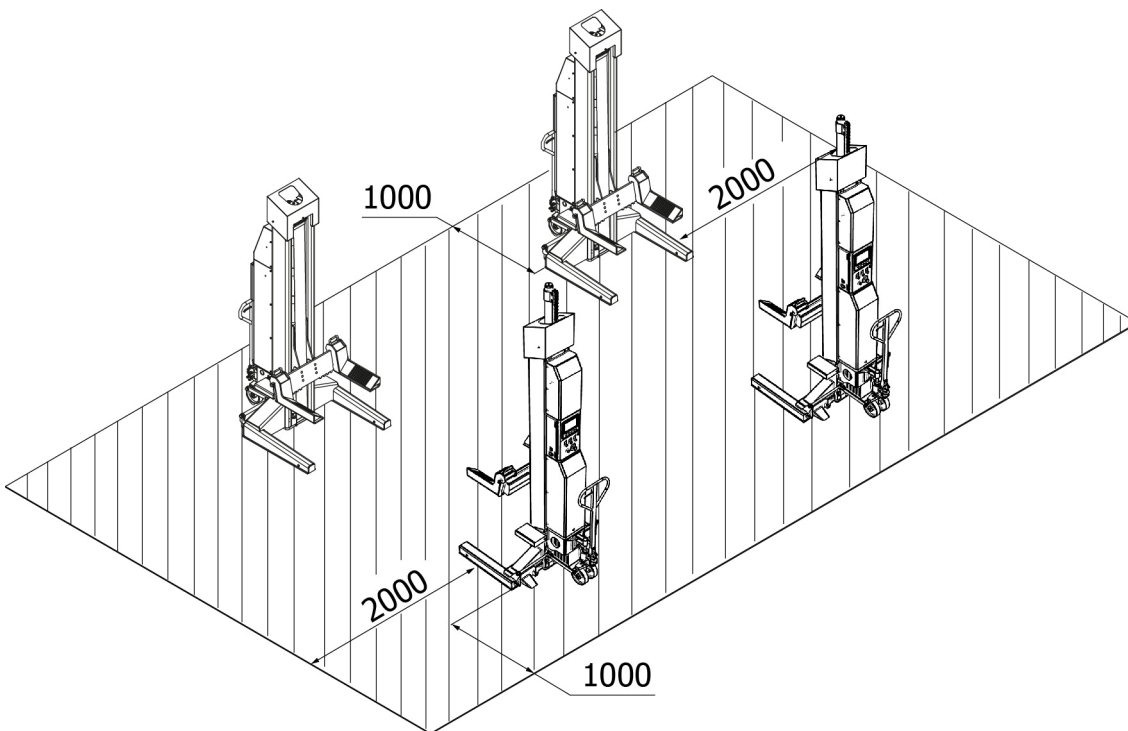

2.6 Elektrischer Anschluss

Achtung



Hierbei sind die allgemeinen sowie die örtlichen Bestimmungen zu beachten. Daher darf dieser Schritt nur durch eine ausgebildete Fachkraft erledigt werden.

Achten Sie dabei auf die notwendige Zuleitung.

Das Aufladen der Akkus sollte dem Produkt entsprechend mit einem 230V Schuko Stecker erfolgen.

Spannungsabweichungen sollten maximal 0,9 – 1,1 fache des Nennspannungsbereichs und die Frequenzabweichung sollte das 0,99 – 1,01 fache des Frequenzbereichs betragen. Um dies gewährleisten zu können, müssen notwendige Schutzmaßnahmen getroffen werden.

Zum Abschluss der Arbeiten muss die Drehrichtung des Motors geprüft werden.

2.7 Hydraulischer Anschluss



Hinweis

Bevor die Anlage in Betrieb genommen wird bzw. das erste Mal mit Öl betrieben wird, muss folgendes im Bezug der optimalen, störungsfreien sowie nahezu luftfreien Funktion geachtet werden.

Alle Hydraulikleitungen nach Hydraulikplan ggf. nach Schlauchbezeichnung müssen angeschlossen und festgezogen sein.

Alle Hydraulikleitungen und Zylinder nach Hydraulikplan ggf. nach Schlauchbezeichnung müssen entlüftet werden.

Um die einwandfreie und sichere Funktion der Anlage und der eingesetzten Schlauchleitungen zu gewähren, ist unbedingt darauf zu achten, dass die verwendeten Hydraulikflüssigkeiten mit den spezifischen Vorgaben und Empfehlungen des Herstellers übereinstimmen.

Eingesetzte Medien, die nicht den spezifischen Anforderungen entsprechen oder unerlaubt Verschmutzungen aufweisen, schädigen das ganze Hydrauliksystem und verkürzen die Verwendungsdauer der eingesetzten Hydrauliksysteme.



Hinweis

Eine Verschmutzung der Anlage ist auch über eine neue Befüllung mit Öl möglich

Es ist die Mindestanforderung und Mindestölmenge zu prüfen bzw. herzustellen.

2.8 Montage



Hinweis

Diese Anleitung ist nicht als Aufbauanleitung zu sehen, es werden hier nur Hinweise und Hilfen für sach- und fachkundige Monteure gegeben.



Warnung

Für folgende Arbeiten sind angemessene Kleidung und individuelle Schutzvorrichtungen zu tragen.



Vorsicht

Fehlerhafte Montage und Einstellungen führen zu Haftungs- und Gewährleistungsausschluss.

Teilweise vormontierte Maschinen müssen vor der Inbetriebnahme durch eine sach- und fachkundige Person geprüft, eingewiesen und abgenommen werden.



Montagen von Maschinen müssen durch eine sach- und fachkundige Person vorgenommen werden.

Montage

Einrichtung vor dem Gebrauch

Vor der ersten Verwendung

Vergewissern Sie sich, dass:

- die Höhenkalibrierung an allen Säulen durchgeführt wurde
- die Säulen zu einem Gesamtsystem gruppiert wurden
- sich alle Säulen vor dem Betrieb in der richtigen Position befinden
- die Kapazität der Traglast ausreichend ist
- die Akkus vom Strom versorgt werden
- sich die Modusauswahlschalter in der richtigen Position befinden

Vor dem täglichen Gebrauch

Vergewissern Sie sich, dass:

- sich alle Radgreifer vor dem Betrieb in der richtigen Position befinden
- die Kapazität der Traglast ausreichend ist
- die Akkus vom Strom versorgt werden
- sich die Modusauswahlschalter in der richtigen Position befinden

2.9 Abschlussarbeiten

Warnung



Prüfen Sie vor Inbetriebnahme alle Befestigungsschrauben, Elektro-, Pneumatik- und Hydraulikleitungen und ziehen Sie diese ggf. nach.

Achtung: Teilweise muss dies in regelmäßigen Abständen geprüft ggf. nachgezogen werden.

2.10 Ölbefüllung und Entlüftung

Achtung



Betreiben Sie das Aggregat NICHT ohne Öl.

Ansonsten können Schäden an der Pumpe entstehen. Wenn der Motor heiß wird oder merkwürdige Geräusche von sich gibt, sofort anhalten und den elektrischen Anschluss erneut überprüfen.

Ölbefüllung und Entlüftung

1. Entfernen Sie die Öleinfüllschraube und füllen Sie ca. 5 Liter der empfohlenen Hydraulikflüssigkeit in den Tank

2. Stellen Sie den Netzschalter auf 1 um den Radgreifer einzuschalten
3. Stellen Sie den Moduswahlschalter auf 1, um den Radgreifer in den Einzelbetrieb-Modus zu versetzen
4. Heben Sie die Gabel auf maximale Höhe und füllen Sie mehr Hydraulikflüssigkeit ein, bis der Tank voll ist
5. Senken Sie die Gabel vollständig ab
6. Öffnen Sie die Entlüftungsschraube des Zylinders durch Drehen gegen den Uhrzeigersinn
7. Schließen Sie die Entlüftungsschraube wieder, wenn Flüssigkeit ausströmt
8. Diesen Vorgang wiederholen, um das Hydrauliksystem der anderen Radgreifer vollständig zu entlüften

Abschließende Prüfungen



Achtung

Beobachten Sie während dieses Vorgangs alle Betriebsteile und prüfen Sie die ordnungsgemäße Installation und Einstellung.

Bevor eine gründliche Funktionsprüfung abgeschlossen wurde, sollte kein Fahrzeug angehoben werden.

Prüfungen allgemein

- Vergewissern Sie sich, dass die mechanischen Sicherungen jeder Säule ordnungsgemäß einrasten und vollständig entriegelt werden können
- Überprüfen Sie auf dem Display, ob der Höhenunterschied bei vollständiger Anhebung/Absenkung für alle Gabeln 50 mm nicht überschreitet

Prüfungen Hydrauliksystem



- Prüfen Sie den korrekten Ölstand im Tank und füllen Sie bei Bedarf Öl nach
- Heben Sie die Gabel auf die volle Höhe und lassen Sie den Motor 5 Sekunden lang laufen
- Prüfen Sie alle Schlauchverbindungen auf Dichtheit

Prüfung des Höhenendschalters

- Prüfen Sie, ob das Aggregat aufhört zu arbeiten, wenn die Gabel auf die maximale Höhe angehoben ist
- Überprüfen Sie, ob der auf dem Display angezeigte Höhenwert auf "0" oder ähnlich zurückgesetzt wird, (aber nicht Minus) wenn die Gabel vollständig abgesenkt ist, andernfalls muss neu kalibriert werden
- Überprüfen Sie den sicheren Stand des Radgreifers, da es ansonsten zu Fehlern beim Aggregat kommen kann

3 BETRIEB

3.1 Betriebsanweisung

Firma: Tätigkeit:	<h2 style="margin: 0;">Betriebsanweisung</h2> <p style="margin: 0;">für das Arbeiten an Fahrzeug-Hebebühnen</p>	Datum: Unterschrift:	
          <p style="color: red; font-weight: bold; margin-top: 5px;">Notruf 112</p>	Gefahren für Mensch und Umwelt		
	<ul style="list-style-type: none"> Gefahr durch ein mögliches Abrutschen des Fahrzeugs Gefahr durch heiße Oberflächen am Fahrzeug Quetschgefahr durch bewegte Teile Elektrische Gefährdungen durch die elektrischen Anlagen Gefahr durch die mangelnde Wartung der Anlage 		
	Schutzmaßnahmen und Verhaltensregeln		
	Anheben des Fahrzeugs <ul style="list-style-type: none"> Fahrzeug auf der Hebebühne positionieren Ungleiche Lastverteilung vermeiden, Bühne nicht überlasten, geeignete Aufnahmeelemente mit rutschhemmender oder formschlüssiger Oberfläche verwenden, nur an vorgegebenen Stellen des Fahrzeuges aufnehmen Funktion der Abrollsicherungen bzw. der Schwenkarmsicherungen in allen Richtungen prüfen Nur anheben, wenn keine Personen gefährdet werden 		
	Arbeit am angehobenen Fahrzeug <ul style="list-style-type: none"> Je nach anfallenden Arbeiten, persönliche Schutzausrüstung auswählen und tragen (z. B. heiße Oberflächen) Auf heiße Teile achten Demontage von Bauteilen kann die Lastverteilung verändern: evtl. Fahrzeug gegen Kippen sichern Nur zugelassene Montagestützen verwenden 		
	Absenken des Fahrzeugs <ul style="list-style-type: none"> Werkzeug und andere Gegenstände aus dem Gefahrenbereich entfernen Nur Absenken, wenn keine Personen gefährdet werden Fußabweiser, Schallleisten oder Warnton nach Zwischenstopp verhindern Fußverletzungen 		
	<p style="margin: 0;">Die Hebebühne darf nur von unterwiesenen und befähigten Beschäftigten ab 18 Jahren ohne Aufsicht bedient werden.</p>		
	Verhalten bei Störungen und im Gefahrenfall		
	<ul style="list-style-type: none"> Mängel an der Maschine dem Installateur oder Hersteller melden Maschine ausschalten und vor unbefugtem Wiederanschalten sichern Schäden nur von Fachpersonal beseitigen lassen Im Brandfall Löschversuch unternehmen 		
	Erste Hilfe		
<ul style="list-style-type: none"> Den Ersthelfer informieren (siehe Alarm- bzw. Notfallplan) Verletzungen sofort versorgen Eintragung in das Verbandbuch vornehmen Bei schweren Verletzungen Notruf absetzen 			
Instandhaltung			
<ul style="list-style-type: none"> Instandsetzung nur durch beauftragte und unterwiesene Personen Bei Rüst- Einstellungs-, Wartungs- und Pflegearbeiten Maschine vom Netz trennen bzw. sichern Hebebühne nach Arbeitsende reinigen und Füllstandmenge der Hydraulik prüfen Jährlicher Check der Hebebühne durch eine beauftragte und unterwiesene Person 			

3.2 Grundsätzliche Hinweise

Der Radgreifer dient ausschließlich zum Aufnehmen und Anheben von Fahrzeugen auf Arbeitshöhe und ist nur für diese bestimmungsgemäße Verwendung zu nutzen. Sonstige Verwendungen sind ausdrücklich nicht gestattet. Hierzu zählen:

- Die Beförderung von Personen
- Die Verwendung als Gerüst
- Die Verwendung zum Pressen oder Zerkleinern von Gegenständen
- Die Verwendung als Lastenaufzug
- Der Einsatz in Waschanlagen und Lackierereien
- Mit der selbständigen Bedienung der Maschine dürfen nur Personen beschäftigt werden, die das 18. Lebensjahr vollendet haben, in die Bedienung der Maschine unterwiesen sind und ihre Befähigung hierzu gegenüber dem Unternehmer nachgewiesen haben
- Sie müssen vom Unternehmer ausdrücklich mit dem Bedienen der Maschine beauftragt sein. Der Auftrag zum Bedienen der Maschine muss schriftlich erteilt werden.
- Die Maschine ist nur für die bestimmungsgemäße Verwendung zu benutzen.
- Verwenden sie immer vorschriftgemäßes Material bei Montage und Betrieb.
- Vor der Montage bzw. Demontage prüfen Sie alle Bauteile, diese dürfen keinerlei Beschädigungen aufweisen.
- Beachten Sie gegebenenfalls spezielle Hinweise der Hersteller zur Montage bzw. Demontage von fahrzeugspezifischen Arbeiten.
- Wichtiger Bestandteil der Garantie / Gewährleistung ist die Erfüllung des Wartungsplan. Insbesondere die Sauberkeit, Korrosionsschutz, Kontrolle ggf. sofortige Behebung von Schäden.
- Während des Betriebes sollten Sie stets auf Gefahren achten. Sobald Gefahren auftreten, schalten Sie sofort die Maschine ab, entfernen den Netzstecker und trennen die Luftzufuhr. Anschließend kontaktieren Sie ihren Händler.
- Sämtliche Warnschilder müssen immer gut lesbar sein. Bei eventueller Beschädigung müssen diese sofort ersetzt werden.

Gefahr



Während des Betriebs kann der Lärm 85dB (A) erreichen, deswegen sollte der Bediener entsprechende Schutzmaßnahmen ergreifen.

Gefahr



Bewegliche Teile der Maschine können lose Kleidung, lange Haare oder Schmuck erfassen.

3.3 Bedienung des Radgreifers

Positionierung für das Anheben von Rädern



Hinweis

Vergewissern Sie sich, dass sich alle Reifen in einem guten Zustand befinden und sicher auf den Hubgabeln aufliegen.

Andernfalls wird ein Spezialadapter benötigt.

1. Verschieben Sie jede Säule an die entsprechende Position. Achten Sie darauf, dass die Säule senkrecht steht und nicht gegen das Fahrzeug stößt
2. Überprüfen Sie, ob alle Reifen des Fahrzeugs gut aufgepumpt und in gutem Zustand sind
3. Stellen Sie fest, ob die Gabelposition mit der Reifengröße übereinstimmt. Passen Sie die Gabelposition gegebenenfalls an oder prüfen Sie ob spezielle Adapter erforderlich sind

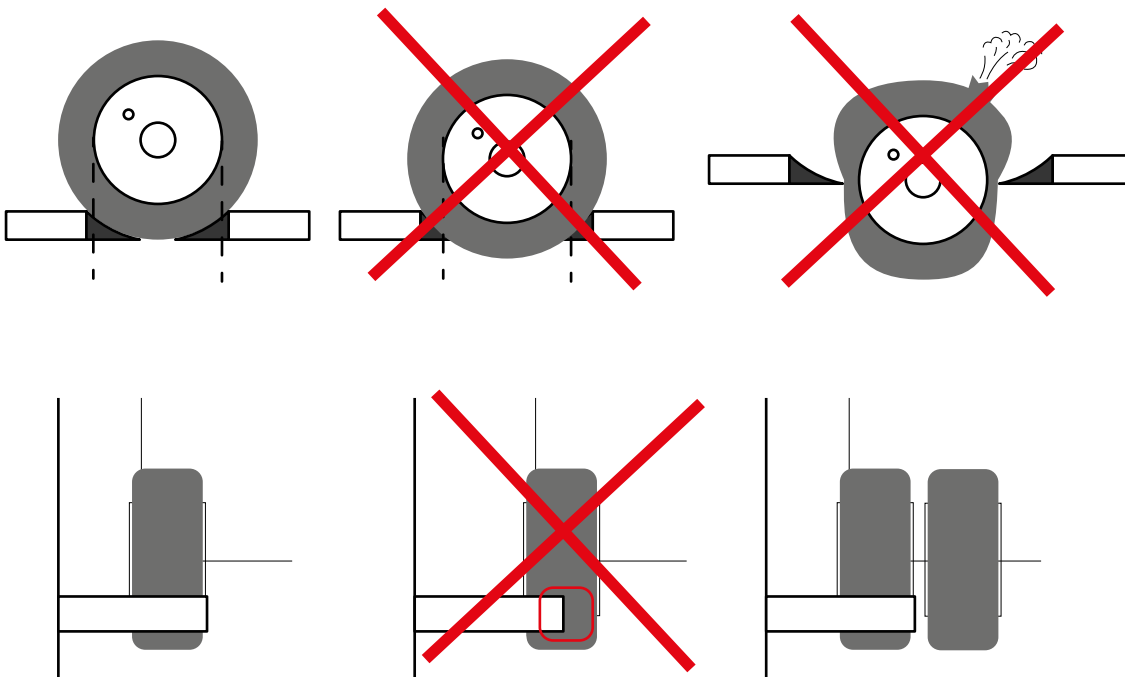

4. Vergewissern Sie sich, dass alle Radgreifer auf die niedrigste Höhe abgesenkt sind
5. Jeden Radgreifer langsam anheben, bis der Reifen gut auf den Gabeln aufliegt und die Gabeln parallel zur Achse des Reifens verläuft.
6. Vergewissern Sie sich, dass die Auflagefläche des Reifens auf den Gabeln nie über die Mittellinie der Gabel hinausragt und alle Reifen vollständig auf den Gabeln aufliegen
7. Stellen Sie sicher, dass die Reifen ausgewuchtet sind

Anheben und Parken



Hinweis

Dieser Vorgang MUSS online und nach Abschluss der Gruppierung durchgeführt werden. Der Vorgang kann an jeder Säule durchgeführt werden. Beobachten Sie während dieses Vorgangs sorgfältig den Hebestatus und drücken Sie sofort die Not-Aus-Taste, falls der Hebestatus nicht korrekt ist. Vergewissern Sie sich stets, dass die mechanischen Sicherungen ordnungsgemäß eingerastet sind, bevor Sie versuchen, am oder in der Nähe des Fahrzeugs zu arbeiten.

1. Stellen Sie die Wahlschalter an allen Säulen in die richtige Position
2. Heben Sie das Fahrzeug mit dem Taster Heben an
3. Wenn das Fahrzeug auf mehr als 100 mm vom Boden angehoben ist, hält das System an und überprüft, ob die Räder richtig gehandhabt werden
4. Wenn ja, heben Sie das Fahrzeug mit dem Hebeknopf weiter an
5. Lassen Sie den Hebeknopf los, wenn das Fahrzeug auf die gewünschte Höhe angehoben ist
6. Parken Sie die Schlitten mit der Verriegelungstaste auf den Schlössern

Absenken

1. Stellen Sie die Modusauswahlschalter an allen Säulen in die richtige Position
2. Stellen Sie sicher, dass der Fahrzeugbereich frei von Personen und Gegenständen ist
3. Senken Sie das Fahrzeug mit der Absenktaste ab und überprüfen Sie währenddessen den Bildschirm, um sicherzustellen, dass alle Schlitten synchron abgesenkt werden
4. Wenn das Fahrzeug auf 100 mm über dem Boden abgesenkt ist, stoppt das System und Sie sollten überprüfen ob die Räder richtig gehandhabt werden
5. Falls ja, senken Sie das Fahrzeug mit dem Taster Senken weiter ab, bis es vollständig abgesenkt ist

Manuelles Absenken

Im Notfall ist es möglich, das Fahrzeug manuell abzusenken:

1. Verriegeln Sie den Hauptschalter
2. Entfernen Sie die hintere Abdeckung der Säule
3. Wenn die mechanische Verriegelung aktiviert ist, den Haken ^① von Hand lösen

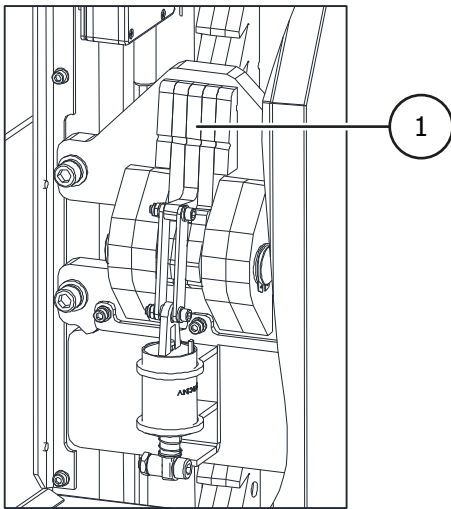

4. Die Schraube für die Notabsenkung an der Hydraulikpumpe gegen den Uhrzeigersinn drehen um die Gabel abzusenken. Vergewissern Sie sich dass Sie die Gabel nie mehr als 3 Mal absenken (jede Verriegelungshöhe beträgt etwa 30 mm)
5. Vergewissern Sie sich, dass die Verriegelung wieder eingerastet ist, bevor Sie versuchen, eine andere Gabel abzusenken
6. Wiederholen Sie den oben beschriebenen Vorgang, um alle Radgreifer vollständig abzusenken
7. Ziehen Sie die Notabsenkungsschraube durch Drehen im Uhrzeigersinn wieder fest. Der Radgreifer kann nicht abgesenkt werden, wenn das Absenkventil geöffnet ist

3.4 Display

Startseite

Das Drücken der Funktionstasten unterhalb des Displays hat die selbe Funktion wie das Berühren der jeweiligen Taste auf dem Bildschirm.

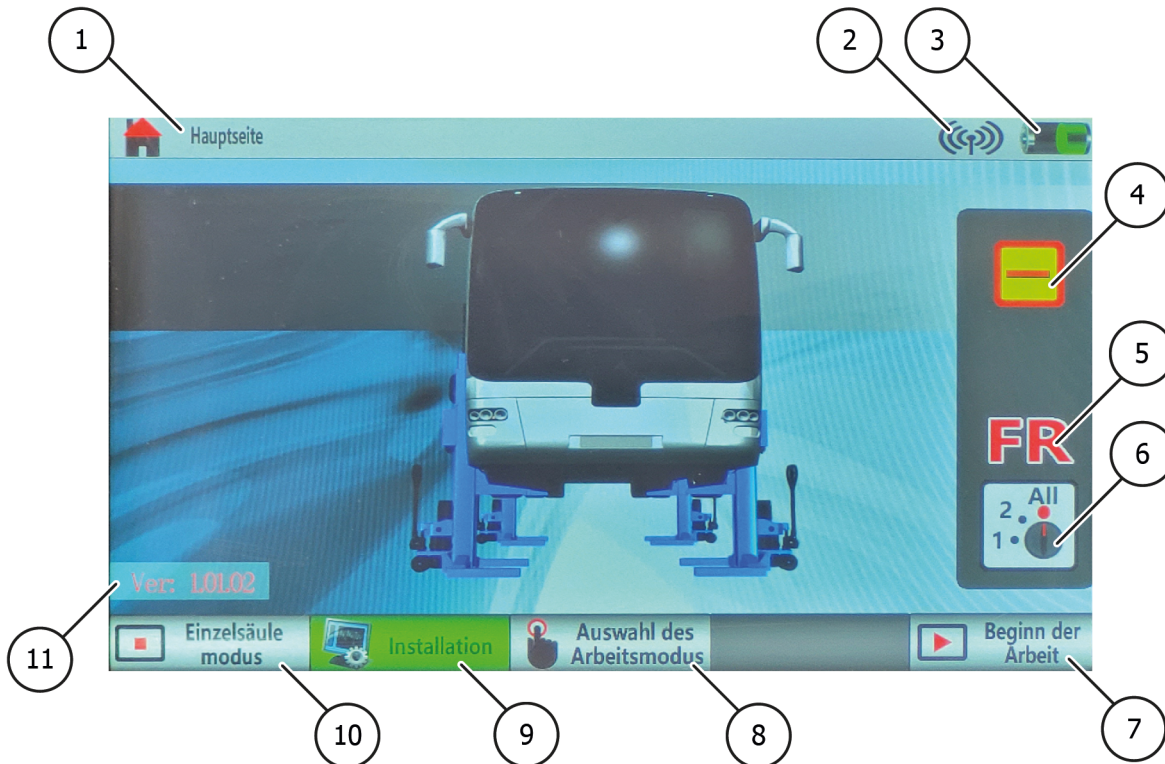

- ① **Titel**
Hier ist ersichtlich auf welcher Seite man sich befindet
- ② **Signal**
Zeigt an, ob sich alle Radgreifer im System in Betrieb sind. Das Symbol wird auf den meisten Seiten angezeigt
 - Wenn das Signal ausgeschaltet ist, können nur die Vorgänge eines einzelnen Radgreifers ausgeführt werden
 - Wenn das Signal ausgeschaltet ist, gruppieren Sie das System bitte neu, um alle Radgreifer zu bedienen
- ③ **Akku-Stand**
Zeigt den Ladestatus des aktuellen Radgreifers an
 - Laden Sie den Radgreifer auf, wenn der Akku leer ist
 - Kalibrieren Sie den Akku neu, wenn der Akku nicht mehr richtig funktioniert
 - Ersetzen Sie den Akku wenn notwendig

4

Status

Zeigt den aktuellen Status des Radgreifers an

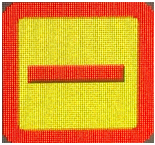

Ruhestellung

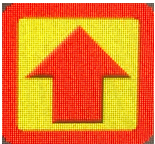

Heben



Senken



Langsames Senken



Absenken zur nächsten Raste



Rastenposition



Not-Aus aktiviert

5

Identifizierung

Die Identifizierung muss bei allen Radgreifern korrekt eingestellt werden, bevor eine Bewegung der Radgreifer durchgeführt wird. Prüfen Sie, ob die Einstellung aller Säulen korrekt ist, bevor Sie das System in Betrieb nehmen.

FL - Front Left: Das ist der linke Radgreifer in der 1. Reihe des gesamten Systems

FR - Front Right: Das ist der rechte Radgreifer in der 1. Reihe des gesamten Systems

R1L - Rear 1 Left: Das ist der linke Radgreifer in der 2. Reihe des gesamten Systems

R1R - Rear 1 Right: Das ist der rechte Radgreifer in der 2. Reihe des gesamten Systems

R2L - Rear 2 Left: Das ist der linke Radgreifer in der 3. Reihe des gesamten Systems

...

R7L - Rear 7 Left: Das ist der linke Radgreifer in der 8. Reihe des gesamten Systems

R7R - Rear 7 Right: Das ist der rechte Radgreifer in der 8. Reihe des gesamten Systems

6

Moduswahlschalter - Anzeige

Sie zeigt den aktuell ausgewählten Modus des Radgreifers an

- 7 **Einstellungen**
Drücken Sie diese Taste, um die Einstellungsseite aufzurufen.
Diese Taste wird nur auf der Startseite angezeigt.
Das Drücken der Funktionstaste unten hat die gleiche Funktion wie das Berühren dieser Taste auf dem Display
- 8 **Auswahl des Arbeitsmodus**
Wird die Bedienseite mit dieser Taste aufgerufen, erscheint die Auswahlseite und es ist möglich im Modus 2 oder Gruppe zu arbeiten
- 9 **Installation**
Drücken Sie diese Taste um die Einstellungsseite aufzurufen .
Diese Taste wird nur auf der Startseite angezeigt
- 10 **Modus Einzelsäule**
Wird nur auf der Startseite angezeigt
Wird die Betriebsseite über diese Taste aufgerufen, kann der Radgreifer nur im Singlemodus arbeiten
- 11 **Beginn der Arbeit**
Wird die Betriebsseite mit dieser Taste aufgerufen, können Sie wählen ob Sie im Modus 1, 2 oder Gruppenmodus arbeiten wollen

Auswahlseite

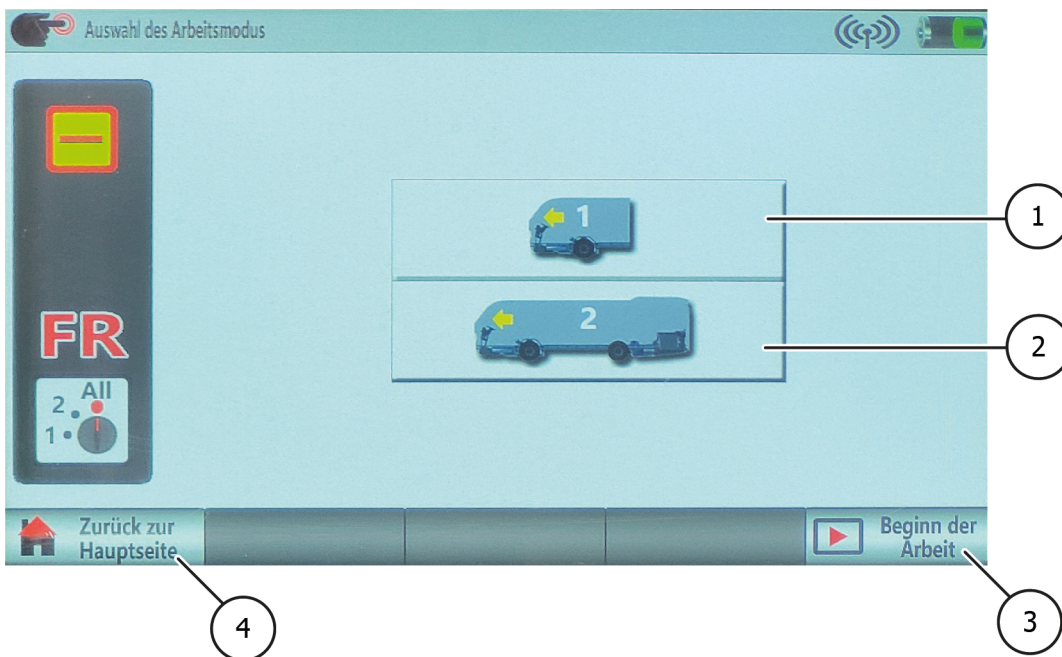

- 1 **Symbol 1 Achse**
Drücken Sie diese Taste um die Bedienseite aufzurufen
Wenn die Betriebsseite mit diesem Symbol aufgerufen wird, kann der Radgreifer nur im Modus 2 arbeiten
- 2 **Symbol 2 oder mehr Achsen**
Drücken Sie diese Taste um die Bedienseite aufzurufen
Die Zahl auf dem Symbol gibt die Anzahl der Achsen an
Wenn die Betriebsseite mit diesem Symbol aufgerufen wird, kann die Säule nur im ALL-Modus arbeiten
- 3 **Beginn der Arbeit**
Drücken Sie diese Taste um die Bedienseite aufzurufen
- 4 **Zurück zur Hauptseite**
Drücken Sie diese Taste um zur Startseite zurückzukehren

Bedienseiten

Es gibt drei Arten von Bedienseiten:

- Individual Bedienseite auf der Sie den aktuellen Radgreifer bedienen können
- Achsenbedienseite, auf der Sie den aktuellen und den gegenüberliegenden Radgreifer bedienen können
- Gruppenbedienseite, auf der Sie alle Radgreifer steuern können

Individual Bedienseite

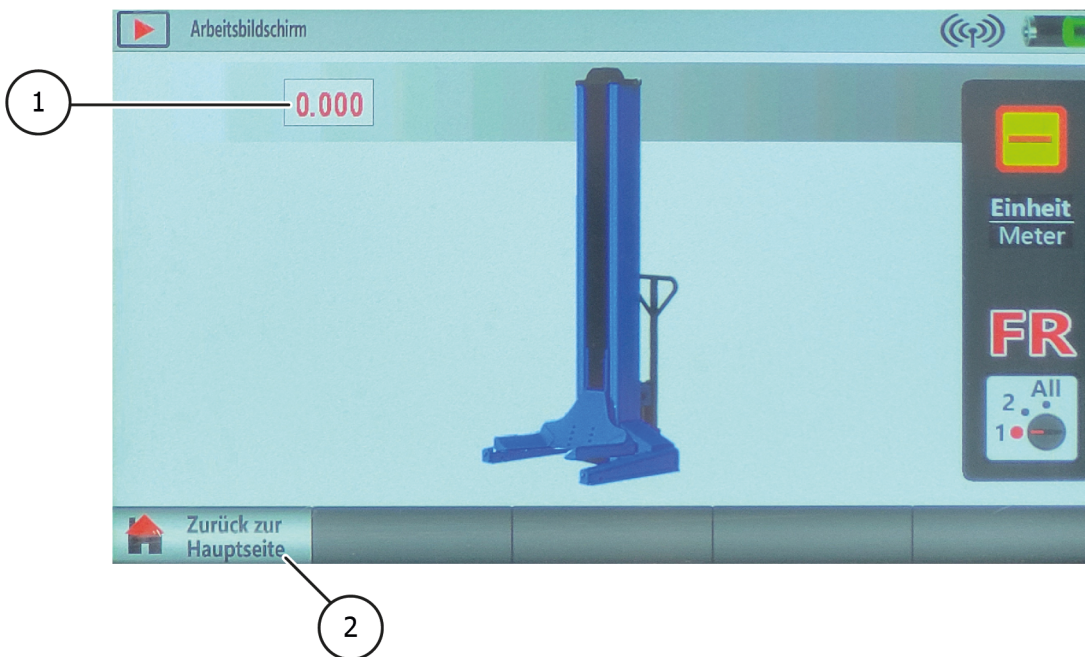

- ① **Höhe**
Zeigt die aktuelle Höhe der Hubgabel
- ② **Zurück zur Hauptseite**
Drücken Sie diese Taste um zur Startseite zurückzukehren

Auf dieser Seite kann nur ein Radgreifer bedient werden. Bitte stellen Sie vor Betrieb den Modus 1 ein. Wenn der Moduswahlschalter nicht auf 1 eingestellt ist, wird eine Warnung angezeigt.



Wenn die Hubgabel auf etwas mehr als 100mm angehoben oder abgesenkt wird, erscheint eine Warnung, die Sie auffordert, vor dem Betrieb zu prüfen ob das Rad richtig angehoben ist.

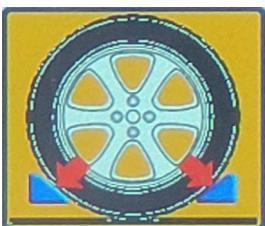

Achsenbedienseite



Gruppenbedienseite

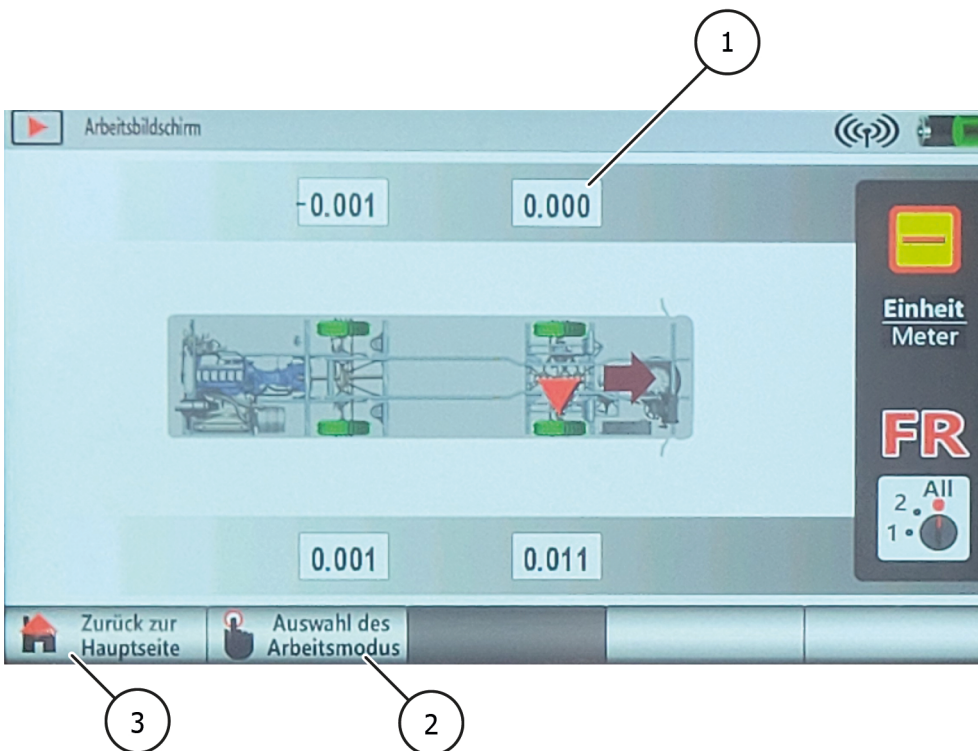

- ① **Höhe**
Zeigt die aktuelle Höhe der Hubgabel
- ② **Auswahl des Arbeitsmodus**
Drücken Sie diese Taste um zur Auswahlseite zurückzukehren
- ③ **Zurück zur Hauptseite**
Drücken Sie diese Taste um zur Startseite zurückzukehren

Die Achsenbedienseite und die Gruppenbedienseite sind im Grunde genommen identisch. Der einzige wesentliche Unterschied besteht darin, dass:

- Auf der Seite Achsenbetrieb werden nur zwei Radgreifer/Räder angezeigt
- Auf der Seite für den Gruppenbetrieb werden alle Radgreifer/Räder des Systems angezeigt. Außerdem entspricht die Anzahl der angezeigten Säulen der Anzahl der Säulen, die bedient werden können.

Beispiel Achsbedienmodus:



- ✓ Ist der Moduswahlschalter auf 1 eingestellt, kann der aktuelle Radgreifer allein betrieben werden
- ✓ Ist der Moduswahlschalter auf 2 eingestellt, können der aktuelle Radgreifer und der gegenüberliegende Radgreifer bedient werden
- ✓ Ist der Moduswahlschalter auf ALL gestellt, kann trotzdem nur der aktuelle und der gegenüberliegende Radgreifer bedient werden

Beispiel Gruppenbedienseite:

- ✓ Ist der Moduswahlschalter auf 1 eingestellt, kann der aktuelle Radgreifer allein betrieben werden
- ✓ Ist der Moduswahlschalter auf 2 eingestellt, können der aktuelle Radgreifer und der gegenüberliegende Radgreifer bedient werden
- ✓ Ist der Moduswahlschalter auf ALL gestellt, können ALLE Radgreifer bedient werden

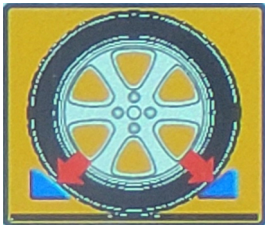
Wenn die Hubgabel auf etwas mehr als 100mm angehoben oder abgesenkt wird, erscheint eine Warnung, die Sie auffordert, vor dem Betrieb zu prüfen ob das Rad richtig angehoben ist.



	Dieser Radgreifer wird jetzt direkt bedient
	Der Moduswahlschalter dieses Radgreifers ist auf 1 eingestellt
	Der Moduswahlschalter dieses Radgreifer ist auf 2 eingestellt
	Wird kein Symbol angezeigt, ist der Moduswahlschalter des Radgreifers auf ALL gestellt

Einstellungsseite

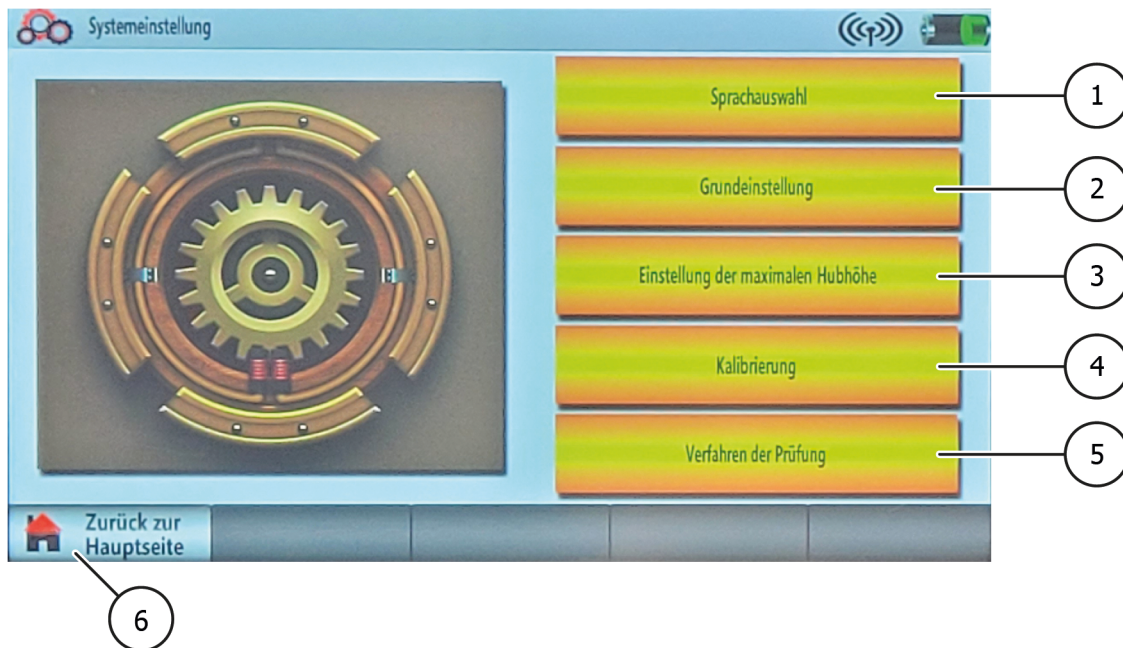

- 1 **Sprachauswahl**
Drücken Sie diese Taste um zur Sprachauswahlseite zu gelangen
- 2 **Gruppierung**
Hier können Sie die Radgreifer drahtlos miteinander verbinden
- 3 **Einstellung der maximalen Hubhöhe**
Drücken Sie diese Taste um die Höheneinstellungen aufzurufen
- 4 **Kalibrierung**
Drücken Sie diese Taste um die Höhe und den Akku zu kalibrieren
- 5 **Verfahren der Prüfung**
Drücken Sie diese Taste um zur Diagnosesseite zu gelangen
- 6 **Zurück zur Hauptseite**
Drücken Sie diese Taste um zur Startseite zurückzukehren

Wenn die Schaltfläche Einstellungen auf der Hauptseite gedrückt wird, wird ein Dialogfeld angezeigt. Geben Sie hier das Passwort: 12345 ein um die Einstellungsseite aufzurufen.

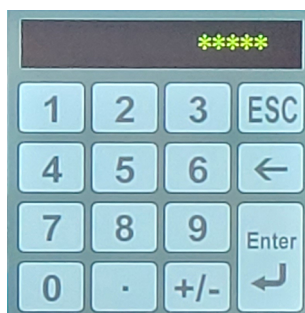

Sprachauswahl



- ① **Sprachauswahl**
Wählen Sie die von Ihnen gewünschte Sprache durch Drücken der entsprechenden Taste aus
- ② **ESC**
Drücken Sie diese Taste um zur Einstellungsseite zurückzukehren bzw. um die Spracheinstellung zu speichern

Gruppierung

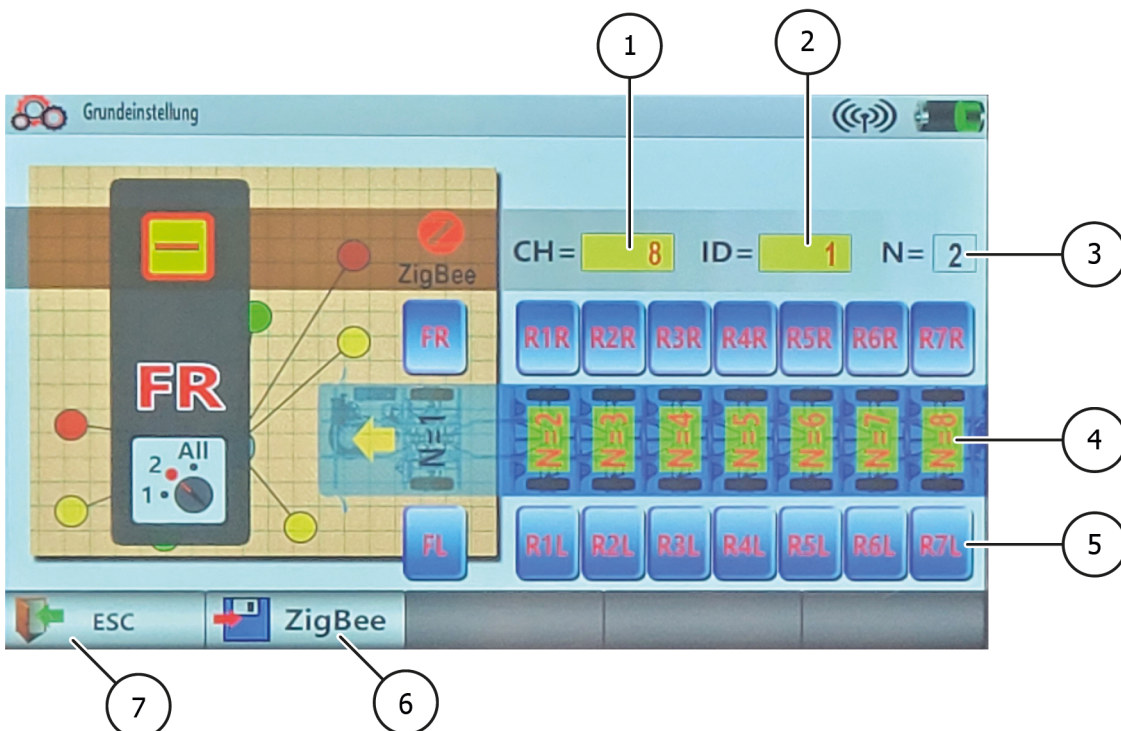

- ① **CH**
Hier wird die Werkskennzeichnung des Radgreifers angezeigt. Ändern Sie diese nicht ohne Genehmigung des Händlers oder Herstellers

- ② **ID**
Hier wird die Werkskennzeichnung des Radgreifers angezeigt. Ändern Sie diese nicht ohne Genehmigung des Händlers oder Herstellers
- ③ **N**
Zeigt die Anzahl der eingestellten Achsen an.
Sie muss genau mit der tatsächlichen Achsenzahl des angehobenen Fahrzeugs übereinstimmen.
Beachten Sie, das N die Anzahl der Achsen angibt, aber nicht die Anzahl der Radgreifer. Überprüfen Sie, ob die Einstellung korrekt ist, bevor Sie die Gruppierungsoption speichern.
- ④ **N Option**
Drücken Sie eine Zahl zur Auswahl
Drücken Sie zum Auswählen auf den gelben Bereich
- ⑤ **Identifizierung Option**
Drücken Sie zum Auswählen eine Kennung
Jeder Radgreifer, der ins Gesamtsystem verbunden werden soll muss eine andere Kennung haben.
Die Kennung jedes Radgreifers muss mit der Position des Radgreifers übereinstimmen.
- ⑥ **ZigBee**
Drücken Sie diese Taste um die Gruppierungsoption zu speichern und zur Einstellungsseite zurückzukehren.
- ⑦ **ESC**
Drücken Sie diese Taste um zur Einstellungsseite zurückzukehren bzw. um die Gruppierungseinstellung zu speichern.

Einstellung der maximalen Hubhöhe

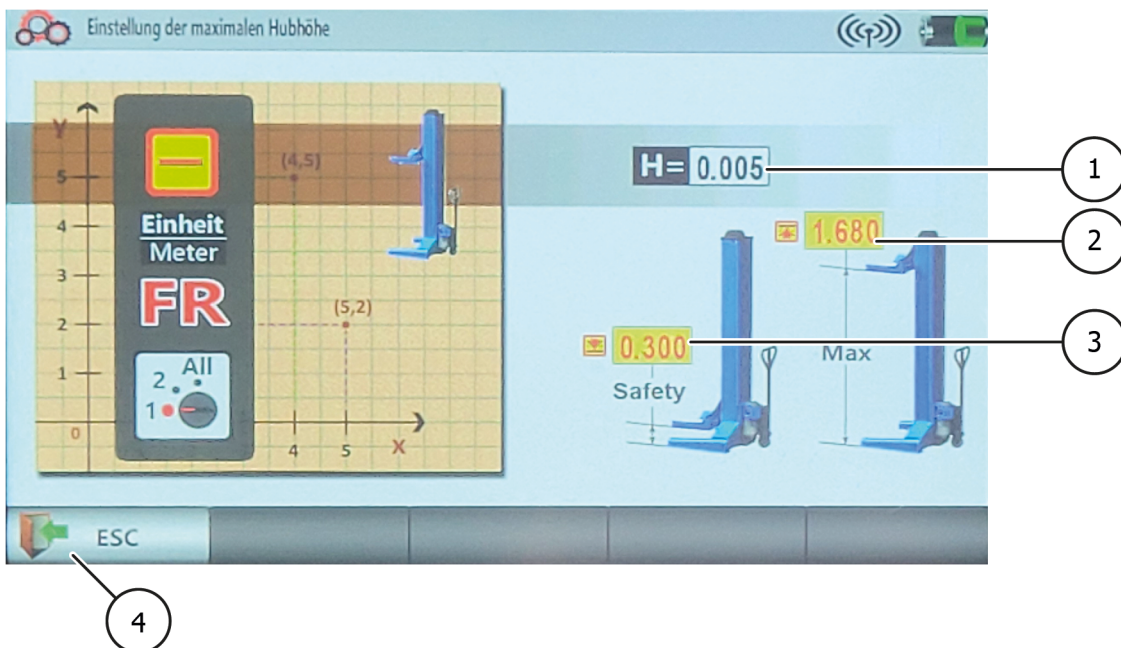

- ① **Höhe der Hubgabel**
Zeigt die Höhe der Hubhöhe an
- ② **Maximale Höhe**
Zeigt die maximale Hubhöhe an
Zum Einstellen auf den bisherigen Wert drücken, um das Eingabe-Pop Up Fenster zu öffnen. Neuen Wert eingeben und zur Bestätigung die Eingabetaste drücken.
Der Standardwert ist 1,70m und darf nicht überschritten werden.



3 **Sicherheitshöhe**

Zeigt die Sicherheitshöhe an

Zum Einstellen auf den bisherigen Wert drücken, um das Eingabe-Pop Up Fenster zu öffnen. Neuen Wert eingeben und zur Bestätigung die Eingabetaste drücken.

Der Standardwert ist 0,1m und darf nicht unterschritten werden.

4 **ESC**

Drücken Sie diese Taste um zur Einstellungsseite zurückzukehren oder Ihre Eingaben zu Speichern

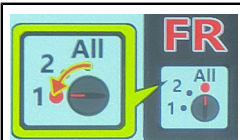

Auf dieser Seite muss der Moduswahlschalter auf 1 gestellt werden bevor ein Wert geändert bzw. gespeichert werden kann.

Kalibrierung Hubhöhe

Geben Sie hier das Passwort: 77777777 ein um die Einstellungsseite aufzurufen.

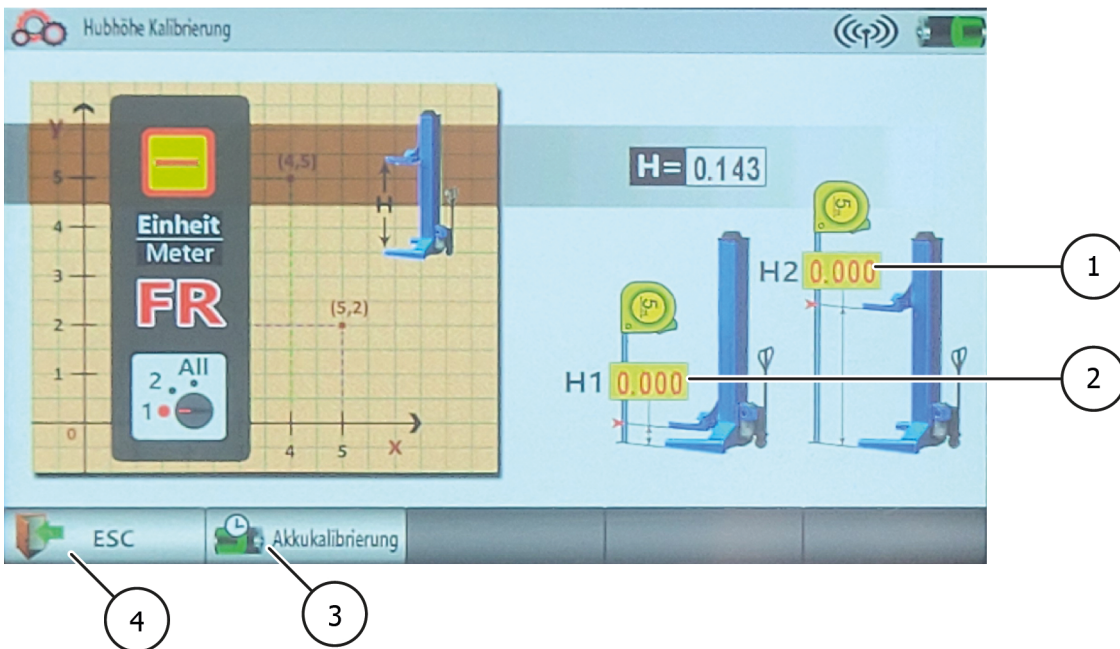
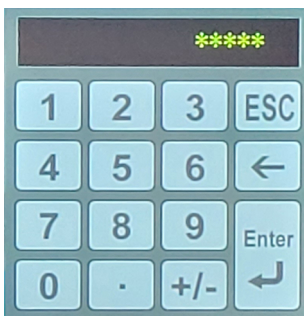

1 **H2**
Taste zur Höhenkalibrierung

2 **H1**
Taste zur Höhenkalibrierung

- ③ **Akkukalibrierung**
Drücken Sie diese Taste um den Akku zu kalibrieren.
Dies sollte jedoch nur nach Austausch des Akkus durchgeführt werden.

- ④ **ESC**
Drücken Sie diese Taste um zur Einstellungsseite zurückzukehren oder Ihre Eingaben zu Speichern

Kalibrierung der Hubhöhe

1. Stellen Sie den Moduswahlschalter auf Position 1
2. Senken Sie die Hubgabel vollständig ab
3. Drücken Sie die Taste H1 und geben Sie über das Pop Up Fenster den Wert 0 ein.
4. Bestätigen Sie diesen Wert durch Drücken der Enter-Taste
5. Heben Sie die Hubgabel auf 1,5m an
6. Messen Sie den tatsächlichen Abstand vom Boden bis zur Unterseite der Hubgabel mit einem Massband bzw. einem anderen geeigneten Messwerkzeug
7. Drücken Sie die Taste H2 und geben Sie Ihren Messwert in das Pop Up Fenster ein
8. Bestätigen Sie diesen Wert durch Drücken der Enter Taste
9. Drücken Sie die Taste ESC um Ihre Hubhöhenkalibrierung zu speichern
10. Kehren Sie zur Hauptseite zurück und drücken Sie dann die Einzeltaste, um auf die Seite mit den einzelnen Funktionen zu gelangen
11. Senken Sie die Hubgabel vollständig ab und notieren Sie die auf dem Display angezeigte Höhe als H3
12. Heben Sie nun die Hubgabel vollständig an und notieren Sie die auf dem Bildschirm angezeigte Höhe als H4
13. Prüfen Sie nun, ob H4 der eingestellten maximalen Höhe (1,70m als Voreinstellung) entspricht
14. Prüfen Sie ob H3 der von Ihnen notierten Höhe entspricht
15. Wiederholen Sie die Kalibrierung wenn dies nicht der Fall ist

Kalibrierung Akku

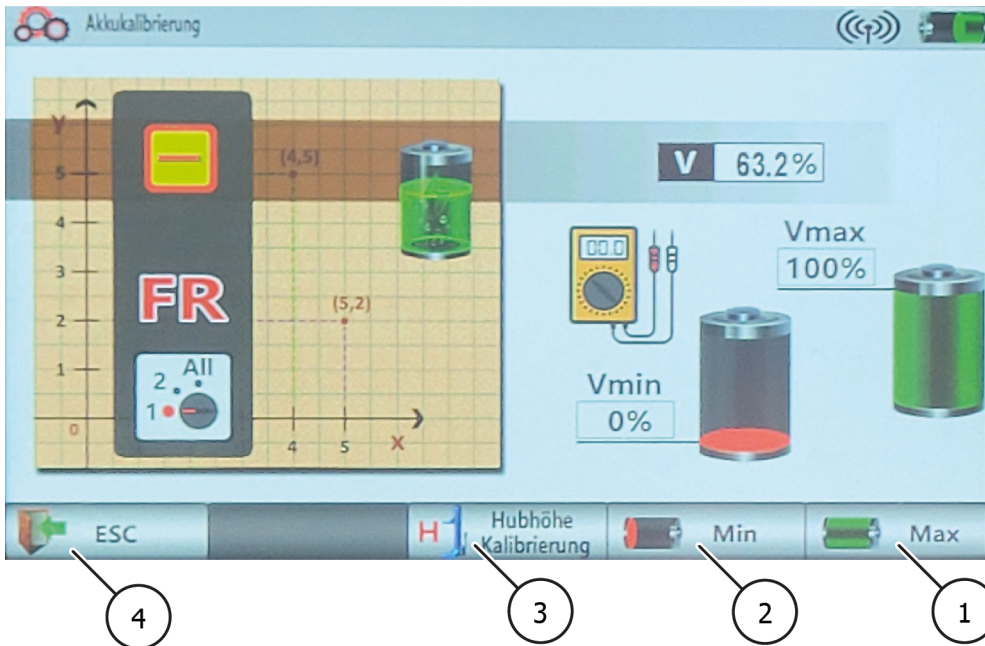

- ① **Max**
Taste zur Kalibrierung des Akkus
Drücken Sie diese Taste nicht, wenn Sie keine Genehmigung des Händlers oder Herstellers dazu erhalten haben.
Die Akkukalibrierung sollte nur durchgeführt werden wenn der Akku ein Problem aufweist
- ② **Min**
Taste zur Kalibrierung des Akkus
Drücken Sie diese Taste nicht, wenn Sie keine Genehmigung des Händlers oder Herstellers dazu erhalten haben.
Die Akkukalibrierung sollte nur durchgeführt werden wenn der Akku ein Problem aufweist
- ③ **Kalibrierung Hubhöhe**
Drücken Sie diese Taste um zur Hubhöhenkalibrierung zu gelangen und die Kalibrierung des Akkus zu speichern
- ④ **ESC**
Drücken Sie diese Taste um zur Einstellungsseite zurückzukehren oder Ihre Eingaben zu Speichern

Kalibrierung des Akkus

1. Öffnen Sie die Steuerungseinheit des Radgreifers 2
2. Ziehen Sie den Stecker des Netzteils ab

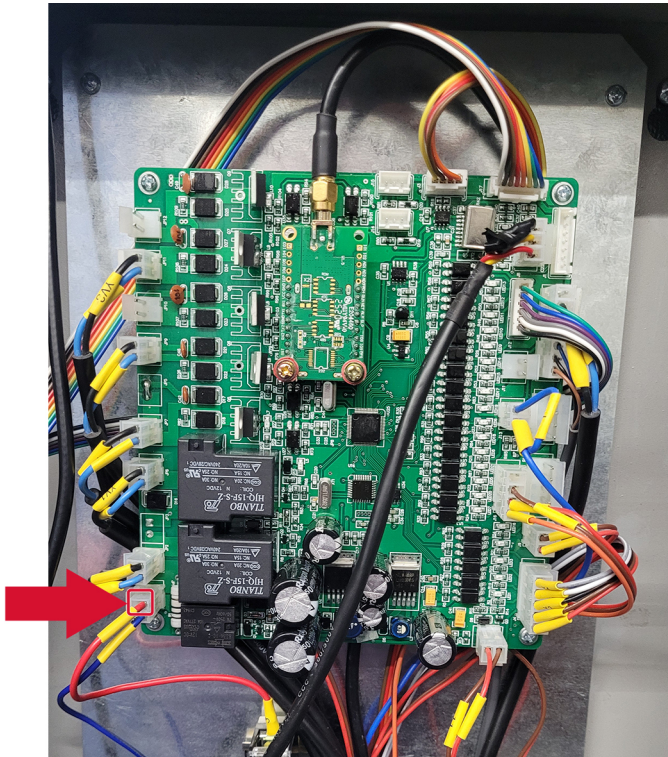

3. Schließen Sie den Stecker (blau markiert) des Ihnen zugesandten Gerätes an der gleichen Stelle an.
4. Schließen Sie das Kabel (rot markiert) an eine Stromquelle an.
5. Gehen Sie jetzt am Display des Radgreifers auf die Seite der Akku Kalibrierung
6. Durch Verstellen der Schraube am Gerät kann die Ausgangsspannung des Geräts eingestellt werden. In den nächsten Schritten ist auch ein Spannungsmessgerät erforderlich.



7. Stellen Sie die Spannung auf ca. 21 V ein und warten Sie 10 Sekunden, bis der Ausgang stabil ist, dann drücken Sie die Taste Min auf dem Display
8. Warten Sie 10 Sekunden, bis das System die Einstellung erfolgreich gespeichert hat.

9. Stellen Sie die Spannung auf ca. 24,5 V ein und warten Sie 10 Sekunden, bis der Ausgang stabil ist, und drücken Sie dann die Taste Max auf dem Bildschirm.
10. Warten Sie 10 Sekunden, bis das System die Einstellung erfolgreich gespeichert hat.

Selbstdiagnose



- ① **ESC**
Drücken Sie diese Taste um zur Einstellungsseite zurückzukehren

Wenn eine Funktion aktiv ist, leuchtet das entsprechende Symbol auf.

Beispiel:

Wenn die Taste Heben am Bedienfeld gedrückt wird, leuchtet das Symbol der Taste Heben auf dem Display auf. Sie können diese Funktion nutzen um festzustellen, ob eine Funktion ein Problem aufweist.

4 WARTUNG

Um einen sicheren Betrieb der Maschine zu gewährleisten, ist der Verwender dazu verpflichtet, die Maschine regelmäßig zu warten.

Reparaturarbeiten dürfen nur von autorisierten Servicepartnern oder nach Rücksprache mit dem Hersteller durch den Kunden durchgeführt werden.

Warnung



Vor Wartungs- und Reparaturarbeiten muss:

- Die Maschine von ALLEN Versorgungsnetzen getrennt werden
- Hauptschalter ausschalten bzw. Netzstecker ziehen und ggf. Druckluft aus dem System ablassen
- Gegen ein Wiedereinschalten sind geeignete Maßnahmen zu treffen

Warnung



Arbeiten an elektrischen Elementen bzw. an der Zuleitung dürfen nur von Sachkundigen bzw. Elektrofachkräften ausgeführt werden.

4.1 Verbrauchsmaterialien für Montage, Wartung und Pflege

Hydraulik-Öl

Mindestanforderung			
Eni PRECIS HVLP-D Art.-Nr.: 090530 (20 Liter) 90536 (10 Liter)			
Sommer	(10° bis 45°)	HVLP-D 32	(z.B.: Eni PRECIS HVLP-D)
Winter	(unter 10°)	HVLD-22	(z.B.: Eni PRECIS HVLP-D)

Konservierungsmittel für Seile, Schweißnähte, Schrauben, Ecken, Kanten und Hohlräume

Mindestanforderung		
Würth Schutzwachsspray	400 ml	Art.-Nr.: 90534

Schmiermittel für Gleitbahnen

Mindestanforderung	
LAGERMEISTER WHS 2002 Weißes EP-Hochleistungsfett	Art.-Nr.: 90530

Schmiermittel für Buchsen, Ketten, Rollen & bewegliche Teile

Mindestanforderung		
White Ultra Luber Sprühdose	500 ml	Art.-Nr.: 34403



Reinigung

Mindestanforderung	
Caramba Intensiv Bremsenreiniger acetonfrei	

Pflege und Schutz von Metallen, lackierten oder pulverbeschichteten Oberflächen

Mindestanforderung		
Petec Spray translucent	500 ml	Art.-Nr.: 73550
Petec Saugdose translucent	1000 ml	Art.-Nr.: 73510
Würth Schutzwachsspray	400 ml	Art.-Nr.: 90534

Pflege und Schutz von Metallen, lackierten oder pulverbeschichteten Oberflächen im Trittbereich und Kunststoffteilen

Mindestanforderung		
Valet Pro Classic Protectant Kunststoffversiegelung	500 ml	Art.-Nr.: 20020034S

4.2 Sicherheitsbestimmungen für Öl

- Beachten Sie immer die gesetzlichen Vorgaben bzw. Verordnungen zur Behandlung von Altöl.
- Entsorgen Sie Altöl immer durch einen zertifizierten Betrieb.
- Bei Leckagen muss Öl sofort mit Hilfe von Bindemittel oder Schalen aufgefangen werden, damit dieses nicht ins Erdreich eindringen kann.
- Vermeiden Sie jeglichen Hautkontakt zum Öl.
- Lassen Sie keine Öl-Dämpfe in die Atmosphäre austreten.
- Öl ist ein brennbares Medium. Achten Sie auf mögliche Gefahrenquellen.
- Tragen Sie ölresistente Schutzkleidung wie z.B. Handschuhe, Schutzbrille, Schutzkleidung usw.

4.3 Wartungs- bzw. Pflegeplan

Hinweis



Die Maschine ist, unabhängig von der Verschmutzung, in regelmäßigen Abständen zu Warten, Reinigen und Pflegen.

Die Maschine ist danach mit einem Pflegemittel (z.B. Öl oder Wachsspray) zu behandeln. Verwenden Sie keine Reinigungsmittel, die für die Haut schädlich sind.

Sollten die genannten Punkte nicht erfüllt werden, erlischt der Garantieanspruch!

Intervall	Sofort	Wöchentlich	Monatlich	1/4 jährlich	1/2 jährlich
Prüfung von ALLEN sicherheitsrelevanten Teilen	X				
Reinigen	X				
Oberflächenschutz kontrollieren bzw. wiederherstellen	X				
Dichtheit vom Hydrauliksystem kontrollieren	X				
Oberflächenschutz bzw. Korrosionsschutz kontrollieren bzw. wiederherstellen	X				
Schäden an der Lackierung und Bauteilen kontrollieren bzw. wiederherstellen	X				
Auf Rostschäden kontrollieren bzw. beheben	X				
Hohlräume und nicht lackierte Stellen kontrollieren bzw. nachbehandeln	X				
Dichtheit des Pneumatiksystems kontrollieren	X				
Kontrolle der Festigkeit von Schrauben	X				
Lagerspiel kontrollieren, schmieren & einstellen	X				
Verschleißteile kontrollieren		X			
Flüssigkeiten prüfen (Füllstand, Verschleiß, Verunreinigung, Qualität)		X			
Gleitflächen kontrollieren & schmieren		X			
Innenliegenden Schmutz entfernen			X		
Elektrische Bauteile reinigen und prüfen				X	
Motor und Getriebe auf Funktion und Verschleiß prüfen				X	
Schweißnähte und Konstruktion prüfen				X	
Sichtprüfung (nach Prüfplan) durchführen					X

4.4 Fehlersuche bzw. Fehleranzeige und Abhilfe

Symptome	Ursache	Lösung
Der Radgreifer funktioniert nicht	Der Netzschalter ist nicht eingeschaltet	Schalten Sie den Schalter ein
	Not-Aus-Taste ist nicht gelöst	Lösen Sie den Not-Aus-Taster
	Der Sicherheitsschalter für den sicheren Stand ist nicht aktiviert	Positionieren Sie den Radgreifer neu auf dem Untergrund
	Akku ist stromlos	Laden Sie den Akku
	Die Kabel sind nicht verbunden	Prüfen Sie die Kabel und schließen Sie diese ggf. an
Einige Radgreifer funktionieren, andere nicht	Einige Radgreifer sind nicht online/gruppirt	Überprüfung der Gruppierung/Verbindung
Die Gabel hebt sich nicht, wenn die Taste Heben gedrückt wird	Zu wenig Öl im Hydraulikaggregat	Mehr Hydrauliköl einfüllen
	Der Taster Heben ist defekt	Prüfen Sie die Taste und ersetzen Sie diese ggf.
	Das Absenkventil schließt nicht	Prüfen und reinigen, wenn verschmutzt, ersetzen falls defekt
	Die Not-Ablassschraube des Senkventils schließt nicht	Ziehen Sie die Schraube wieder an
	Der Filter der Ansaugpumpe ist verschmutzt	Prüfen und reinigen falls erforderlich
	Die Kabel der Taste Heben sind nicht verbunden	Prüfen und wieder anschließen
Die Hubgabel senkt sich nicht ab, wenn die Taste Senken gedrückt wird	Die Rasten werden nicht geöffnet	Prüfen Sie ob sich die elektrischen Leitungen zum Elektromagneten gelockert haben. Bei Bedarf wieder festschrauben.
	Das Absenkventil funktioniert nicht	Prüfen Sie, ob der Radgreifer mit Strom versorgt wird und prüfen Sie das Absenkventil auf Beschädigungen (auswechseln falls defekt)
	Die Taste Senken ist defekt	Prüfen Sie die Taste und ersetzen Sie diese ggf.
	Die Kabel der Taste Senken sind nicht verbunden	Prüfen und wieder anschließen
Der Höhenwert wird während der Hebephase nicht richtig angezeigt	Die Gabel wird nicht aus der untersten Position angehoben	Vergewissern Sie sich, dass die Gabel aus der untersten Position anhebt
	Der Reset-Schalter ist nicht richtig eingestellt oder defekt	Einstellen oder Ändern des Endschalters
	Das Kabel zum Höhensensor ist abgeklemmt oder gelockert	Prüfen Sie den Anschluss auf ordnungsgemäße Funktion

Symptome	Ursache	Lösung
Das System ist nicht synchronisiert	Der Höhensensor zeigt eine instabile Zahl	Prüfen oder ersetzen Sie den Sensor
	Das Kabel zum Höhensensor ist abgeklemmt oder gelockert	Prüfen Sie den Anschluss auf ordnungsgemäße Funktion
	Das Öl im Hydraulikaggregat ist nicht ausreichend	Etwas Hydrauliköl hinzufügen
	Das Absenkventil eines Hydraulikaggregats schließt nicht richtig	Prüfen und reinigen, falls verschmutzt, oder ersetzen falls fehlerhaft
	Die Not-Ablass-Schraube in einem der Aggregate schließt nicht	Ziehen Sie die Schraube wieder an
	Der Filter der Ansaugpumpe in einem der Aggregate ist verschmutzt	Prüfen und reinigen falls erforderlich
Die Hubkapazität ist nicht ausreichend	Das Öl im Tank ist nicht ausreichend	Öl in den Tank einfüllen
	Die Pumpe ist defekt	Überprüfen Sie die Pumpe und tauschen Sie sie ggf. aus
	Das Druckbegrenzungsventil ist nicht richtig eingestellt	Das Ventil richtig einstellen
Der Motor stoppt nicht, wenn die Hubgabel die maximale Höhe erreicht hat	Der obere Endschalter funktioniert nicht	Überprüfen Sie den Endschalter und tauschen Sie ihn bei Bedarf aus
Die Hubgabel hebt oder senkt sich nicht reibungslos	Leckagen oder Vorhandensein von Luft im Hydraulikkreislauf	Entlüften des Hydrauliksystems
	Der Pumpenfilter ist verschmutzt	Prüfen und reinigen, falls erforderlich
	Die Dichtung der Pumpe ist defekt	Prüfen Sie die Dichtung und ersetzen Sie sie bei Bedarf
Auf dem Display wird nichts angezeigt	Der Netzschalter ist nicht eingeschaltet	Schalten Sie den Schalter ein
	Keine Stromversorgung vorhanden	Stromversorgung prüfen und ggf. wiederherstellen
	Die Kabel sind getrennt	Ersetzen Sie die Kabel

4.5 Wartungs- und Serviceanleitungen

Hinweis



Sämtliche Wartungs- und Servicearbeiten sollten mindestens nach "[Wartungs- bzw. Pflegeplan](#)" erfolgen

Druckluftwartungseinheit

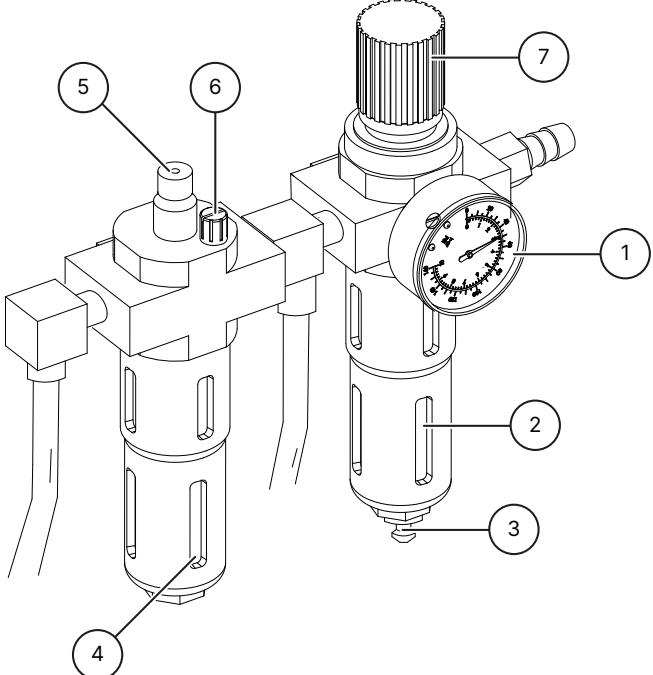
<p>Einstellung des Arbeitsdrucks</p> <ul style="list-style-type: none"> ▪ Kontrollieren Sie den Arbeitsdruck, der im Manometer 1 angezeigt wird. Dieser muss den technischen Daten entsprechen. ▪ Der Arbeitsdruck kann mittels Druckregler 7 eingestellt werden. ▪ Ziehen Sie den Druckregler nach oben, um Einstellungen vornehmen zu können. ▪ Um den Druck in der Maschine zu erhöhen, müssen Sie den Regler im Uhrzeigersinn drehen. Zum Verringern des Drucks, drehen Sie den Regler gegen den Uhrzeigersinn. 	
<p>Öler</p> <ul style="list-style-type: none"> ▪ Kontrollieren Sie den Ölstand im Ölbehälter 4. ▪ Entfernen Sie den Ölbehälter. ▪ Füllen Sie nun den Behälter mit einem Pneumatik-Öl mit der Viskosität SAE20 entsprechend nach. ▪ Kontrollieren Sie die Einspritzmenge des Ölers durch das Schauglas 5. ▪ In der Regel muss die Schraube 6 im Uhrzeigersinn komplett geschlossen werden und anschließend ca. 1/4 bis 1/2 Umdrehung durch Drehen gegen den Uhrzeigersinn wieder geöffnet werden. 	
<p>Wasserabscheider</p> <ul style="list-style-type: none"> ▪ Kontrollieren Sie den Wasserstand im Abscheider 2. ▪ Durch das Öffnen des Ventils 3 wird das Wasser abgelassen. 	

4.6 Entsorgung

Trennen Sie die Luft- und Stromzufuhr.

Entfernen Sie alle nichtmetallischen Stoffe und bewahren Sie sie gemäß den örtlichen Vorschriften auf.

Entfernen Sie das Öl von der Maschine und bewahren Sie es gemäß den örtlichen Vorschriften auf.

Verwerten Sie alle metallischen Stoffe.



Gefahr

Die Maschine enthält einige gefährliche Substanzen.

Diese können die Umwelt belasten und dem menschlichen Körper Schaden zufügen.

Achten Sie beim Umgang auf entsprechende Vorsicht und ggf. Schutzkleidung.

5 EG- EU KONFORMITÄTSERKLÄRUNG

gemäß Maschinenrichtlinie 2006/42/EG, Anhang II 1A, EMV-Richtlinie 2014/30/EU, Anh. IV

Seriennummer

Firmenbezeichnung und vollständige Anschrift
des Herstellers

ATH-Heinl GmbH & Co. KG
Gewerbepark 9
DE - 92278 Illschwang

Name und Anschrift des Dokumentations-
Bevollmächtigten

ATH-Heinl GmbH & Co. KG
Gewerbepark 9
DE - 92278 Illschwang

Hiermit erklären wir, dass die nachfolgend bezeichnete Maschine in der von uns in Verkehr gebrachten Ausführung den einschlägigen, grundlegenden Sicherheits- und Gesundheitsanforderungen der EG-Richtlinie 2006/42/EG sowie den unten aufgeführten Harmonisierungsrechtsvorschriften entspricht.

Beschreibung der Maschine

Radgreifer für Fahrzeuge

Typbezeichnung

ATH RG5.5 WB

Der oben beschriebene Gegenstand der
Erklärung erfüllt die folgenden einschlägigen
Harmonisierungs-Rechtsvorschriften der Union

EN ISO 12100:2010 (Safety of machinery)

Folgende harmonisierten Normen und
Vorschriften wurden eingehalten

DIN EN 1493:2010 (Machine-Directive)
DIN EN 60204-1: 2018 (Low voltage directive)

Prüfinstitut

CTI-CEM International Ltd
Unit 200 Greenogue Business Park
Grants Lane, Rathcoole,
Co. Dublin. Ireland

Referenznummer der technischen Daten

F-44-20-0720-18-01-A

Nummer des Zertifikats

C-44-20-0720-18-01-A

ATH-Heinl GmbH & Co. KG

Gewerbepark 9
DE - 92278 Illschwang
Oktober 2012



Hans Heinl
(Geschäftsführer)

**DURCH UMBAUTEN UND/ODER VERÄNDERUNGEN AN DER MASCHINE WIRD DIE
CE-PRÜFUNG AUSSER KRAFT GESETZT UND EINE HAFTUNG AUSGESCHLOSSEN.**

6 ANHANG

6.1 Elektrikschaltplan

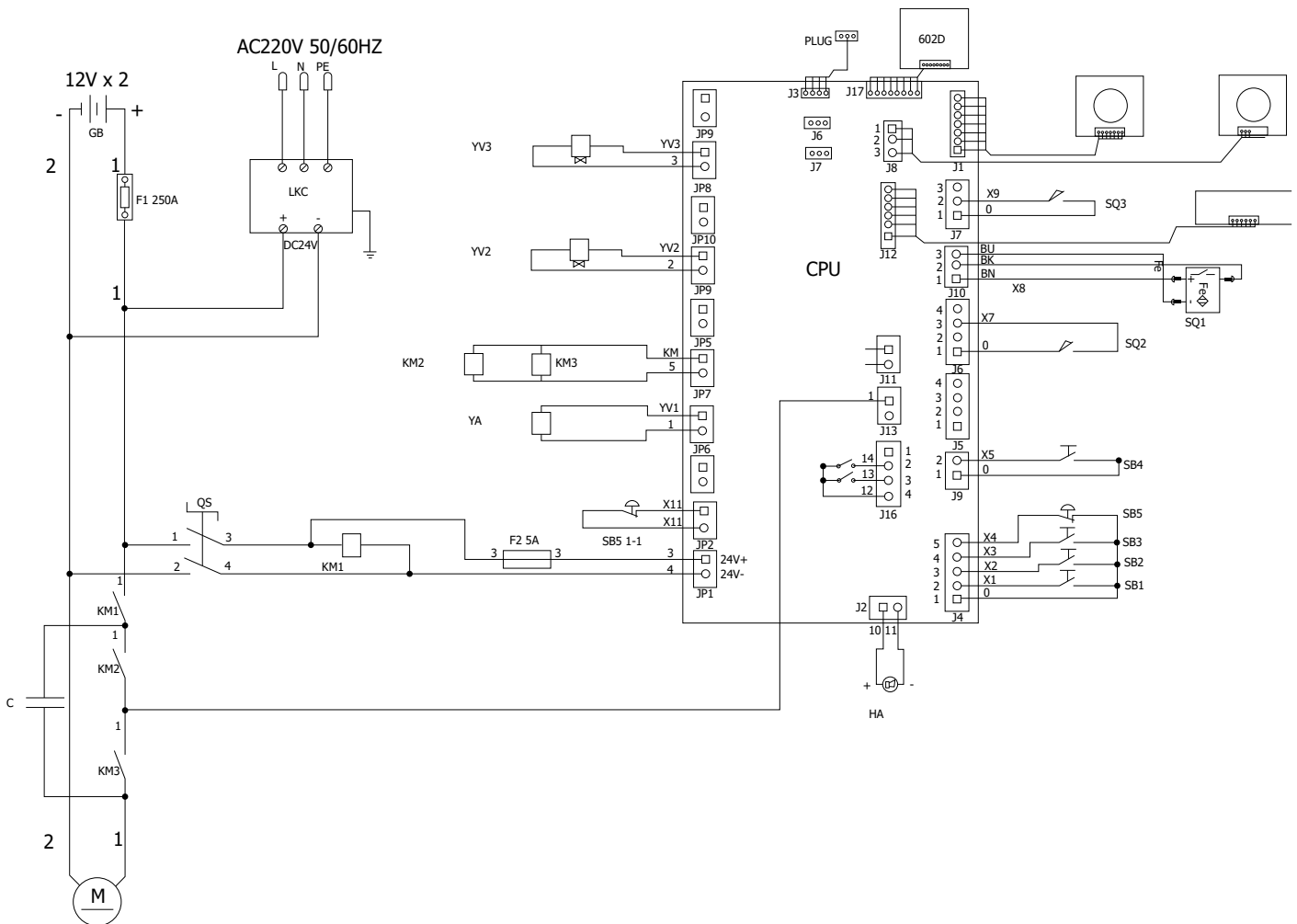

QS Hauptschalter

KM2 Schütz DC

SB1 Taste Heben

SB3 Taste Parken

SB5 Not-Aus Schalter

HA Signaltonger

SQ2 Endschalter untere Position

YA Entriegelung Elektromagnet

YV3 Magnet-Absenkventil 3

KM1 Schütz DC

KM3 Schütz DC

SB2 Taste Senken

SB4 Taste Langsam Senken

M Motor DC 24 V

SQ1 Abschließbarer Sicherheitsendschalter

SQ3 Erdung Sicherheitsendschalter

YV2 Magnet-Absenkventil 2

6.2 Hydraulikschaltplan

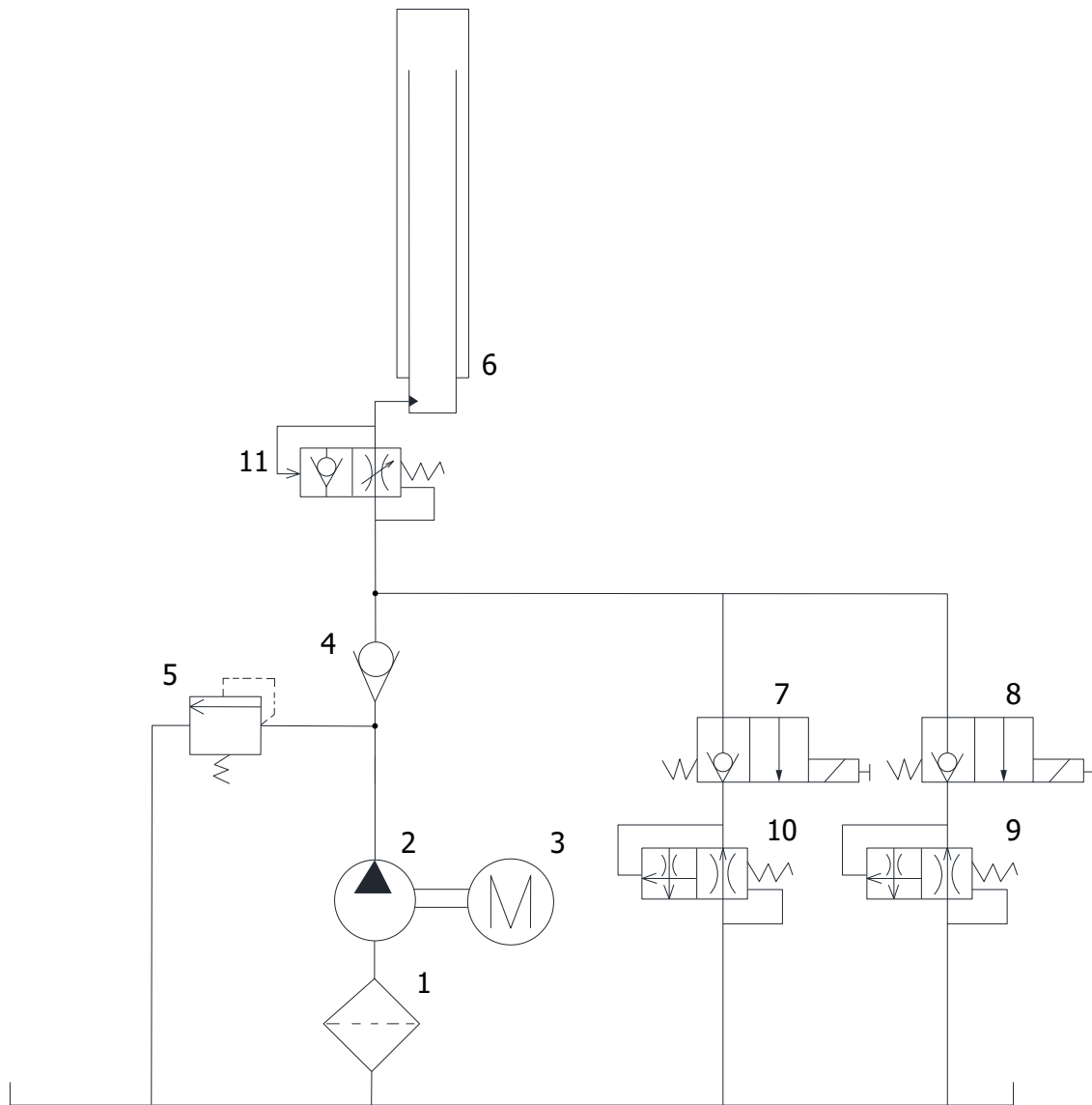

- | | | | |
|----|----------------------------|----|----------------------------|
| 1 | Zahnradpumpe | 2 | Ölfiler |
| 3 | Motor DC 24 V | 4 | Rückschlagventil |
| 5 | Druckbegrenzungsventil | 6 | Hydraulikzylinder |
| 7 | Senkventil | 8 | Senkventil |
| 9 | Senkgeschwindigkeitsventil | 10 | Senkgeschwindigkeitsventil |
| 11 | Drosselrückschlagventil | | |



7 GARANTIEKARTE

Fachhändler Anschrift:	Kunden Anschrift:
Firma (ggf. Kundennummer):	Firma (ggf. Kundennummer):
Ansprechpartner:	Ansprechpartner:
Straße:	Straße:
PLZ & Ort:	PLZ & Ort:
Tel. & Fax:	Tel. & Fax:
E-Mail:	E-Mail:
Hersteller & Modell:	Baujahr:
Seriennummer:	Referenz-Nummer:

Beschreibung der Meldung:

Beschreibung der benötigten Ersatzteile:

Ersatzteil:	Artikelnummer:	Menge:
-------------	----------------	--------

Wichtige Hinweise:

Schäden, die durch unsachgemäße Handhabung, unterlassene Wartung oder mechanische Beschädigung entstehen, fallen nicht in die Gewährleistung. Für Anlagen, die nicht durch einen zugelassenen Monteur der Fa. ATH-Heinl montiert wurden, beschränkt sich die Gewährleistung auf die Bereitstellung der erforderlichen Ersatzteile

Transportschäden:

- Offener Mangel (Sichtbare Transportschäden, Vermerk auf Lieferschein des Spediteurs, Kopie des Lieferscheins und Fotos umgehend zu ATH-Heinl senden)
- Versteckter Mangel (Transportschaden wird erst beim Auspacken der Ware festgestellt, Schadensanzeige mit Bildern innerhalb 24 Stunden an ATH-Heinl senden)

Ort & Datum

Unterschrift & Stempel

7.1 Umfang der Produktgarantie

Fünf Jahre

- Auf die Gerätestruktur

Ein Jahr (bei normalen Umständen/Gebrauch im Rahmen der Garantie)

- Netzgeräte
- Hydraulikzylinder
- Alle anderen Verschleiß-Komponenten wie Drehteller, Gummipplatten, Seile, Ketten, Ventile, Schalter usw.

Garantieausschluss von

- Mängeln, die durch normalen Verschleiß, Missbrauch, Transportschäden, unsachgemäße Installation, Spannung oder fehlende erforderliche Wartung entstanden sind.
- Schäden die aus Vernachlässigung oder Nichteinhaltung der angegebenen Hinweise in dieser Bedienungsanleitung und / oder anderen begleitenden Anweisungen entstanden sind.
- Den normalen Verschleiß an Einzelteilen, die einen Service benötigen, um das Produkt in einem sicheren Betriebszustand zu halten.
- Jede Komponente die beim Transport beschädigt worden ist.
- Andere Komponenten, die nicht explizit aufgeführt worden sind, aber als allgemeine Verschleißteile gehandhabt werden.
- Wasserschäden, die durch z.B. Regen, übermäßiger Feuchtigkeit, korrosive Umgebungen oder andere Verunreinigungen verursacht worden sind.
- Schönheitsfehler, welche die Funktion nicht beeinträchtigen.

GARANTIE GILT NICHT, WENN DIE GARANTIEKARTE NICHT AN ATH-HEINL ZUGESENDET WORDEN IST.

Es wird darauf hingewiesen, dass Schäden und Störungen, die durch Nichteinhalten von Wartungs- und Einstellarbeiten (gem. Bedienungsanleitung und/oder Einweisung), fehlerhafte Elektroanschlüsse (Drehfeld, Nennspannung, Absicherung) oder unsachgemäße Nutzung (Überlastung, Aufstellung im Freien, techn. Veränderungen) entstanden sind, den Gewährleistungsfall ausschließen!



8 PRÜFBUCH



Hinweis

Dieses Prüfbuch (inklusive Protokoll) ist wichtiger Bestandteil der Bedienungsanleitung bzw. des Produktes.

!!!BITTE SORGFÄLTIG AUFBEWAHREN!!!

Prüfung

Das Produkt ist nach Fertigstellung der Montage, Übergabe, ggf. Einweisung und anschließend regelmäßig gemäß den im Betreiberland gültigen Vorschriften und gesetzlichen Bestimmungen durch eine hierfür geeignete und zugelassene Firma oder Einrichtung überprüfen zu lassen.

Bei Änderungen oder Erweiterungen des Produkt-Typs muss ein zusätzliches Prüfbuch geführt und abgenommen werden.

Prüfungsumfang

Neben der einwandfreien Funktion, Sauberkeit und Wartungsvorgaben, sind vor allem die sicherheitsrelevanten Komponenten der gesamten Anlage zu überprüfen.



Technische Daten

entnehmen Sie bitte der beiliegenden Bedienungsanleitung

Typenschild

Notieren Sie sich nachfolgend alle Daten

Hersteller & Typ der verwendeten Montagematerialien

 ATH-Heinl			
Typ Type		Serien # Serial #	
Spannung Voltage		Baujahr Year of built	
Leistung Power		Tragkraft Capacity	
		<small>Made by ATH-Heinl GmbH & Co.KG Gewerbepark 9 92278 Iilschwang GERMANY Assembly in China</small>	

8.1 Aufstellungs- und Übergabeprotokoll

Aufstellungsort:	Gerät/Anlage:
Firma:	Hersteller:
Straße:	Typ/Modell:
Ort:	Seriennummer:
Land:	Baujahr:

Das oben aufgeführte Produkt wurde montiert, auf Funktion und Sicherheit überprüft und in Betrieb genommen. Die Aufstellung erfolgte durch:

- Den Betreiber Den Sachkundigen

Der Betreiber bestätigt das ordnungsgemäße Aufstellen des Produkt-Typs, alle Informationen dieser Betriebsanleitung und Protokoll gelesen sowie verstanden zu haben und entsprechend zu beachten, sowie diese Unterlagen den eingewiesenen Bedienern jederzeit zugänglich aufzubewahren.

Der Betreiber bestätigt, dass nach Montage und Inbetriebnahme durch eine geschulte Person des Herstellers oder eines Vertragshändlers (Sachkundiger) eine Einweisung in der Funktion, Handhabung, sicherheitsrelevanten Vorgaben, Wartung und Pflege der Maschine stattgefunden hat, die Unterlagen, Informationen und Vorgaben der Maschine erhalten hat und das Produkt einwandfrei funktioniert.

WICHTIGER HINWEIS:

SOLLTEN DIE GENANNTEN PUNKTE NICHT ERFÜLLT WERDEN, ERLISCHT DER GARANTIEANSPRUCH!

Die Gewährleistung ist nur gültig bei Einhaltung und Nachweis der ordnungsgemäßen Montage, Übergabe, ggf. Einweisung der Maschine wie der jährlichen Wartung durch einen vom Hersteller autorisierten Sachkundigen. Der Abstand zwischen 2 Wartungen darf 12 Monate nicht überschreiten. Bei außerstandardmäßiger Nutzung bzw. Mehrschicht oder Saisonnutzung, ist eine ½ jährliche Prüfung und Wartung zu vereinbaren.

Gewährleistungsansprüche werden nur anerkannt, wenn alle Punkte im Protokoll und in der Bedienungsanleitung erfüllt wurden, der Anspruch unverzüglich nach Feststellung geltend gemacht wird und dieses **Protokoll im Zusammenhang des Wartungs- und ggf. Serviceprotokoll an den Hersteller** geschickt wird.

Desweiteren sind die spezifischen Informationen zur Gewährleistung (Umfang, Ansprüche und Vorgaben), wie sie in der Bedienungsanleitung beschrieben sind zu beachten.

Schäden und Reklamationen die durch unsachgemäße Handhabung, unterlassene Wartung und Pflege, Verwendung ungeeigneten oder nicht vorgegeben Montage-, Betriebs-, Wartungs- und Pflegemittel, mechanische Beschädigung, eingreifen in das Gerät ohne Absprache oder durch nicht autorisierten Sachkundigen entstehen, sind von der Gewährleistung ausgeschlossen. Für Anlagen, die nicht durch einen autorisierten Sachkundigen montiert wurden, beschränkt sich die Gewährleistung per Absprache des Herstellers max. auf die Bereitstellung der erforderlichen Ersatzteile.

Name und Firmenstempel des Sachkundigen ggf. Nummer und Name VKH Datum und Unterschrift des Sachkundigen

Name und Firmenstempel des Betreibers Datum und Unterschrift des Betreibers



8.2 Prüfplan

Prüfung	1	2	3	4	5	6
Datum						
Typenschild						
Kurzbedienungsanleitung						
Bedienungsanleitung						
Sicherheitskennzeichen						
Kennzeichnung für Bedienung						
Weitere Kennzeichnung						
Konstruktion (Verformung, Risse)						
Befestigungsdübel und Standsicherheit						
Zustand Betonboden (Risse)						
Zustand / Allgemeinzustand						
Zustand / Sauberkeit						
Zustand / Pflege und Versiegelung						
Zustand / Flüssigkeiten						
Zustand / Schmierung						
Zustand / Aggregat						
Zustand / Antrieb						
Zustand / Motor						
Zustand / Getriebe						
Zustand / Zylinder						
Zustand / Ventil						
Zustand / Elektrische Steuerung						
Zustand / Elektrische Taster						
Zustand / Elektro-Schalter						
Zustand / Elektro-Leitungen						
Zustand / Hydraulik-Leitungen						
Zustand / Hydraulik-Verschraubung						
Zustand / Pneumatik-Leitungen						
Zustand / Pneumatik-Verschraubung						
Zustand / Dichtheit						
Zustand / Bolzen und Lagerstellen						
Zustand / Verschleißteile						
Zustand / Abdeckungen						
Zustand / Funktionen unter Last						

Prüfung	1	2	3	4	5	6
Datum						
Zustand / Sicherheitsrelevanter Bauteile						
Zustand / Elektrische Sicherheitseinrichtung						
Zustand / Hydraulische Sicherheitseinrichtung						
Zustand / Pneumatische Sicherheitseinrichtung						
Zustand / Mechanische Sicherheitseinrichtung						
Zustand / Funktionen unter Last						
Prüfplakette erteilt						



8.3 Prüfungsbefund

Sichtprüfung (Befugte sachkundige Person)

Prüfungsbefund

über eine regelmäßige/außerordentliche Prüfung/Nachprüfung*

Das Gerät wurde einer Prüfung auf Betriebsbereitschaft unterzogen. Dabei wurden keine/folgende* Mängel festgestellt:

Prüfumfang: Funktions- und Sichtprüfung nach Vorgaben
Noch ausstehende Teilprüfung:

Einer Inbetriebnahme stehen keine *) Bedenken entgegen, Nachprüfung ist nicht *) erforderlich.

(Ort, Datum)

Bestätigung der Abnahme:

(Unterschrift Sachkundiger)

(Name des Sachkundigen)

(Berufsbezeichnung)

(Anschrift)

(Beschäftigt bei)

Betreiber (Firmenstempel, Datum, Unterschrift)

Mängel zur Kenntnis genommen **)

Mängel behoben **)

*) Nichtzutreffendes bitte streichen

***) Bestätigung des Betreibers oder eines Beauftragten mit Datum und Unterschrift

Sichtprüfung (Befugte sachkundige Person)

Prüfungsbefund

über eine regelmäßige/außerordentliche Prüfung/Nachprüfung*

Das Gerät wurde einer Prüfung auf Betriebsbereitschaft unterzogen. Dabei wurden keine/folgende* Mängel festgestellt:

Prüfumfang: Funktions- und Sichtprüfung nach Vorgaben

Noch ausstehende Teilprüfung:

Einer Inbetriebnahme stehen keine *) Bedenken entgegen, Nachprüfung ist nicht *) erforderlich.

(Ort, Datum)

Bestätigung der Abnahme:

(Unterschrift Sachkundiger)

(Name des Sachkundigen)

(Berufsbezeichnung)

(Anschrift)

(Beschäftigt bei)

Betreiber (Firmenstempel, Datum, Unterschrift)

Mängel zur Kenntnis genommen **)

Mängel behoben **)

*) Nichtzutreffendes bitte streichen

***) Bestätigung des Betreibers oder eines Beauftragten mit Datum und Unterschrift



Sichtprüfung (Befugte sachkundige Person)

Prüfungsbefund

über eine regelmäßige/außerordentliche Prüfung/Nachprüfung*

Das Gerät wurde einer Prüfung auf Betriebsbereitschaft unterzogen. Dabei wurden keine/folgende* Mängel festgestellt:

Prüfumfang: Funktions- und Sichtprüfung nach Vorgaben

Noch ausstehende Teilprüfung:

Einer Inbetriebnahme stehen keine *) Bedenken entgegen, Nachprüfung ist nicht *) erforderlich.

(Ort, Datum)

Bestätigung der Abnahme:

(Unterschrift Sachkundiger)

(Name des Sachkundigen)

(Berufsbezeichnung)

(Anschrift)

(Beschäftigt bei)

Betreiber (Firmenstempel, Datum, Unterschrift)

Mängel zur Kenntnis genommen **)

Mängel behoben **)

*) Nichtzutreffendes bitte streichen

***) Bestätigung des Betreibers oder eines Beauftragten mit Datum und Unterschrift

Sichtprüfung (Befugte sachkundige Person)

Prüfungsbefund

über eine regelmäßige/außerordentliche Prüfung/Nachprüfung*

Das Gerät wurde einer Prüfung auf Betriebsbereitschaft unterzogen. Dabei wurden keine/folgende* Mängel festgestellt:

Prüfumfang: Funktions- und Sichtprüfung nach Vorgaben

Noch ausstehende Teilprüfung:

Einer Inbetriebnahme stehen keine *) Bedenken entgegen, Nachprüfung ist nicht *) erforderlich.

(Ort, Datum)

Bestätigung der Abnahme:

(Unterschrift Sachkundiger)

(Name des Sachkundigen)

(Berufsbezeichnung)

(Anschrift)

(Beschäftigt bei)

Betreiber (Firmenstempel, Datum, Unterschrift)

Mängel zur Kenntnis genommen **)

Mängel behoben **)

*) Nichtzutreffendes bitte streichen

***) Bestätigung des Betreibers oder eines Beauftragten mit Datum und Unterschrift



Sichtprüfung (Befugte sachkundige Person)

Prüfungsbefund

über eine regelmäßige/außerordentliche Prüfung/Nachprüfung*

Das Gerät wurde einer Prüfung auf Betriebsbereitschaft unterzogen. Dabei wurden keine/folgende* Mängel festgestellt:

Prüfumfang: Funktions- und Sichtprüfung nach Vorgaben

Noch ausstehende Teilprüfung:

Einer Inbetriebnahme stehen keine *) Bedenken entgegen, Nachprüfung ist nicht *) erforderlich.

(Ort, Datum)

Bestätigung der Abnahme:

(Unterschrift Sachkundiger)

(Name des Sachkundigen)

(Berufsbezeichnung)

(Anschrift)

(Beschäftigt bei)

Betreiber (Firmenstempel, Datum, Unterschrift)

Mängel zur Kenntnis genommen **)

Mängel behoben **)

*) Nichtzutreffendes bitte streichen

***) Bestätigung des Betreibers oder eines Beauftragten mit Datum und Unterschrift

Sichtprüfung (Befugte sachkundige Person)

Prüfungsbefund

über eine regelmäßige/außerordentliche Prüfung/Nachprüfung*

Das Gerät wurde einer Prüfung auf Betriebsbereitschaft unterzogen. Dabei wurden keine/folgende* Mängel festgestellt:

Prüfumfang: Funktions- und Sichtprüfung nach Vorgaben

Noch ausstehende Teilprüfung:

Einer Inbetriebnahme stehen keine *) Bedenken entgegen, Nachprüfung ist nicht *) erforderlich.

(Ort, Datum)

Bestätigung der Abnahme:

(Unterschrift Sachkundiger)

(Name des Sachkundigen)

(Berufsbezeichnung)

(Anschrift)

(Beschäftigt bei)

Betreiber (Firmenstempel, Datum, Unterschrift)

Mängel zur Kenntnis genommen **)

Mängel behoben **)

*) Nichtzutreffendes bitte streichen

***) Bestätigung des Betreibers oder eines Beauftragten mit Datum und Unterschrift



www.ath-heinl.de

ATH-Heinl GmbH & Co. KG

Gewerbepark 9
D-92278 Illschwang
Germany

Tel.: +49(0)9666 18801 00

Fax: +49(0)9666 18801 01

info@ath-heinl.de

www.ath-heinl.de

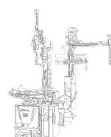



User Manual



Mobile column lifts

ATH RG5.5 WB

From serial number: E856240400245



ATH-Heinl GmbH & Co. KG | Gewerbepark 9
D-92278 Illschwang | Germany | www.ath-heinl.com

Release date: 30.05.2023 | Errors and omissions excepted. Sale only through ATH distributors



CONTENT

1	Introduction.....	67
1.1	General information.....	67
1.2	Description.....	68
1.3	Operation.....	70
1.4	Safety instructions.....	71
1.5	Technical data.....	73
1.6	Dimensioned drawing.....	74
2	Installation.....	75
2.1	Transport and storage conditions.....	75
2.2	Unpacking the machine.....	76
2.3	Scope of delivery.....	77
2.4	Location.....	77
2.5	Location.....	78
2.6	Electrical connection.....	78
2.7	Hydraulic connection.....	79
2.8	Assembly.....	79
2.9	Mounting.....	80
2.10	Before commissioning.....	80
2.11	Oil filling and bleeding.....	80
3	Operation.....	82
3.1	Operating instructions.....	82
3.2	Basic instructions.....	83
3.3	Operation of the wheel gripper.....	83
3.4	Display.....	86
4	Maintenance.....	100
4.1	Consumables for assembly, maintenance and care.....	100
4.2	Safety regulations for oil.....	102
4.3	Maintenance or care plan.....	103
4.4	Troubleshooting or error display and remedy.....	104
4.5	Maintenance and service instructions.....	105
4.6	Disposal.....	106
5	EC- EU Declaration of Conformity.....	107
6	Appendix.....	108
6.1	Electrical circuit diagram.....	108



6.2	Hydraulic circuit diagram.....	109
7	Warranty card.....	110
7.1	Scope of the product warranty.....	111
8	Test book.....	112
8.1	Installation and handover protocol.....	113
8.2	Test plan.....	114
8.3	Inspection report.....	116
9	Notes.....	122

1 INTRODUCTION

1.1 General information



These instructions are an integral part of the machine. They must be read and understood by the user. No liability is accepted for damage caused by failure to observe these instructions or the valid safety regulations.



Appropriate protective clothing must be worn for all work on the equipment described.



Danger

Non-observance leads to death or serious injury



Caution

Non-observance can lead to death or serious injury.



Warning

Non-observance can lead to injuries



Attention

Non-observance can lead to material damage and impair the function of the product.



Note

Supplementary information on the operation of the product



Tip

General useful information

1.2 Description

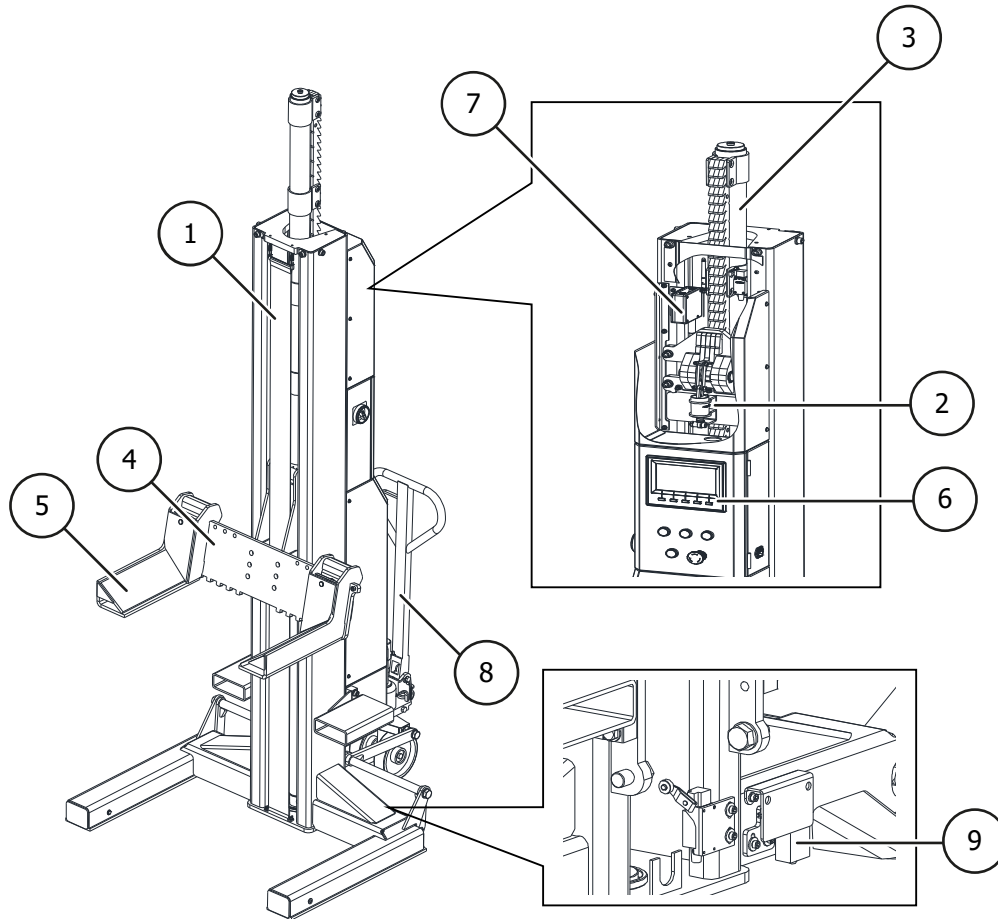

- ① **Lifting column**
In the lifting column, the lift truck is guided by rollers during the up and down movement. The hydraulic lifting cylinder is also located here.
- ② **Unlocking magnet**
Electromagnet for unlocking the safety catch during the lowering process. The safety detent prevents independent lowering of the platform in the event of an error
- ③ **Hydraulic cylinder**
- ④ **Lifting carriage**
The lifting carriage carries the boom (load handling device). It is moved up and down by the hydraulic cylinder, the guidance in the column is done by rollers.
- ⑤ **Gripping arms**
The adjustable gripping arms and supporting plates are located here. The gripper arms are adjustable in width.
- ⑥ **Control box**
The complete electrical control system is located here. All pushbuttons are protected by a front ring to prevent unintentional actuation. Furthermore, all movements are immediately interrupted when the pushbuttons are released (dead-man control).
- ⑦ **Displacement sensor**
Draw-wire displacement sensors measure linear movements via a highly flexible steel cable
- ⑧ **Travel set**
Used to move and position the lifting platform. Traversing may only take place when empty and without load
- ⑨ **Movement safety switch**
to ensure the stable position of the wheel gripper

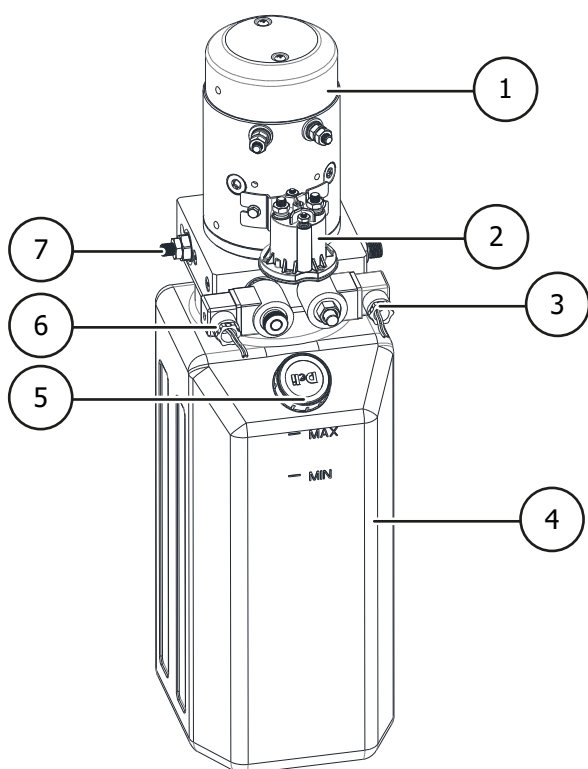

Hydraulic unit

- ① DC 24 V motor
- ② Start switch
- ③ Lowering valve with emergency lowering screw
- ④ Oil tank
- ⑤ Oil filler plug
- ⑥ Lowering valve
- ⑦ Relief valve

1.3 Operation

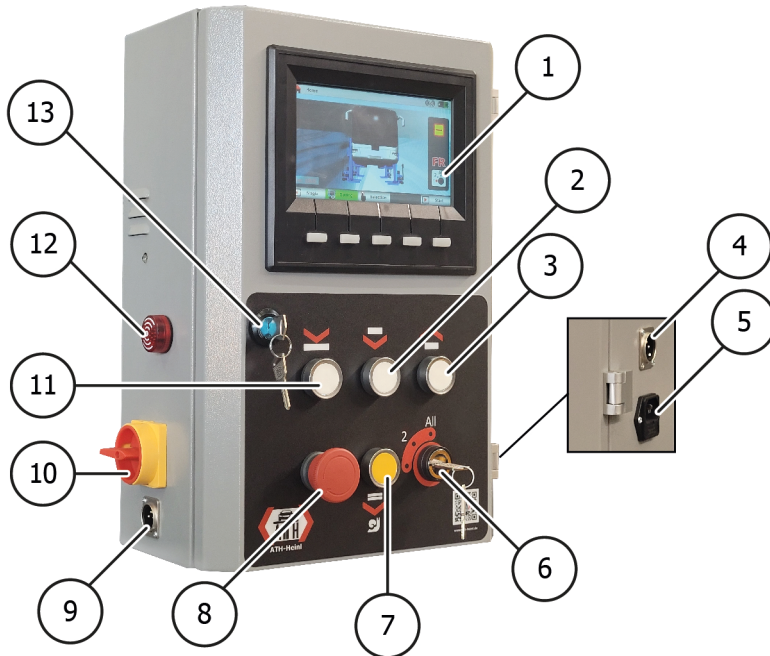

- ① **Display**
- ② **Lowering button 1**
to lower the wheel gripper (detents and lowering valve are opened)
- ③ **Lift button**
to lift the wheel gripper
- ④ **Socket for communication cable**
When the communication cable is connected, the system can be switched to wired communication
The communication cable is NOT included in the delivery
- ⑤ **Charging cable connection (230V)**
- ⑥ **Mode selection switch**
The mode selection switch can be set in three positions:
Position 1: Only the current column can be operated.
Position 2: Only the columns on the current axis can be operated
Position All: All columns can be operated
Note: The mode selection switch must be set to the corresponding position on all columns!
- ⑦ **Lowering button 2**
This has the same function as button Lower 1, but the lowering process is slower.
- ⑧ **Emergency stop switch**
- ⑨ **Socket for communication cable**
When the communication cable is connected, the system can be switched to wired communication
- ⑩ **Main switch**
- ⑪ **Button Parking (Lock)**
to lower the wheel grab into the detent (only the lowering valve is opened)

- 12 **Alarm sound generator**
when this lights up and gives a signal tone, observe the indication on the display
- 13 **Door lock switch box**

1.4 Safety instructions

General safety instructions

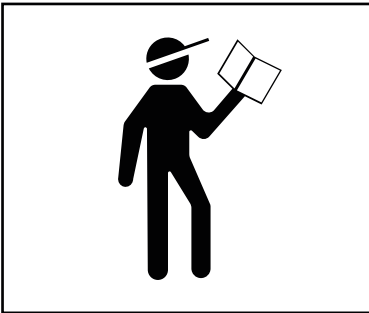

Read and understand the operating instructions before operating the lift.

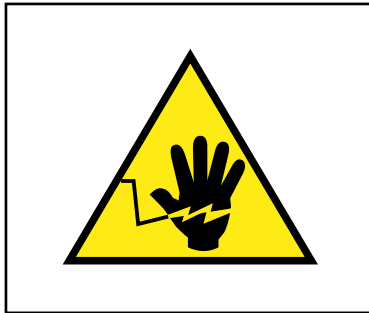

Work on electrical components is only permitted to locally authorized electricians

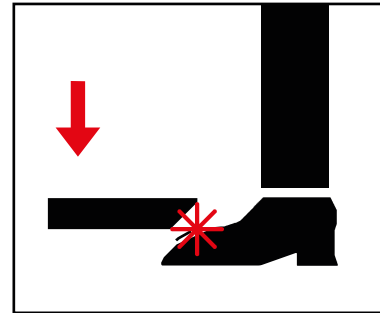

Leave the danger zone when lowering the lifting platform

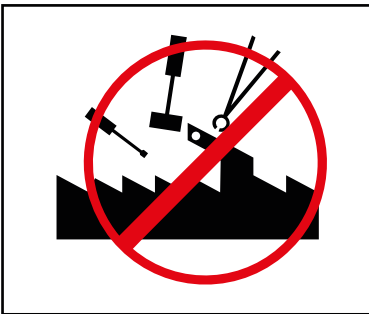

Modifications of any kind to the lifting platform are not permitted



Lifting platform must not be cleaned under running water



Do not use any paint-dissolving or highly aggressive cleaning agents

Product-specific safety instructions

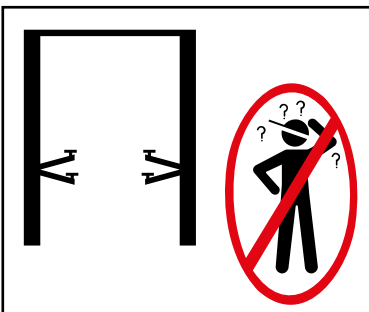

Lifting platform may only be operated by trained personnel



Only authorized persons are allowed to enter the danger zone

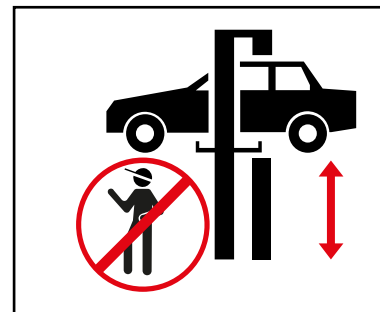

When lifting & lowering, the danger area must be kept clear

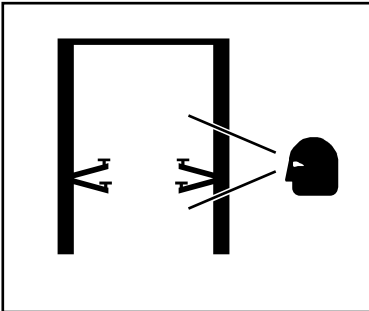

Proper maintenance and inspections are required to work safely

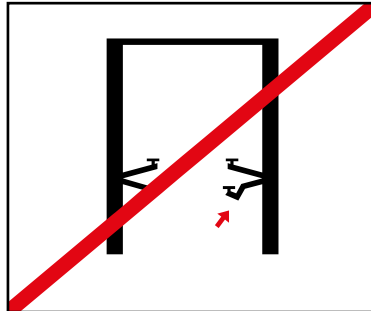

Do not work on damaged lifts



Ensure proper weight distribution of the vehicle

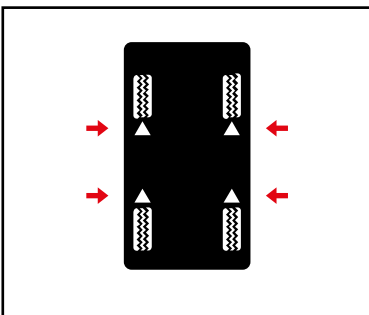

Use the vehicle manufacturer's specified lifting points and close all doors when lifting the vehicle

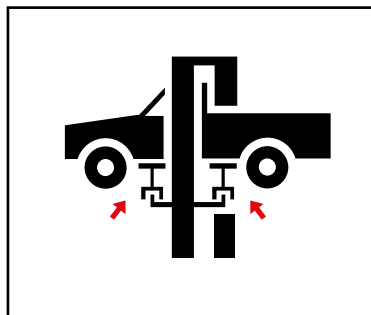

If necessary, use suitable adapters

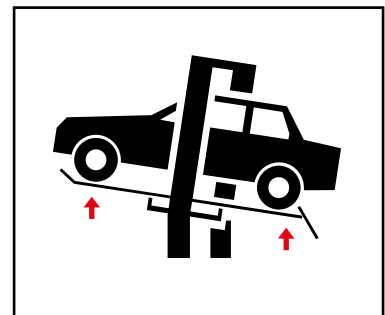

Adapters reduce the specified payload

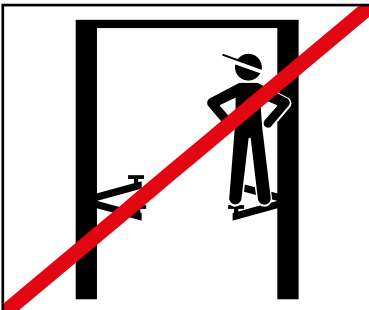

No objects or persons may be transported on the lifting platform, the support arms or on the vehicle to be lifted.



Avoid strong swinging movements on the lifted vehicle



If there is a risk of a vehicle falling, leave the danger area immediately

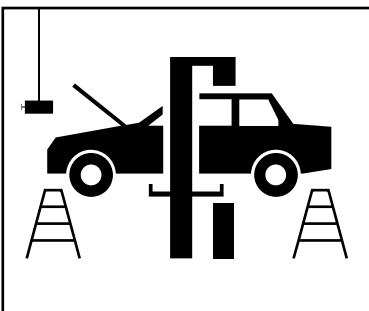

When installing or removing heavy objects, always use a safety device to prevent them from tipping over.

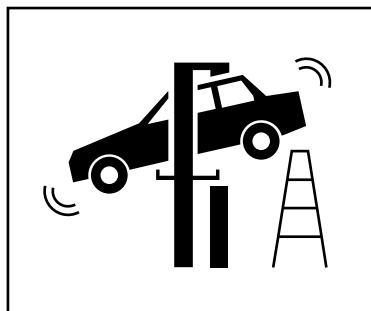

Watch out for obstacles when lowering



It is forbidden to ride on mobile lifting platforms.

1.5 Technical data

Type	ATH RG5.5 (5500kg)
Lifting movement	0-1750 mm
Adjustable width between lifting forks	166-550 mm
Max. Synchronization error between wheel grippers	50 mm
Total height	3770 mm
Lifting time	50 s
Lowering time	80 s
Permissible sound value	80 dB (A)/1 m
Ground inclination	Max. 3

Electric motor	
Voltage	DC 24 V
Motor power	2.2 kW
Speed	2000-4000 rpm

Battery	
Voltage	2 x DC 12 V
Capacity	280 AH
Current consumption cold start	650 A
Size (LxWxH)	253x168x200 mm

Hydraulic pump	
Flow rate	1.6 cm ³ /g
Oil	HLPD32 approx. 10l
Working pressure ²	240 bar

Warning



² The factory-set working pressure is adjusted to the maximum nominal load. The pressure relief valve must not be manipulated.

Changing the setting may result in serious damage.

Note



If the specified nominal load cannot be raised, please contact our service team.

1.6 Dimensioned drawing

Wheel gripper 5.5

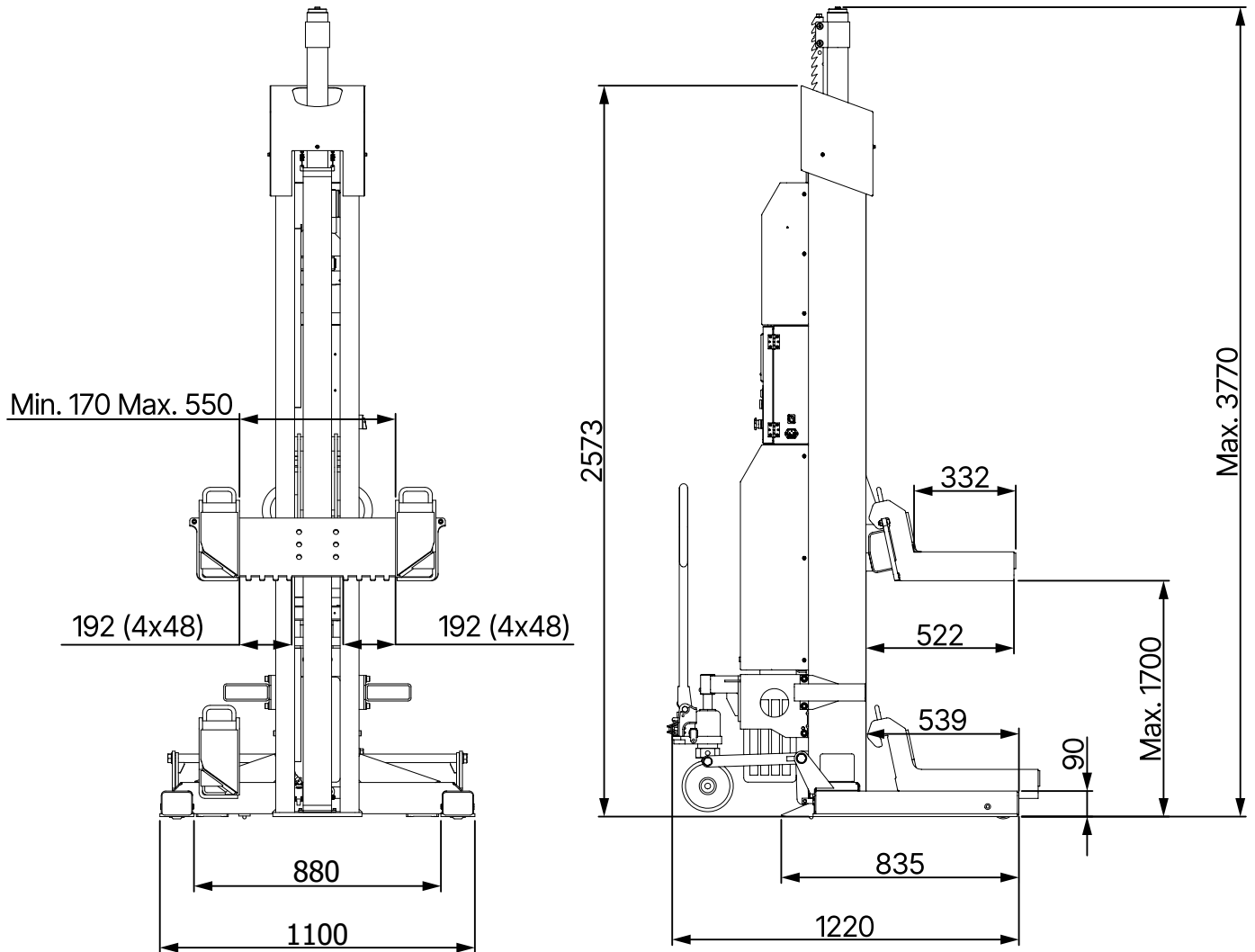

2 INSTALLATION

The machine must be installed by authorized personnel in accordance with the instructions.



Note

The operating instructions (including protocol) are an important part of the machine or product.

Please keep it in a safe place!

The product must be inspected by a suitable and authorized company or institution after completion of assembly, handover, instruction if necessary, and subsequently at regular intervals in accordance with the regulations and legal provisions in force in the country of operation.

2.1 Transport and storage conditions

For transport and positioning of the machine always use suitable slinging, lifting or floor conveying equipment and pay attention to the center of gravity of the machine.

The machine should only be transported with the original packaging.

Data	
Weight	510 kg
Width	1100 mm
Length	1225 mm
Height	2580 mm
Storage temperature	0 to +40°C

Transport and storage instructions



Attention

Lift carefully, support the load properly with suitable aids which are in perfect condition.



Attention

Avoid unexpected elevations and jerking movements. Be careful of unevenness, cross gutters, etc.



Danger

The removed packaging parts can pose a danger to children and animals.

This may result in serious injury or even death.

Keep the removed packaging parts in a collection place inaccessible to children and animals until disposal.

Transport, loading and unloading

When loading, unloading or transporting the unit to the place of use, a forklift truck with a load capacity of min. 1000 kg must be used. The forks of the forklift must be inserted into the fork holders provided for this purpose.

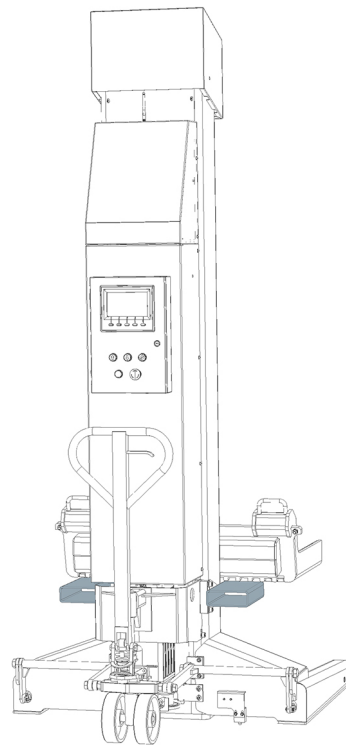
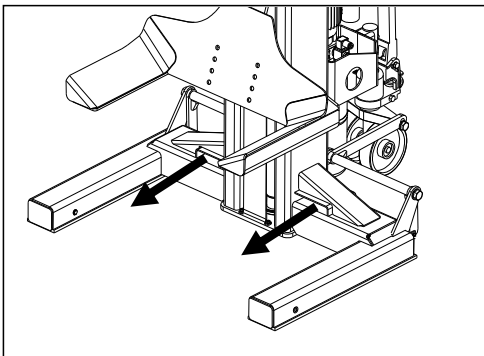

Caution

Secure the wheel lift against falling over when loading and unloading. Also consider the size, weight and center of gravity of the wheel grab.

2.2 Unpacking the machine

- Remove the top cover of the packaging and make sure that no damage has been caused during transport.
- Remove the securing bolt to remove the machine from the pallet/frame. To lift the machine down from the pallet/frame, use a suitable lifting device (possibly with sling rope).



Danger

The removed packaging parts can pose a danger to children and animals.

This may result in serious injury or even death.

Keep the removed packaging parts in a collection place inaccessible to children and animals until disposal.

2.3 Scope of delivery

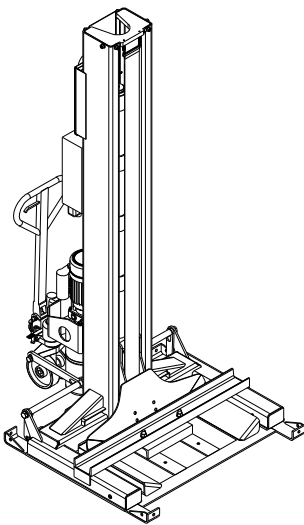

Transport rack per column with:

- 1x column
- 1x column cover
- 1x charging cable
- 1x communication cable



Note

If something is missing in the scope of delivery, please contact our sales department.

2.4 Location

The machine should be kept away from flammable and explosive materials, as well as from sunlight and intense light. The machine should also be placed in a well-ventilated place.

The machine should be installed on sufficiently solid ground, if necessary according to the minimum requirements of the specifications in the foundation plan.

When selecting the installation site, the guidelines and instructions of the accident prevention regulations and the workplace regulations must be observed in addition to the ground conditions.

If the unit is to be installed on a floor slab, its sufficient load-bearing capacity must be checked. In general, it is recommended that a building expert be consulted for an assessment when installing the machine on floor ceilings.

The machine is only to be installed and used inside closed rooms. It does not have appropriate safety equipment (e.g. IP protection, galvanized design) for outdoor use.

Temperature	5 - 50°C
Sea level	< 1500m
Humidity	50% at 40°C - 90% at 20°C

2.5 Location

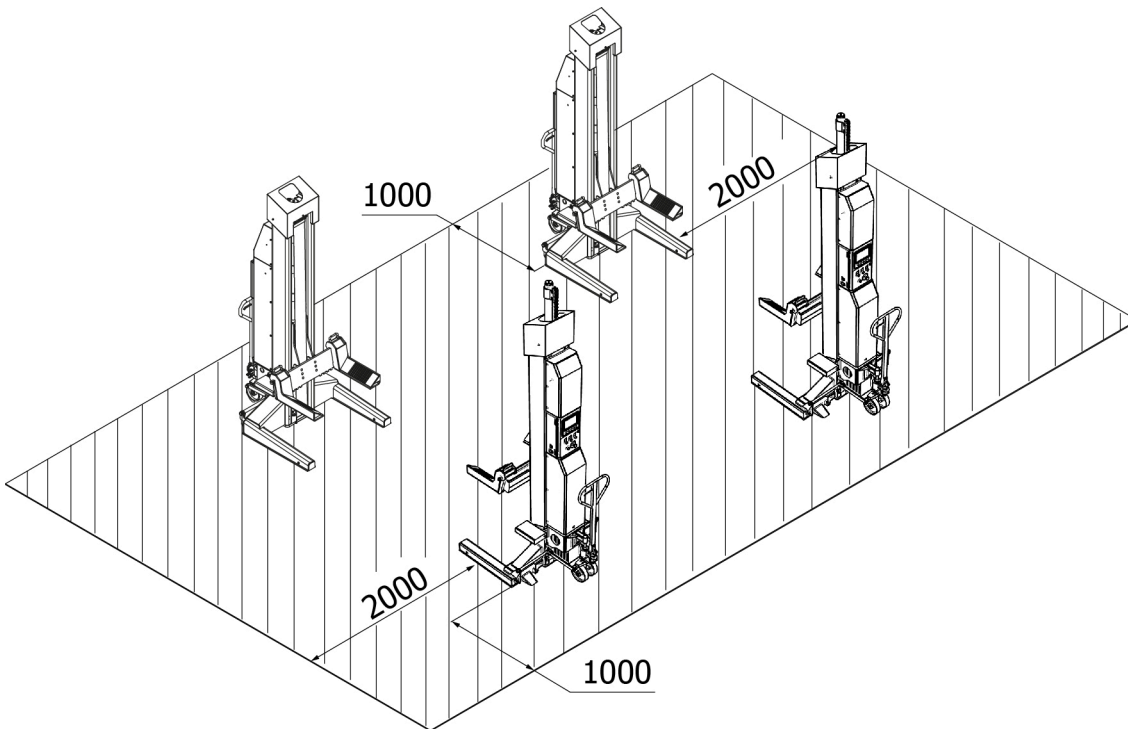

2.6 Electrical connection

Attention



The general as well as the local regulations must be observed. Therefore, this step may only be carried out by a trained specialist.

Pay attention to the necessary supply line.

The charging of the batteries should be done according to the product with a 230V Schuko plug.

Voltage deviations should not exceed 0.9 - 1.1 times the nominal voltage range and frequency deviations should not exceed 0.99 - 1.01 times the frequency range. To be able to guarantee this, necessary protective measures must be taken.

At the end of the work, the direction of rotation of the motor must be checked.

2.7 Hydraulic connection



Note

Before the system is put into operation or is operated with oil for the first time, the following must be observed with regard to the optimal, trouble-free as well as almost air-free function.

All hydraulic lines must be connected and tightened according to the hydraulic plan or hose designation.

All hydraulic lines and cylinders must be vented according to the hydraulic plan or hose designation.

In order to ensure the proper and safe functioning of the system and the hose lines used, it is essential to ensure that the hydraulic fluids used comply with the specific specifications and recommendations of the manufacturer.

Used fluids that do not meet the specific requirements or have unauthorized contamination will damage the entire hydraulic system and shorten the service life of the hydraulic systems used.



Note

A contamination of the plant is also possible by a new filling with oil.

The minimum requirement and minimum oil quantity must be checked or produced.

2.8 Assembly



Note

These instructions are not to be seen as assembly instructions, only hints and help are given here for knowledgeable and skilled assemblers.



Warning

Appropriate clothing and individual protective devices must be worn for the following work.



Caution

Incorrect assembly and adjustments will result in exclusion of liability and warranty.

Partially pre-assembled machines must be inspected, instructed and accepted by a competent person before commissioning.

Assembly of machines must be carried out by a skilled and qualified person.



2.9 Mounting

Setup before use

Before first use

Make sure that:

- the height calibration has been performed on all columns
- the columns have been grouped into a complete system
- all columns are in the correct position before operation
- the capacity of the load is sufficient
- the batteries are supplied with power
- the mode selection switches are in the correct position

Before daily use

Make sure that:

- all wheel grippers are in the correct position before operation
- the capacity of the payload is sufficient
- the batteries are powered
- the mode selection switches are in the correct position

2.10 Before commissioning

Warning



Before commissioning, check all fastening screws, electrical, pneumatic and hydraulic lines and tighten them if necessary.

Caution: Some of these must be checked at regular intervals and tightened if necessary.

2.11 Oil filling and bleeding

Attention



Do NOT operate the pump-motor unit without oil.

Otherwise, damage to the pump may occur. If the motor becomes hot or makes strange noises, stop immediately and recheck the electrical connection.

Oil filling and bleeding

1. Remove the oil filler plug and fill approx. 5 liters of the recommended hydraulic fluid into the tank
2. Set the power switch to 1 to switch on the wheel gripper
3. Set the mode selector switch to 1 to set the wheel lift to single mode.

4. Raise the fork to maximum height and add more hydraulic fluid until the tank is full.
5. Lower the fork completely
6. Open the bleed screw of the cylinder by turning it counterclockwise.
7. Close the bleed screw again when fluid flows out
8. Repeat this procedure to completely bleed the hydraulic system of the other wheel grippers

Final checks



Attention

During this process, observe all operating parts and check for proper installation and adjustment.

No vehicle should be lifted until a thorough operational check has been completed.

General checks

- Make sure that the mechanical safeties of each column engage properly and can be fully unlocked
- Check on the display that the height difference does not exceed 50 mm when fully raised/lowered for all forks

Hydraulic system checks

- Check that the oil level in the tank is correct and top up with oil if necessary
- Raise the fork to full height and run the engine for 5 seconds
- Check all hose connections for leaks











Check the height limit switch

- Check that the power unit stops working when the fork is raised to the maximum height
- Check that the height value shown on the display is reset to "0" or similar, (but not minus) when the fork is fully lowered, otherwise recalibration is required
- Check that the wheel gripper is securely in place, otherwise errors may occur with the unit



3 OPERATION

3.1 Operating instructions

Company: Activity:	<h2 style="margin: 0;">Operating instructions</h2> <p style="margin: 0;">For working on vehicle lifting platforms</p>	Date: Signature:	
          <b style="color: red;">Notruf 112	<h3>Dangers to people and the environment</h3>		
	<ul style="list-style-type: none"> ▪ Danger due to possible slipping of the vehicle ▪ Danger from hot surfaces on the vehicle ▪ Danger of crushing due to moving parts ▪ Electrical hazards due to the electrical equipment ▪ Danger due to the lack of maintenance of the equipment 		
	<h3>Protective measures and rules of conduct</h3>		
	<h4>Lifting the vehicle</h4> <ul style="list-style-type: none"> ▪ Position the vehicle on the lifting platform ▪ Avoid uneven load distribution, do not overload the platform, use suitable pick-up elements with a non-slip or form-fit surface, only pick up at specified points on the vehicle. ▪ Check the function of the roll-off safety devices or the swivel arm safety devices in all directions. ▪ Only lift if no persons are endangered. 		
	<h4>Work on the lifted vehicle</h4> <ul style="list-style-type: none"> ▪ Depending on the work involved, select and wear personal protective equipment (e.g. hot surfaces). ▪ Watch out for hot parts ▪ Dismantling of components can change the load distribution: if necessary, secure vehicle against tipping over ▪ Use only approved assembly supports 		
	<h4>Lowering the vehicle</h4> <ul style="list-style-type: none"> ▪ Remove tools and other objects from the danger zone ▪ Lower only if no persons are endangered ▪ Foot deflectors, safety edges or warning sound after intermediate stop prevent foot injuries 		
	<p>The lifting platform may only be operated without supervision by instructed and competent employees from the age of 18.</p>		
	<h3>Behavior in case of malfunctions and in case of danger</h3>		
	<ul style="list-style-type: none"> ▪ Report defects on the machine to the installer or manufacturer ▪ Switch off the machine and secure it against unauthorized restarting. ▪ Damage may only be repaired by qualified personnel ▪ In case of fire, attempt to extinguish the fire 		
	<h3>First aid</h3>		
<ul style="list-style-type: none"> ▪ Inform the first aider (see alarm or emergency plan) ▪ Treat injuries immediately ▪ Make an entry in the first-aid book ▪ In case of serious injuries, make an emergency call 			
<h3>Maintenance</h3>			
<ul style="list-style-type: none"> ▪ Repairs may only be carried out by authorized and trained personnel. ▪ Disconnect or secure the machine from the power supply during setup, adjustment, maintenance and servicing work. ▪ Clean the lifting platform at the end of work and check the level of the hydraulic system. ▪ Annual check of the lifting platform by an authorized and instructed person. 			

3.2 Basic instructions

The Wheel Lift is intended exclusively for picking up and lifting vehicles to working height and is to be used only for this intended purpose. Other uses are expressly not permitted. These include:

- The transport of persons
- Use as scaffolding
- Use for pressing or crushing objects
- The use as a freight elevator
- The use in car washes and paint shops
- Only persons who have reached the age of 18, who have been instructed in the operation of the machine and who have demonstrated to the employer that they are competent to do so may operate the machine independently.
- They must be expressly authorized by the employer to operate the machine. The order to operate the machine must be given in writing.
- The machine may only be used for its intended purpose.
- Always use materials that comply with the regulations for assembly and operation.
- Before assembly or disassembly, check all components; they must not show any signs of damage.
- If necessary, follow the manufacturer's special instructions for the assembly or disassembly of vehicle-specific work.
- An important part of the guarantee / warranty is the fulfillment of the maintenance schedule. In particular the cleanliness, corrosion protection, control if necessary immediate repair of damage.
- During operation, you should always watch out for hazards. As soon as hazards occur, immediately switch off the machine, remove the power plug and disconnect the air supply. Then contact your dealer.
- All warning signs must always be clearly legible. If they are damaged, they must be replaced immediately.

Danger



During operation, noise can reach 85dB (A), therefore the operator should take appropriate protective measures.

Danger



Moving parts of the machine can catch loose clothing, long hair or jewelry.

3.3 Operation of the wheel gripper

Positioning for lifting wheels

Note



Make sure that all tires are in good condition and rest securely on the lifting forks.
Otherwise, a special adapter will be required.

1. Move each column to the appropriate position. Make sure that the column is vertical and does not bump against the vehicle
2. Check that all tires of the vehicle are well inflated and in good condition
3. Determine if the fork position matches the tire size. Adjust the fork position if necessary or check if special adapters are required

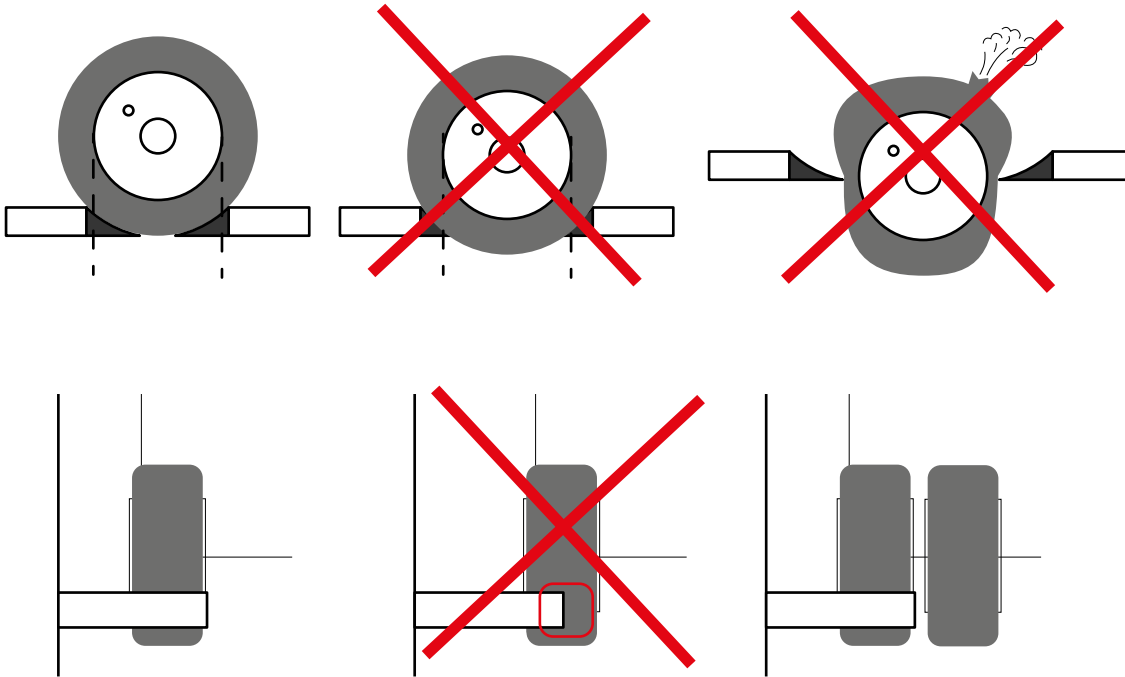

4. Make sure all wheel grabs are lowered to their lowest height
5. Slowly raise each wheel clamp until the tire rests well on the forks and the forks are parallel to the axis of the tire.
6. Make sure that the contact area of the tire on the forks never extends beyond the centerline of the fork and that all tires are fully supported on the forks
7. Make sure the tires are balanced

Lifting and parking

Note



This procedure **MUST** be performed online and after grouping is complete. The procedure can be performed at any column. During this operation, carefully observe the lifting status and immediately press the emergency stop button if the lifting status is not correct. Always make sure that the mechanical safeties are properly engaged before attempting to work on or near the vehicle.

1. Set the selector switches on all columns to the correct position
2. Lift the vehicle with the Lift button

3. When the vehicle is raised to more than 100 mm from the ground, the system stops and checks if the wheels are handled properly
4. If so, continue lifting the vehicle with the lift button
5. Release the lift button when the vehicle is raised to the desired height
6. Park the carriages on the locks using the lock button

Lower

1. Set the mode selection switches on all columns to the correct position
2. Make sure the vehicle area is clear of people and objects
3. Lower the vehicle using the lowering button and check the screen while doing so to ensure that all carriages are lowered synchronously
4. When the vehicle is lowered to 100 mm above the ground, the system stops and you should check if the wheels are handled correctly.
5. If so, continue lowering the vehicle with the Lower button until it is completely lowered.

Manual lowering

In case of emergency it is possible to lower the vehicle manually:

1. Lock the main switch
2. Remove the rear cover of the column
3. If the mechanical lock is activated, release the hook ^① by hand

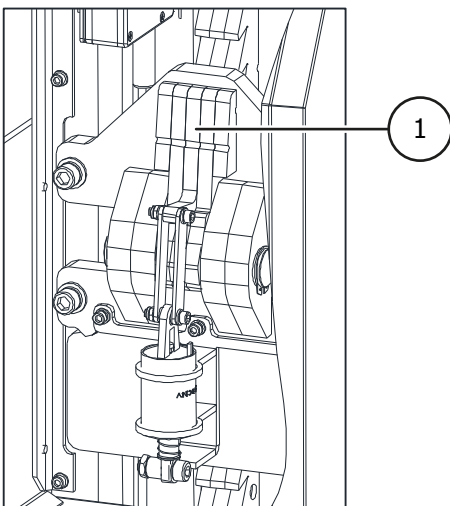

4. Turn the emergency lowering screw on the hydraulic pump counterclockwise to lower the fork. Make sure that you never lower the fork more than 3 times (each locking height is about 30 mm).
5. Make sure the lock is re-engaged before attempting to lower another fork.

6. Repeat the above procedure to lower all wheel grabs completely
7. Retighten the emergency lowering screw by turning it clockwise. The wheel gripper cannot be lowered when the lowering valve is open

3.4 Display

Home page

Pressing the function keys below the display has the same function as touching the respective key on the screen.

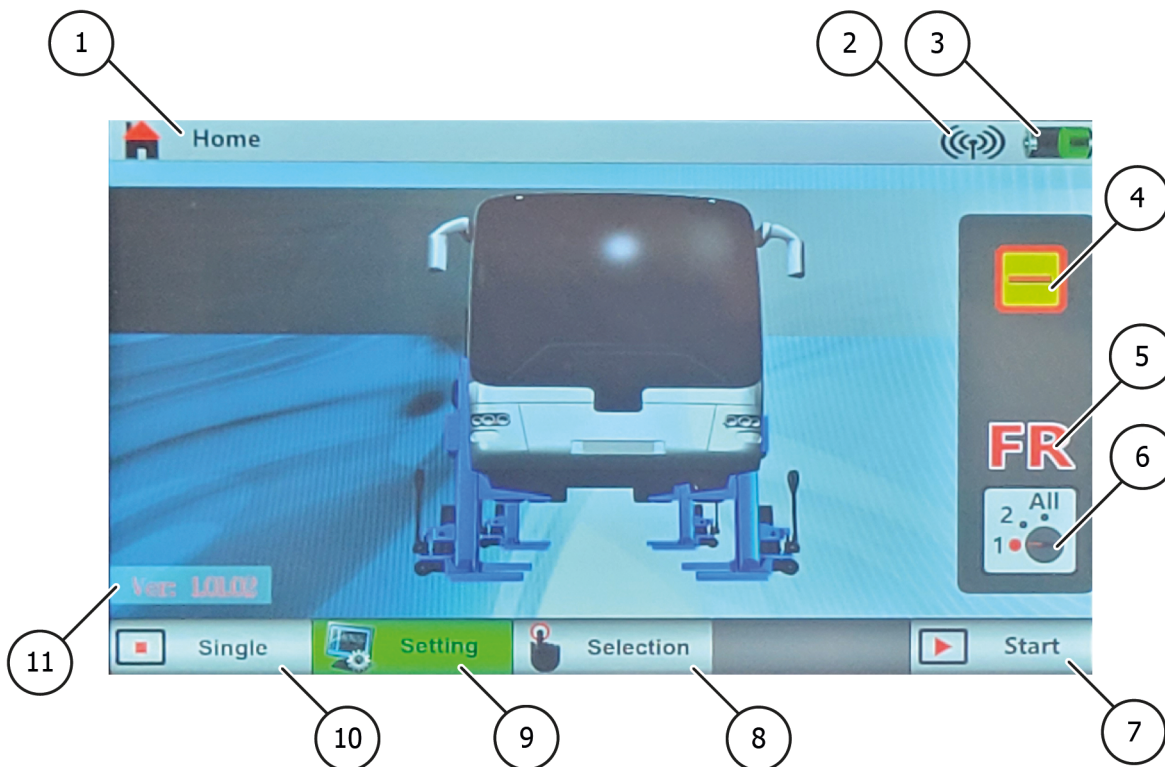

- 1 **Title**
Here you can see which page you are on
- 2 **Signal**
Indicates whether all wheel grippers in the system are in operation. The icon is displayed on most pages
 - When the signal is off, only the operations of a single wheel gripper can be performed.
 - If the signal is off, please regroup the system to operate all wheel grippers
- 3 **Battery level**
Displays the charging status of the current wheel gripper
 - Charge the wheel gripper when the battery is empty
 - Recalibrate the battery if the battery is no longer working properly
 - Replace the battery if necessary

4

Status

Displays the current status of the wheel gripper

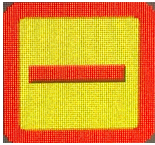

Resting position



Lifting



Lowering



Slow lowering



Lowering to next detent



Detent position



Emergency stop activated

5

Identification

The identification must be set correctly on all wheel grippers before any movement of the wheel grippers is performed. Check that the setting of all columns is correct before starting up the system.

FL - Front Left: This is the left wheel gripper in the 1st row of the whole system.

FR - Front Right: this is the right wheel gripper in the 1st row of the whole system

R1L - Rear 1 Left: This is the left wheel gripper in the 2nd row of the whole system

R1R - Rear 1 Right: This is the right wheel gripper in the 2nd row of the whole system

R2L - Rear 2 Left: this is the left wheel gripper in the 3rd row of the whole system

...

R7L - Rear 7 Left: this is the left wheel gripper in the 8th row of the whole system

R7R - Rear 7 Right: This is the right wheel gripper in the 8th row of the whole system...

6

Mode selector switch - display

It shows the currently selected mode of the wheel gripper

- 7 **Settings**
Press this button to enter the settings page.
This key is only displayed on the home page.
Pressing the function key below has the same function as touching this key on the display
- 8 **Selecting the working mode**
If the operating page is called up with this key, the selection page appears and it is possible to work in mode 2 or group
- 9 **Installation**
Press this key to enter the setting page .
This key is only displayed on the home page
- 10 **Single column mode**
Displayed only on the home page
If the operating page is called up via this key, the wheel gripper can only operate in single mode
- 11 **Start of work**
If the operating page is called up with this key, you can select whether you want to work in mode 1, 2 or group mode

Selection page

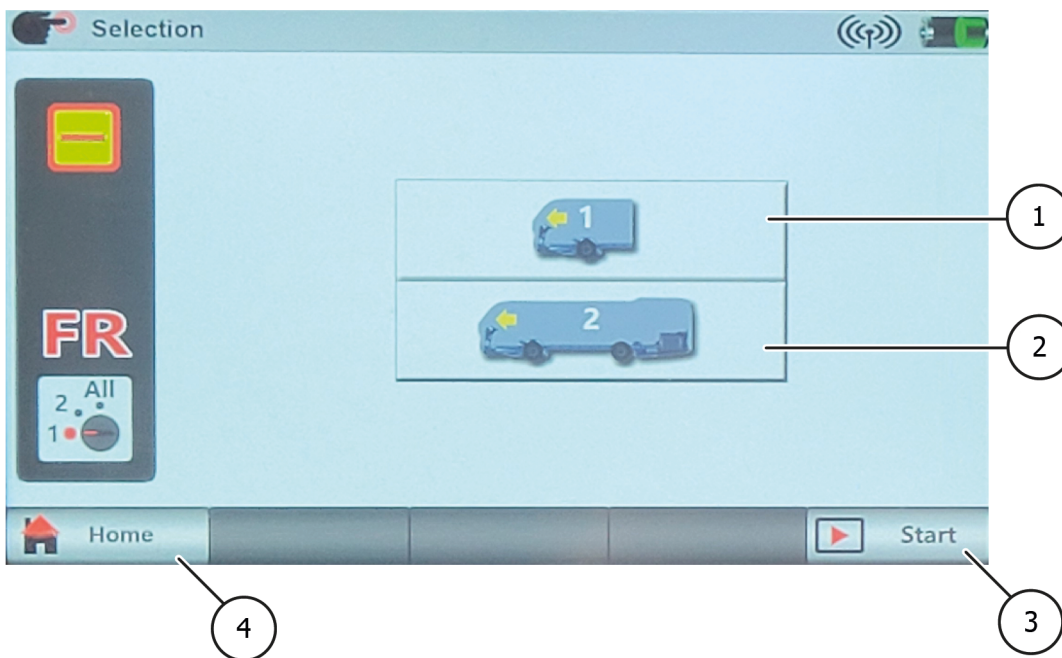

- 1 **Symbol 1 Axis**
Press this key to call up the operating page
If the operating page is called up with this symbol, the wheel gripper can only work in mode 2
- 2 **Symbol 2 or more axes**
Press this key to enter the operation page.
The number on the icon indicates the number of axes.
When the operation page is called up with this symbol, the column can only operate in ALL mode
- 3 **Start working**
Press this key to enter the operation page
- 4 **Return to the main page**
Press this key to return to the main page

Operating pages

There are three types of operation pages:

- Individual operation page, where you can operate the current wheel gripper
- Axis operation page, where you can operate the current and the opposite wheel gripper
- Group operation page, on which you can control all wheel grippers

Individual operating page

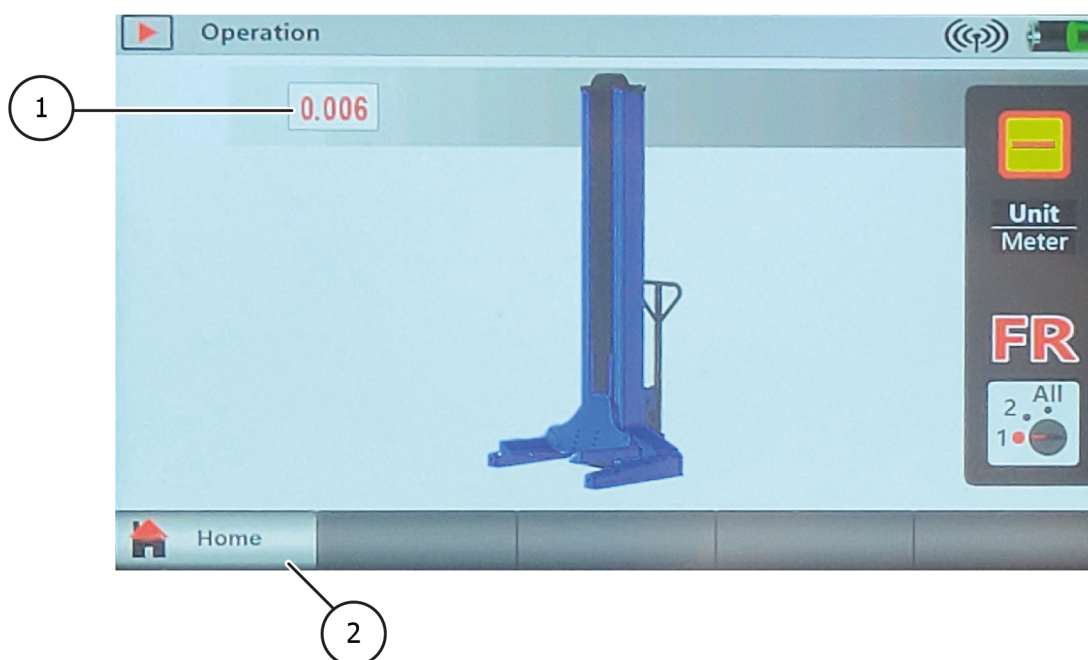

- ① **Height**
Shows the current height of the lift fork
- ② **Back to main page**
Press this key to return to the main page

Only one wheel gripper can be operated on this page. Please set mode 1 before operation. If the mode selector is not set to 1, a warning will be displayed.



If the lift fork is raised or lowered to slightly more than 100mm, a warning will appear asking you to check that the wheel is raised correctly before operation.

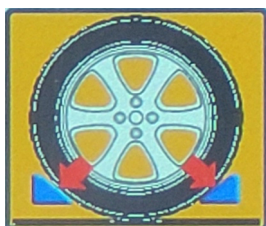

Axis operating page



Group operating page

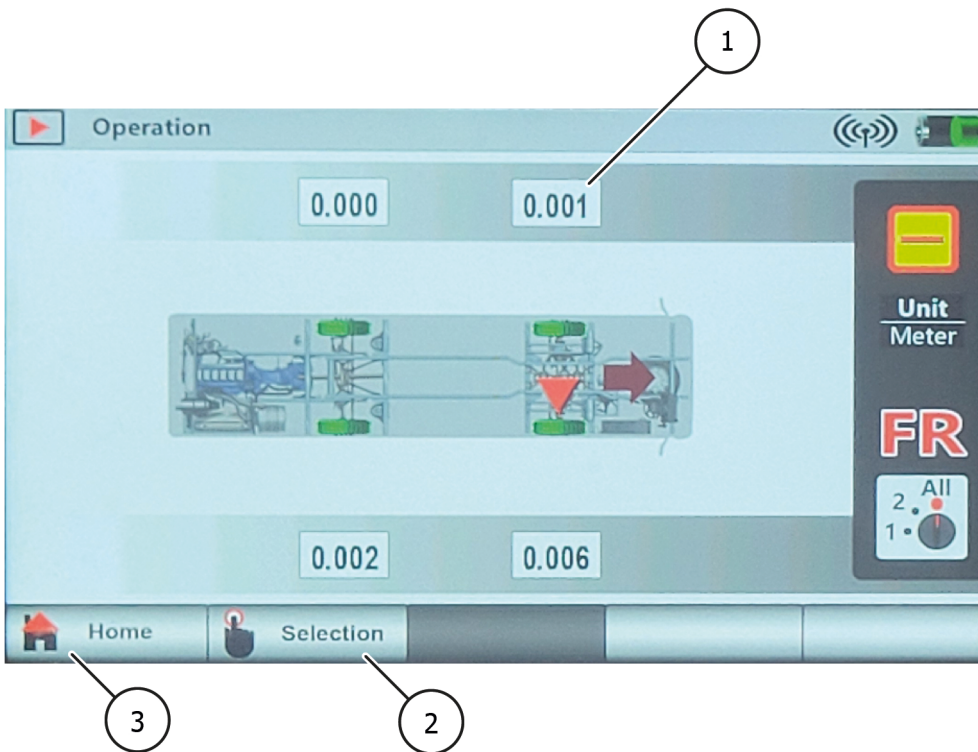

- ① **Height**
Shows the current height of the lifting fork
- ② **Selecting the working mode**
Press this key to return to the selection page
- ③ **Return to the main page**
Press this key to return to the main page

The axis operation page and the group operation page are basically identical. The only significant difference is that:

- On the axis operation page, only two wheel grippers/wheels are displayed.
- On the group operation page, all wheel grippers/wheels of the system are displayed. Also, the number of columns displayed corresponds to the number of columns that can be operated.

Example of axle operating mode:

- ✓ If the mode selector switch is set to 1, the current wheel gripper can be operated alone
- ✓ If the mode selector switch is set to 2, the current wheel gripper and the opposite wheel gripper can be operated
- ✓ If the mode selector switch is set to ALL, only the current and the opposite wheel gripper can still be operated

Example of group operation page:

- ✓ If the mode selector switch is set to 1, the current wheel gripper can be operated alone
- ✓ If the mode selector switch is set to 2, the current wheel gripper and the opposite wheel gripper can be operated.
- ✓ If the mode selector is set to ALL, ALL wheel grippers can be operated.

If the lift fork is raised or lowered to slightly more than 100mm, a warning will appear asking you to check that the wheel is raised correctly before operating.

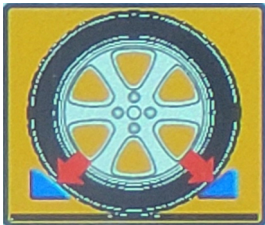

	This wheel gripper is now operated directly
	The mode selector switch of this wheel gripper is set to 1
	The mode selector switch of this wheel gripper is set to 2.
	If no symbol is displayed, the mode selector switch of the wheel gripper is set to ALL.

Settings page

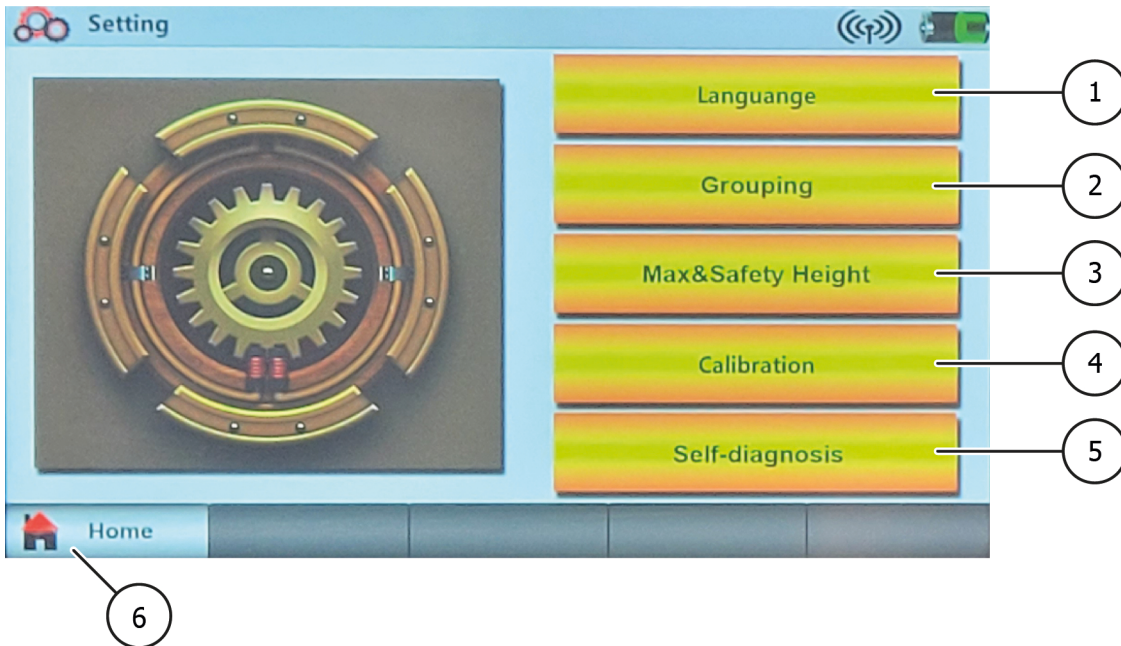

- ① **Language selection**
Press this button to go to the language selection page
- ② **Grouping**
Here you can connect the wheel grippers wirelessly with each other
- ③ **Setting the maximum lifting height**
Press this button to access the height settings
- ④ **Calibration**
Press this button to calibrate the height and battery
- ⑤ **Test Procedure**
Press this button to go to the diagnostic page
- ⑥ **Back to the main page**
Press this button to return to the main page

When the Settings button on the main page is pressed, a dialog box is displayed. Enter the password: 12345 here to access the settings page.

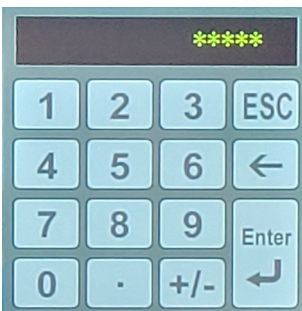

Language selection



- ① **Language selection**
Select the language you want to use by pressing the corresponding button
- ② **ESC**
Press this key to return to the settings page or to save the language setting

Grouping

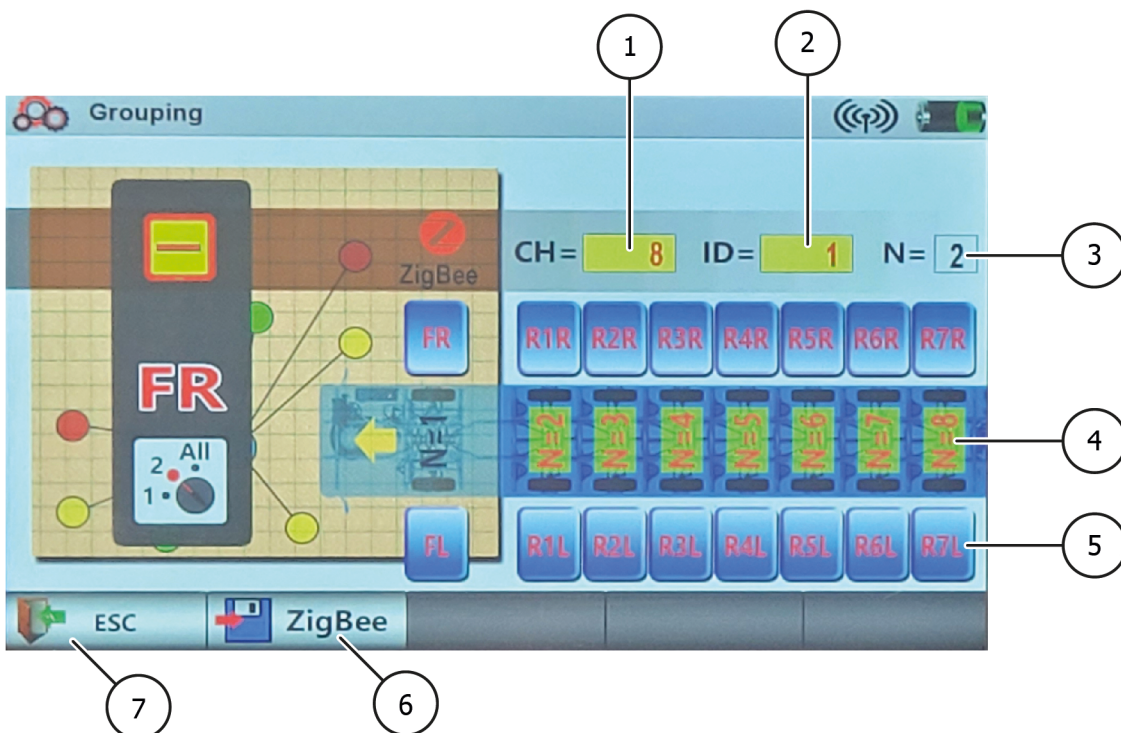

- ① **CH**
The factory identification of the wheel gripper is displayed here. Do not change this without the approval of the dealer or manufacturer

- 2 **ID**
The factory identification of the wheel gripper is displayed here. Do not change this without the approval of the dealer or manufacturer.
- 3 **N**
Displays the number of axles set.
It must exactly match the actual number of axles of the lifted vehicle.
Note that N indicates the number of axles, but not the number of wheel grippers. Check that the setting is correct before saving the grouping option.
- 4 **N option**
Press a number to select
Press the yellow area to select
- 5 **Identification Option**
Press to select an identifier
Each wheel gripper that is to be connected to the overall system must have a different identifier.
The identification of each wheel gripper must correspond to the position of the wheel gripper.
- 6 **ZigBee**
Press this button to save the grouping option and return to the settings page.
- 7 **ESC**
Press this key to return to the setting page or to save the grouping setting.

Setting the maximum stroke height

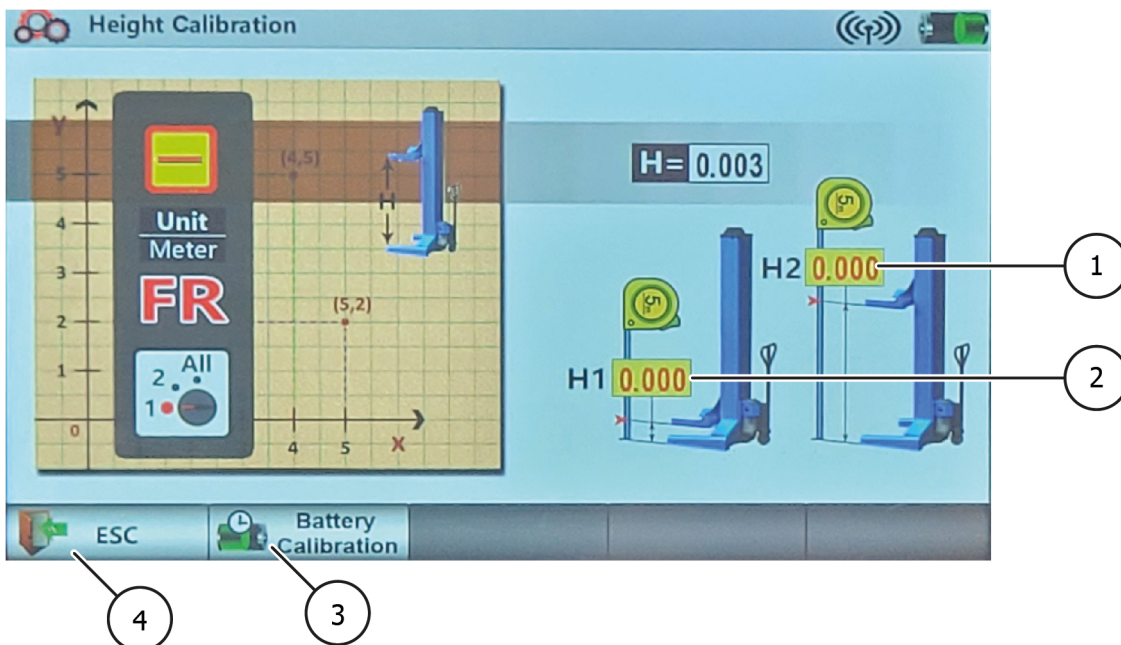

- 1 **Lifting fork height**
Displays the height of the lifting fork
- 2 **Maximum height**
Displays the maximum lifting height
To set to the previous value, press to open the input pop up window. Enter new value and press Enter to confirm.
The default value is 1.70m and must not be exceeded.

- 3 **Safety height**
Displays the safety height
To set to the previous value, press to open the input pop up window. Enter new value and press Enter to confirm.
The default value is 0.1m and must not be undercut.
- 4 **ESC**
Press this key to return to the settings page or to save your entries.

	<p>On this page the mode selector must be set to 1 before a value can be changed or saved.</p>
--	--

Calibration stroke height

Enter the password: 77777777 to access the settings page.

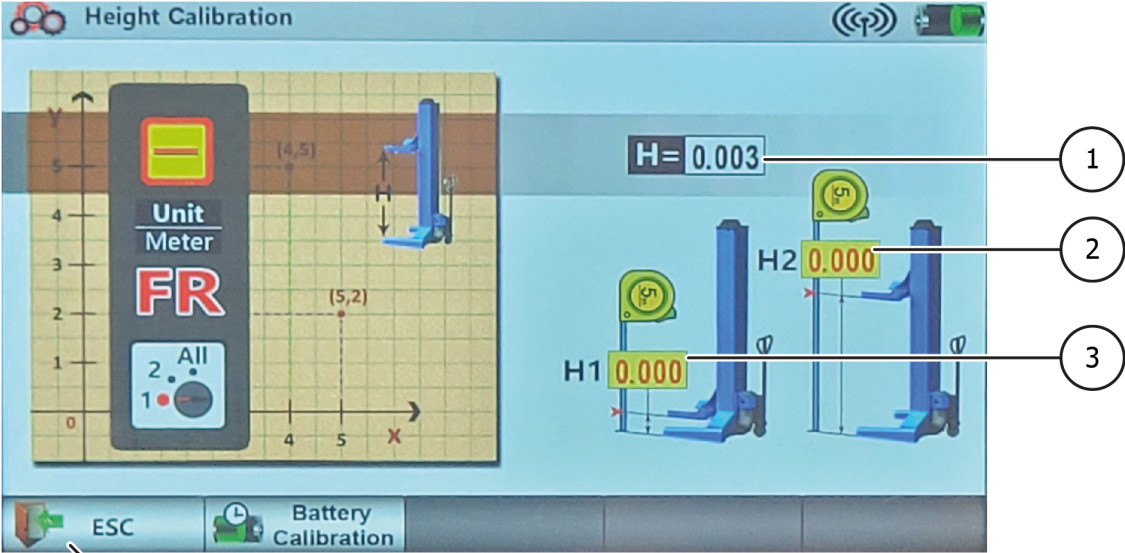
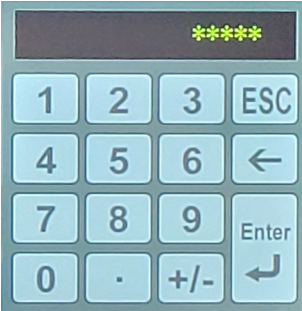

- 1 **H2**
Button for height calibration
- 2 **H1**
Altitude calibration key
- 4 **ESC**



3

Battery calibration

Press this key to calibrate the battery.

However, this should only be done after replacing the battery.

4

ESC

Press this key to return to the settings page or to save your entries.

Calibration of the stroke height

1. Set the mode selector switch to position 1
2. Lower the lifting fork completely
3. Press the H1 key and enter the value 0 in the pop-up window.
4. Confirm this value by pressing the Enter key.
5. Raise the lifting fork to 1.5m
6. Measure the actual distance from the floor to the bottom of the lifting fork with a tape measure or another suitable measuring tool
7. Press the H2 key and enter your measured value in the pop up window
8. Confirm this value by pressing the Enter key
9. Press the ESC key to save your stroke height calibration.
10. Return to the main page and then press the single key to go to the individual functions page
11. Lower the lift fork completely and record the height shown on the display as H3
12. Now raise the lifting fork completely and note the height displayed on the screen as H4
13. Now check whether H4 corresponds to the set maximum height (1.70m as default)
14. Check if H3 corresponds to the height you have noted down
15. Repeat the calibration if this is not the case.

Calibration battery

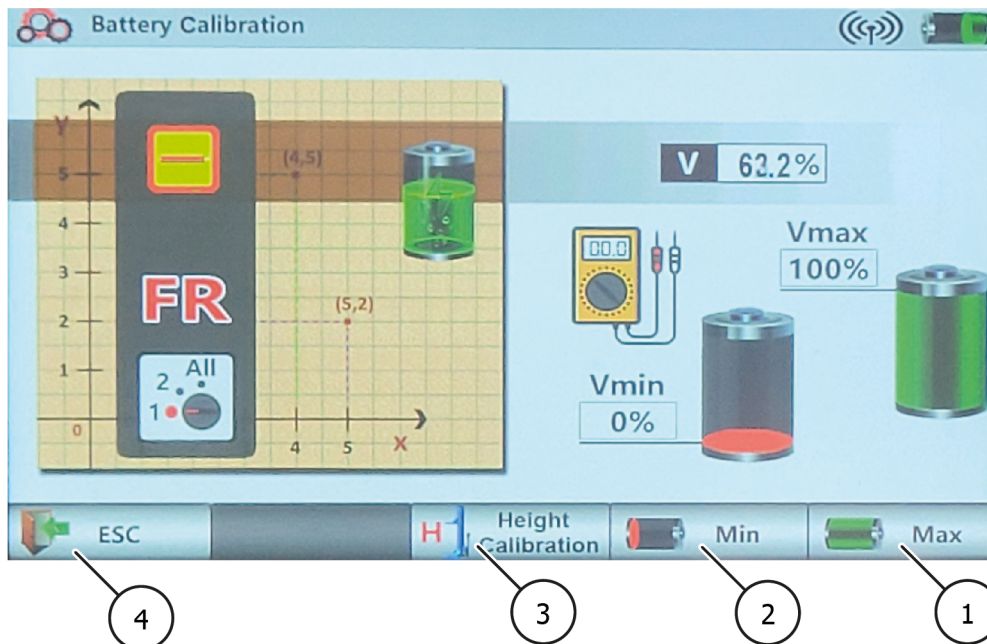

- ① **Max**
Button to calibrate the battery
Do not press this button unless authorized to do so by the dealer or manufacturer.
Battery calibration should only be performed when the battery has a problem
- ② **Min**
Battery calibration button
Do not press this button if you have not received approval from the dealer or manufacturer to do so.
The battery calibration should only be performed if the battery has a problem.
- ③ **Lift Height Calibration**
Press this button to enter the stroke height calibration and save the calibration of the battery.
- ④ **ESC**
Press this key to return to the settings page or to save your entries

Calibration of the battery

1. Open the control unit of the wheel gripper 2
2. Disconnect the plug of the power supply unit

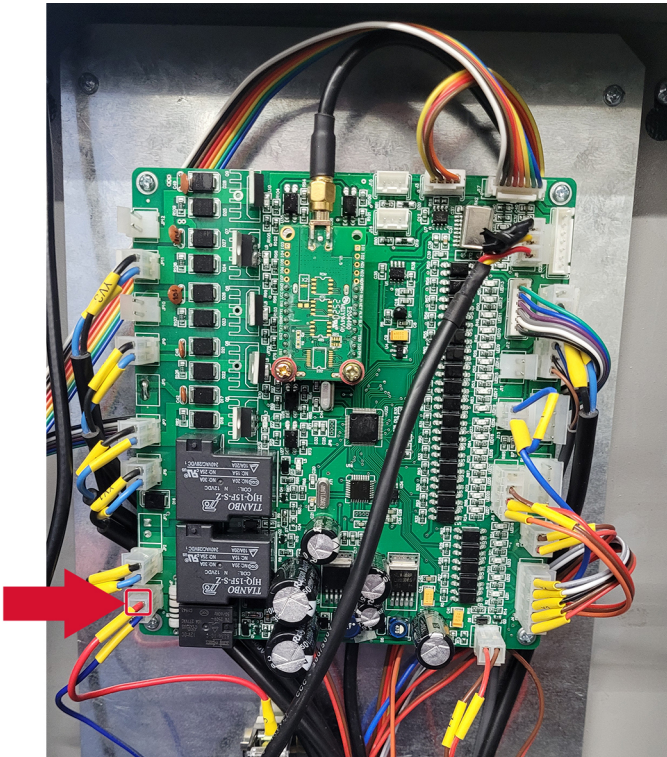

3. Connect the plug (marked blue) of the device sent to you in the same place.
4. Connect the cable (marked red) to a power source.
5. Now go to the battery calibration page on the wheel gripper display.
6. Adjust the screw on the device to set the output voltage of the device. A voltage meter is also required in the next steps.

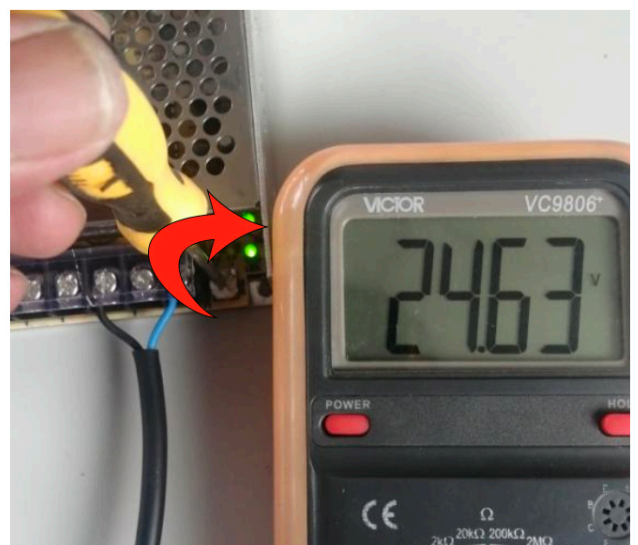

7. Set the voltage to about 21 V and wait 10 seconds until the output is stable, then press the Min button on the display
8. Wait 10 seconds for the system to successfully save the setting.

9. Set the voltage to about 24.5 V and wait 10 seconds until the output is stable, then press the Max button on the screen.
10. Wait 10 seconds for the system to successfully save the setting.

Self-diagnosis

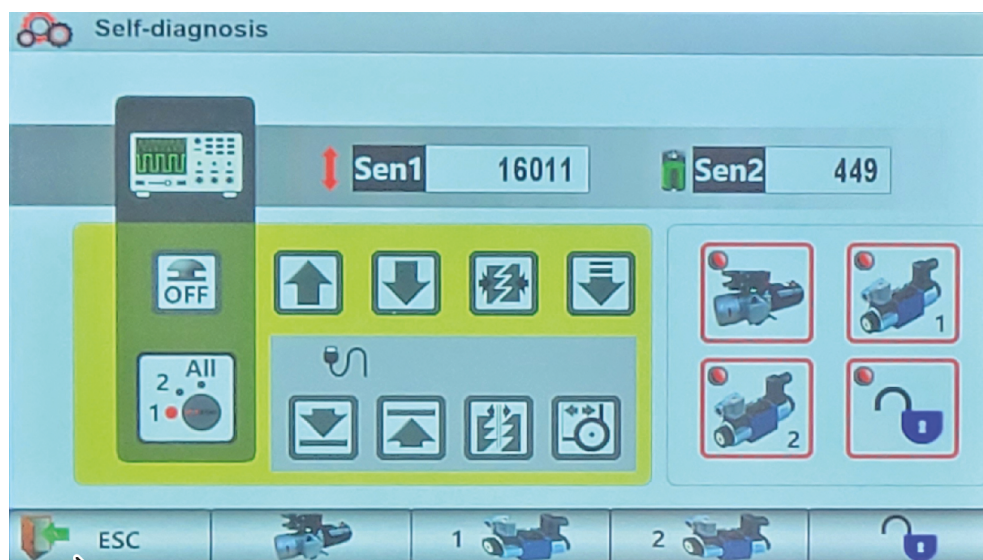

- ① **ESC**
Press this button to return to the settings page

When a function is active, the corresponding icon lights up.

Example:

When the Lift key is pressed on the control panel, the Lift key icon lights up on the display.

You can use this function to determine if a function has a problem.

4 MAINTENANCE

To ensure safe operation of the machine, the user is obliged to maintain the machine regularly.

Repair work may only be carried out by authorized service partners or by the customer after consultation with the manufacturer.

Warning



Before maintenance and repair work must:

- Disconnect the machine from ALL power supplies.
- Switch off the main switch or disconnect the power plug and, if necessary, release the compressed air from the system.
- Suitable measures must be taken to prevent the machine from being switched on again

Warning



Work on electrical elements or on the supply line may only be carried out by qualified persons or electricians.

4.1 Consumables for assembly, maintenance and care

Hydraulic oil

Minimum requirement			
Eni PRECIS HVLP-D Item No.: 090530 (20 liters) 90536 (10 liters)			
Summer	(10° to 45°)	HVLP-D 32	(e.g.: Eni PRECIS HVLP-D)
Winter	(below 10°)	HVLD-22	(e.g.: Eni PRECIS HVLP-D)

Preservative for ropes, welds, screws, corners, edges and cavities

Minimum requirement		
Würth protective wax spray	400 ml	Item no.: 90534

Lubricant for slideways

Minimum requirement	
LAGERMEISTER WHS 2002 White EP high-performance grease	Item no.: 90530

Lubricant for bushings, chains, rollers & moving parts

Minimum requirement		
White Ultra Luber spray can	500 ml	Item no.: 34403

Cleaning

Minimum requirement	
Caramba Intensive Brake Cleaner acetone-free	

Care and protection of metals, painted or powder-coated surfaces

Minimum requirement		
Petec Spray translucent	500 ml	Item no.: 73550
Petec suction can translucent	1000 ml	Item no.: 73510
Würth protective wax spray	400 ml	Item no.: 90534

Care and protection of metals, painted or powder-coated surfaces in the tread area and plastic parts

Minimum requirement		
Valet Pro Classic Protectant plastic sealant	500 ml	Item no.: 20020034S



4.2 Safety regulations for oil

- Always observe the legal requirements or regulations for the treatment of used oil.
- Always dispose of used oil by a certified company.
- In case of leakage, oil must be collected immediately using binding agents or trays so that it cannot penetrate into the soil.
- Avoid any skin contact with the oil.
- Do not allow oil vapors to escape into the atmosphere.
- Oil is a flammable medium. Be aware of potential hazards.
- Wear oil-resistant protective clothing such as gloves, safety goggles, protective clothing, etc.

4.3 Maintenance or care plan



Note

The machine must be serviced, cleaned and maintained at regular intervals, regardless of how dirty it is.

The machine must then be treated with a care product (e.g. oil or wax spray). Do not use cleaning agents that are harmful to the skin.

If the mentioned points are not fulfilled, the warranty claim expires!

Interval	Immediately	Weekly	Monthly	1/4 yearly	1/2 yearly
Inspection of ALL safety-related parts	X				
Cleaning	X				
Check or restore surface protection	X				
Check tightness of hydraulic system	X				
Check or restore surface protection or corrosion protection	X				
Check or restore damage to paintwork and components	X				
Check for or repair rust damage	X				
Check or re-treat cavities and unpainted areas.	X				
Check tightness of pneumatic system	X				
Check strength of screws	X				
Check, lubricate & adjust bearing clearance	X				
Check wear parts		X			
Check fluids (level, wear, contamination, quality)		X			
Check & lubricate sliding surfaces		X			
Remove internal dirt			X		
Clean and check electrical components				X	
Check engine and gearbox for function and wear				X	
Check welds and construction				X	
Perform visual inspection (according to inspection plan)					X

4.4 Troubleshooting or error display and remedy

Symptoms	Cause	Solution
The wheel gripper does not work	The power switch is not switched on	Turn on the switch
	Emergency stop button is not released	Release the emergency stop button
	The safety switch for safe standing is not activated	Reposition the wheel gripper on the surface
	Battery is deenergized	Charge the battery
	The cables are not connected	Check the cables and connect them if necessary
Some wheel grippers work, others do not	Some wheel grippers are not online/grouped	Check the grouping/connection
The fork does not lift when the Lift button is pressed	Too little oil in the hydraulic unit	Fill more hydraulic oil
	The Lift button is defective	Check the button and replace it if necessary.
	The lowering valve does not close	Check and clean if dirty, replace if defective
	The emergency lowering valve drain screw does not close	Tighten the screw again
	The filter of the suction pump is dirty	Check and clean if necessary
	The cables of the lift button are not connected	Check and reconnect
The lifting fork does not lower when the Lower key is pressed	The detents do not open	Check if the electrical cables to the electromagnet have loosened. Tighten again if necessary.
	The lowering valve does not work	Check whether the wheel gripper is supplied with power and check the lowering valve for damage (replace if defective)
	The lowering key is defective	Check the button and replace if necessary.
	The cables of the lowering key are not connected	Check and reconnect
The height value is not displayed correctly during the lifting phase	The fork is not lifted from the lowest position	Make sure that the fork lifts from the lowest position
	The reset switch is not set correctly or is defective	Adjust or change the limit switch
	The cable to the height sensor is disconnected or loose	Check the connection for proper function

Symptoms	Cause	Solution
The system is not synchronized	The height sensor shows an unstable number	Check or replace the sensor
	The cable to the height sensor is disconnected or loose	Check the connection for proper function
	The oil in the hydraulic unit is not sufficient	Add some hydraulic oil
	The lowering valve of a hydraulic power unit does not close properly	Check and clean if dirty, or replace if faulty
	The emergency lowering screw in one of the power packs does not close	Tighten the screw again
	The filter of the suction pump in one of the power packs is dirty	Check and clean if necessary
The lifting capacity is not sufficient	The oil in the tank is not sufficient	Add oil to the tank
	The pump is defective	Check the pump and replace if necessary
	The pressure relief valve is not adjusted correctly	Adjust the valve correctly
The motor does not stop when the lifting fork has reached the maximum height	The upper limit switch does not work	Check the limit switch and replace it if necessary
The lift fork does not raise or lower smoothly	Leakage or presence of air in the hydraulic circuit	Bleed the hydraulic system
	The pump filter is dirty	Check and clean if necessary
	The pump seal is defective	Check the seal and replace it if necessary
Nothing is shown on the display	The power switch is not turned on	Turn on the switch
	No power supply available	Check power supply and restore if necessary
	The cables are disconnected	Replace the cables

4.5 Maintenance and service instructions

Note



All maintenance and service work should be carried out at least according to "[Maintenance or care plan](#)".

Compressed air maintenance unit

Setting the working pressure

- Check the working pressure displayed in the pressure gauge (1). This must correspond to the technical data.
- The working pressure can be adjusted by means of the pressure regulator (7).
- Pull the pressure regulator up to make adjustments.
- To increase the pressure in the machine, turn the regulator clockwise. To decrease the pressure, turn the regulator counterclockwise.

Oiler

- Check the oil level in the oil reservoir (4).
- Remove the oil reservoir.
- Now refill the reservoir with a pneumatic oil of SAE20 viscosity accordingly.
- Check the injection quantity of the oiler through the sight glass (5).
- As a rule, the screw (6) must be closed completely in a clockwise direction and then opened again by approx. 1/4 to 1/2 turn by turning it counterclockwise.

Water separator

- Check the water level in the separator (2).
- Open the valve (3) to drain the water.

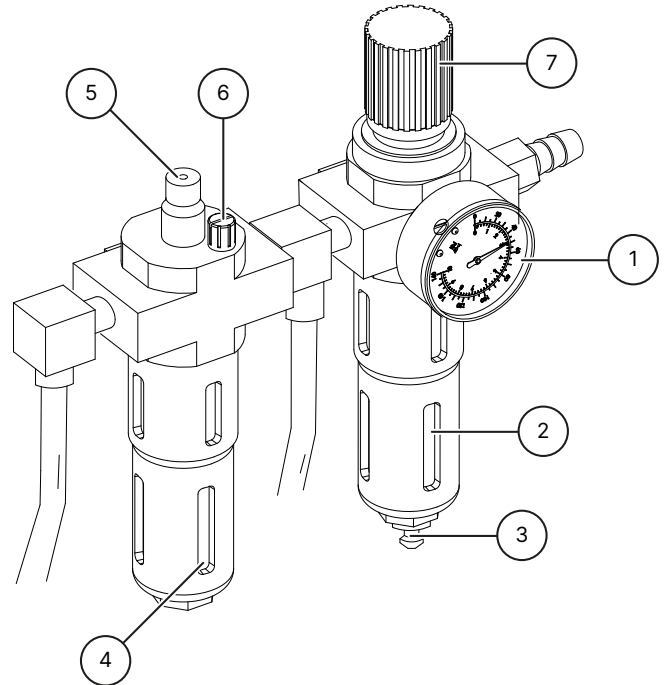

4.6 Disposal

Disconnect the air and power supply.

Remove all non-metallic materials and store them according to local regulations.

Remove the oil from the machine and store it according to local regulations.

Recycle all metallic materials.



Danger

The machine contains some hazardous substances.

These can pollute the environment and cause damage to the human body.

Pay attention to appropriate caution and, if necessary, protective clothing when handling.

5 EC- EU DECLARATION OF CONFORMITY

According to Machinery Directive 2006/42/EC, Annex II 1A, EMC Directive 2014/30/EU, Annex IV.

Serial number

Company name and complete address of the manufacturer

ATH-Heinl GmbH & Co. KG
Gewerbepark 9
DE - 92278 Illschwang

Name and address of the documentation authorized representative.

ATH-Heinl GmbH & Co. KG
Gewerbepark 9
DE - 92278 Illschwang

We hereby declare that the machine designated below, in the version placed on the market by us, complies with the relevant, fundamental safety and health requirements of EC Directive 2006/42/EC and the harmonization legislation listed below.

Description of the machine

Wheel gripper for vehicles

Type designation

ATH RG5.5 WB

The subject of the declaration described above complies with the following relevant Union harmonization legislation.

EN ISO 12100:2010 (Safety of machinery)

The following harmonized standards and regulations have been complied with

DIN EN 1493:2010 (Machine-Directive)
DIN EN 60204-1: 2018 (Low voltage directive)

Testing institute

CTI-CEM International Ltd
Unit 200 Greenogue Business Park
Grants Lane, Rathcoole,
Co. Dublin. Ireland

Reference number of technical data

F-44-20-0720-18-01-A

Number of certificate

C-44-20-0720-18-01-A

ATH-Heinl GmbH & Co. KG

Gewerbepark 9
DE - 92278 Illschwang
October 2012



Hans Heinl
(Managing Director)

**CONVERSIONS AND/OR MODIFICATIONS TO THE MACHINE
WILL INVALIDATE THE CE INSPECTION AND EXCLUDE LIABILITY.**

6 APPENDIX

6.1 Electrical circuit diagram

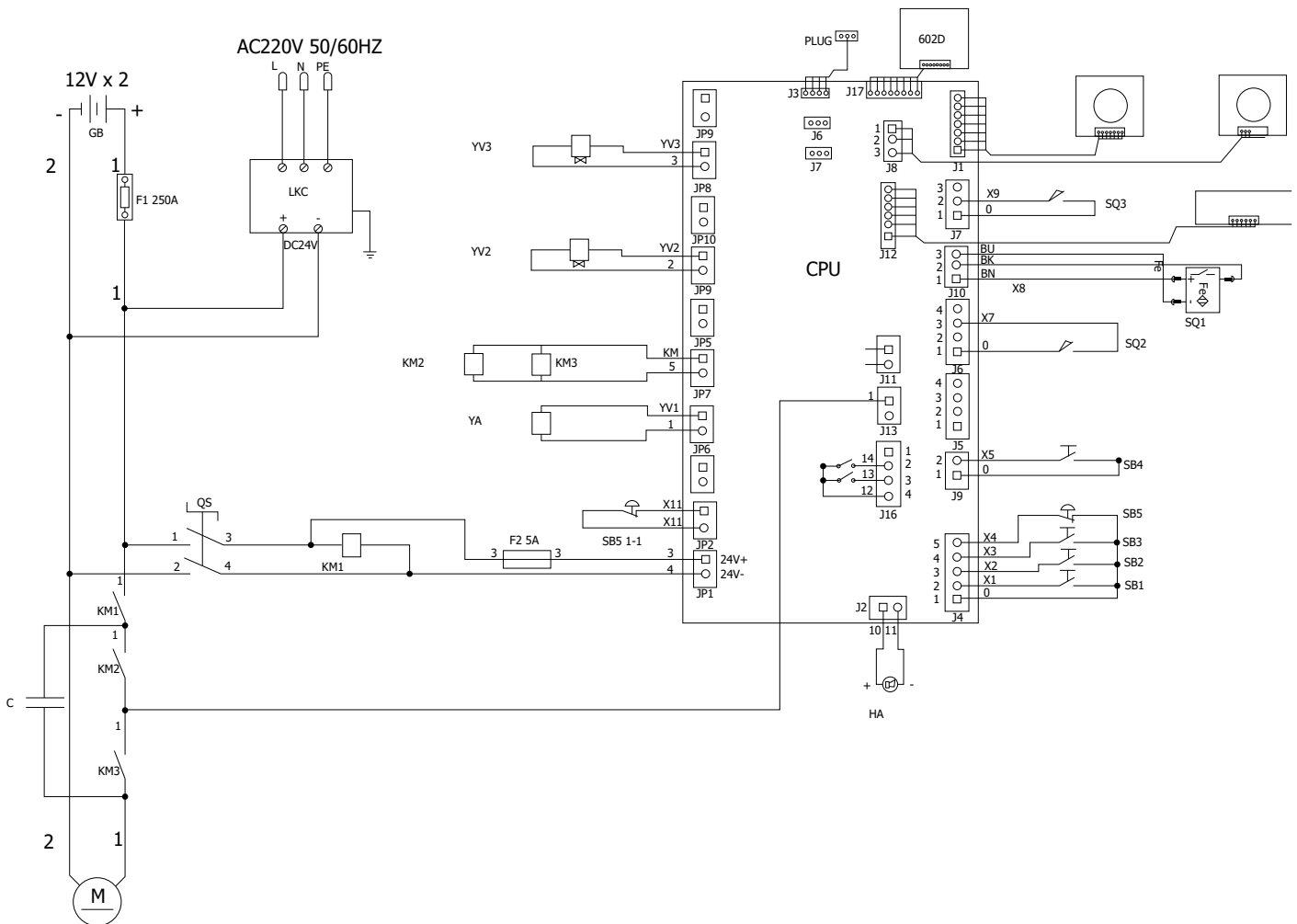

QS Main switch

KM2 Contactor DC

SB1 Lift button

SB3 Parking key

SB5 Emergency stop switch

HA Beeper

SQ2 Limit switch lower position

YA Release electromagnet

YV3 Solenoid lowering valve 3

KM1 Contactor DC

KM3 Contactor DC

SB2 Lower key

SB4 Key Slow lowering

M Motor DC 24 V

SQ1 Lockable safety limit switch

SQ3 Grounding safety limit switch

YV2 Solenoid lowering valve 2

6.2 Hydraulic circuit diagram

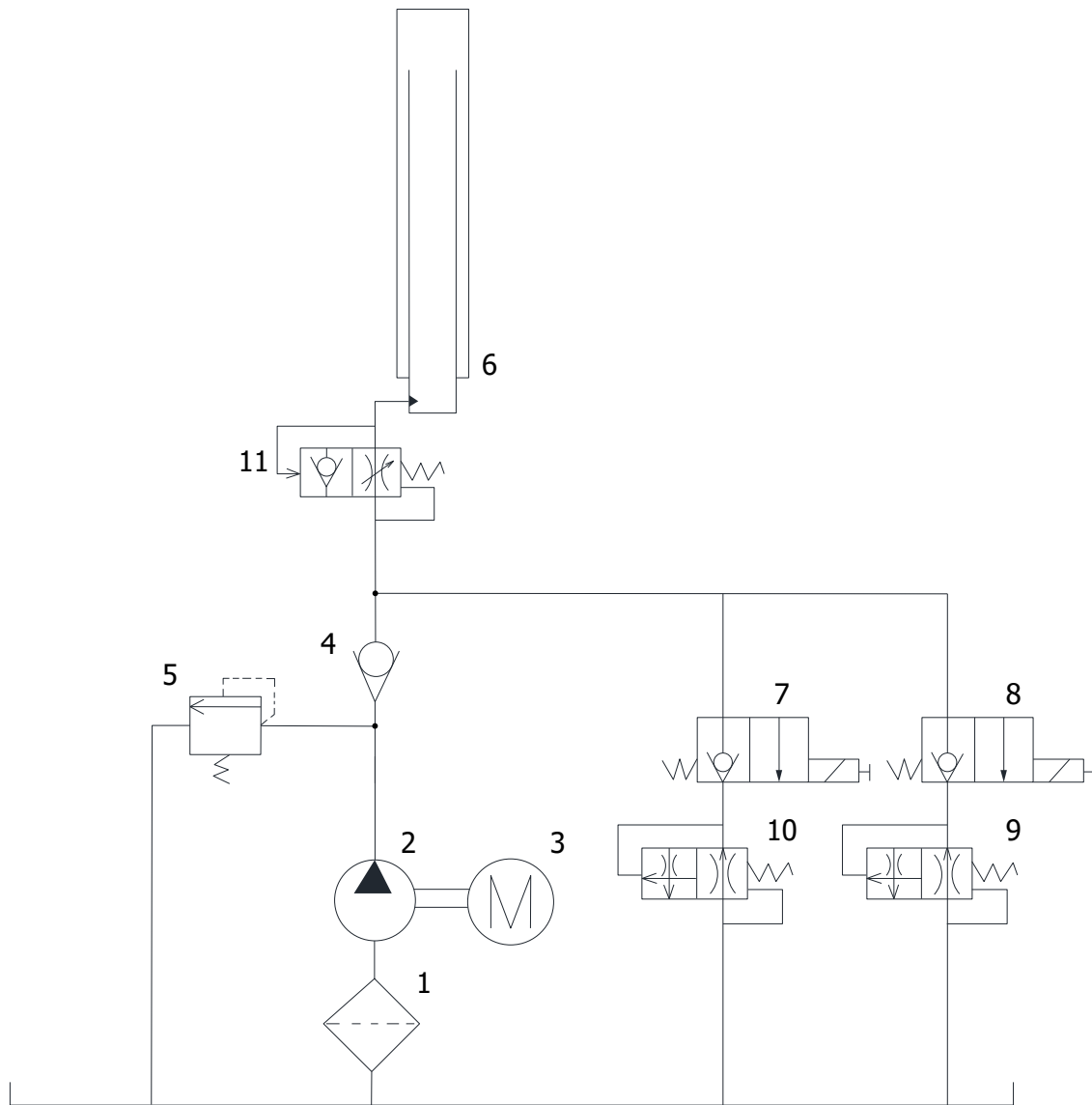

- 1 Gear pump
- 3 Motor DC 24 V
- 5 Pressure relief valve
- 7 Lowering valve
- 9 Lowering valve
- 11 Throttle check valve

- 2 Oil filter
- 4 Check valve
- 6 Hydraulic cylinder
- 8 Lowering valve
- 10 Lowering speed valve



7 WARRANTY CARD

Dealer Address:	Customer Address:
Company (customer number, if applicable):	Company (customer number, if applicable):
Contact person:	Contact person:
Street:	Street:
Zip & City:	Zip & City:
Tel. & Fax:	Tel. & Fax:
Email:	Email:
Manufacturer & Model:	Year of manufacture:
Serial Number:	Reference Number:

Message Description:

Description of spare parts needed:

Spare part:	Part number:	Quantity:
-------------	--------------	-----------

Important Notes:

Damage caused by improper handling, neglected maintenance or mechanical damage is not covered by the warranty. For systems which have not been installed by an authorized ATH-Heinl fitter, the warranty is limited to the provision of the necessary spare parts.

Transport damages:

- Obvious defect (Visible transport damage, note on delivery bill of the carrier, send copy of delivery bill and photos immediately to ATH-Heinl)
- Hidden defect (Transport damage is only detected when unpacking the goods, send damage report with pictures to ATH-Heinl within 24 hours)

Place & Date

Signature & Stamp

7.1 Scope of the product warranty

Five years

- On the device structure

One year (under normal circumstances/use within the scope of the warranty)

- Power supply units
- Hydraulic cylinders
- All other wear components such as turntables, rubber plates, cables, chains, valves, switches, etc.

Warranty exclusion of

- Defects caused by normal wear, misuse, shipping damage, improper installation, tension, or lack of required maintenance.
- Damage resulting from neglect or failure to follow the specified instructions in this manual and/or other accompanying instructions.
- Normal wear and tear on components that require service to keep the product in safe operating condition.
- Any component that has been damaged in transit.
- Other components that have not been explicitly listed, but are handled as general wear parts.
- Water damage caused by, for example, rain, excessive moisture, corrosive environments or other contaminants.
- Cosmetic defects that do not affect the function.

WARRANTY DOES NOT APPLY IF THE WARRANTY CARD HAS NOT BEEN SENT TO ATH-HEINL.

It is pointed out that damage and malfunctions caused by non-compliance with maintenance and adjustment work (according to operating instructions and/or instruction), faulty electrical connections (rotating field, nominal voltage, fuse protection) or improper use (overload, installation outdoors, technical modifications) exclude the warranty claim!



8 TEST BOOK



Note

This test book (including protocol) is an important part of the operating instructions or the product.

!!!PLEASE KEEP IT CAREFULLY!!!

Inspection

The product must be inspected by a suitable and approved company or institution after completion of installation, handover, instruction if necessary, and subsequently at regular intervals in accordance with the regulations and legal provisions applicable in the country of operation.

In the event of modifications or extensions to the product type, an additional test logbook must be kept and accepted.

Scope of inspection

In addition to the proper functioning, cleanliness and maintenance specifications, the safety-relevant components of the entire system must be checked in particular.



Technical data

please refer to the enclosed operating instructions

Type plate

Please note down all data below

Manufacturer & type of mounting materials used

 ATH-Heinl			
Typ Type		Serien # Serial #	
Spannung Voltage		Baujahr Year of built	
Leistung Power		Tragkraft Capacity	
		Made by ATH-Heinl GmbH & Co.KG Gewerbepark 9 92278 Iilschwang GERMANY Assembly in China	

8.1 Installation and handover protocol

Installation site:	Device/installation:
Company:	Manufacturer:
Street:	Type/Model:
City:	Serial Number:
Country:	Year of manufacture:

The product listed above has been assembled, checked for function and safety, and put into operation. The installation was carried out by:

- The operator The expert

The operator confirms the proper installation of the product type, to have read and understood all information of this operating manual and protocol and to observe them accordingly, as well as to keep these documents accessible to the instructed operators at any time.

The operator confirms that after installation and commissioning by a trained person of the manufacturer or an authorized dealer (expert), he has been instructed in the function, handling, safety-relevant specifications, maintenance and care of the machine, has received the documents, information and specifications of the machine and that the product functions properly.

IMPORTANT NOTE:

SHOULD THE ABOVE POINTS NOT BE FULFILLED, THE WARRANTY CLAIM WILL EXPIRE!

The warranty is only valid in case of compliance with and proof of proper installation, handover, if necessary instruction of the machine as well as the annual maintenance by an expert authorized by the manufacturer. The interval between 2 maintenance intervals must not exceed 12 months. In the case of non-standard use or multi-shift or seasonal use, a ½ yearly inspection and maintenance must be agreed.

Warranty claims will only be accepted if all points in the protocol and in the operating instructions have been fulfilled, the claim is made immediately after discovery and this **protocol** is sent **to the manufacturer in connection with the maintenance and, if applicable, service protocol**.

Furthermore, the specific information on the warranty (scope, claims and specifications) as described in the operating instructions must be observed.

Damage and claims resulting from improper handling, failure to provide maintenance and care, use of unsuitable or not specified assembly, operating, maintenance and care materials, mechanical damage, tampering with the equipment without consultation or by unauthorized experts are excluded from the warranty. For systems that have not been installed by an authorized expert, the warranty is limited by agreement of the manufacturer to a maximum of the provision of the necessary spare parts.

Name and company stamp of the expert
if necessary number and name VKH

Date and signature of the expert

Name and company stamp of the operator

Date and signature of the operator



8.2 Test plan

Testing	1	2	3	4	5	6
Date						
Nameplate						
Brief operating instructions						
Operating instructions						
Safety label						
Marking for operation						
Further marking						
Construction (deformation, cracks)						
Fixing dowels and stability						
Condition of concrete floor (cracks)						
Condition / general condition						
Condition / cleanliness						
Condition / maintenance and sealing						
Condition / Fluids						
Condition / Lubrication						
Condition / Aggregate						
Condition / Drive						
Condition / Engine						
Condition / Gearbox						
Condition / Cylinder						
Condition / Valve						
Condition / Electrical control						
Condition / Electrical switches						
Condition / Electrical switches						
Condition / Electrical lines						
Condition / Hydraulic lines						
Condition / Hydraulic fittings						
Condition / Pneumatic lines						
Condition / Pneumatic screw connection						
Condition / Leak tightness						
Condition / Bolts and bearings						
Condition / Wear parts						
Condition / Covers						
Condition / Functions under load						

Testing	1	2	3	4	5	6
Date						
Condition / Safety relevant components						
Condition / Electrical safety device						
Condition / Hydraulic safety device						
Condition / Pneumatic safety device						
Condition / Mechanical safety device						
Condition / Functions under load						
Inspection sticker issued						



8.3 Inspection report

Visual inspection (authorized expert)

Inspection findings

On a regular/extraordinary inspection/re-inspection*.

The device was subjected to a test for operational readiness. No/the following* defects were found:

Scope of inspection: Functional and visual inspection according to specifications

Partial inspection still outstanding:

There are no *) objections to commissioning, no *) retesting is required.

(place, date)

Confirmation of acceptance:

(Signature of expert)

(Name of expert)

(Job title)

(Address)

(Employed by)

Operator (Company stamp, date, signature)

Defects noted **)

Deficiencies corrected **)

*) Please delete where not applicable

***) Confirmation of the operator or an authorized representative with date and signature

Visual inspection (authorized expert)

Inspection report

On a regular/extraordinary inspection/re-inspection*.

The device was subjected to an inspection for operational readiness. No/the following* defects were found:

Scope of inspection: Functional and visual inspection according to specifications
 Partial inspection still outstanding:

There are no *) objections to commissioning, subsequent testing is not *) required.

(place, date)

Confirmation of acceptance:

(Signature of expert)

(Name of expert)

(Job title)

(Address)

(Employed by)

Operator (Company stamp, date, signature)

Defects noted **)

Deficiencies corrected **)

*) Please delete where not applicable

***) Confirmation of the operator or an authorized representative with date and signature



Visual inspection (authorized expert)

Inspection report

On a regular/extraordinary inspection/re-inspection*.

The device was subjected to an inspection for operational readiness. No/the following* defects were found:

Scope of inspection: Functional and visual inspection according to specifications
Partial inspection still outstanding:

There are no *) objections to commissioning, subsequent testing is not *) required.

(place, date)

Confirmation of acceptance:

(Signature of expert)

(Name of expert)

(Job title)

(Address)

(Employed by)

Operator (Company stamp, date, signature)

Defects noted **)

Deficiencies corrected **)

*) Please delete where not applicable

***) Confirmation of the operator or an authorized representative with date and signature

Visual inspection (authorized expert)

Inspection report

On a regular/extraordinary inspection/re-inspection*.

The device was subjected to an inspection for operational readiness. No/the following* defects were found:

Scope of inspection: Functional and visual inspection according to specifications
Partial inspection still outstanding:

There are no *) objections to commissioning, subsequent testing is not *) required.

(place, date)

Confirmation of acceptance:

(Signature of expert)

(Name of expert)

(Job title)

(Address)

(Employed by)

Operator (Company stamp, date, signature)

Defects noted **)

Deficiencies corrected **)

*) Please delete where not applicable

***) Confirmation of the operator or an authorized representative with date and signature



Visual inspection (authorized expert)

Inspection report

On a regular/extraordinary inspection/re-inspection*.

The device was subjected to an inspection for operational readiness. No/the following* defects were found:

Scope of inspection: Functional and visual inspection according to specifications
Partial inspection still outstanding:

There are no *) objections to commissioning, subsequent testing is not *) required.

(place, date)

Confirmation of acceptance:

(Signature of expert)

(Name of expert)

(Job title)

(Address)

(Employed by)

Operator (Company stamp, date, signature)

Defects noted **)

Deficiencies corrected **)

*) Please delete where not applicable

***) Confirmation of the operator or an authorized representative with date and signature

Visual inspection (authorized expert)

Inspection report

On a regular/extraordinary inspection/re-inspection*.

The device was subjected to an inspection for operational readiness. No/the following* defects were found:

Scope of inspection: Functional and visual inspection according to specifications

Partial inspection still outstanding:

There are no *) objections to commissioning, subsequent testing is not *) required.

(place, date)

Confirmation of acceptance:

(Signature of expert)

(Name of expert)

(Job title)

(Address)

(Employed by)

Operator (Company stamp, date, signature)

Defects noted **)

Deficiencies corrected **)

*) Please delete where not applicable

***) Confirmation of the operator or an authorized representative with date and signature



www.ath-heinl.com

ATH-Heinl GmbH & Co. KG

Gewerbepark 9
D-92278 Illschwang
Germany

Tel.: +49(0)9666 18801 00

Fax: +49(0)9666 18801 01

info@ath-heinl.de
www.ath-heinl.com

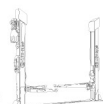
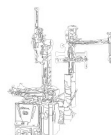



Manuel d'utilisation



Colonnes mobiles de levage

ATH RG5.5 WB

A partir du numéro de série : E856240400245



ATH-Heinl GmbH & Co. KG | Gewerbepark 9
D-92278 Illschwang | Germany | www.ath-heinl.fr

Date de publication: 30.05.2023 | Sous réserve d'erreurs
et de fautes. Vente uniquement par les distributeurs ATH



CONTENU

1	Introduction.....	127
1.1	Informations générales.....	127
1.2	Description.....	128
1.3	Fonctionnement.....	130
1.4	Consignes de sécurité.....	131
1.5	Spécifications techniques.....	133
1.6	Dessin coté.....	134
2	Installation.....	135
2.1	Conditions de transport et de stockage.....	135
2.2	Déballage de la machine.....	136
2.3	Contenu de la livraison.....	137
2.4	Emplacement.....	137
2.5	Localisation.....	138
2.6	Connexion électrique.....	138
2.7	Raccordement hydraulique.....	139
2.8	Montage.....	139
2.9	Montage.....	140
2.10	Avant la mise en service.....	140
2.11	Remplissage et purge de l'huile.....	140
3	Opération.....	142
3.1	Instructions d'utilisation.....	142
3.2	Instructions de base.....	143
3.3	Fonctionnement de la pince à roue.....	144
3.4	Affichage.....	146
4	Entretien.....	161
4.1	Consommables pour le montage, la maintenance et l'entretien.....	161
4.2	Règles de sécurité pour l'huile.....	163
4.3	Plan de maintenance ou d'entretien.....	164
4.4	Dépannage ou affichage de l'erreur et remède.....	165
4.5	Instructions de maintenance et d'entretien.....	167
4.6	Mise au rebut.....	167
5	Déclaration de conformité CE-UE.....	169
6	Annexe.....	170
6.1	Schéma du circuit électrique.....	170



6.2	Schéma du circuit hydraulique.....	171
7	Carte de garantie.....	172
7.1	Champ d'application de la garantie du produit.....	173
8	Livre d'essai.....	174
8.1	Protocole d'installation et de transfert.....	175
8.2	Plan de test.....	176
8.3	Rapport d'inspection.....	178
9	Notes.....	184

1 INTRODUCTION

1.1 Informations générales



Ces instructions font partie intégrante de la machine. Elles doivent être lues et comprises par l'utilisateur. Aucune responsabilité n'est acceptée pour les dommages causés par le non-respect de ces instructions ou des règles de sécurité en vigueur.



Des vêtements de protection appropriés doivent être portés pour tous les travaux sur l'équipement décrit.

Danger



Le non-respect entraîne la mort ou des blessures graves

Attention



Le non-respect de cette consigne peut entraîner la mort ou des blessures graves.

Avertissement



Le non-respect peut entraîner des blessures

Attention



Le non-respect peut entraîner des dommages matériels et compromettre le fonctionnement du produit.

Indice



Informations complémentaires sur le fonctionnement du produit

Conseil



Informations générales utiles

1.2 Description

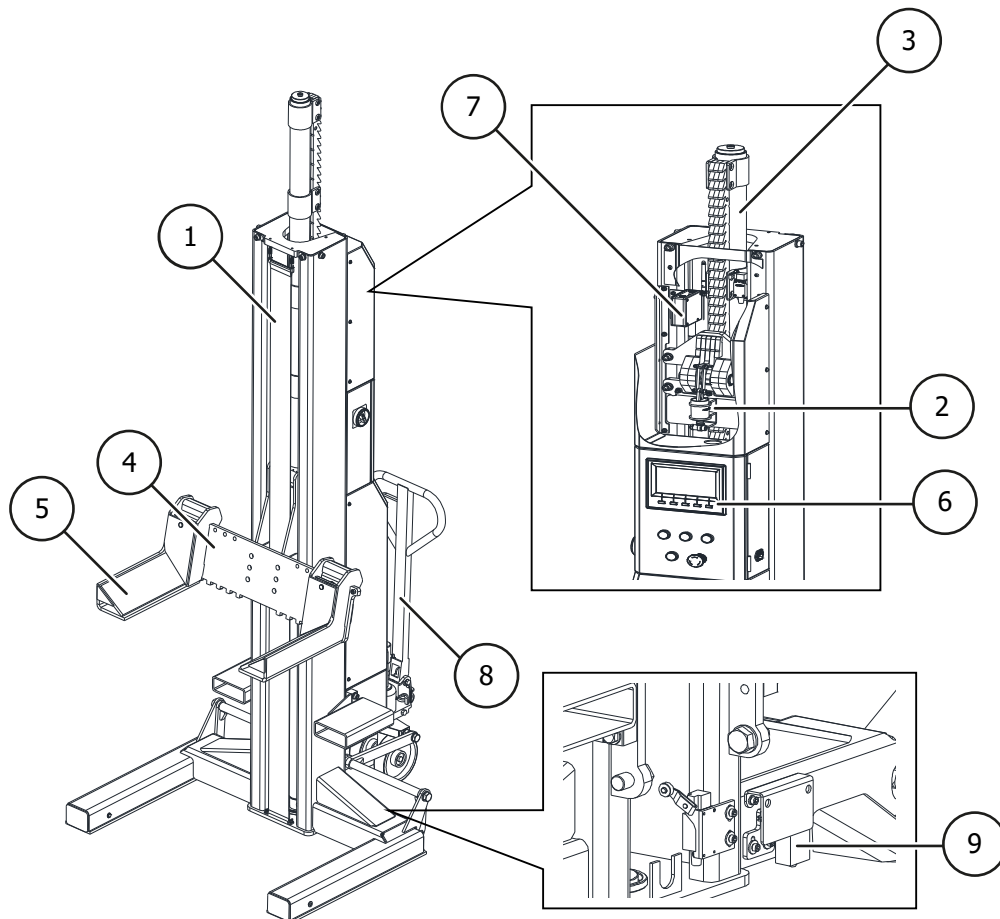

- ① **Colonne de levage**
 Dans la colonne de levage, le chariot élévateur est guidé par des rouleaux lors des mouvements de montée et de descente. C'est également là que se trouve le vérin hydraulique de levage.
- ② **Aimant de déverrouillage**
 Electro-aimant permettant de déverrouiller le cran de sécurité pendant le processus d'abaissement. Le cran de sécurité empêche l'abaissement indépendant de la plate-forme en cas d'erreur
- ③ **Cylindre hydraulique**
- ④ **Chariot de levage**
 Le chariot de levage porte la flèche (dispositif de manutention de la charge). Il est déplacé vers le haut et vers le bas par le cylindre hydraulique, le guidage dans la colonne étant assuré par des rouleaux.
- ⑤ **Bras de préhension**
 C'est ici que se trouvent les bras de préhension réglables et les plaques d'appui. Les bras de préhension sont réglables en largeur.
- ⑥ **Boîtier de commande**
 C'est ici que se trouve l'ensemble du système de commande électrique. Tous les boutons-poussoirs sont protégés par un anneau frontal afin d'éviter tout actionnement involontaire. En outre, tous les mouvements sont immédiatement interrompus lorsque les boutons-poussoirs sont relâchés (contrôle de l'homme mort).
- ⑦ **Capteur de déplacement**
 Les capteurs de déplacement à câble mesurent les mouvements linéaires à l'aide d'un câble en acier très flexible.
- ⑧ **Kit de déplacement**
 Permet de déplacer et de positionner la plate-forme de levage. Le déplacement ne peut se faire qu'à vide et sans charge.

- 9 **Interrupteur de sécurité de mouvement**
pour assurer la stabilité de la position de la pince à roue

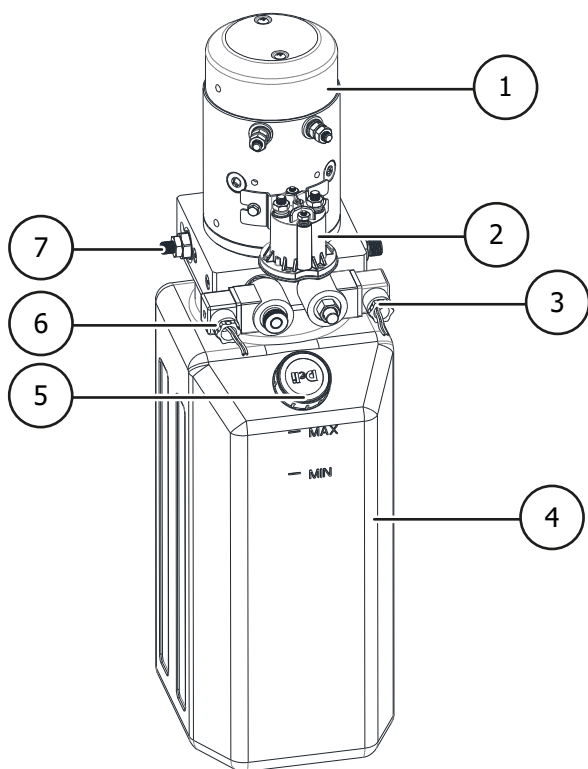

Unité hydraulique

- 1 Moteur DC 24 V
- 2 Interrupteur de démarrage
- 3 Soupape d'abaissement avec vis d'abaissement d'urgence
- 4 Réservoir d'huile
- 5 Bouchon de remplissage d'huile
- 6 Soupape d'abaissement
- 7 Soupape de décharge

1.3 Fonctionnement

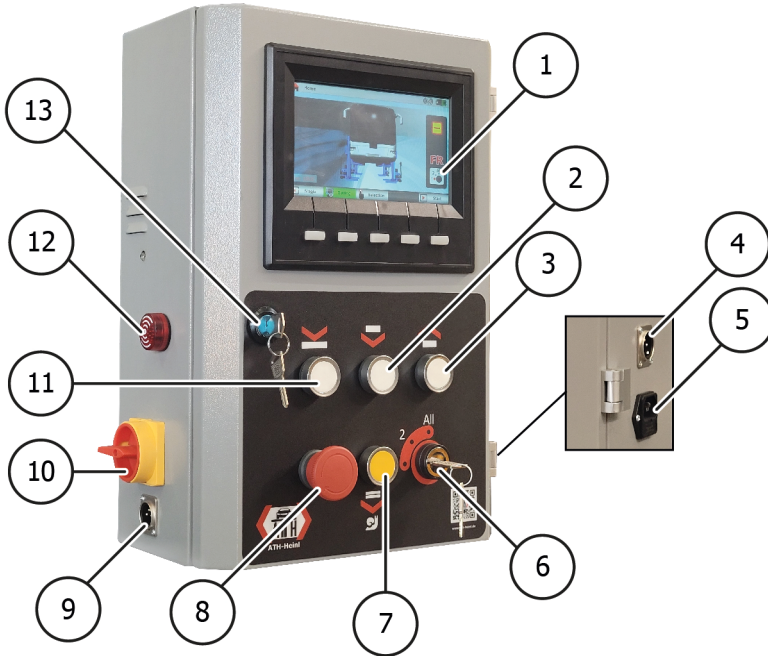

- ① **Affichage**
- ② **Bouton d'abaissement 1**
pour abaisser la pince de roue (les crans et la soupape d'abaissement sont ouverts)
- ③ **Bouton de levage**
pour soulever la pince de la roue
- ④ **Prise pour le câble de communication**
Lorsque le câble de communication est connecté, le système peut être commuté en communication filaire.
Le câble de communication n'est PAS inclus dans la livraison.
- ⑤ **Connexion du câble de charge (230V)**
- ⑥ **Commutateur de sélection de mode**
Le commutateur de sélection de mode peut être réglé sur trois positions :
Position 1 : Seule la colonne actuelle peut être utilisée.
Position 2 : Seules les colonnes de l'axe actuel peuvent être utilisées.
Position All : Toutes les colonnes peuvent être utilisées
Remarque : Le commutateur de sélection de mode doit être réglé sur la position correspondante sur toutes les colonnes !
- ⑦ **Bouton d'abaissement 2**
Ce bouton a la même fonction que le bouton d'abaissement 1, mais le processus d'abaissement est plus lent.
- ⑧ **Interrupteur d'arrêt d'urgence**
- ⑨ **Prise pour le câble de communication**
Lorsque le câble de communication est connecté, le système peut être commuté en communication filaire.
- ⑩ **Interrupteur principal**
- ⑪ **Bouton Parking (verrouillage)**
pour abaisser la benne jusqu'au cran (seule la valve d'abaissement est ouverte)

- 12 **Générateur de son d'alarme**
lorsqu'il s'allume et émet un signal sonore, observez l'indication sur l'écran
- 13 **Boîtier de commutation de la serrure de la porte**

1.4 Consignes de sécurité

Consignes générales de sécurité

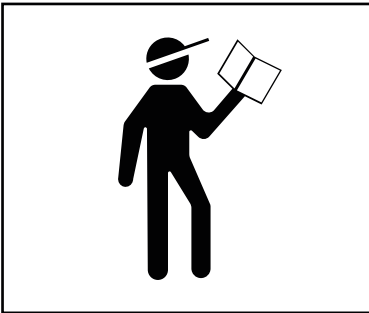

Lisez et comprenez le mode d'emploi avant d'utiliser l'ascenseur.



Les travaux sur les composants électriques ne peuvent être effectués que par des électriciens agréés localement.

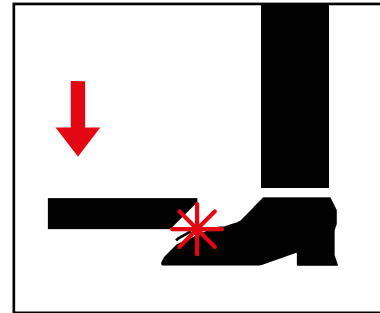

Quittez la zone de danger lors de l'abaissement de la plate-forme de levage.

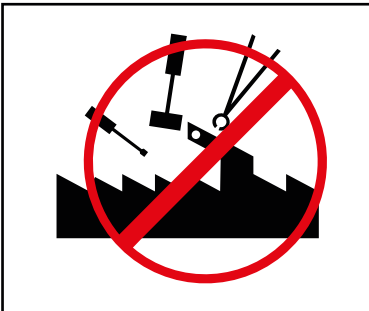

Il est interdit d'apporter des modifications à la plate-forme de levage, quelles qu'elles soient.



La plate-forme élévatrice ne doit pas être nettoyée à l'eau courante.



Ne pas utiliser de produits de nettoyage dissolvant la peinture ou très agressifs.

Consignes de sécurité spécifiques au produit

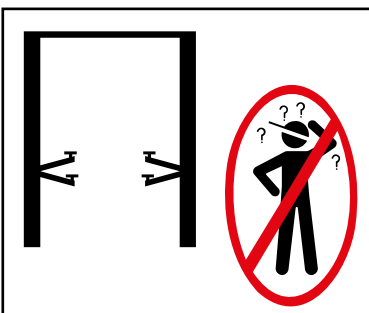

La plate-forme élévatrice ne doit être utilisée que par du personnel qualifié.



Seules les personnes autorisées peuvent pénétrer dans la zone de danger.

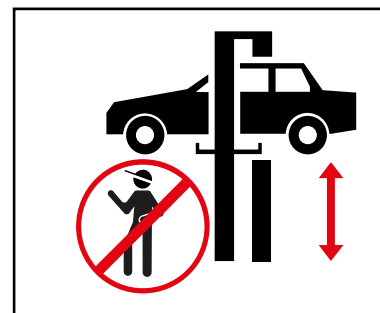

Lors du levage et de la descente, la zone de danger doit être dégagée.

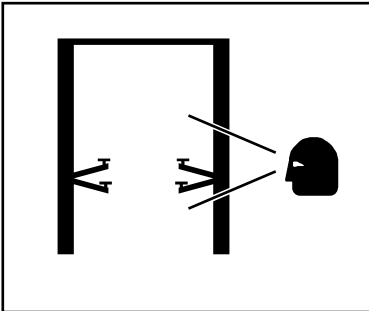

Un entretien et des inspections appropriés sont nécessaires pour travailler en toute sécurité

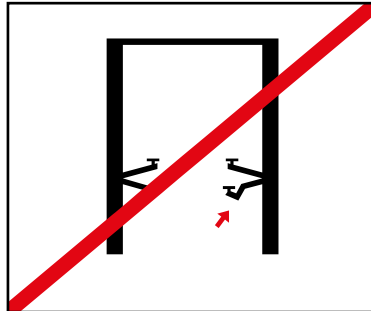

Ne pas travailler sur des éleveurs endommagés



Veillez à la bonne répartition du poids du véhicule

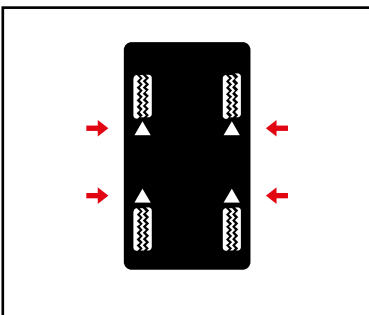

Utilisez les points de levage spécifiés par le constructeur du véhicule et fermez toutes les portes lorsque vous soulevez le véhicule.

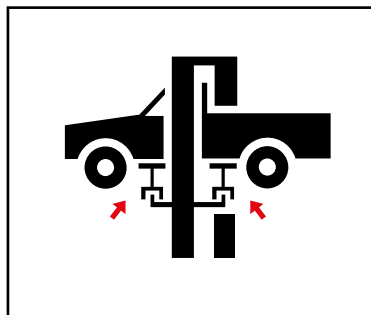

Si nécessaire, utiliser des adaptateurs appropriés

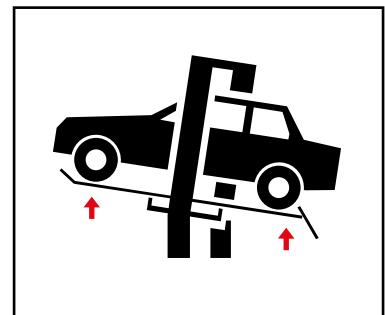

Les adaptateurs réduisent la charge utile spécifiée

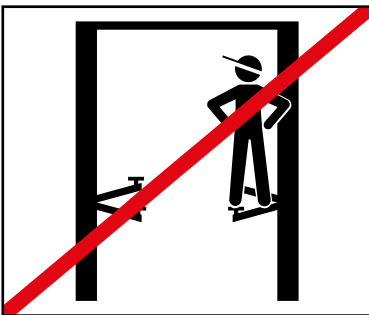

Aucun objet ou personne ne doit être transporté sur la plate-forme de levage, les bras de support ou sur le véhicule à lever.



Évitez les mouvements de balancement importants sur le véhicule soulevé.



S'il y a un risque de chute du véhicule, quittez immédiatement la zone dangereuse.

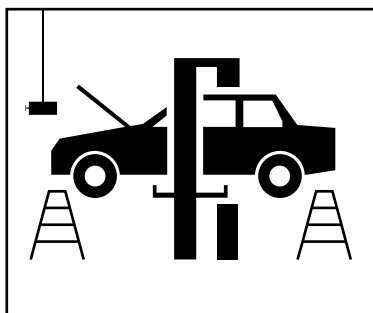

Lors de l'installation ou de la dépose d'objets lourds, utilisez toujours un dispositif de sécurité pour éviter qu'ils ne se renversent.

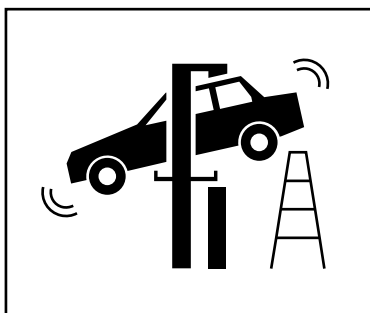

Faites attention aux obstacles lors de la descente



Il est interdit de monter sur les plateformes élévatrices mobiles.

1.5 Spécifications techniques

Type d'hélice	ATH RG5.5 (5500kg)
Mouvement de levage	0-1750 mm
Largeur réglable entre les fourches de levage	166-550 mm
Erreur de synchronisation max. Erreur de synchronisation entre les pinces à roue	50 mm
Hauteur totale	3770 mm
Temps de levage	50 s
Temps de descente	80 s
Niveau sonore admissible	80 dB (A)/1 m
Inclinaison du sol	Max. 3

Moteur électrique	
Tension d'alimentation	DC 24 V
Puissance du moteur	2,2 kW
Vitesse de rotation	2000-4000 tr/min

Batterie	
Tension d'alimentation	2 x DC 12 V
Capacité de la batterie	280 AH
Consommation de courant à froid	650 A
Dimensions (LxLxH)	253x168x200 mm

Pompe hydraulique	
Débit	1,6 cm ³ /g
Huile	HLPD32 environ 10l

Pompe hydraulique	
Pression de travail ²	240 bar

Avertissement



² La pression de travail réglée en usine est adaptée à la charge nominale maximale. Le limiteur de pression ne doit pas être manipulé.

Une modification du réglage peut entraîner de graves dommages.

Indice



Si la charge nominale indiquée ne peut pas être augmentée, veuillez contacter notre service après-vente.

1.6 Dessin coté

Pince à roue 5.5

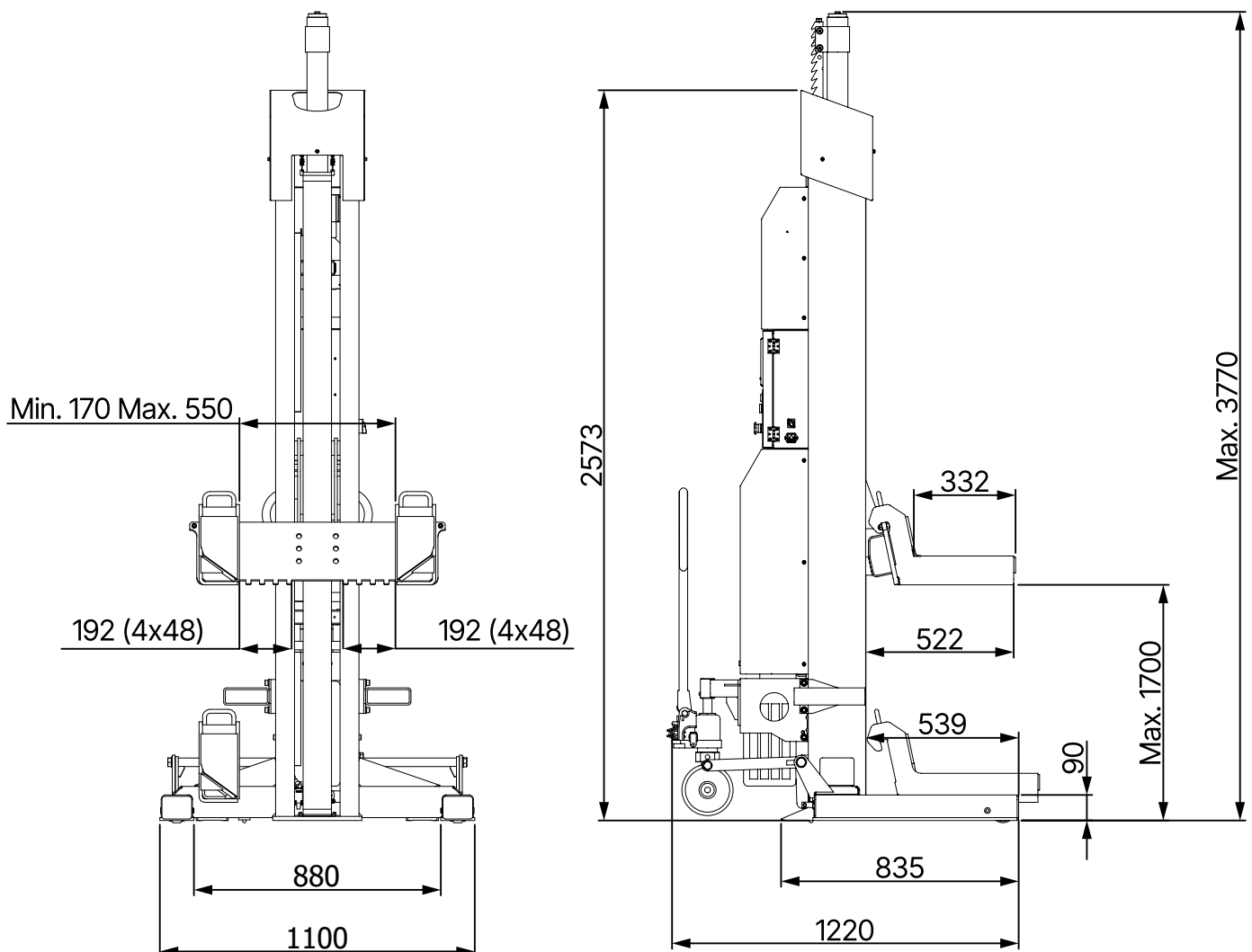

2 INSTALLATION

La machine doit être installée par du personnel autorisé, conformément aux instructions.



Indice

Le mode d'emploi (y compris le protocole) est un élément important de la machine ou du produit.

Conservez-le en lieu sûr !

Le produit doit être inspecté par une entreprise ou une institution appropriée et autorisée après l'achèvement du montage, la remise, l'instruction si nécessaire, et ensuite à intervalles réguliers conformément aux réglementations et aux dispositions légales en vigueur dans le pays d'exploitation.

2.1 Conditions de transport et de stockage

Pour le transport et le positionnement de la machine, utilisez toujours des équipements d'élingage, de levage ou de transport au sol appropriés et faites attention au centre de gravité de la machine.

La machine ne doit être transportée qu'avec son emballage d'origine.

Données	
Poids	510 kg
Largeur	1100 mm
Longueur	1225 mm
Hauteur	2580 mm
Température de stockage	0 à +40°C

Instructions de transport et de stockage



Attention

Soulevez avec précaution, soutenez correctement la charge à l'aide de moyens appropriés et en parfait état.



Attention

Évitez les élévations inattendues et les mouvements brusques. Faites attention aux inégalités, aux gouttières transversales, etc.



Danger

Les pièces d'emballage retirées peuvent constituer un danger pour les enfants et les animaux. Il peut en résulter des blessures graves, voire mortelles. Conservez les pièces d'emballage retirées dans un lieu de collecte inaccessible aux enfants et aux animaux jusqu'à ce qu'elles soient éliminées.

Transport, chargement et déchargement

Lors du chargement, du déchargement ou du transport de l'appareil vers le lieu d'utilisation, il convient d'utiliser un chariot élévateur à fourche d'une capacité de charge minimale de 1000 kg. Les fourches du chariot élévateur doivent être insérées dans les supports de fourches prévus à cet effet.

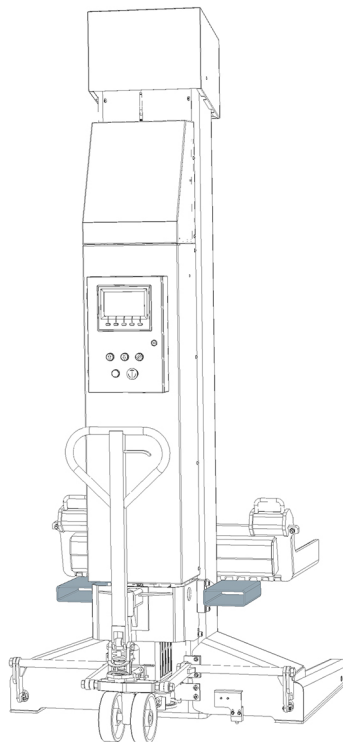
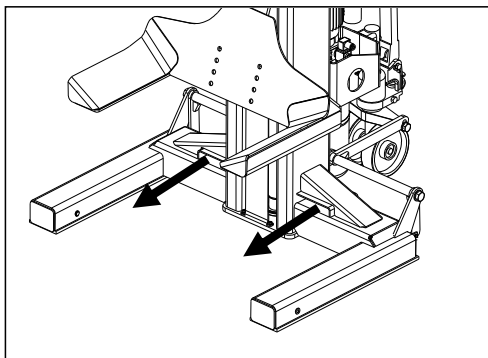

Attention

Sécurisez l'élévateur de roues pour éviter qu'il ne tombe lors du chargement et du déchargement. Tenez également compte de la taille, du poids et du centre de gravité de l'élévateur.

2.2 Déballage de la machine

- Retirez le couvercle supérieur de l'emballage et assurez-vous qu'aucun dommage n'a été causé pendant le transport.
- Retirez le boulon de fixation pour retirer la machine de la palette/du cadre. Pour descendre la machine de la palette/du cadre, utilisez un dispositif de levage approprié (éventuellement avec une élingue).



Danger

Les pièces d'emballage retirées peuvent constituer un danger pour les enfants et les animaux. Il peut en résulter des blessures graves, voire mortelles.

Conservez les pièces d'emballage retirées dans un lieu de collecte inaccessible aux enfants et aux animaux jusqu'à ce qu'elles soient éliminées.

2.3 Contenu de la livraison

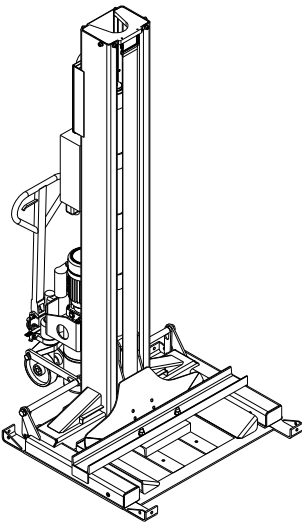

Support de transport par colonne avec :

- 1x colonne
- 1x couvercle de colonne
- 1x câble de chargement
- 1x câble de communication



Indice

S'il manque quelque chose dans la livraison, veuillez contacter notre service commercial.

2.4 Emplacement

La machine doit être maintenue à l'écart des matériaux inflammables et explosifs, ainsi que de la lumière du soleil et de la lumière intense. La machine doit également être placée dans un endroit bien ventilé.

La machine doit être installée sur un sol suffisamment solide, si nécessaire selon les exigences minimales des spécifications du plan de fondation.

Lors du choix du lieu d'installation, il convient de respecter, en plus des conditions du sol, les directives et les instructions du règlement sur la prévention des accidents et du règlement sur le lieu de travail.

Si l'appareil doit être installé sur une dalle de sol, il faut vérifier sa capacité de charge suffisante. En général, il est recommandé de consulter un expert en bâtiment pour une évaluation lors de l'installation de la machine sur des plafonds de sol.

La machine ne doit être installée et utilisée qu'à l'intérieur de locaux fermés. Elle ne dispose pas d'un équipement de sécurité approprié (par exemple, protection IP, conception galvanisée) pour une utilisation en extérieur.

Température	5 - 50°C
Niveau de la mer	< 1500m
Humidité	50% à 40°C - 90% à 20°C

2.5 Localisation

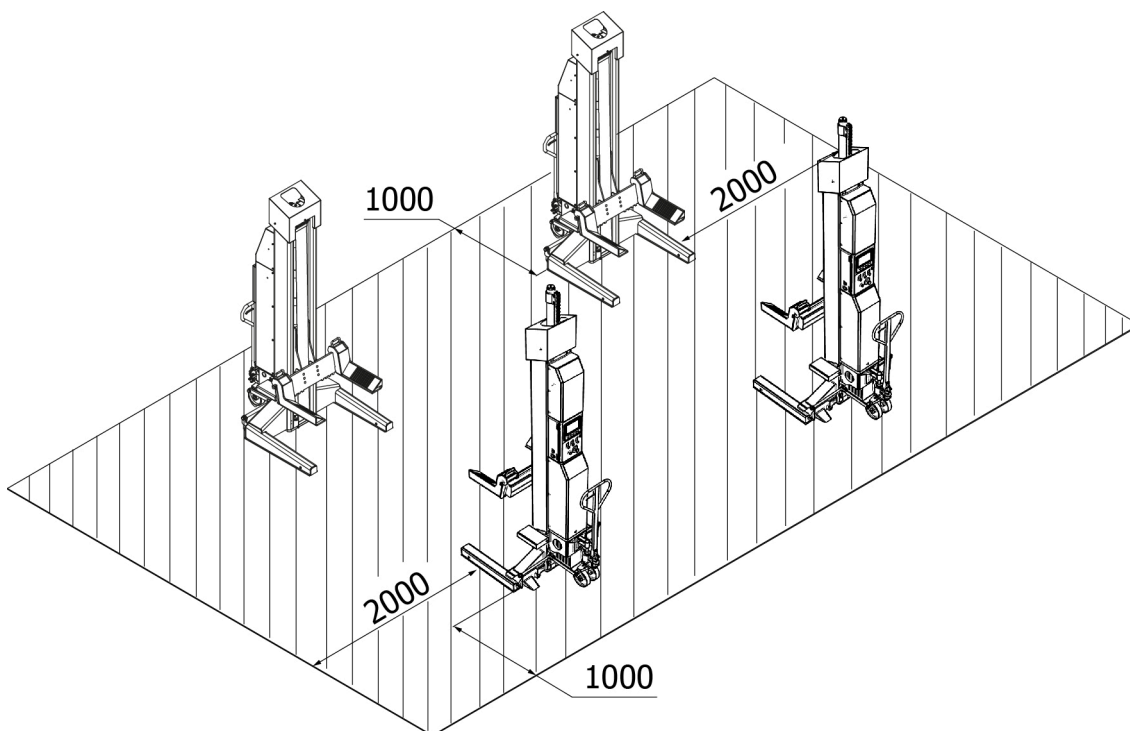

2.6 Connexion électrique

Attention



Les réglementations générales et locales doivent être respectées. Par conséquent, cette étape ne peut être effectuée que par un spécialiste qualifié.

Faites attention à la ligne d'alimentation nécessaire.

La charge des batteries doit se faire selon le produit avec une prise Schuko 230V.

Les écarts de tension ne doivent pas dépasser 0,9 à 1,1 fois la plage de tension nominale et les écarts de fréquence ne doivent pas dépasser 0,99 à 1,01 fois la plage de fréquence. Pour pouvoir garantir cela, les mesures de protection nécessaires doivent être prises.

A la fin du travail, le sens de rotation du moteur doit être contrôlé.

2.7 Raccordement hydraulique



Indice

Avant la mise en service ou la première utilisation de l'installation avec de l'huile, il convient d'observer les points suivants afin d'assurer un fonctionnement optimal, sans problème et presque sans air.

Toutes les conduites hydrauliques doivent être connectées et serrées conformément au plan hydraulique ou à la désignation des tuyaux.

Toutes les conduites et tous les vérins hydrauliques doivent être purgés conformément au plan hydraulique ou à la désignation des tuyaux.

Afin de garantir le bon fonctionnement et la sécurité du système et des conduites utilisées, il est essentiel de s'assurer que les fluides hydrauliques utilisés sont conformes aux spécifications et recommandations spécifiques du fabricant.

Les fluides utilisés qui ne répondent pas aux exigences spécifiques ou qui présentent une contamination non autorisée endommageront l'ensemble du système hydraulique et réduiront la durée de vie des systèmes hydrauliques utilisés.



Indice

Un nouveau remplissage avec de l'huile peut également entraîner une contamination de l'installation.

L'exigence minimale et la quantité minimale d'huile doivent être vérifiées ou produites.

2.8 Montage



Indice

Ces instructions ne doivent pas être considérées comme des instructions de montage, mais seulement comme des conseils et de l'aide pour les monteurs expérimentés et compétents.



Avertissement

Des vêtements appropriés et des dispositifs de protection individuelle doivent être portés pour les travaux suivants.



Attention

Un montage et des réglages incorrects entraînent l'exclusion de la responsabilité et de la garantie.



Les machines partiellement prémontées doivent être inspectées, instruites et acceptées par une personne compétente avant leur mise en service.

Le montage des machines doit être effectué par une personne compétente et qualifiée.

2.9 Montage

Configuration avant utilisation

Avant la première utilisation

S'assurer que

- l'étalonnage en hauteur a été effectué sur toutes les colonnes
- les colonnes ont été regroupées en un système complet
- toutes les colonnes sont dans la bonne position avant l'utilisation
- la capacité de la charge est suffisante
- les batteries sont alimentées
- les commutateurs de sélection de mode sont dans la bonne position

Avant l'utilisation quotidienne

Assurez-vous que

- toutes les pinces des roues sont dans la bonne position avant l'utilisation
- la capacité de la charge utile est suffisante
- les batteries sont alimentées
- les commutateurs de sélection de mode sont dans la bonne position

2.10 Avant la mise en service

Avertissement



Avant la mise en service, vérifiez toutes les vis de fixation, les conduites électriques, pneumatiques et hydrauliques et resserrez-les si nécessaire.

Attention : Certains de ces éléments doivent être contrôlés à intervalles réguliers et resserrés si nécessaire.

2.11 Remplissage et purge de l'huile

Attention



Ne faites PAS fonctionner l'unité pompe-moteur sans huile.

Sinon, la pompe risque d'être endommagée. Si le moteur chauffe ou émet des bruits étranges, arrêtez-vous immédiatement et vérifiez à nouveau le branchement électrique.

Remplissage d'huile et purge

1. Retirez le bouchon de remplissage d'huile et versez environ 5 litres de l'huile hydraulique recommandée dans le réservoir.
2. Placez l'interrupteur d'alimentation sur 1 pour mettre en marche la pince de levage de roues.
3. Positionnez le sélecteur de mode sur 1 pour mettre le lève-roue en mode simple.
4. Levez la fourche au maximum et ajoutez du liquide hydraulique jusqu'à ce que le réservoir soit plein.
5. Abaissez complètement la fourche
6. Ouvrez la vis de purge du vérin en la tournant dans le sens inverse des aiguilles d'une montre.
7. Refermez la vis de purge lorsque le liquide s'écoule.
8. Répétez cette procédure pour purger complètement le système hydraulique des autres pinces.

Contrôles finaux



Attention

Au cours de ce processus, observez toutes les pièces de fonctionnement et vérifiez que l'installation et le réglage sont corrects.

Aucun véhicule ne doit être soulevé avant qu'un contrôle opérationnel approfondi n'ait été effectué.

Contrôles généraux

- Vérifier que les sécurités mécaniques de chaque colonne s'enclenchent correctement et qu'elles peuvent être complètement déverrouillées.
- Vérifier sur l'écran que la différence de hauteur ne dépasse pas 50 mm lorsque toutes les fourches sont complètement levées/abaissées.

Contrôles du système hydraulique

- Vérifier que le niveau d'huile dans le réservoir est correct et faire l'appoint si nécessaire.
- Lever la fourche à pleine hauteur et faire tourner le moteur pendant 5 secondes.
- Vérifier l'étanchéité de tous les raccords de tuyaux











Vérifier l'interrupteur de limite de hauteur

- Vérifier que l'unité motrice s'arrête de fonctionner lorsque la fourche est levée à la hauteur maximale.
- Vérifiez que la valeur de la hauteur affichée sur l'écran est remise à "0" ou à une valeur similaire (mais pas à moins) lorsque la fourche est complètement abaissée, sinon un recalibrage est nécessaire.
- Vérifier que la pince à roue est bien en place, sinon des erreurs peuvent se produire avec l'unité.



3 OPÉRATION

3.1 Instructions d'utilisation

Entreprise : Activité :	Instructions d'utilisation Pour les travaux sur les plates-formes élévatrices de véhicules	Date : Signature :
          Notruf 112	Dangers pour les personnes et l'environnement <ul style="list-style-type: none">▪ Danger dû à un éventuel glissement du véhicule▪ Danger dû aux surfaces chaudes du véhicule▪ Danger d'écrasement dû aux pièces mobiles▪ Danger électrique dû à l'équipement électrique▪ Danger dû au manque d'entretien de l'équipement Mesures de protection et règles de conduite <p>Levage du véhicule</p> <ul style="list-style-type: none">▪ Positionner le véhicule sur la plate-forme de levage▪ Évitez une répartition inégale de la charge, ne surchargez pas la plate-forme, utilisez des éléments de ramassage appropriés avec une surface antidérapante ou à ajustement de forme, ne ramassez qu'aux endroits spécifiés sur le véhicule.▪ Contrôler le fonctionnement des dispositifs de sécurité anti-enroulement ou des dispositifs de sécurité du bras pivotant dans toutes les directions.▪ Ne soulever que si aucune personne n'est en danger. <p>Travaux sur le véhicule soulevé</p> <ul style="list-style-type: none">▪ En fonction des travaux à effectuer, choisir et porter des équipements de protection individuelle (par ex. surfaces chaudes).▪ Attention aux pièces chaudes▪ Le démontage des composants peut modifier la répartition de la charge : si nécessaire, sécuriser le véhicule pour éviter qu'il ne bascule.▪ Utiliser uniquement des supports de montage homologués <p>Descendre le véhicule</p> <ul style="list-style-type: none">▪ Retirer les outils et autres objets de la zone de danger▪ Ne descendre que si aucune personne n'est en danger▪ Les déflecteurs de pieds, les bords de sécurité ou le signal sonore après l'arrêt intermédiaire permettent d'éviter les blessures aux pieds. <p>La plate-forme élévatrice ne doit être utilisée sans surveillance que par des employés instruits et compétents à partir de 18 ans.</p> Comportement en cas de dysfonctionnement et en cas de danger <ul style="list-style-type: none">▪ Signaler les défauts de la machine à l'installateur ou au fabricant.▪ Arrêtez la machine et protégez-la contre toute remise en marche non autorisée.▪ Les dommages ne peuvent être réparés que par du personnel qualifié.▪ En cas d'incendie, essayez d'éteindre le feu. Premiers secours <ul style="list-style-type: none">▪ Informer le secouriste (voir plan d'alarme ou d'urgence)▪ Traiter immédiatement les blessures▪ Inscrire dans le livre de premiers secours▪ En cas de blessures graves, appelez les secours. Maintenance <ul style="list-style-type: none">▪ Les réparations ne doivent être effectuées que par du personnel autorisé et formé.▪ Débranchez ou sécurisez la machine pendant les travaux de montage, de réglage, de maintenance et d'entretien.▪ Nettoyez la plate-forme de levage à la fin du travail et vérifiez le niveau du système hydraulique.▪ Contrôle annuel de la plate-forme de levage par une personne autorisée et formée.	

3.2 Instructions de base

L'élevateur de roues est exclusivement destiné à la prise et au levage de véhicules à hauteur de travail et ne doit être utilisé qu'à cette fin. Toute autre utilisation est formellement interdite. Il s'agit notamment des utilisations suivantes

- le transport de personnes
- l'utilisation comme échafaudage
- l'utilisation pour presser ou écraser des objets
- l'utilisation comme monte-charge
- l'utilisation dans les stations de lavage et les ateliers de peinture
- Seules les personnes ayant atteint l'âge de 18 ans, qui ont été instruites sur le fonctionnement de la machine et qui ont démontré à l'employeur qu'elles étaient compétentes peuvent utiliser la machine de manière indépendante.
- Elles doivent être expressément autorisées par l'employeur à utiliser la machine. L'ordre d'utiliser la machine doit être donné par écrit.
- La machine ne doit être utilisée que pour l'usage auquel elle est destinée.
- Pour le montage et l'utilisation, utilisez toujours des matériaux conformes aux prescriptions.
- Avant le montage ou le démontage, vérifiez tous les composants ; ils ne doivent présenter aucun signe d'endommagement.
- Si nécessaire, suivez les instructions spéciales du fabricant pour le montage ou le démontage des travaux spécifiques au véhicule.
- Le respect du programme d'entretien constitue un élément important de la garantie. En particulier, la propreté, la protection contre la corrosion, le contrôle et, si nécessaire, la réparation immédiate des dommages.
- Pendant le fonctionnement, vous devez toujours faire attention aux dangers. Dès qu'un danger survient, éteignez immédiatement la machine, débranchez la fiche d'alimentation et coupez l'alimentation en air. Contactez ensuite votre revendeur.
- Tous les panneaux d'avertissement doivent toujours être clairement lisibles. S'ils sont endommagés, ils doivent être remplacés immédiatement.

Danger



Pendant le fonctionnement, le bruit peut atteindre 85 dB (A), c'est pourquoi l'opérateur doit prendre les mesures de protection appropriées.

Danger



Les parties mobiles de la machine peuvent accrocher les vêtements amples, les cheveux longs ou les bijoux.

3.3 Fonctionnement de la pince à roue

Positionnement pour le levage des roues



Indice

Assurez-vous que tous les pneus sont en bon état et qu'ils reposent fermement sur les fourches de levage.

Dans le cas contraire, un adaptateur spécial sera nécessaire.

1. Placez chaque colonne dans la position appropriée. Veillez à ce que la colonne soit verticale et ne heurte pas le véhicule.
2. Vérifiez que tous les pneus du véhicule sont bien gonflés et en bon état.
3. Déterminez si la position de la fourche correspond à la taille du pneu. Ajustez la position de la fourche si nécessaire ou vérifiez si des adaptateurs spéciaux sont nécessaires.

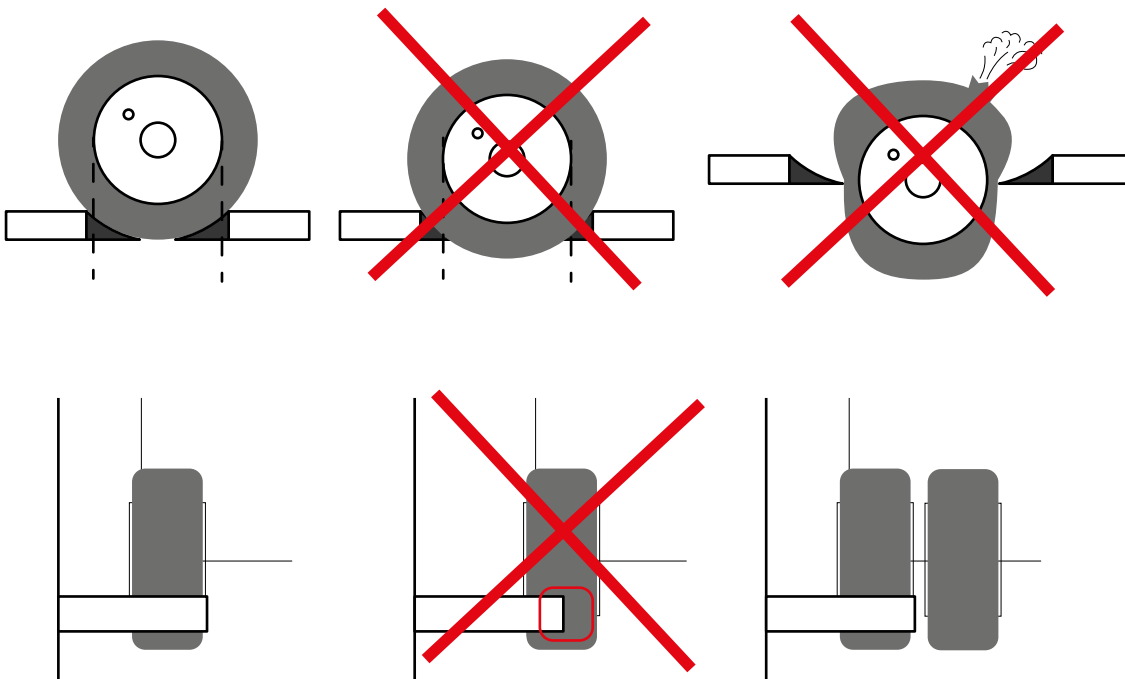

4. S'assurer que toutes les pinces de roue sont abaissées à leur hauteur la plus basse.
5. Relevez lentement chaque pince de roue jusqu'à ce que le pneu repose bien sur les fourches et que celles-ci soient parallèles à l'axe du pneu.
6. Veillez à ce que la zone de contact du pneu sur la fourche ne dépasse jamais l'axe de la fourche et que tous les pneus reposent entièrement sur la fourche.
7. Veillez à ce que les pneus soient équilibrés.

Levage et stationnement



Indice

Cette procédure DOIT être effectuée en ligne et après la fin du regroupement. La procédure peut être effectuée sur n'importe quelle colonne. Pendant cette opération, observez attentivement l'état du levage et appuyez immédiatement sur le bouton d'arrêt d'urgence si l'état du levage n'est pas correct. Assurez-vous toujours que les sécurités mécaniques sont correctement enclenchées avant d'essayer de travailler sur ou à proximité du véhicule.

1. Mettez les sélecteurs de toutes les colonnes dans la bonne position.
2. Soulever le véhicule à l'aide du bouton de levage
3. Lorsque le véhicule est soulevé à plus de 100 mm du sol, le système s'arrête et vérifie si les roues sont correctement manipulées.
4. Si c'est le cas, continuez à soulever le véhicule à l'aide du bouton de levage.
5. Relâcher le bouton de levage lorsque le véhicule est soulevé à la hauteur souhaitée.
6. Garer les chariots sur les serrures à l'aide du bouton de verrouillage.

Descendre

1. Mettez les commutateurs de sélection de mode de toutes les colonnes dans la bonne position.
2. Assurez-vous que la zone du véhicule est libre de personnes et d'objets.
3. Abaissez le véhicule à l'aide du bouton d'abaissement et vérifiez l'écran pendant l'opération pour vous assurer que tous les chariots sont abaissés de manière synchronisée.
4. Lorsque le véhicule est descendu à 100 mm au-dessus du sol, le système s'arrête et vous devez vérifier si les roues sont manipulées correctement.
5. Si c'est le cas, continuez à abaisser le véhicule à l'aide du bouton d'abaissement jusqu'à ce qu'il soit complètement abaissé.

Abaissement manuel

En cas d'urgence, il est possible d'abaisser le véhicule manuellement :

1. Verrouiller l'interrupteur principal
2. Retirer le couvercle arrière de la colonne
3. Si le verrouillage mécanique est activé, libérer le crochet ^① à la main

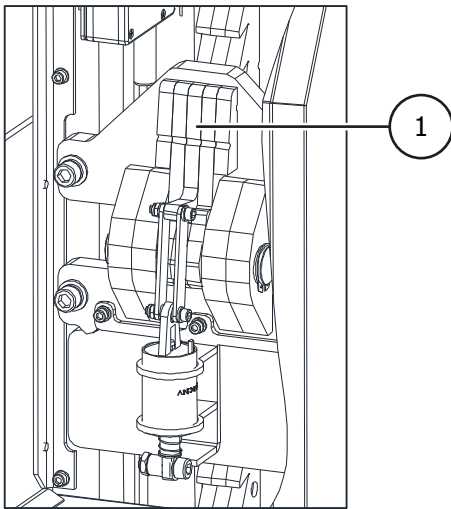

4. Tournez la vis d'abaissement d'urgence de la pompe hydraulique dans le sens inverse des aiguilles d'une montre pour abaisser la fourche. Veillez à ne jamais abaisser la fourche plus de 3 fois (chaque hauteur de verrouillage est d'environ 30 mm).
5. Assurez-vous que le verrou est réengagé avant d'essayer d'abaisser une autre fourche.
6. Répétez la procédure ci-dessus pour abaisser complètement tous les grappins de roue.
7. Resserrez la vis d'abaissement d'urgence en la tournant dans le sens des aiguilles d'une montre. La pince de roue ne peut pas être abaissée lorsque la valve d'abaissement est ouverte.

3.4 Affichage

Page d'accueil

L'appui sur les touches de fonction situées sous l'écran a la même fonction que l'appui sur la touche correspondante à l'écran.

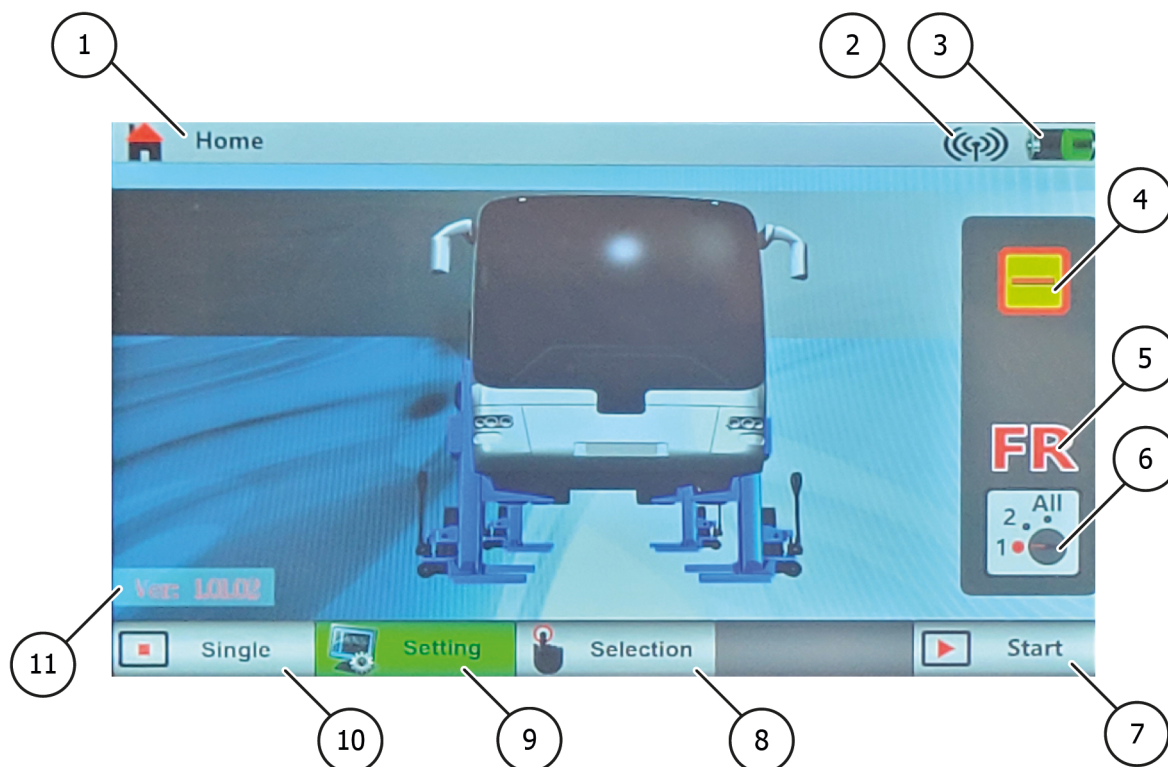

- ① **Titre**
Vous pouvez voir ici sur quelle page vous vous trouvez
- ② **Signal**
Indique si toutes les pinces à roulettes du système sont en service. L'icône est affichée sur la plupart des pages
- Lorsque le signal est éteint, seules les opérations d'une seule pince peuvent être effectuées.
 - Si le signal est éteint, veuillez regrouper le système pour faire fonctionner toutes les pinces.
- ③ **Niveau de batterie**
Affiche l'état de charge de la pince actuelle.
- Rechargez la pince lorsque la batterie est vide.
 - Recalibrez la batterie si elle ne fonctionne plus correctement.
 - Remplacer la batterie si nécessaire

4

État

Affiche l'état actuel de la pince à roulette.

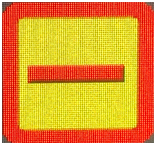

Position de repos

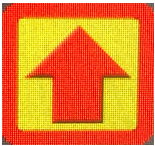

Levage



Abaissement



Abaissement lent



Abaissement jusqu'au cran suivant



Position du cran d'arrêt



Arrêt d'urgence activé

5

Identification

L'identification doit être réglée correctement sur tous les préhenseurs à roue avant tout mouvement des préhenseurs à roue. Vérifiez que le réglage de toutes les colonnes est correct avant de mettre le système en marche.

FL - Front Left (avant gauche) : il s'agit de la pince à roue gauche de la première rangée de l'ensemble du système.

FR - Front Right (avant droit) : il s'agit de la pince de roue droite de la première rangée de l'ensemble du système.

R1L - Arrière 1 gauche : il s'agit du préhenseur de roue gauche de la deuxième rangée de l'ensemble du système.

R1R - Arrière 1 droite : Il s'agit de la pince de roue droite de la deuxième rangée de l'ensemble du système.

R2L - Arrière 2 gauche : il s'agit de la pince de roue gauche de la troisième rangée de l'ensemble du système.

...

R7L - Arrière 7 gauche : il s'agit de la pince de roue gauche de la 8e rangée de l'ensemble du système.

R7R - Arrière 7 Droite : Il s'agit de la pince de roue droite de la 8e rangée de l'ensemble du système...

6

Sélecteur de mode - affichage

Il indique le mode actuellement sélectionné pour la pince de roue.

- 7 **Réglages**
Appuyez sur ce bouton pour accéder à la page des paramètres.
Cette touche n'est affichée que sur la page d'accueil.
L'appui sur la touche de fonction ci-dessous a la même fonction que l'appui sur cette touche à l'écran.
- 8 **Sélection du mode de travail**
Si cette touche permet d'appeler la page d'exploitation, la page de sélection s'affiche et il est possible de travailler en mode 2 ou en groupe.
- 9 **Installation**
Cette touche permet d'accéder à la page de réglage.
Cette touche n'est affichée que sur la page d'accueil
- 10 **Mode colonne unique**
Affiché uniquement sur la page d'accueil
Si cette touche permet d'accéder à la page d'exploitation, la pince à roulette ne peut fonctionner qu'en mode simple.
- 11 **Début du travail**
Si la page de commande est appelée par cette touche, vous pouvez choisir de travailler en mode 1, 2 ou en mode groupe.

Page de sélection

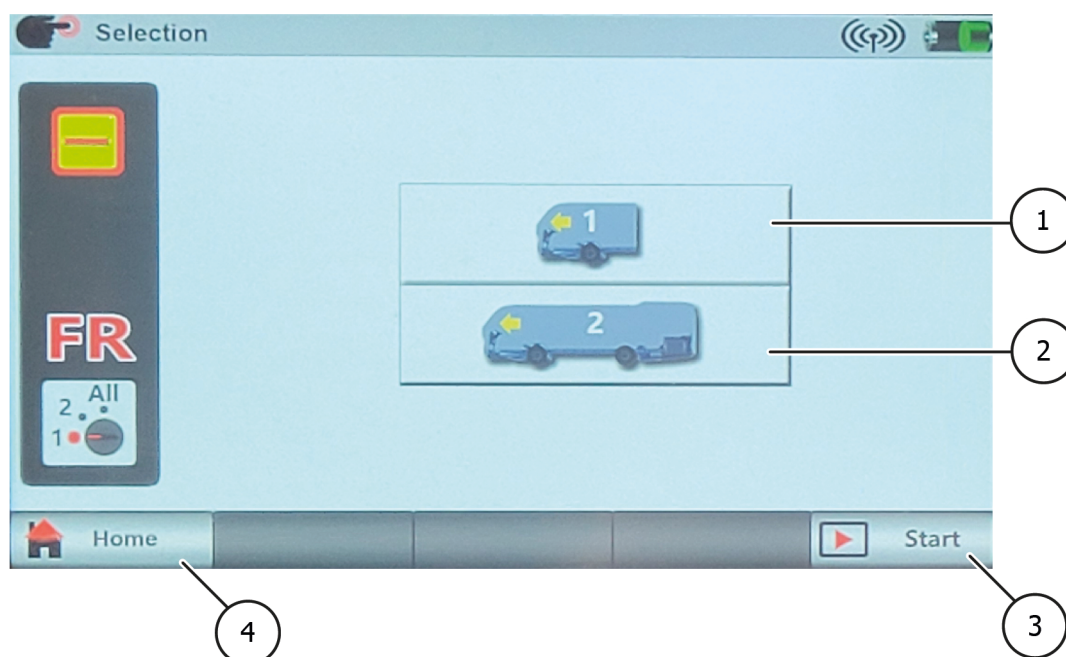

- 1 **Symbole 1 Axe**
Appuyer sur cette touche pour appeler la page de commande
Si la page de commande est appelée avec ce symbole, le préhenseur à roue ne peut travailler qu'en mode 2.
- 2 **Symbole 2 axes ou plus**
Appuyer sur cette touche pour accéder à la page de fonctionnement.
Le nombre sur l'icône indique le nombre d'axes.
Lorsque la page d'opération est appelée avec ce symbole, la colonne ne peut fonctionner qu'en mode TOUT.
- 3 **Démarrer le travail**
Appuyer sur cette touche pour accéder à la page d'opération
- 4 **Retour à la page principale**
Appuyer sur cette touche pour revenir à la page principale

Pages d'exploitation

Il existe trois types de pages d'exploitation :

- la page d'opération individuelle, qui permet d'utiliser la pince à roue actuelle
- la page de fonctionnement par axe, qui permet de commander la pince de roue actuelle et la pince de roue opposée
- Page d'opération de groupe, sur laquelle vous pouvez contrôler tous les préhenseurs de roue.

Page d'opération individuelle

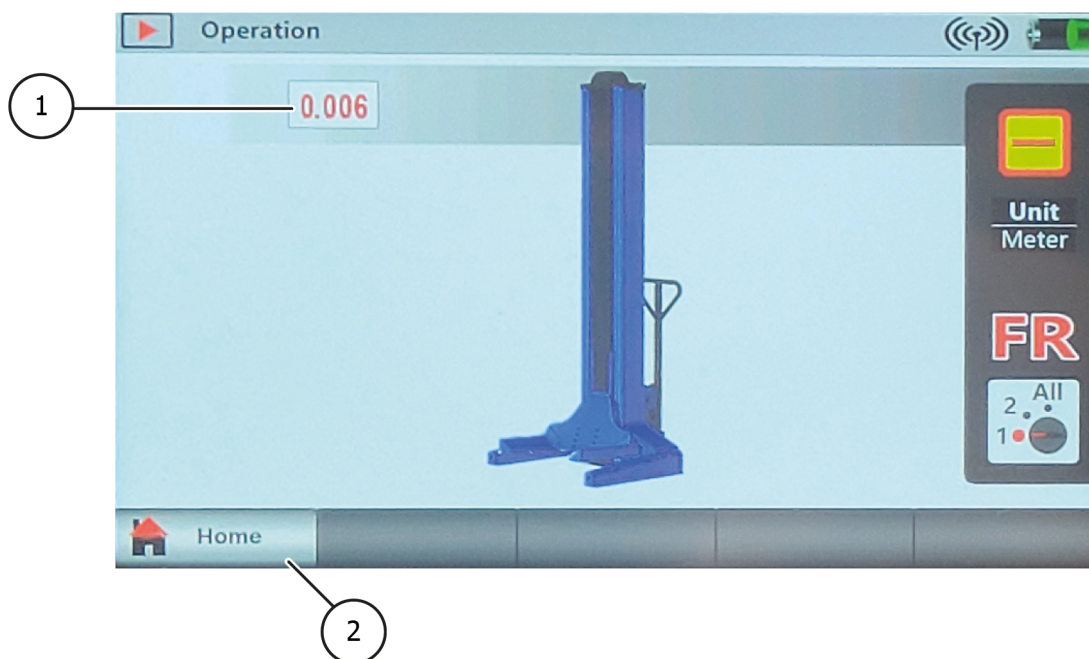

- ① **Hauteur**
Affiche la hauteur actuelle de la fourche de levage.
- ② **Retour à la page principale**
Appuyez sur cette touche pour revenir à la page principale

Cette page ne permet d'utiliser qu'une seule pince à roue. Veuillez régler le mode 1 avant d'utiliser l'appareil. Si le sélecteur de mode n'est pas réglé sur 1, un avertissement s'affiche.



Si la fourche de levage est levée ou abaissée d'un peu plus de 100 mm, un avertissement s'affiche pour vous demander de vérifier que la roue est correctement levée avant l'opération.

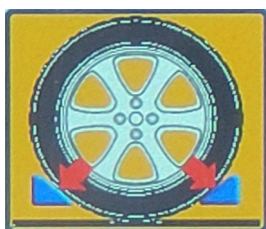

Page de fonctionnement de l'axe



Page d'utilisation du groupe

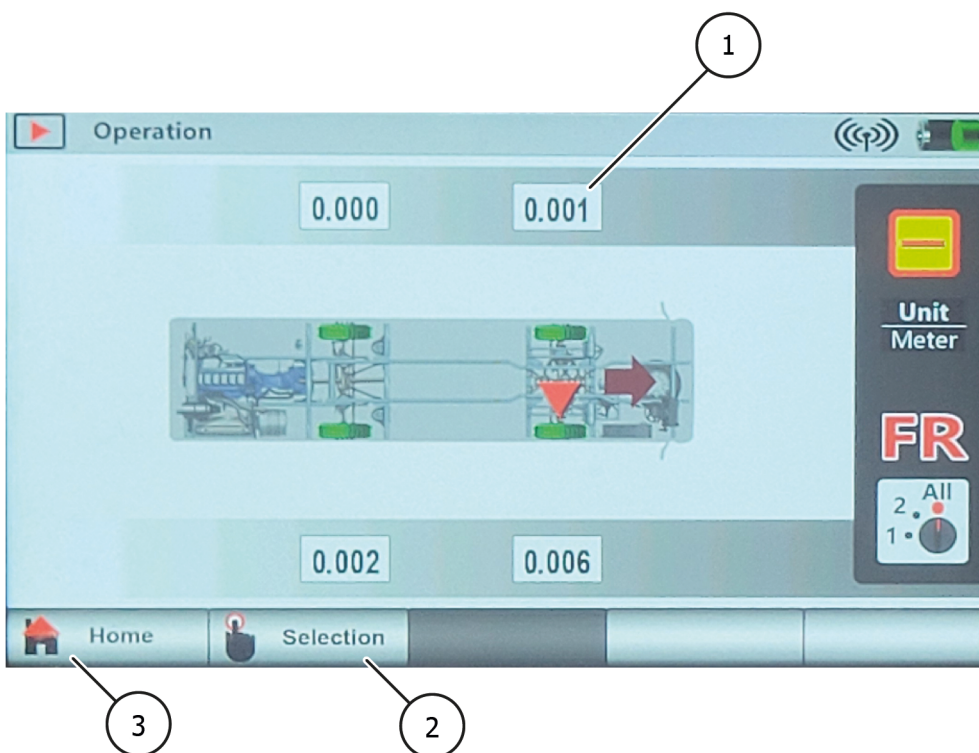

- ① **Hauteur**
Affiche la hauteur actuelle de la fourche de levage
- ② **Sélection du mode de travail**
Appuyer sur cette touche pour revenir à la page de sélection
- ③ **Retour à la page principale**
Appuyer sur cette touche pour revenir à la page principale

La page de fonctionnement de l'axe et la page de fonctionnement du groupe sont fondamentalement identiques. La seule différence significative est la suivante :

- Sur la page de fonctionnement de l'axe, seules deux pinces/roues sont affichées.
- Sur la page d'opération de groupe, toutes les pinces/roues du système sont affichées. En outre, le nombre de colonnes affichées correspond au nombre de colonnes pouvant être utilisées.

Exemple de mode de fonctionnement de l'essieu :



- ✓ Si le sélecteur de mode est réglé sur 1, la pince de roue actuelle peut être utilisée seule
- ✓ Si le sélecteur de mode est réglé sur 2, la pince de la roue actuelle et la pince de la roue opposée peuvent être actionnées.
- ✓ Si le sélecteur de mode est réglé sur ALL, seules la pince de la roue actuelle et la pince de la roue opposée peuvent encore être utilisées.

Exemple de page d'opération de groupe :

- ✓ Si le sélecteur de mode est réglé sur 1, le préhenseur de roue actuel peut être utilisé seul.
- ✓ Si le sélecteur de mode est réglé sur 2, la pince de la roue actuelle et la pince de la roue opposée peuvent être utilisées.
- ✓ Si le sélecteur de mode est réglé sur ALL, TOUTES les pinces peuvent être utilisées.

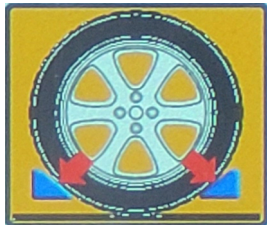
Si la fourche de levage est levée ou abaissée d'un peu plus de 100 mm, un avertissement s'affiche pour vous demander de vérifier que la roue est correctement levée avant de l'utiliser.



	Cette pince est maintenant actionnée directement
	Le sélecteur de mode de cette pince à roue est réglé sur 1
	Le sélecteur de mode de cette pince est réglé sur 2.
	Si aucun symbole n'est affiché, le sélecteur de mode de cette pince est réglé sur ALL.

Page des réglages

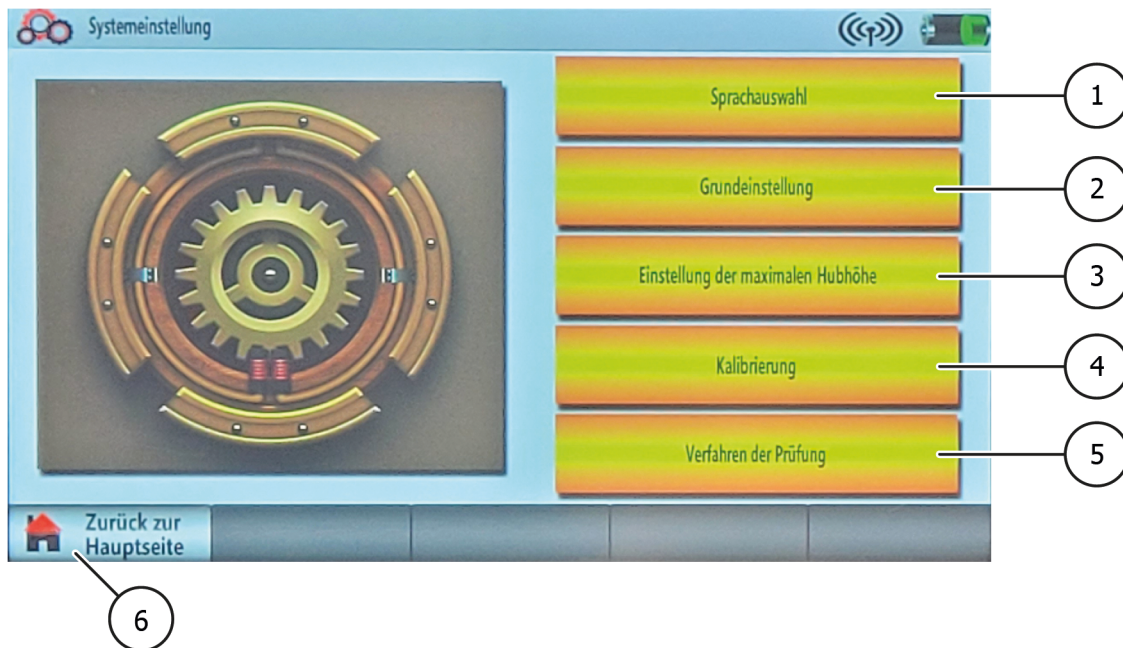

- ① **Sélection de la langue**
Appuyez sur ce bouton pour accéder à la page de sélection de la langue.
- ② **Regroupement**
Ici, vous pouvez connecter les pinces sans fil entre elles.
- ③ **Réglage de la hauteur de levage maximale**
Appuyez sur ce bouton pour accéder aux réglages de la hauteur
- ④ **Calibrage**
Appuyez sur ce bouton pour calibrer la hauteur et la batterie.
- ⑤ **Procédure de test**
Appuyez sur ce bouton pour accéder à la page de diagnostic
- ⑥ **Retour à la page principale**
Appuyez sur ce bouton pour revenir à la page principale

Lorsque vous appuyez sur le bouton Paramètres de la page principale, une boîte de dialogue s'affiche. Entrez le mot de passe : 12345 ici pour accéder à la page des paramètres.

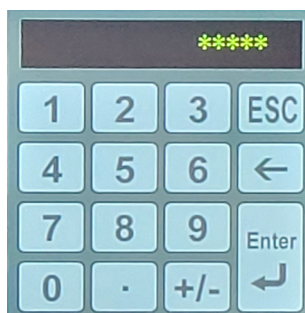

Sélection de la langue



- ① **Sélection de la langue**
Sélectionnez la langue que vous souhaitez utiliser en appuyant sur le bouton correspondant
- ② **ESC**
Appuyez sur cette touche pour revenir à la page des réglages ou pour enregistrer le réglage de la langue.

Groupement

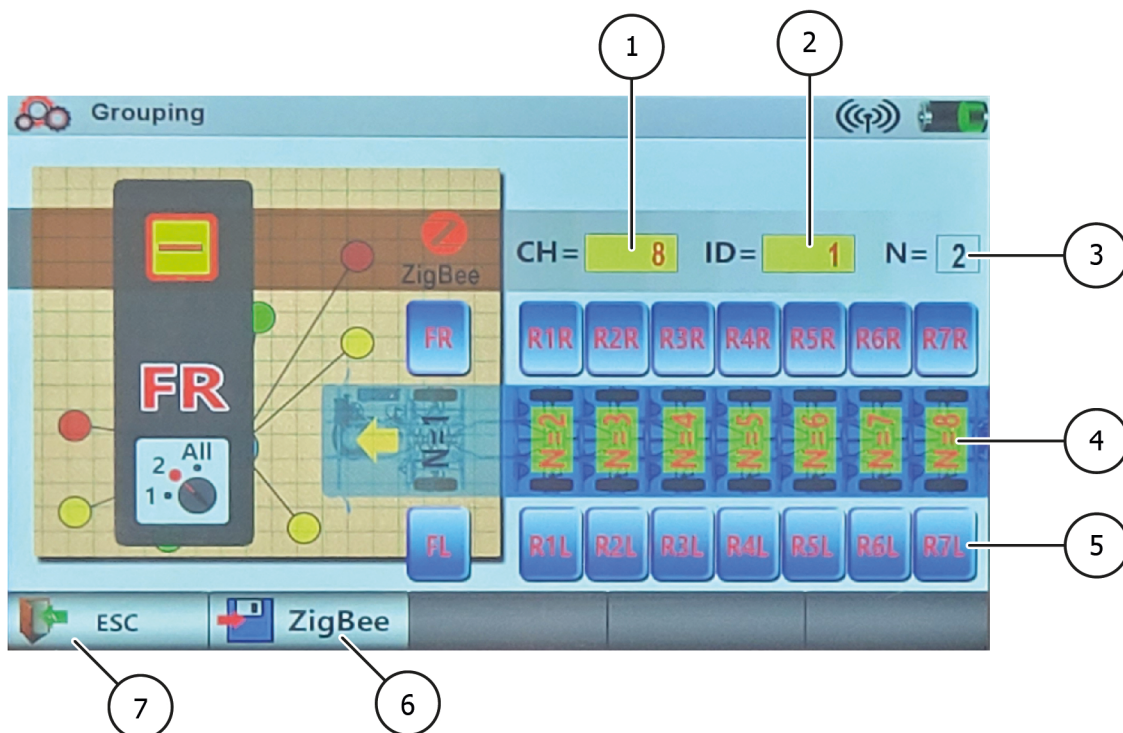

- ① **CH**
L'identification d'usine de la pince à roue est affichée ici. Ne la modifiez pas sans l'accord du revendeur ou du fabricant.

- ② **ID**
L'identification d'usine du préhenseur de roue est affichée ici. Ne la modifiez pas sans l'accord du revendeur ou du fabricant.
- ③ **N**
Affiche le nombre d'essieux réglés.
Il doit correspondre exactement au nombre réel d'essieux du véhicule soulevé.
Notez que N indique le nombre d'essieux, mais pas le nombre de pinces de roue. Vérifiez que le réglage est correct avant d'enregistrer l'option de groupage.
- ④ **Option N**
Appuyez sur un chiffre pour sélectionner
Appuyez sur la zone jaune pour sélectionner
- ⑤ **Option d'identification**
Appuyer sur pour sélectionner un identifiant
Chaque pince à roue qui doit être connectée au système global doit avoir un identifiant différent.
L'identification de chaque préhenseur doit correspondre à la position du préhenseur.
- ⑥ **ZigBee**
Appuyez sur ce bouton pour enregistrer l'option de regroupement et revenir à la page de configuration.
- ⑦ **ESC**
Appuyez sur cette touche pour revenir à la page de réglage ou pour enregistrer le réglage du groupement.

Réglage de la hauteur maximale de la course

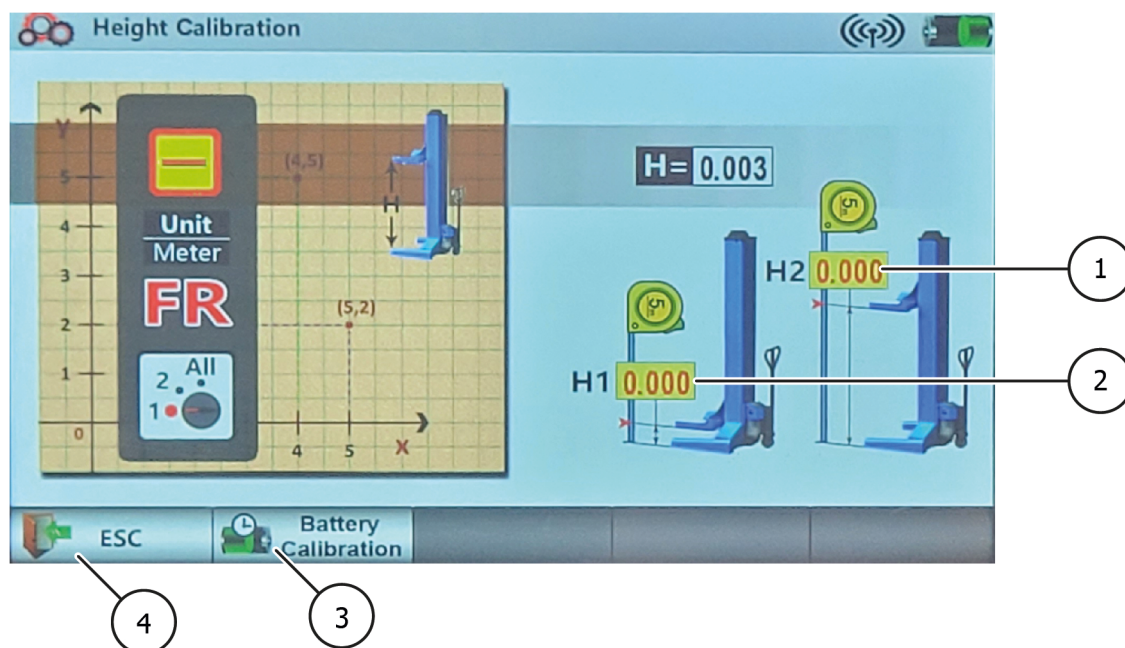

- ① **Hauteur de la fourche de levage**
Affiche la hauteur de la fourche de levage
- ② **Hauteur maximale**
Affiche la hauteur de levage maximale
Pour revenir à la valeur précédente, appuyez sur pour ouvrir la fenêtre de saisie. Saisissez la nouvelle valeur et appuyez sur Entrée pour confirmer.
La valeur par défaut est de 1,70 m et ne doit pas être dépassée.

3 **Hauteur de sécurité**

Affiche la hauteur de sécurité

Pour revenir à la valeur précédente, appuyez sur pour ouvrir la fenêtre de saisie. Saisissez la nouvelle valeur et appuyez sur Entrée pour confirmer.

La valeur par défaut est de 0,1 m et ne doit pas être sous-cotée.

4 **ESC**

Appuyez sur cette touche pour revenir à la page des réglages ou pour enregistrer vos saisies.

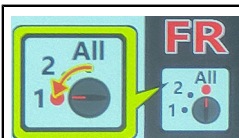

Sur cette page, le sélecteur de mode doit être réglé sur 1 avant qu'une valeur puisse être modifiée ou enregistrée.

Calibrage de la hauteur de course

Entrez le mot de passe : 77777777 pour accéder à la page des réglages.

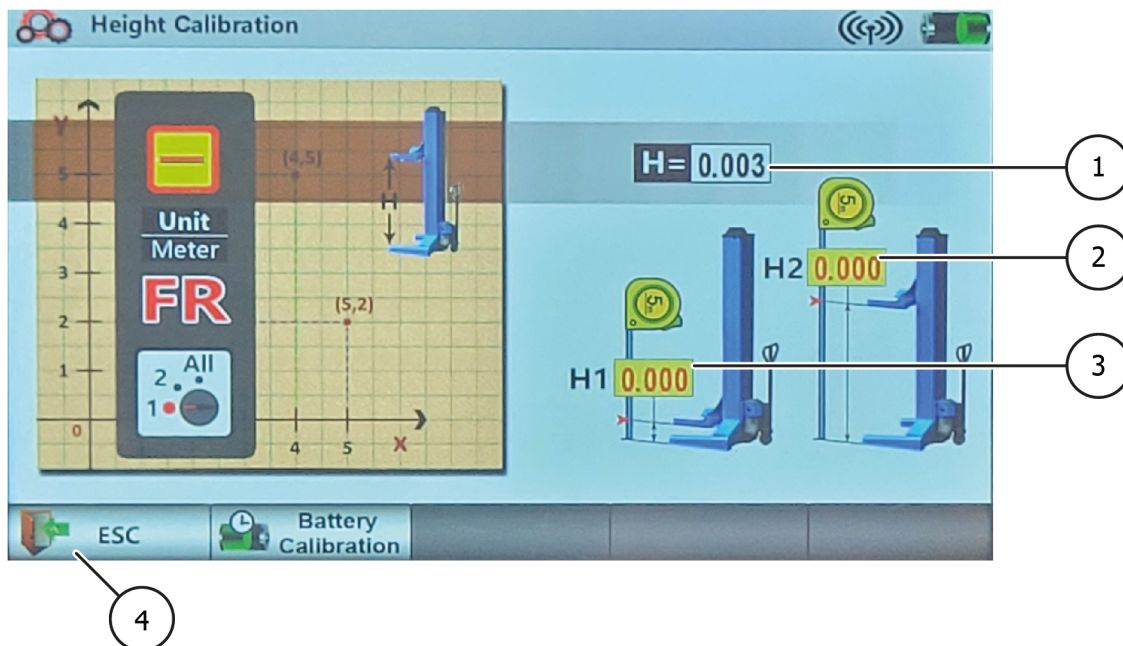
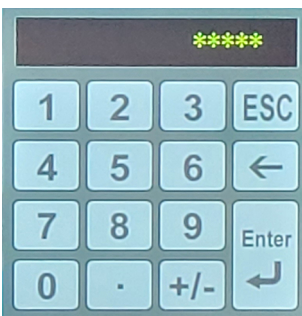

1 **H2**
Bouton pour l'étalonnage de la hauteur

2 **H1**
Touche d'étalonnage de l'altitude

- ③ **Étalonnage de la batterie**
Cette touche permet de calibrer la batterie.
Cette opération ne doit toutefois être effectuée qu'après le remplacement de la batterie.

- ④ **ESC**
Appuyez sur cette touche pour revenir à la page des réglages ou pour enregistrer vos saisies.

Calibrage de la hauteur de course

1. Mettez le sélecteur de mode en position 1
2. Abaissez complètement la fourche de levage
3. Appuyez sur la touche H1 et entrez la valeur 0 dans la fenêtre contextuelle.
4. Confirmez cette valeur en appuyant sur la touche Enter.
5. Relever la fourche de levage à 1,5 m
6. Mesurez la distance réelle entre le sol et le bas de la fourche de levage à l'aide d'un mètre ruban ou d'un autre outil de mesure approprié.
7. Appuyez sur la touche H2 et saisissez la valeur mesurée dans la fenêtre qui s'ouvre.
8. Confirmez cette valeur en appuyant sur la touche Enter
9. Appuyez sur la touche ESC pour sauvegarder l'étalonnage de la hauteur de course.
10. Retournez à la page principale et appuyez sur la touche unique pour accéder à la page des fonctions individuelles.
11. Abaissez complètement la fourche de levage et enregistrez la hauteur affichée à l'écran sous la forme H3.
12. Relevez ensuite complètement la fourche de levage et notez la hauteur affichée à l'écran (H4).
13. Vérifiez maintenant si H4 correspond à la hauteur maximale réglée (1,70 m par défaut).
14. Vérifiez si H3 correspond à la hauteur que vous avez notée.
15. Répétez l'étalonnage si ce n'est pas le cas.

Pile de calibrage

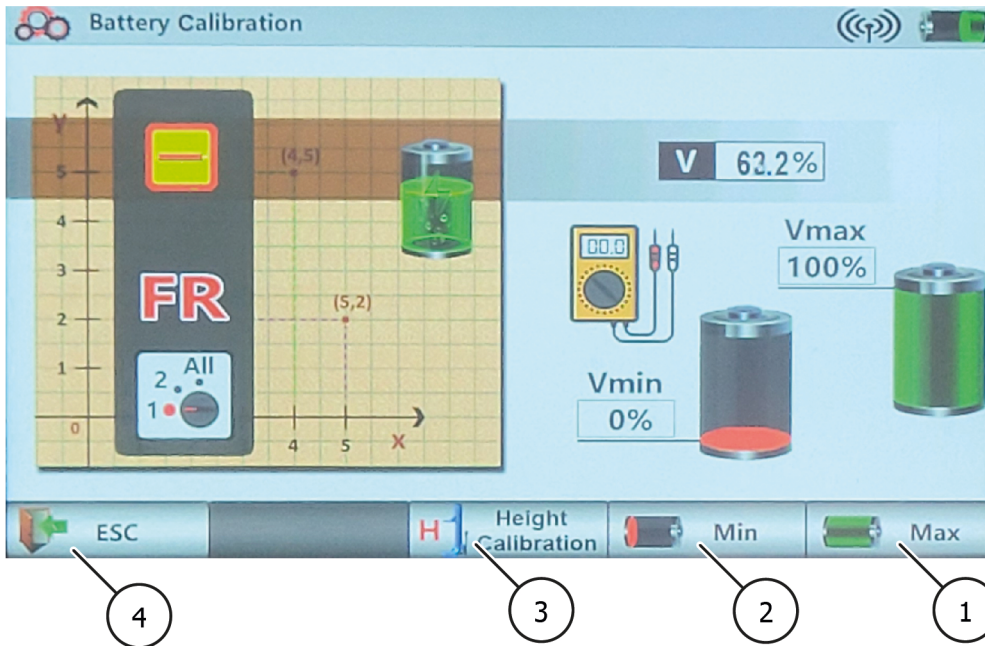

- 1 **Max**
Bouton permettant de calibrer la batterie
N'appuyez pas sur ce bouton à moins d'y être autorisé par le revendeur ou le fabricant.
Le calibrage de la batterie ne doit être effectué qu'en cas de problème.
- 2 **Min**
Bouton de calibrage de la batterie
N'appuyez pas sur ce bouton si vous n'avez pas reçu l'autorisation du revendeur ou du fabricant de le faire.
L'étalonnage de la batterie ne doit être effectué que si la batterie présente un problème.
- 3 **Étalonnage de la hauteur de levage**
Appuyez sur ce bouton pour entrer dans l'étalonnage de la hauteur de levage et sauvegarder l'étalonnage de la batterie.
- 4 **ESC**
Appuyez sur cette touche pour revenir à la page des réglages ou pour enregistrer vos saisies.

Étalonnage de la batterie

1. Ouvrir l'unité de commande de la pince à roue 2
2. Débrancher la fiche du bloc d'alimentation

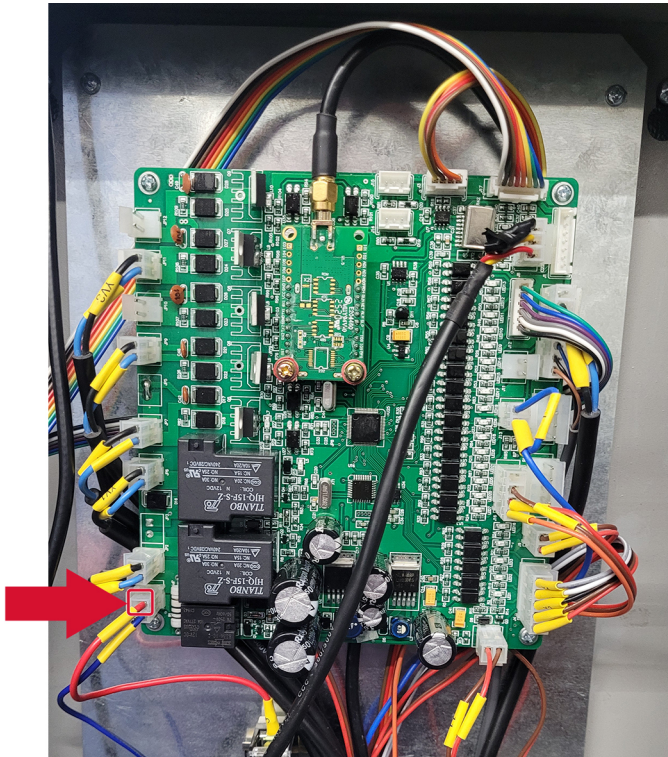

3. Branchez la fiche (marquée en bleu) de l'appareil qui vous a été envoyé au même endroit.
4. Branchez le câble (marqué en rouge) à une source d'alimentation.
5. Allez maintenant à la page de calibration de la batterie sur l'écran de la pince.
6. Ajustez la vis de l'appareil pour régler la tension de sortie de l'appareil. Un appareil de mesure de la tension est également nécessaire pour les étapes suivantes.

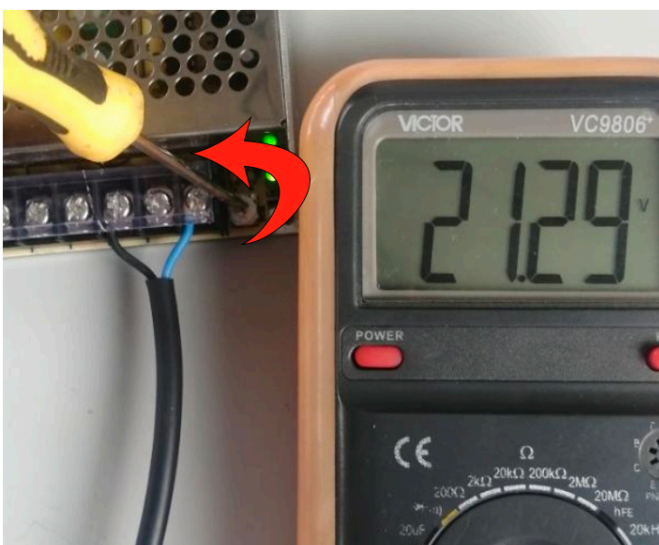

7. Réglez la tension à environ 21 V et attendez 10 secondes jusqu'à ce que la sortie soit stable, puis appuyez sur le bouton Min sur l'écran.
8. Attendez 10 secondes pour que le système enregistre correctement le réglage.

9. Réglez la tension à environ 24,5 V et attendez 10 secondes jusqu'à ce que la sortie soit stable, puis appuyez sur le bouton Max de l'écran.
10. Attendez 10 secondes pour que le système enregistre avec succès le réglage.

Autodiagnostic

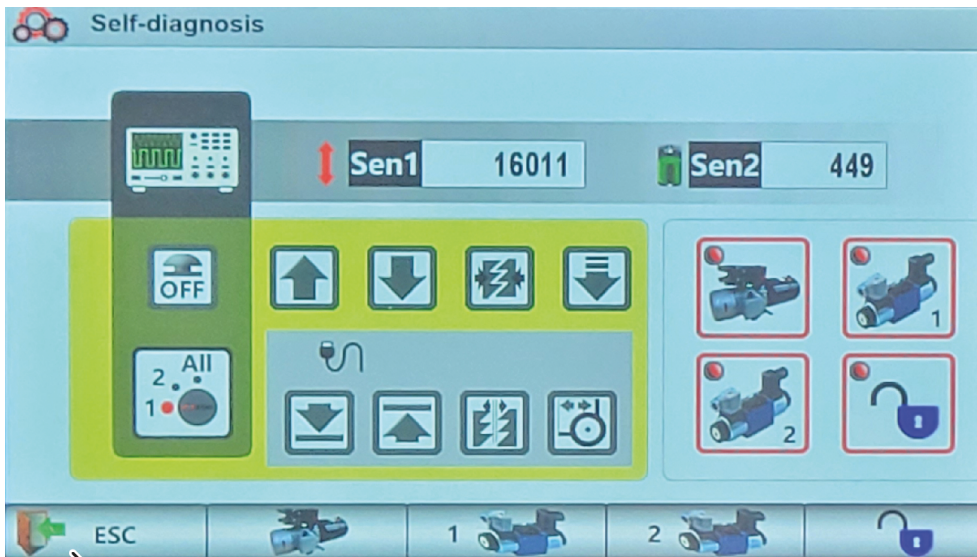

- ① **ESC**
Appuyez sur ce bouton pour revenir à la page des réglages

Lorsqu'une fonction est active, l'icône correspondante s'allume.

Exemple :

Lorsque l'on appuie sur la touche Lift du panneau de commande, l'icône de la touche Lift s'allume à l'écran. Vous pouvez utiliser cette fonction pour déterminer si une fonction présente un problème.

4 ENTRETIEN

Pour garantir un fonctionnement sûr de la machine, l'utilisateur est tenu de l'entretenir régulièrement.

Les travaux de réparation ne peuvent être effectués que par des partenaires de service autorisés ou par le client après consultation du fabricant.

Avertissement



Avant tout travail d'entretien et de réparation, il faut :

- Débrancher la machine de TOUTES les alimentations électriques.
- Éteindre l'interrupteur principal ou débrancher la fiche d'alimentation et, si nécessaire, évacuer l'air comprimé du système.
- Des mesures appropriées doivent être prises pour empêcher la remise en marche de la machine.

Avertissement



Les travaux sur les éléments électriques ou sur la ligne d'alimentation ne doivent être effectués que par des personnes qualifiées ou des électriciens.

4.1 Consommables pour le montage, la maintenance et l'entretien

Huile hydraulique

Exigence minimale			
Eni PRECIS HVLP-D Article n° : 090530 (20 litres) 90536 (10 litres)			
Été	(10° à 45°)	HVLP-D 32	(ex. : Eni PRECIS HVLP-D)
Hiver	(en dessous de 10°)	HVLD-22	(ex. : Eni PRECIS HVLP-D)

Produit de préservation pour les cordes, les soudures, les vis, les coins, les bords et les cavités.

Exigences minimales		
Cire de protection Würth en spray	400 ml	N° d'article : 90534

Lubrifiant pour glissières

Exigences minimales	
Graisse haute performance LAGERMEISTER WHS 2002 White EP	N° d'article : 90530

Lubrifiant pour bagues, chaînes, rouleaux et pièces mobiles

Exigence minimale	
Bombe aérosol White Ultra Luber	500 ml N° d'article : 34403

Nettoyage

Exigences minimales	
Nettoyant intensif pour freins Caramba sans acétone	

Entretien et protection des métaux, des surfaces peintes ou revêtues par poudre

Exigences minimales		
Petec Spray translucide	500 ml	N° d'article : 73550
Petec Bombe d'aspiration translucide	1000 ml	N° d'article : 73510
Cire de protection Würth en spray	400 ml	N° d'article : 90534

Entretien et protection des métaux, des surfaces peintes ou revêtues par poudre dans la zone de la bande de roulement et des pièces en plastique.

Exigences minimales		
Mastic plastique Valet Pro Classic Protectant	500 ml	N° d'article : 20020034S

4.2 Règles de sécurité pour l'huile

- Respectez toujours les exigences légales ou les réglementations relatives au traitement de l'huile usagée.
- Faites toujours éliminer l'huile usagée par une entreprise certifiée.
- En cas de fuite, l'huile doit être immédiatement collectée à l'aide de liants ou de plateaux afin qu'elle ne puisse pas pénétrer dans le sol.
- Évitez tout contact de la peau avec l'huile.
- Ne laissez pas les vapeurs d'huile s'échapper dans l'atmosphère.
- L'huile est un milieu inflammable. Soyez conscient des dangers potentiels.
- Portez des vêtements de protection résistant à l'huile tels que des gants, des lunettes de protection, des vêtements de protection, etc.

4.3 Plan de maintenance ou d'entretien

Indice



La machine doit être révisée, nettoyée et entretenue à intervalles réguliers, quel que soit son état de saleté.

L'appareil doit ensuite être traité avec un produit d'entretien (par exemple, de l'huile ou de la cire en spray). N'utilisez pas de produits de nettoyage nocifs pour la peau.

Si les points mentionnés ne sont pas respectés, le droit à la garantie expire !

Intervalle	Immédiatement	Hebdomadaire	Mensuel	1/4 an	1/2 an
Inspection de TOUTES les pièces liées à la sécurité	X				
Nettoyage de	X				
Contrôle ou restauration de la protection des surfaces	X				
Contrôle de l'étanchéité du système hydraulique	X				
Vérifier ou rétablir la protection de la surface ou la protection contre la corrosion	X				
Contrôle ou réparation des dommages causés à la peinture et aux composants	X				
Vérifier ou réparer les dommages causés par la rouille	X				
Contrôler ou retraiter les cavités et les zones non peintes.	X				
Vérifier l'étanchéité du système pneumatique	X				
Vérifier la résistance des vis	X				
Vérifier, lubrifier et ajuster le jeu des roulements	X				
Vérifier les pièces d'usure		X			
Contrôle des fluides (niveau, usure, contamination, qualité)		X			
Contrôle et lubrification des surfaces de glissement		X			
Éliminer la saleté interne			X		
Nettoyer et vérifier les composants électriques				X	
Vérifier le fonctionnement et l'usure du moteur et de la boîte de vitesses				X	
Contrôle des soudures et de la construction				X	
Effectuer un contrôle visuel (selon le plan d'inspection)					X

4.4 Dépannage ou affichage de l'erreur et remède

Symptômes	Cause	Solution
La pince à roue ne fonctionne pas	L'interrupteur d'alimentation n'est pas enclenché	Enclencher l'interrupteur
	Le bouton d'arrêt d'urgence n'est pas relâché	Relâcher le bouton d'arrêt d'urgence
	L'interrupteur de sécurité n'est pas activé	Repositionner la pince sur la surface
	La batterie n'est pas alimentée	Recharger la batterie
	Les câbles ne sont pas connectés	Vérifier les câbles et les connecter si nécessaire
Certaines pinces fonctionnent, d'autres non	Certaines pinces ne sont pas en ligne/groupées	Vérifier le regroupement/la connexion
La fourche ne se lève pas lorsque l'on appuie sur le bouton "Lift".	Trop peu d'huile dans l'unité hydraulique	Remplir davantage d'huile hydraulique
	Le bouton de levage est défectueux	Vérifier le bouton et le remplacer si nécessaire.
	La valve d'abaissement ne se ferme pas	Contrôler et nettoyer si elle est sale, la remplacer si elle est défectueuse.
	La vis de vidange de la soupape d'abaissement d'urgence ne se ferme pas	Resserrer la vis
	Le filtre de la pompe d'aspiration est encrassé	Contrôler et nettoyer si nécessaire
	Les câbles du bouton de levage ne sont pas connectés	Vérifier et reconnecter
La fourche de levage ne s'abaisse pas lorsque l'on appuie sur la touche Lower	Les crans ne s'ouvrent pas	Vérifier si les câbles électriques de l'électro-aimant sont desserrés. Resserrer si nécessaire.
	La valve d'abaissement ne fonctionne pas	Vérifier si la pince à roue est alimentée en courant et vérifier que la valve de descente n'est pas endommagée (la remplacer si elle est défectueuse).
	La clé de descente est défectueuse	Vérifier le bouton et le remplacer si nécessaire.
	Les câbles de la clé d'abaissement ne sont pas connectés	Vérifier et reconnecter

Symptômes	Cause	Solution
La valeur de la hauteur n'est pas affichée correctement pendant la phase de levage	La fourche n'est pas levée depuis la position la plus basse	Vérifier que la fourche se lève à partir de la position la plus basse.
	L'interrupteur de réinitialisation n'est pas réglé correctement ou est défectueux	Réglez ou remplacez l'interrupteur de fin de course
	Le câble du capteur de hauteur est déconnecté ou lâche	Vérifier le bon fonctionnement de la connexion
Le système n'est pas synchronisé	Le capteur de hauteur affiche un nombre instable	Vérifier ou remplacer le capteur
	Le câble du capteur de hauteur est déconnecté ou lâche	Vérifier le bon fonctionnement de la connexion
	L'huile dans l'unité hydraulique n'est pas suffisante	Ajouter de l'huile hydraulique
	La valve d'abaissement d'une unité hydraulique ne se ferme pas correctement	Vérifier et nettoyer si elle est sale, ou la remplacer si elle est défectueuse
	La vis d'abaissement d'urgence de l'une des centrales ne se ferme pas	Resserrer la vis
	Le filtre de la pompe d'aspiration de l'une des centrales est encrassé	Contrôler et nettoyer si nécessaire
La capacité de levage n'est pas suffisante	La quantité d'huile dans le réservoir est insuffisante	Ajouter de l'huile dans le réservoir
	La pompe est défectueuse	Contrôler la pompe et la remplacer si nécessaire
	La soupape de décharge n'est pas réglée correctement	Régler correctement la soupape
Le moteur ne s'arrête pas lorsque la fourche de levage a atteint la hauteur maximale	L'interrupteur de fin de course supérieur ne fonctionne pas	Contrôler l'interrupteur de fin de course et le remplacer si nécessaire
La fourche de levage ne se lève pas ou ne s'abaisse pas en douceur	Fuite ou présence d'air dans le circuit hydraulique	Purger le circuit hydraulique
	Le filtre de la pompe est encrassé	Contrôler et nettoyer si nécessaire
	Le joint de la pompe est défectueux	Contrôler le joint et le remplacer si nécessaire
Rien n'apparaît sur l'écran	L'interrupteur d'alimentation n'est pas enclenché	Enclencher l'interrupteur
	L'alimentation électrique n'est pas disponible	Vérifier l'alimentation électrique et la rétablir si nécessaire
	Les câbles sont déconnectés	Remplacer les câbles

4.5 Instructions de maintenance et d'entretien

Indice



Tous les travaux de maintenance et d'entretien doivent être effectués au moins conformément à "[Plan de maintenance ou d'entretien](#)".

Unité d'entretien d'air comprimé

Réglage de la pression de travail

- Vérifier la pression de travail affichée sur le manomètre (1). Elle doit correspondre aux données techniques.
- La pression de travail peut être réglée à l'aide du régulateur de pression (7).
- Tirez le régulateur de pression vers le haut pour effectuer les réglages.
- Pour augmenter la pression dans la machine, tournez le régulateur dans le sens des aiguilles d'une montre. Pour diminuer la pression, tournez le régulateur dans le sens inverse des aiguilles d'une montre.

Huileur

- Vérifiez le niveau d'huile dans le réservoir d'huile (4).
- Retirez le réservoir d'huile.
- Remplissez maintenant le réservoir avec une huile pneumatique de viscosité SAE20 en conséquence.
- Contrôler la quantité d'huile injectée par le graisseur à travers le regard (5).
- En règle générale, la vis (6) doit être fermée complètement dans le sens des aiguilles d'une montre, puis rouverte d'environ 1/4 à 1/2 tour en la tournant dans le sens inverse des aiguilles d'une montre.

Séparateur d'eau

- Vérifier le niveau d'eau dans le séparateur (2).
- Ouvrez la vanne (3) pour vidanger l'eau.

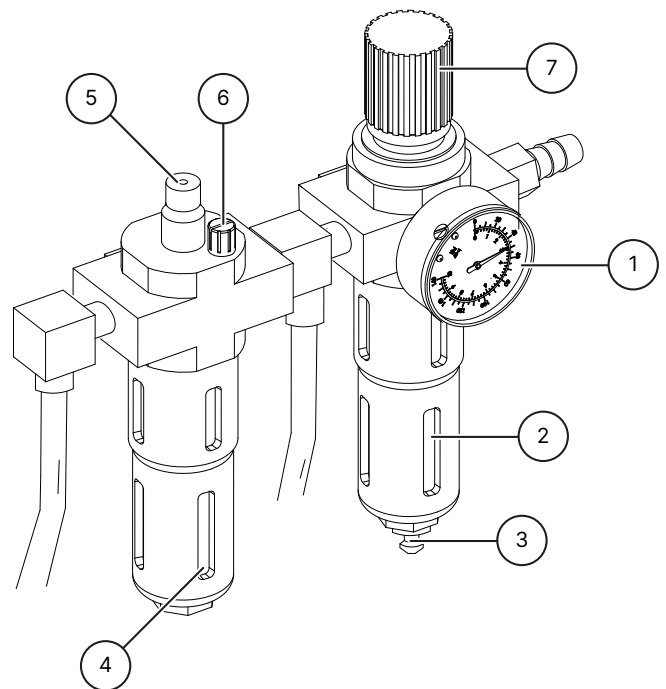

4.6 Mise au rebut

Débranchez l'alimentation en air et en électricité.



Retirez tous les matériaux non métalliques et stockez-les conformément aux réglementations locales.

Retirez l'huile de la machine et stockez-la conformément aux réglementations locales.

Recyclez tous les matériaux métalliques.



Danger

La machine contient des substances dangereuses.

Celles-ci peuvent polluer l'environnement et causer des dommages au corps humain.

Veillez à faire preuve de prudence et, le cas échéant, à porter des vêtements de protection lors de la manipulation.

5 DÉCLARATION DE CONFORMITÉ CE-UE

Conformément à la directive sur les machines 2006/42/CE, annexe II 1A, directive CEM 2014/30/UE, annexe IV.

Numéro de série

Raison sociale et adresse complète du fabricant

ATH-Heinl GmbH & Co. KG
Gewerbepark 9
DE - 92278 Illschwang

Nom et adresse du représentant autorisé de la documentation.

ATH-Heinl GmbH & Co. KG
Gewerbepark 9
DE - 92278 Illschwang

Nous déclarons par la présente que la machine désignée ci-dessous, dans la version que nous avons mise sur le marché, est conforme aux exigences pertinentes et fondamentales en matière de sécurité et de santé de la directive CE 2006/42/CE et de la législation d'harmonisation énumérée ci-dessous.

Description de la machine

Pince à roue pour véhicules

Désignation du type

ATH RG5.5 WB

L'objet de la déclaration décrite ci-dessus est conforme à la législation d'harmonisation de l'Union européenne suivante.

EN ISO 12100:2010 (Sécurité des machines)

Les normes et réglementations harmonisées suivantes ont été respectées

DIN EN 1493:2010 (Directive sur les machines)
DIN EN 60204-1 : 2018 (Directive basse tension)

Institut de contrôle

CTI-CEM International Ltd
Unit 200 Greenogue Business Park
Grants Lane, Rathcoole,
Co. Dublin. Ireland

Numéro de référence des données techniques

F-44-20-0720-18-01-A

Numéro de certificat

C-44-20-0720-18-01-A

ATH-Heinl GmbH & Co. KG

Gewerbepark 9
DE - 92278 Illschwang
Octobre 2012



Hans Heinl
(Directeur général)

**LES TRANSFORMATIONS ET/OU MODIFICATIONS DE LA MACHINE
INVALIDERONT L'INSPECTION CE ET EXCLURONT TOUTE RESPONSABILITÉ.**

6 ANNEXE

6.1 Schéma du circuit électrique

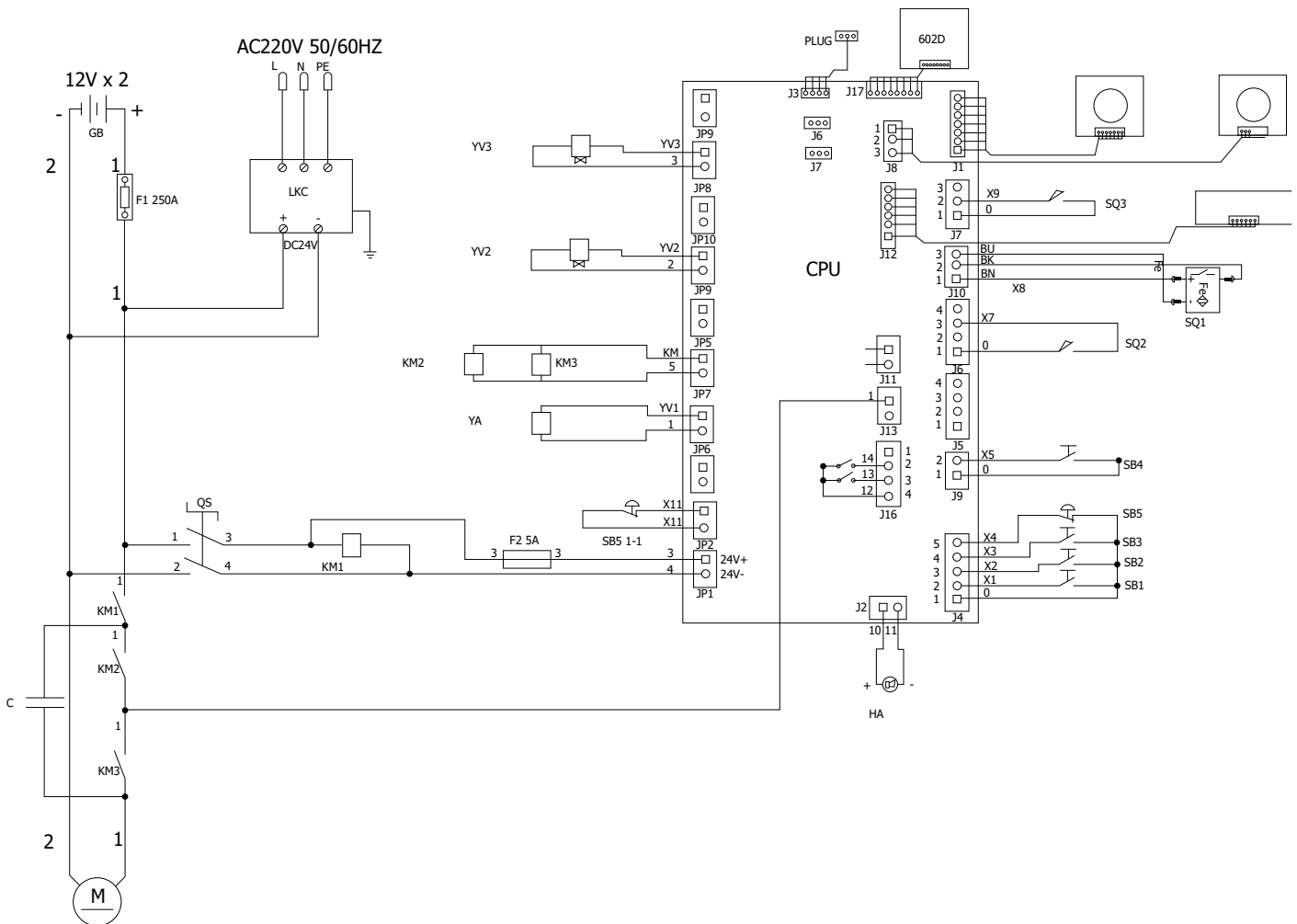

QS Interrupteur principal

KM2 Contacteur DC

SB1 Bouton de levage

SB3 Clé de stationnement

SB5 Interrupteur d'arrêt d'urgence

HA Signal sonore

SQ2 Position inférieure de l'interrupteur de fin de course

YA Electro-aimant de déclenchement

YV3 Electrovanne d'abaissement 3

KM1 Contacteur DC

KM3 Contacteur DC

SB2 Touche d'abaissement

SB4 Abaissement lent de la clé

M Moteur DC 24 V

SQ1 Interrupteur de fin de course de sécurité verrouillable

SQ3 Interrupteur de fin de course de sécurité avec mise à la terre

YV2 Électrovanne d'abaissement 2

6.2 Schéma du circuit hydraulique

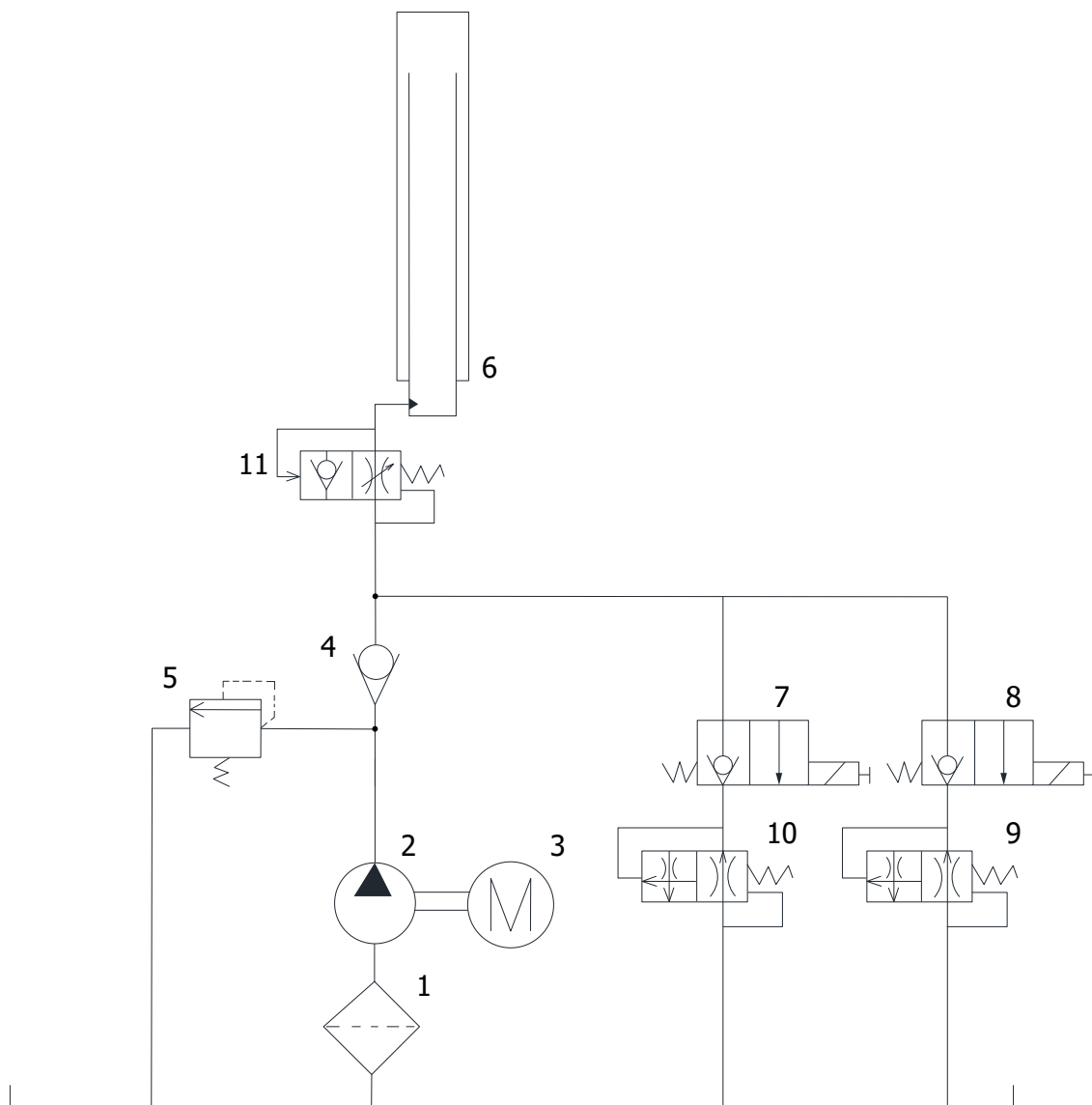

- | | | | |
|----|--------------------------------------|----|----------------------------------|
| 1 | Pompe à engrenages | 2 | Filtre à huile |
| 3 | Moteur DC 24 V | 4 | Clapet anti-retour |
| 5 | Soupape de sécurité | 6 | Cylindre hydraulique |
| 7 | Valve d'abaissement | 8 | Soupape d'abaissement |
| 9 | Soupape d'abaissement | 10 | Soupape de vitesse d'abaissement |
| 11 | Clapet anti-retour de l'accélérateur | | |



7 CARTE DE GARANTIE

Adresse du concessionnaire :	Adresse du client :
Société (numéro de client, le cas échéant) :	Société (numéro de client, le cas échéant) :
Personne à contacter :	Personne à contacter :
Rue :	Rue : Rue :
Code postal et ville :	Code postal et ville :
Tél. et Fax :	Tél. et Fax :
Email :	Email :
Fabricant et modèle :	Année de fabrication :
Numéro de série :	Numéro de référence :

Description du message :

Description des pièces de rechange nécessaires :

Pièce de rechange :	Numéro de pièce :	Quantité :
---------------------	-------------------	------------

Remarques importantes :

Les dommages causés par une mauvaise manipulation, un entretien négligé ou des dommages mécaniques ne sont pas couverts par la garantie. Pour les systèmes qui n'ont pas été installés par un installateur ATH-Heinl agréé, la garantie se limite à la fourniture des pièces de rechange nécessaires.

Dommages liés au transport :

- Défaut évident (Dommage de transport visible, noter sur le bulletin de livraison du transporteur, envoyer immédiatement une copie du bulletin de livraison et des photos à ATH-Heinl)
- Défaut caché (Les dommages de transport ne sont détectés qu'au moment du déballage de la marchandise, envoyer le rapport de dommages avec photos à ATH-Heinl dans les 24 heures)

Lieu et date

Signature et cachet

7.1 Champ d'application de la garantie du produit

Cinq ans

- Sur la structure du dispositif

Un an (dans des circonstances normales/utilisation dans le cadre de la garantie)

- Unités d'alimentation électrique
- Cylindres hydrauliques
- Tous les autres composants d'usure tels que les plateaux tournants, les plaques de caoutchouc, les câbles, les chaînes, les valves, les interrupteurs, etc.

Exclusion de la garantie pour

- Défauts causés par l'usure normale, une mauvaise utilisation, des dommages dus à l'expédition, une installation ou une tension inadéquate ou un manque d'entretien requis.
- Les dommages résultant de la négligence ou du non-respect des instructions spécifiées dans ce manuel et/ou d'autres instructions d'accompagnement.
- L'usure normale des composants qui nécessitent un entretien pour maintenir le produit dans un état de fonctionnement sûr.
- Tout composant qui a été endommagé pendant le transport.
- D'autres composants qui n'ont pas été explicitement énumérés, mais qui sont traités comme des pièces d'usure générale.
- Les dommages causés par, par exemple, la pluie, une humidité excessive, des environnements corrosifs ou d'autres contaminants.
- Les défauts esthétiques qui n'affectent pas la fonction.

LA GARANTIE NE S'APPLIQUE PAS SI LA CARTE DE GARANTIE N'A PAS ÉTÉ ENVOYÉE À ATH-HEINL.

Il est précisé que les dommages et dysfonctionnements causés par le non-respect des travaux d'entretien et de réglage (selon le mode d'emploi et/ou les instructions), les raccordements électriques défectueux (champ tournant, tension nominale, protection par fusible) ou une utilisation inappropriée (surcharge, installation à l'extérieur, modifications techniques) excluent le droit à la garantie !



8 LIVRE D'ESSAI



Indice

Ce carnet d'essai (y compris le protocole) est une partie importante du mode d'emploi du produit.

!!!VEUILLEZ LE CONSERVER PRÉCIEUSEMENT !!!

Inspection

Le produit doit être inspecté par une entreprise ou une institution appropriée et agréée après l'installation, la remise, l'instruction si nécessaire, puis à intervalles réguliers conformément aux réglementations et dispositions légales applicables dans le pays d'exploitation.

En cas de modification ou d'extension du type de produit, un carnet de contrôle supplémentaire doit être tenu et accepté.

Portée de l'inspection

Outre les prescriptions relatives au bon fonctionnement, à la propreté et à l'entretien, il convient de contrôler en particulier les composants importants pour la sécurité de l'ensemble du système.



Données techniques

veuillez vous référer à la notice d'utilisation ci-jointe

Plaque signalétique

Veillez noter toutes les données ci-dessous

Fabricant et type de matériaux de montage utilisés

 ATH-Heinl			
Typ Type		Serien # Serial #	
Spannung Voltage		Baujahr Year of built	
Leistung Power		Tragkraft Capacity	
		<small>Made by ATH-Heinl GmbH & Co.KG Gewerbepark 9 92278 Iilschwang GERMANY Assembly in China</small>	

8.1 Protocole d'installation et de transfert

Site d'installation :	Appareil/installation :
Entreprise :	Fabricant :
Rue :	Type/Modèle :
Ville :	Numéro de série :
Pays :	Année de fabrication :

Le produit indiqué ci-dessus a été assemblé, contrôlé quant à son fonctionnement et sa sécurité, et mis en service. L'installation a été réalisée par :

- L'opérateur L'expert

L'exploitant confirme l'installation correcte du type de produit, avoir lu et compris toutes les informations de cette notice d'utilisation et du protocole et les respecter en conséquence, ainsi que garder ces documents accessibles à tout moment aux opérateurs instruits.

L'opérateur confirme qu'après l'installation et la mise en service par une personne formée du fabricant ou d'un revendeur agréé (expert), il a été instruit sur le fonctionnement, la manipulation, les spécifications relatives à la sécurité, la maintenance et l'entretien de la machine, qu'il a reçu les documents, informations et spécifications de la machine et que le produit fonctionne correctement.

REMARQUE IMPORTANTE :

SI LES POINTS CI-DESSUS NE SONT PAS REMPLIS, LE DROIT À LA GARANTIE EXPIRE !

La garantie n'est valable qu'en cas de respect et de preuve de l'installation correcte, de la remise, le cas échéant de l'instruction de la machine ainsi que de l'entretien annuel par un expert autorisé par le fabricant. L'intervalle entre 2 entretiens ne doit pas dépasser 12 mois. En cas d'utilisation non standard ou d'utilisation en plusieurs équipes ou saisonnière, une inspection et un entretien ½ annuel doivent être convenus.

Les demandes de garantie ne seront acceptées que si tous les points du protocole et du mode d'emploi ont été respectés, si la demande est faite immédiatement après la découverte et si ce **protocole** est envoyé **au fabricant dans le cadre du protocole d'entretien et, le cas échéant, de service**.

En outre, les informations spécifiques sur la garantie (étendue, réclamations et spécifications) telles que décrites dans le mode d'emploi doivent être respectées.

Sont exclus de la garantie les dommages et les réclamations résultant d'une manipulation inappropriée, d'un manque d'entretien et de maintenance, de l'utilisation de matériaux de montage, d'exploitation, de maintenance et d'entretien inadaptés ou non spécifiés, de dommages mécaniques, d'une manipulation de l'équipement sans consultation ou par des experts non autorisés. Pour les systèmes qui n'ont pas été installés par un expert autorisé, la garantie est limitée par accord du fabricant au maximum à la fourniture des pièces de rechange nécessaires.

Nom et cachet de la société de l'expert si nécessaire numéro et nom VKH

Date et signature de l'expert

Nom et cachet de la société de l'exploitant

Date et signature de l'exploitant



8.2 Plan de test

Tests	1	2	3	4	5	6
Date						
Plaque signalétique						
Mode d'emploi succinct						
Instructions d'utilisation						
Etiquette de sécurité						
Marquage pour l'utilisation						
Marquage supplémentaire						
Construction (déformation, fissures)						
Chevilles de fixation et stabilité						
Etat du sol en béton (fissures)						
Condition / état général						
Etat / propreté						
Etat / entretien et étanchéité						
Etat / Fluides						
Condition / Lubrification						
Conditionnement / Agrégats						
Conditionnement / Entraînement						
Conditionnement / Moteur						
État / Boîte de vitesses						
État / Cylindre						
Condition / Soupape						
Condition / Commande électrique						
Condition / Interrupteurs électriques						
Condition / Interrupteurs électriques						
Condition / Lignes électriques						
Condition / Lignes hydrauliques						
Conditionnement des raccords hydrauliques						
Conditionnement des conduites pneumatiques						
Conditionnement des raccords pneumatiques						
Condition / Etanchéité						
État / Boulons et roulements						
État / Pièces d'usure						

Tests	1	2	3	4	5	6
Date						
État / Couvertures						
Etat / Fonctions sous charge						
Etat / Composants importants pour la sécurité						
Condition / Dispositif de sécurité électrique						
Condition / Dispositif de sécurité hydraulique						
Condition / Dispositif de sécurité pneumatique						
Condition / Dispositif de sécurité mécanique						
Condition / Fonctions sous charge						
Vignette d'inspection délivrée						



8.3 Rapport d'inspection

Inspection visuelle (expert agréé)

Résultats de l'inspection

Lors d'une inspection régulière/extraordinaire/réinspection*.

L'appareil a été soumis à un test d'aptitude au fonctionnement. Aucun/les défauts suivants* n'ont été constatés :

Portée de l'inspection : Contrôle fonctionnel et visuel selon les spécifications
Contrôle partiel encore en suspens :

Il n'y a pas *) d'objections à la mise en service, aucun *) nouveau test n'est nécessaire.

(lieu, date)

Confirmation de la réception :

(Signature de l'expert)

(Nom de l'expert)

(Titre du poste)

(Adresse)

(Employé par)

Opérateur (Cachet de la société, date, signature)

Défauts constatés **)

Défauts corrigés **)

*) Veuillez rayer les mentions inutiles

***) Confirmation de l'exploitant ou d'un représentant autorisé avec date et signature

Inspection visuelle (expert agréé)

Rapport d'inspection

Lors d'une inspection régulière/extraordinaire/réinspection*.

L'appareil a été soumis à une inspection de l'état de fonctionnement. Aucun/les défauts suivants* n'ont été constatés :

Portée de l'inspection : Contrôle fonctionnel et visuel selon les spécifications

Contrôle partiel encore en suspens :

Il n'y a pas d'objections *) à la mise en service, les tests ultérieurs ne sont pas *) nécessaires.

(lieu, date)

Confirmation de la réception :

(Signature de l'expert)

(Nom de l'expert)

(Titre du poste)

(Adresse)

(Employé par)

Opérateur (Cachet de la société, date, signature)

Défauts constatés **)

Défauts corrigés **)

*) Veuillez rayer les mentions inutiles

***) Confirmation de l'exploitant ou d'un représentant autorisé avec date et signature



Inspection visuelle (expert agréé)

Rapport d'inspection

Lors d'une inspection régulière/extraordinaire/réinspection*.

L'appareil a été soumis à une inspection de l'état de fonctionnement. Aucun/les défauts suivants* n'ont été constatés :

Portée de l'inspection : Contrôle fonctionnel et visuel selon les spécifications

Contrôle partiel encore en suspens :

Il n'y a pas d'objections *) à la mise en service, les tests ultérieurs ne sont pas *) nécessaires.

(lieu, date)

Confirmation de la réception :

(Signature de l'expert)

(Nom de l'expert)

(Titre du poste)

(Adresse)

(Employé par)

Opérateur (Cachet de la société, date, signature)

Défauts constatés **)

Défauts corrigés **)

*) Veuillez rayer les mentions inutiles

***) Confirmation de l'exploitant ou d'un représentant autorisé avec date et signature

Inspection visuelle (expert agréé)

Rapport d'inspection

Lors d'une inspection régulière/extraordinaire/réinspection*.

L'appareil a été soumis à une inspection de l'état de fonctionnement. Aucun/les défauts suivants* n'ont été constatés :

Portée de l'inspection : Contrôle fonctionnel et visuel selon les spécifications

Contrôle partiel encore en suspens :

Il n'y a pas d'objections *) à la mise en service, les tests ultérieurs ne sont pas *) nécessaires.

(lieu, date)

Confirmation de la réception :

(Signature de l'expert)

(Nom de l'expert)

(Titre du poste)

(Adresse)

(Employé par)

Opérateur (Cachet de la société, date, signature)

Défauts constatés **)

Défauts corrigés **)

*) Veuillez rayer les mentions inutiles

***) Confirmation de l'exploitant ou d'un représentant autorisé avec date et signature



Inspection visuelle (expert agréé)

Rapport d'inspection

Lors d'une inspection régulière/extraordinaire/réinspection*.

L'appareil a été soumis à une inspection de l'état de fonctionnement. Aucun/les défauts suivants* n'ont été constatés :

Portée de l'inspection : Contrôle fonctionnel et visuel selon les spécifications

Contrôle partiel encore en suspens :

Il n'y a pas d'objections *) à la mise en service, les tests ultérieurs ne sont pas *) nécessaires.

(lieu, date)

Confirmation de la réception :

(Signature de l'expert)

(Nom de l'expert)

(Titre du poste)

(Adresse)

(Employé par)

Opérateur (Cachet de la société, date, signature)

Défauts constatés **)

Défauts corrigés **)

*) Veuillez rayer les mentions inutiles

***) Confirmation de l'exploitant ou d'un représentant autorisé avec date et signature

Inspection visuelle (expert agréé)

Rapport d'inspection

Lors d'une inspection régulière/extraordinaire/réinspection*.

L'appareil a été soumis à une inspection de l'état de fonctionnement. Aucun/les défauts suivants* n'ont été constatés :

Portée de l'inspection : Contrôle fonctionnel et visuel selon les spécifications

Contrôle partiel encore en suspens :

Il n'y a pas d'objections *) à la mise en service, les tests ultérieurs ne sont pas *) nécessaires.

(lieu, date)

Confirmation de la réception :

(Signature de l'expert)

(Nom de l'expert)

(Titre du poste)

(Adresse)

(Employé par)

Opérateur (Cachet de la société, date, signature)

Défauts constatés **)

Défauts corrigés **)

*) Veuillez rayer les mentions inutiles

***) Confirmation de l'exploitant ou d'un représentant autorisé avec date et signature



www.ath-heinl.fr

ATH-Heinl GmbH & Co. KG

Gewerbepark 9
D-92278 Illschwang
Allemagne

Tel.: +49(0)9666 18801 00

Fax: +49(0)9666 18801 01

info@ath-heinl.de

www.ath-heinl.fr

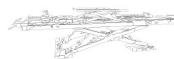
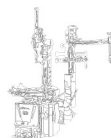



Manual de Instrucciones



Columnas elevadoras

ATH RG5.5 WB

Del número de serie: E856240400245



ATH-Heinl GmbH & Co. KG | Gewerbepark 9
D-92278 Illschwang | Germany | www.ath-heinl.com

Fecha de publicación: 30.05.2023 | Salvo errores y omisiones. Venta sólo a través de distribuidores ATH



CONTENIDO

1	Introducción.....	189
1.1	Informaciones generales.....	189
1.2	Descripción.....	190
1.3	Operación.....	192
1.4	Instrucciones de seguridad.....	193
1.5	Datos técnicos.....	195
1.6	Dibujo acotado.....	196
2	Instalación.....	197
2.1	Condiciones de transporte y almacenamiento.....	197
2.2	Desembalaje de la máquina.....	198
2.3	Volumen de suministro.....	199
2.4	Ubicación.....	199
2.5	Ubicación.....	200
2.6	Conexión eléctrica.....	200
2.7	Conexión hidráulica.....	201
2.8	Montaje.....	201
2.9	Montaje.....	202
2.10	Antes de la puesta en servicio.....	202
2.11	Llenado y purga de aceite.....	202
3	Operación.....	204
3.1	Instrucciones de uso.....	204
3.2	Instrucciones básicas.....	205
3.3	Funcionamiento de la pinza para ruedas.....	206
3.4	Mostrar.....	208
4	Mantenimiento.....	223
4.1	Consumibles para montaje, mantenimiento y cuidado.....	223
4.2	Normas de seguridad para el aceite.....	225
4.3	Plan de mantenimiento o cuidados.....	226
4.4	Resolución de problemas o visualización de errores y solución.....	227
4.5	Instrucciones de mantenimiento y servicio.....	228
4.6	Eliminación.....	229
5	Declaración de conformidad CE-UE.....	231
6	Apéndice.....	232
6.1	Esquema del circuito eléctrico.....	232



6.2	Esquema del circuito hidráulico.....	233
7	Tarjeta de garantía.....	234
7.1	Alcance de la garantía del producto.....	235
8	Libro de pruebas.....	236
8.1	Protocolo de instalación y traspaso.....	237
8.2	Plan de pruebas.....	238
8.3	Informe de inspección.....	240
9	Notas.....	246

1 INTRODUCCIÓN

1.1 Informaciones generales



Estas instrucciones forman parte integrante de la máquina. Deben ser leídas y comprendidas por el usuario. No se asume ninguna responsabilidad por los daños causados por la inobservancia de estas instrucciones o de las normas de seguridad vigentes.



En todos los trabajos que se realicen con el equipo descrito deberá utilizarse ropa de protección adecuada.



Peligro

La inobservancia puede causar la muerte o lesiones graves



Atención

La inobservancia puede causar la muerte o lesiones graves.



Advertencia

La inobservancia puede provocar lesiones.



Atención

La inobservancia puede provocar daños materiales y afectar al funcionamiento del producto.



Sugerencia

Información complementaria sobre el funcionamiento del producto



Consejo

Información general útil

1.2 Descripción

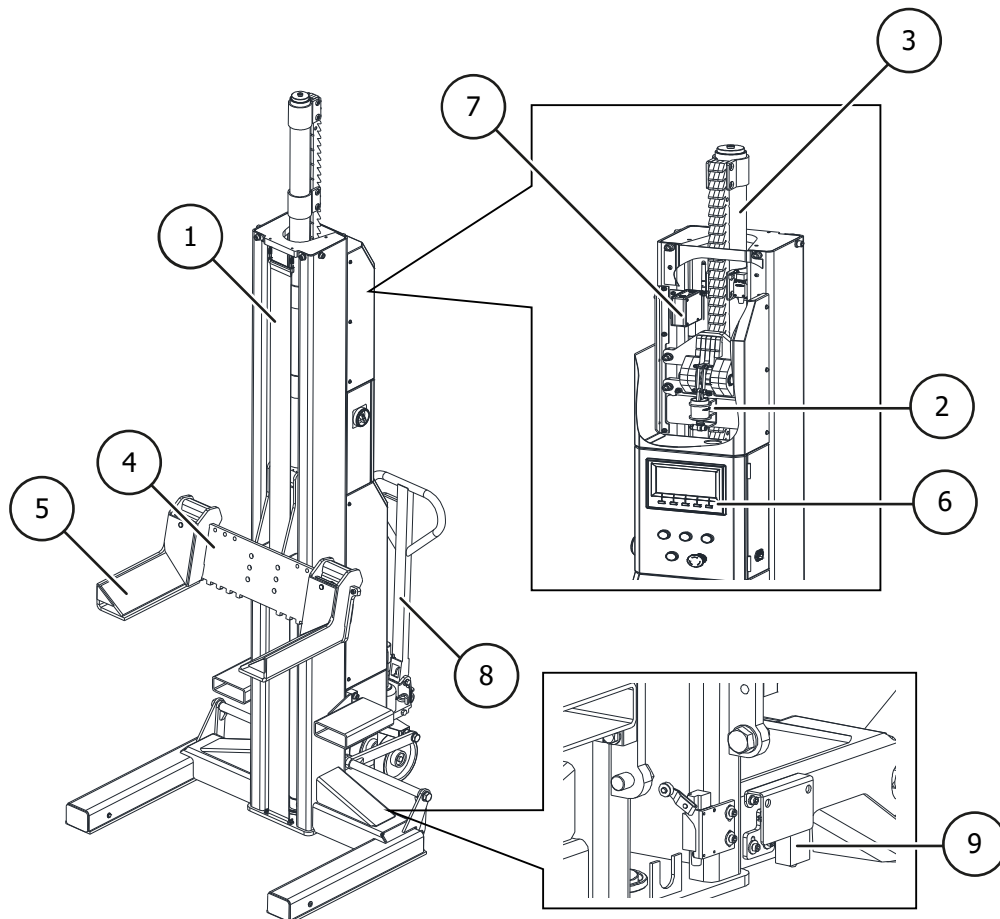

- 1 **Columna elevadora**
En la columna de elevación, la carretilla elevadora es guiada por rodillos durante el movimiento de subida y bajada. Aquí también se encuentra el cilindro de elevación hidráulico.
- 2 **Imán de desbloqueo**
Electroimán para desbloquear el retén de seguridad durante el proceso de descenso. El retén de seguridad impide el descenso independiente de la plataforma en caso de error.
- 3 **Cilindro hidráulico**
- 4 **Carro elevador**
El carro elevador transporta la pluma (dispositivo de manipulación de cargas). Se desplaza hacia arriba y hacia abajo mediante el cilindro hidráulico, el guiado en la columna se realiza mediante rodillos.
- 5 **Brazos de sujeción**
Aquí se encuentran los brazos de agarre ajustables y las placas de soporte. Los brazos de agarre son ajustables en anchura.
- 6 **Caja de control**
Aquí se encuentra todo el sistema de control eléctrico. Todos los pulsadores están protegidos por un anillo frontal para evitar accionamientos involuntarios. Además, todos los movimientos se interrumpen inmediatamente al soltar los pulsadores (control de hombre muerto).
- 7 **Detector de recorrido**
Los sensores de desplazamiento por tracción de cable miden los movimientos lineales mediante un cable de acero muy flexible
- 8 **Conjunto de desplazamiento**
Sirve para desplazar y posicionar la plataforma elevadora. El desplazamiento sólo puede realizarse en vacío y sin carga

- 9 **Interruptor de seguridad de desplazamiento**
para garantizar la posición estable de la pinza de la rueda

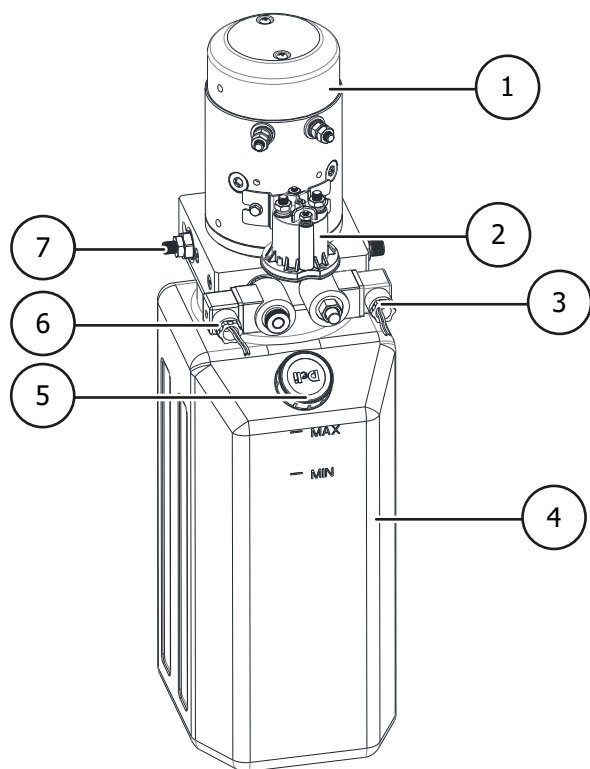

Unidad hidráulica

- 1 Motor DC 24 V
- 2 Interruptor de arranque
- 3 Válvula de descenso con tornillo de descenso de emergencia
- 4 Depósito de aceite
- 5 Tapón de llenado de aceite
- 6 Válvula de descenso
- 7 Válvula de alivio

1.3 Operación

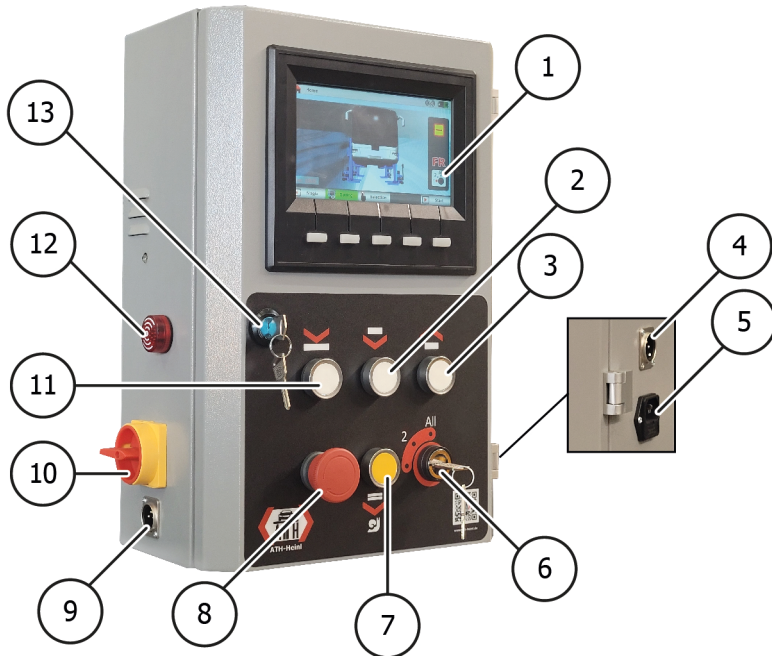

- 1 **Pantalla**
- 2 **Botón de descenso 1**
para bajar la pinza de la rueda (se abren los retenes y la válvula de descenso)
- 3 **Botón de elevación**
para levantar la pinza de la rueda
- 4 **Enchufe para el cable de comunicación**
Cuando el cable de comunicación está conectado, el sistema puede cambiar a comunicación por cable
El cable de comunicación NO se incluye en la entrega
- 5 **Conexión del cable de carga (230 V)**
- 6 **Conmutador de selección de modo**
El interruptor de selección de modo puede ajustarse en tres posiciones:
Posición 1: Sólo puede funcionar la columna actual.
Posición 2: Sólo se pueden utilizar las columnas del eje actual.
Posición Todas: Se pueden utilizar todas las columnas
Nota: El selector de modo debe estar en la posición correspondiente en todas las columnas.
- 7 **Botón Bajar 2**
Tiene la misma función que el botón Bajar 1, pero el proceso de bajada es más lento.
- 8 **Interruptor de parada de emergencia**
- 9 **Enchufe para cable de comunicación**
Cuando el cable de comunicación está conectado, el sistema puede cambiar a comunicación por cable.
- 10 **Interruptor principal**
- 11 **Botón Parking (Bloqueo)**
para bajar el hueco de la rueda (sólo se abre la válvula de descenso)

- 12 **Generador de sonido de alarma**
cuando se enciende y emite una señal acústica, observe la indicación en la pantalla
- 13 **Caja de interruptores de la cerradura de la puerta**

1.4 Instrucciones de seguridad

Instrucciones generales de seguridad



Lea y comprenda el manual de instrucciones antes de utilizar la grúa.



Los trabajos en componentes eléctricos sólo están permitidos a electricistas autorizados localmente

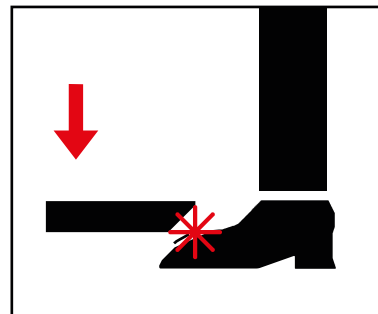

Abandone la zona de peligro al bajar la plataforma elevadora

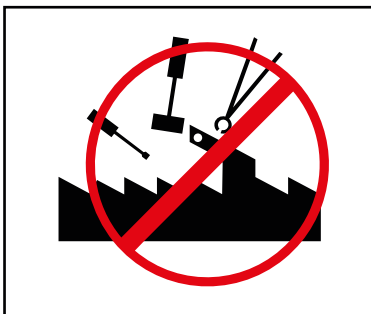

No está permitido realizar modificaciones de ningún tipo en la plataforma elevadora



La plataforma elevadora no debe limpiarse con agua corriente



No utilizar productos de limpieza que disuelvan la pintura o sean muy agresivos.

Instrucciones de seguridad específicas del producto

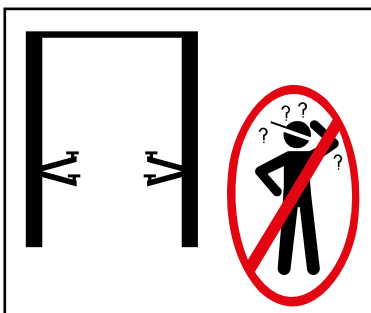

La plataforma elevadora sólo debe ser manejada por personal formado



Sólo las personas autorizadas pueden entrar en la zona de peligro

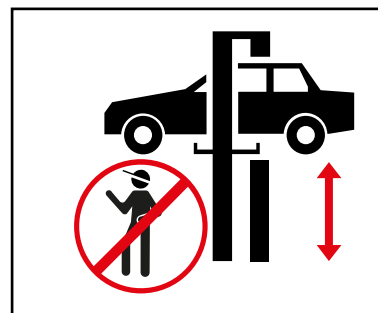

Al elevar y bajar, la zona de peligro debe mantenerse despejada

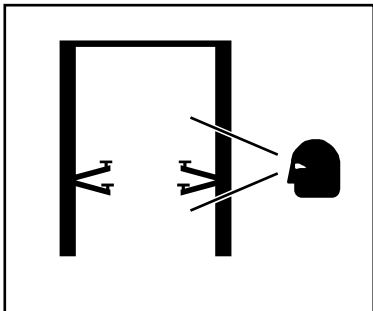

Para trabajar de forma segura es necesario realizar un mantenimiento e inspecciones adecuados

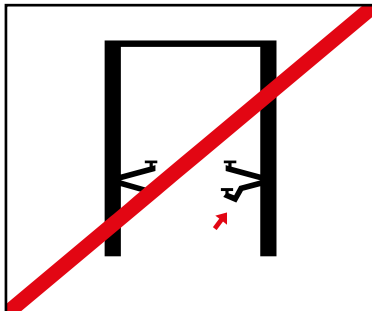

No trabaje en elevadores dañados



Asegúrese de que el peso del vehículo está correctamente distribuido

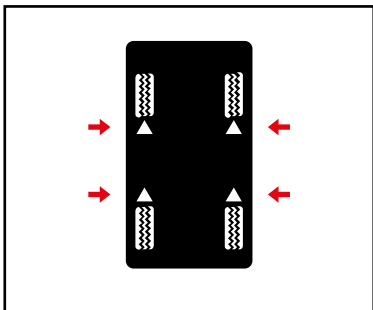

Utilice los puntos de elevación especificados por el fabricante del vehículo y cierre todas las puertas al elevar el vehículo

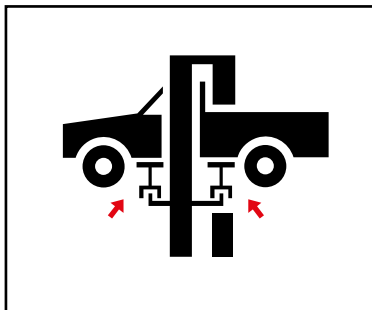

Si es necesario, utilice adaptadores adecuados

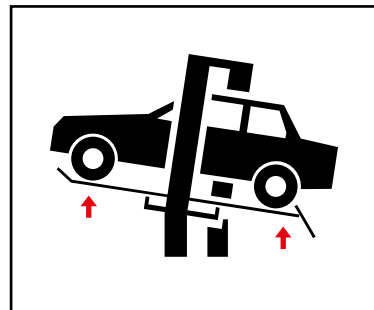

Los adaptadores reducen la carga útil especificada

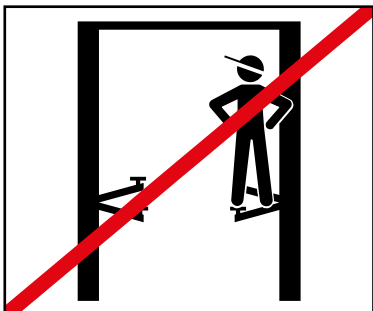

No está permitido transportar objetos o personas sobre la plataforma elevadora, los brazos de soporte o sobre el vehículo a elevar.

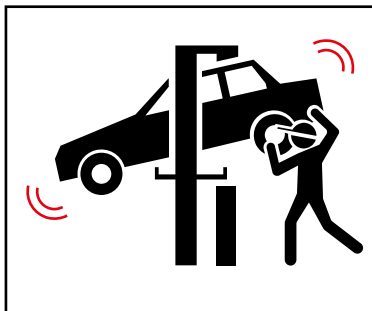

Evite movimientos de vaivén fuertes sobre el vehículo elevado



En caso de riesgo de caída del vehículo, abandone inmediatamente la zona de peligro

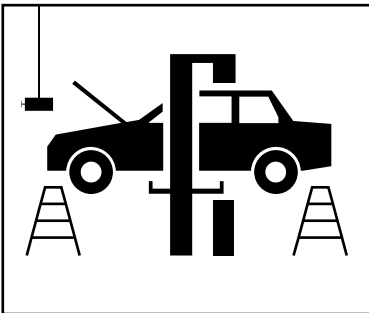

Al instalar o retirar objetos pesados, utilice siempre un dispositivo de seguridad para evitar que vuelquen.

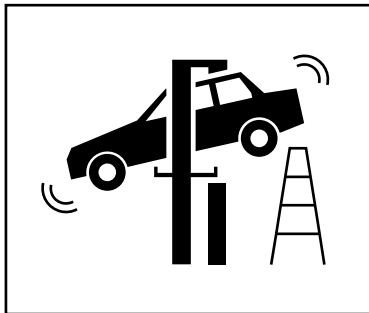

Tenga cuidado con los obstáculos al bajar

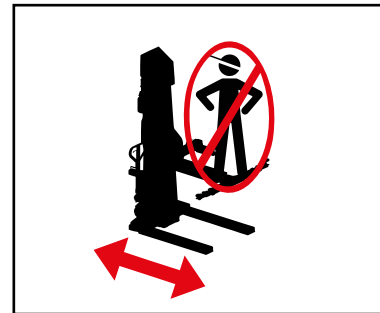

Está prohibido subirse a las plataformas elevadoras móviles.

1.5 Datos técnicos

Tipo	ATH RG5.5 (5500kg)
Movimiento de elevación	0-1750 mm
Anchura ajustable entre horquillas de elevación	166-550 mm
Máx. Error de sincronización entre pinzas de ruedas	50 mm
Altura total	3770 mm
Tiempo de elevación	50 s
Tiempo de descenso	80 s
Valor sonoro admisible	80 dB (A)/1 m
Inclinación del suelo	Máx. 3

Motor eléctrico	
Tensión	CC 24 V
Potencia del motor	2,2 kW
Velocidad	2000-4000 rpm

Batería	
Tensión	2 x 12 V CC
Capacidad	280 AH
Consumo de corriente arranque en frío	650 A
Tamaño (LxAxH)	253x168x200 mm

Bomba hidráulica	
Caudal	1,6 cm ³ /g
Aceite	HLPD32 aprox. 10l

Bomba hidráulica	
Presión de trabajo ²	240 bar



Advertencia

² La presión de trabajo ajustada en fábrica está adaptada a la carga nominal máxima. La válvula limitadora de presión no debe manipularse.

La modificación del ajuste puede provocar daños graves.



Sugerencia

Si no se puede aumentar la carga nominal indicada, póngase en contacto con nuestro servicio técnico.

1.6 Dibujo acotado

Pinza de rueda 5.5

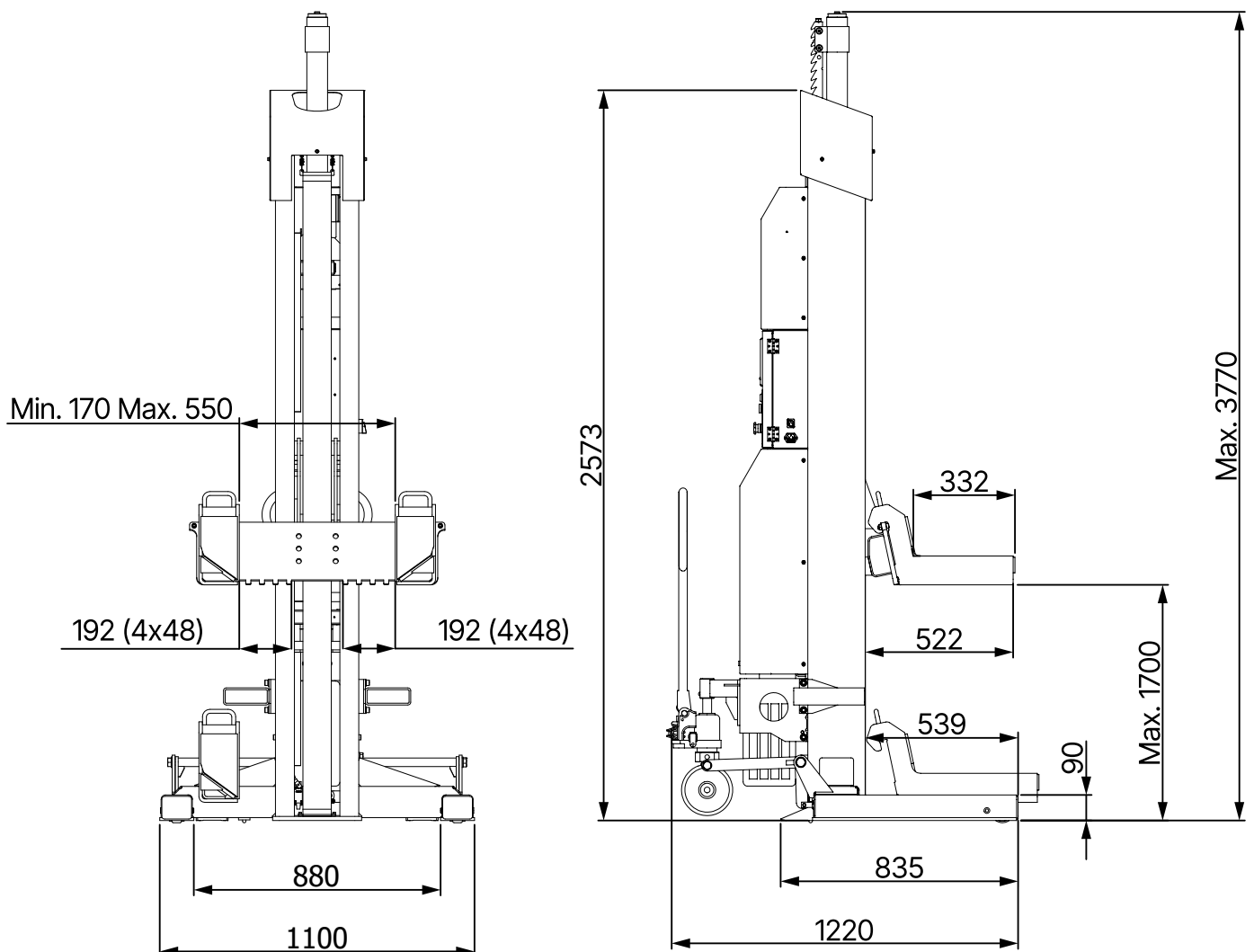

2 INSTALACIÓN

La máquina debe ser instalada por personal autorizado de acuerdo con las instrucciones.



Sugerencia

El manual de instrucciones (incluido el protocolo) es una parte importante de la máquina o del producto.

Consérvelas en un lugar seguro.

El producto debe ser inspeccionado por una empresa o institución adecuada y autorizada tras la finalización del montaje, la entrega, la instrucción si es necesario, y posteriormente a intervalos regulares de acuerdo con la normativa y las disposiciones legales vigentes en el país de operación.

2.1 Condiciones de transporte y almacenamiento

Para el transporte y la colocación de la máquina, utilice siempre equipos adecuados de eslingado, elevación o transporte por el suelo y preste atención al centro de gravedad de la máquina.

La máquina sólo debe transportarse con el embalaje original.

Datos	
Peso	510 kg
Anchura	1100 mm
Longitud	1225 mm
Altura	2580 mm
Temperatura de almacenamiento	0 a +40°C

Instrucciones de transporte y almacenamiento



Atención

Eleve la carga con cuidado, sujétela correctamente con medios auxiliares adecuados que estén en perfecto estado.



Atención

Evite elevaciones imprevistas y movimientos bruscos. Tenga cuidado con los desniveles, canalones transversales, etc.



Peligro

Las piezas de embalaje extraídas pueden suponer un peligro para niños y animales.

Esto puede provocar lesiones graves o incluso la muerte.

Guarde las piezas de embalaje retiradas en un lugar de recogida inaccesible para niños y animales hasta su eliminación.

Transporte, carga y descarga

Para cargar, descargar o transportar la unidad al lugar de uso, debe utilizarse una carretilla elevadora con una capacidad de carga de 1000 kg como mínimo. Las horquillas de la carretilla elevadora deben introducirse en los soportes de horquillas previstos para ello.

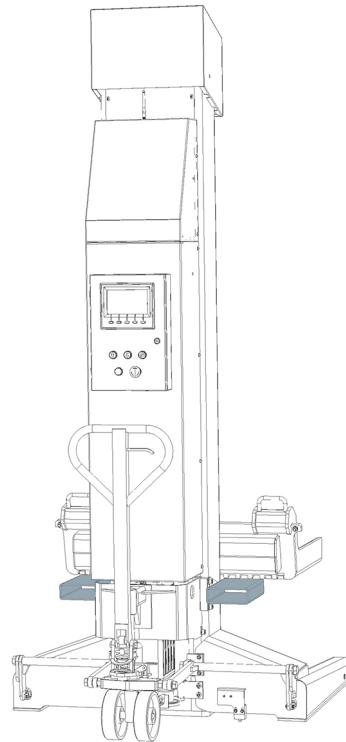
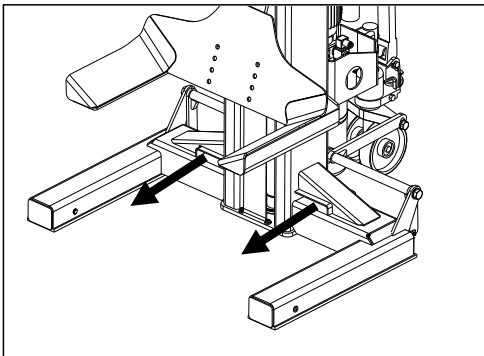

Atención

Asegure el elevador de ruedas para que no se caiga al cargar y descargar. Tenga en cuenta también el tamaño, el peso y el centro de gravedad del elevador de ruedas.

2.2 Desembalaje de la máquina

- Retire la cubierta superior del embalaje y asegúrese de que no se han producido daños durante el transporte.
- Retire el perno de seguridad para sacar la máquina del palé/bastidor. Para bajar la máquina del palé/bastidor, utilice un dispositivo de elevación adecuado (posiblemente con una eslinga de cuerda).



Peligro

Las piezas de embalaje extraídas pueden suponer un peligro para niños y animales.

Esto puede provocar lesiones graves o incluso la muerte.

Guarde las piezas de embalaje retiradas en un lugar de recogida inaccesible para niños y animales hasta su eliminación.

2.3 Volumen de suministro

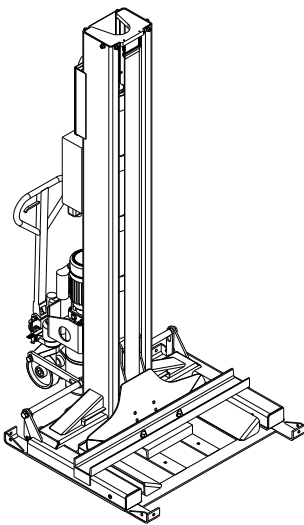

Estante de transporte por columna con:

- 1x columna
- 1x tapa de columna
- 1x cable de carga
- 1x cable de comunicación



Sugerencia

Si falta algo en el volumen de suministro, póngase en contacto con nuestro departamento de ventas.

2.4 Ubicación

La máquina debe mantenerse alejada de materiales inflamables y explosivos, así como de la luz solar y la luz intensa. La máquina también debe colocarse en un lugar bien ventilado.

La máquina debe instalarse sobre suelo suficientemente sólido, si es necesario de acuerdo con los requisitos mínimos de las especificaciones del plano de cimentación.

A la hora de elegir el lugar de instalación, deben tenerse en cuenta, además de las condiciones del terreno, las directrices e instrucciones de la normativa de prevención de accidentes y la normativa del lugar de trabajo.



Si la unidad se va a instalar sobre un forjado, deberá comprobarse su capacidad de carga suficiente. En general, se recomienda consultar a un experto en construcción para que realice una evaluación cuando se instale la máquina sobre forjados.

La máquina sólo debe instalarse y utilizarse en el interior de locales cerrados. No dispone del equipamiento de seguridad adecuado (por ejemplo, protección IP, diseño galvanizado) para su uso en exteriores.

Temperatura	5 - 50°C
Nivel del mar	< 1500m
Humedad	50% a 40°C - 90% a 20°C

2.5 Ubicación

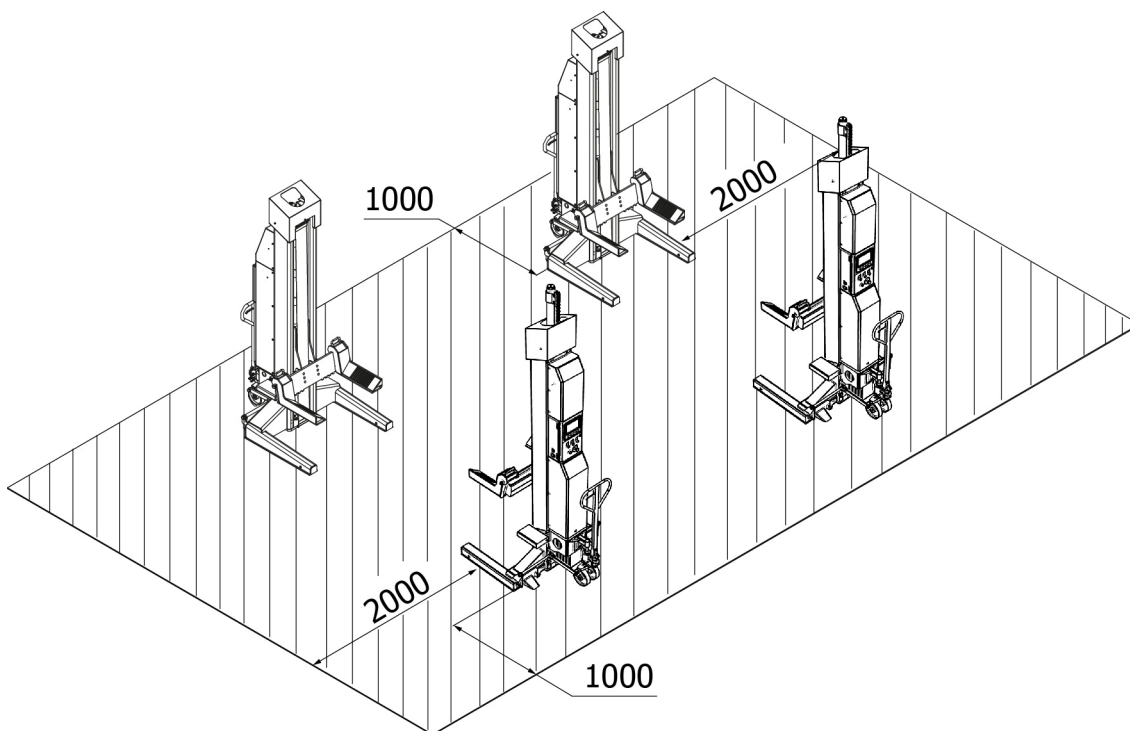

2.6 Conexión eléctrica

Atención



Deben observarse las normativas generales y locales. Por lo tanto, este paso sólo puede ser realizado por un especialista formado.

Preste atención a la línea de alimentación necesaria.

La carga de las baterías debe realizarse según el producto con un enchufe Schuko de 230V.

Las desviaciones de tensión no deben ser superiores a 0,9 - 1,1 veces el rango de tensión nominal y las desviaciones de frecuencia no deben ser superiores a 0,99 - 1,01 veces el rango de frecuencia. Para poder garantizarlo, deben tomarse las medidas de protección necesarias.

Al final del trabajo, debe comprobarse el sentido de giro del motor.

2.7 Conexión hidráulica



Sugerencia

Antes de poner en funcionamiento la instalación o de hacerla funcionar por primera vez con aceite, debe observarse lo siguiente en relación con el funcionamiento óptimo, sin problemas y casi sin aire.

Todas las tuberías hidráulicas deben estar conectadas y apretadas según el plano hidráulico o la designación de la manguera.

Todos los conductos y cilindros hidráulicos deben purgarse de acuerdo con el plano hidráulico o la designación de la manguera.

Para garantizar el funcionamiento correcto y seguro del sistema y de las mangueras utilizadas, es esencial asegurarse de que los fluidos hidráulicos utilizados cumplen las especificaciones y recomendaciones específicas del fabricante.

Los fluidos utilizados que no cumplan los requisitos específicos o que presenten contaminación no autorizada dañarán todo el sistema hidráulico y acortarán la vida útil de los sistemas hidráulicos utilizados.



Sugerencia

También es posible una contaminación de la instalación por un nuevo llenado con aceite.

Deben comprobarse o producirse los requisitos mínimos y la cantidad mínima de aceite.

2.8 Montaje



Sugerencia

Estas instrucciones no deben ser consideradas como instrucciones de montaje, aquí sólo se dan indicaciones y ayuda para montadores concedores y expertos.



Advertencia

Para los siguientes trabajos se debe llevar ropa adecuada y dispositivos de protección individual.



Atención

El montaje y los ajustes incorrectos conllevarán la exclusión de responsabilidad y de garantía.

Las máquinas parcialmente premontadas deben ser inspeccionadas, instruidas y aceptadas por una persona competente antes de su puesta en servicio.

El montaje de las máquinas debe ser realizado por una persona competente y cualificada.



2.9 Montaje

Montaje antes del uso

Antes del primer uso

Asegúrese de que

- se ha realizado la calibración de altura en todas las columnas
- las columnas se han agrupado en un sistema completo
- todas las columnas estén en la posición correcta antes de la operación
- la capacidad de carga es suficiente
- las baterías están alimentadas
- los interruptores de selección de modo están en la posición correcta

Antes del uso diario

Asegúrese de que

- todas las pinzas de las ruedas estén en la posición correcta antes de la operación
- la capacidad de carga es suficiente
- las baterías estén cargadas
- los interruptores de selección de modo estén en la posición correcta

2.10 Antes de la puesta en servicio

Advertencia



Antes de la puesta en servicio, compruebe todos los tornillos de fijación y los conductos eléctricos, neumáticos e hidráulicos y apriételos si es necesario.

Atención: Algunos de ellos deben comprobarse a intervalos regulares y apretarse en caso necesario.

2.11 Llenado y purga de aceite

Atención



NO hacer funcionar el grupo sin aceite.

De lo contrario, pueden producirse daños en la bomba. Si el motor se calienta o produce ruidos extraños, deténgase inmediatamente y vuelva a comprobar la conexión eléctrica.

Llenado y purga de aceite

1. Retire el tapón de llenado de aceite y llene el depósito con unos 5 litros del líquido hidráulico recomendado.
2. Coloque el interruptor de alimentación en 1 para encender el elevador de ruedas
3. Coloque el interruptor selector de modo en 1 para poner el elevador de ruedas en modo simple.

4. Eleve la horquilla hasta la altura máxima y añada más fluido hidráulico hasta que el depósito esté lleno.
5. Baje completamente la horquilla
6. Abra el tornillo de purga del cilindro girándolo en sentido antihorario.
7. Vuelva a cerrar el tornillo de purga cuando salga líquido
8. Repita este procedimiento para purgar completamente el sistema hidráulico de las otras pinzas de las ruedas

Comprobaciones finales



Atención

Durante este proceso, observe todas las piezas en funcionamiento y compruebe que la instalación y el ajuste son correctos.

No se debe elevar ningún vehículo hasta que se haya completado una comprobación de funcionamiento exhaustiva.

Comprobaciones generales

- Compruebe que los seguros mecánicos de cada columna encajan correctamente y pueden desbloquearse por completo
- Compruebe en la pantalla que la diferencia de altura no supere los 50 mm cuando todas las horquillas están completamente elevadas/bajadas.

Comprobaciones del sistema hidráulico

- Compruebe que el nivel de aceite del depósito es correcto y rellene con aceite si es necesario.
- Eleve la horquilla hasta la altura máxima y haga funcionar el motor durante 5 segundos.
- Compruebe la estanqueidad de todas las conexiones de los latiguillos











Compruebe el interruptor de límite de altura

- Compruebe que la unidad de potencia deja de funcionar cuando la horquilla se eleva a la altura máxima.
- Compruebe que el valor de altura mostrado en la pantalla se resetea a "0" o similar, (pero no a menos) cuando la horquilla está completamente bajada, de lo contrario es necesario recalibrarla
- Compruebe que la pinza de la rueda está bien colocada, de lo contrario pueden producirse errores con la unidad



3 OPERACIÓN

3.1 Instrucciones de uso

Empresa: Actividad:	Instrucciones de uso Para trabajar en plataformas elevadoras de vehículos	Fecha: Firma Firma:
          Notruf 112	Peligros para las personas y el medio ambiente	<ul style="list-style-type: none">▪ Peligro por posible deslizamiento del vehículo▪ Peligro por superficies calientes en el vehículo▪ Peligro de aplastamiento debido a las piezas móviles▪ Peligro eléctrico debido al equipo eléctrico▪ Peligro debido a la falta de mantenimiento del equipo
	Medidas de protección y normas de conducta	<p>Elevación del vehículo</p> <ul style="list-style-type: none">▪ Coloque el vehículo sobre la plataforma elevadora▪ Evite una distribución desigual de la carga, no sobrecargue la plataforma, utilice elementos de recogida adecuados con superficie antideslizante o conformable, recoja únicamente en los puntos especificados del vehículo.▪ Compruebe el funcionamiento de los dispositivos de seguridad antivuelco o de los dispositivos de seguridad de brazo giratorio en todas las direcciones.▪ Elevar sólo si no hay peligro para las personas. <p>Trabajos en el vehículo levantado</p> <ul style="list-style-type: none">▪ En función del trabajo, seleccione y utilice equipos de protección individual (por ejemplo, superficies calientes).▪ Cuidado con las piezas calientes▪ El desmontaje de componentes puede modificar la distribución de la carga: en caso necesario, asegure el vehículo para que no vuelque▪ Utilice únicamente soportes de montaje homologados <p>Descenso del vehículo</p> <ul style="list-style-type: none">▪ Retire las herramientas y otros objetos de la zona de peligro▪ Baje sólo si no hay personas en peligro▪ Los deflectores de pies, los bordes de seguridad o el sonido de advertencia tras la parada intermedia evitan lesiones en los pies <p>La plataforma elevadora sólo puede ser manejada sin supervisión por trabajadores instruidos y competentes a partir de los 18 años.</p>
	Comportamiento en caso de averías y en caso de peligro	<ul style="list-style-type: none">▪ Comunicar los defectos de la máquina al instalador o al fabricante▪ Desconecte la máquina y asegúrela contra una nueva puesta en marcha no autorizada.▪ Los daños sólo pueden ser reparados por personal cualificado▪ En caso de incendio, intente extinguir el fuego
	Primeros auxilios	<ul style="list-style-type: none">▪ Avisar al socorrista (ver plan de alarma o emergencia)▪ Trate las lesiones inmediatamente▪ Haga una anotación en el libro de primeros auxilios▪ En caso de lesiones graves, haga una llamada de emergencia
	Mantenimiento	<ul style="list-style-type: none">▪ Las reparaciones sólo deben ser realizadas por personal autorizado y formado.▪ Desconecte o asegure la máquina de la red eléctrica durante los trabajos de preparación, ajuste, mantenimiento y reparación.▪ Limpie la plataforma elevadora al final del trabajo y compruebe el nivel del sistema hidráulico.
	<p>© Copyright ATH-Heinl GmbH & Co. KG / Todos los derechos reservados. (Fronza de impresión y cambios técnicos reservados) Revisión anual de la plataforma elevadora para ser usada por personal autorizado e instruido. Fecha de publicación: 30.05.2023 / Fabricante de productos ATH-Heinl GmbH & Co. KG</p>	

3.2 Instrucciones básicas

El elevador de ruedas está destinado exclusivamente a recoger y elevar vehículos a la altura de trabajo y sólo debe utilizarse para este fin previsto. Quedan expresamente prohibidos otros usos. Entre ellos se incluyen:

- El transporte de personas
- El uso como andamio
- El uso para prensar o aplastar objetos
- El uso como montacargas
- El uso en lavaderos de coches y talleres de pintura
- Sólo podrán manejar la máquina de forma autónoma las personas mayores de 18 años que hayan sido instruidas en el manejo de la máquina y que hayan demostrado al empresario que son competentes para ello.
- Deben estar expresamente autorizados por el empresario para manejar la máquina. La orden de utilizar la máquina debe darse por escrito.
- La máquina sólo debe utilizarse para los fines previstos.
- Utilice siempre materiales que cumplan las normas de montaje y funcionamiento.
- Antes del montaje o desmontaje, compruebe todos los componentes; no deben presentar ningún signo de deterioro.
- En caso necesario, siga las instrucciones especiales del fabricante para el montaje o desmontaje de trabajos específicos del vehículo.
- Una parte importante de la garantía es el cumplimiento del programa de mantenimiento. En particular la limpieza, la protección contra la corrosión, el control si es necesario la reparación inmediata de los daños.
- Durante el funcionamiento, siempre debe estar atento a los peligros. En cuanto se produzcan peligros, apague inmediatamente la máquina, desenchúfela y desconecte el suministro de aire. A continuación, póngase en contacto con su distribuidor.
- Todas las señales de advertencia deben ser siempre claramente legibles. Si están dañadas, deben sustituirse inmediatamente.



Peligro

Durante el funcionamiento, el ruido puede alcanzar los 85 dB (A), por lo que el operador debe tomar las medidas de protección adecuadas.



Peligro

Las partes móviles de la máquina pueden atrapar la ropa suelta, el pelo largo o las joyas.

3.3 Funcionamiento de la pinza para ruedas

Posicionamiento para elevar las ruedas



Sugerencia

Asegúrese de que todos los neumáticos están en buen estado y descansan firmemente sobre las horquillas de elevación.

De lo contrario, se requerirá un adaptador especial.

1. Coloque cada columna en la posición adecuada. Asegúrese de que la columna esté vertical y no choque contra el vehículo
2. Compruebe que todos los neumáticos del vehículo están bien inflados y en buen estado
3. Determine si la posición de la horquilla coincide con el tamaño del neumático. Ajuste la posición de la horquilla si es necesario o compruebe si se requieren adaptadores especiales

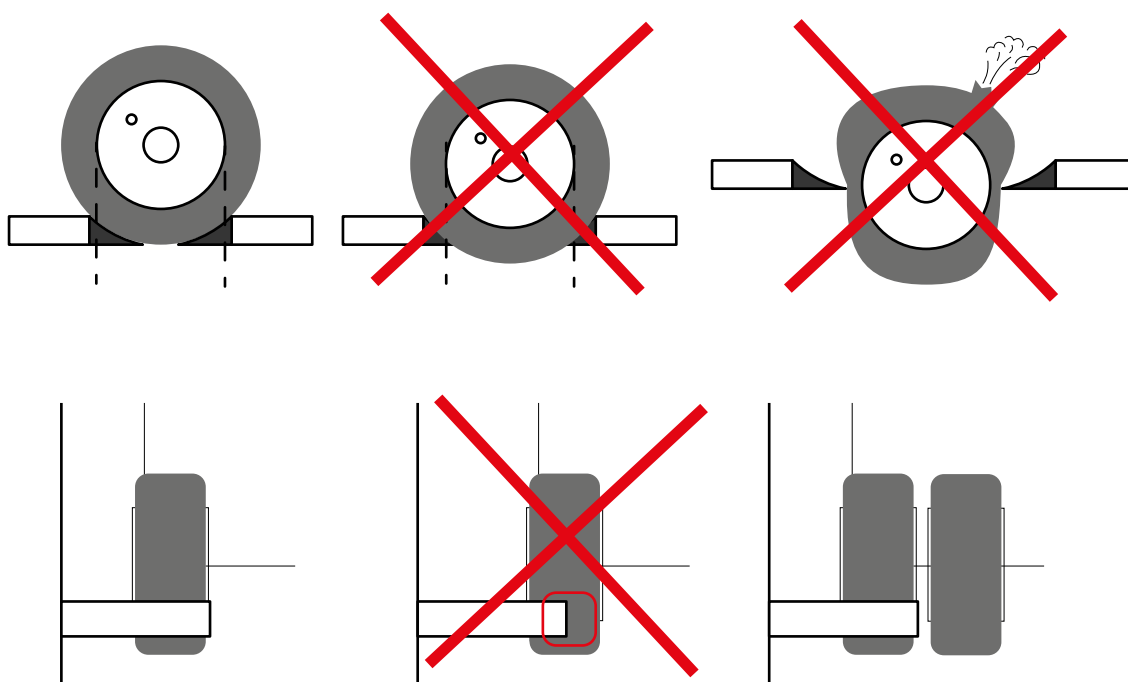

4. Asegúrese de que todos los agarres de las ruedas están bajados a su altura más baja
5. Suba lentamente cada pinza de rueda hasta que el neumático descansa bien sobre las horquillas y éstas estén paralelas al eje del neumático.
6. Asegúrese de que el área de contacto del neumático con las horquillas nunca sobrepase la línea central de la horquilla y de que todos los neumáticos estén completamente apoyados en las horquillas.
7. Asegúrese de que los neumáticos estén equilibrados

Elevación y estacionamiento



Sugerencia

Este procedimiento DEBE realizarse en línea y una vez finalizada la agrupación. El procedimiento puede realizarse en cualquier columna. Durante esta operación, observe cuidadosamente el estado de elevación y pulse inmediatamente el botón de parada de emergencia si el estado de elevación no es correcto. Asegúrese siempre de que los seguros mecánicos están correctamente conectados antes de intentar trabajar en el vehículo o cerca de él.

1. Coloque los interruptores selectores de todas las columnas en la posición correcta.
2. Eleve el vehículo con el botón de elevación
3. Cuando el vehículo se eleva a más de 100 mm del suelo, el sistema se detiene y comprueba si las ruedas se manejan correctamente
4. En caso afirmativo, continúe elevando el vehículo con el botón de elevación
5. Suelte el botón de elevación cuando el vehículo esté elevado a la altura deseada
6. Estacione los carros en los bloqueos con el botón de bloqueo

Baje

1. Coloque los interruptores de selección de modo de todas las columnas en la posición correcta
2. Asegúrese de que la zona del vehículo está libre de personas y objetos
3. Baje el vehículo con el botón de descenso y compruebe en la pantalla que todos los carros descienden de forma sincronizada.
4. Cuando el vehículo desciende hasta 100 mm del suelo, el sistema se detiene y debe comprobar si las ruedas se manejan correctamente.
5. En caso afirmativo, continúe bajando el vehículo con el botón Bajar hasta que esté completamente bajado.

Bajada manual

En caso de emergencia es posible bajar el vehículo manualmente:

1. Bloquee el interruptor principal
2. Retire la tapa trasera de la columna
3. Si el bloqueo mecánico está activado, libere el gancho ^① con la mano

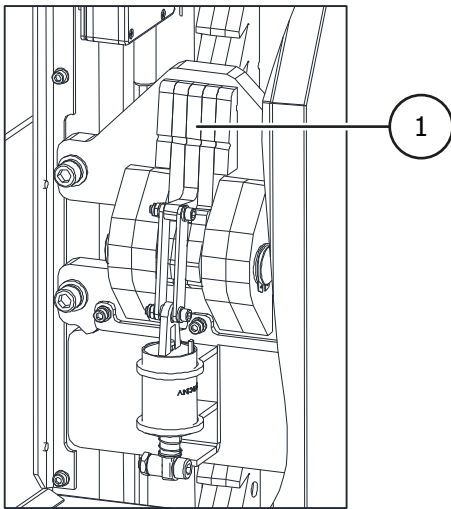

4. Gire el tornillo de bajada de emergencia de la bomba hidráulica en el sentido contrario a las agujas del reloj para bajar la horquilla. Asegúrese de no bajar nunca la horquilla más de 3 veces (cada altura de bloqueo es de unos 30 mm).
5. Asegúrese de que el bloqueo vuelve a estar activado antes de intentar bajar otra horquilla.
6. Repita el procedimiento anterior para bajar completamente todos los agarres de las ruedas
7. Vuelva a apretar el tornillo de bajada de emergencia girándolo en el sentido de las agujas del reloj. La pinza de la rueda no puede bajarse cuando la válvula de descenso está abierta

3.4 **Mostrar**

Página de inicio

Pulsar las teclas de función situadas debajo de la pantalla tiene la misma función que tocar la tecla correspondiente en la pantalla.

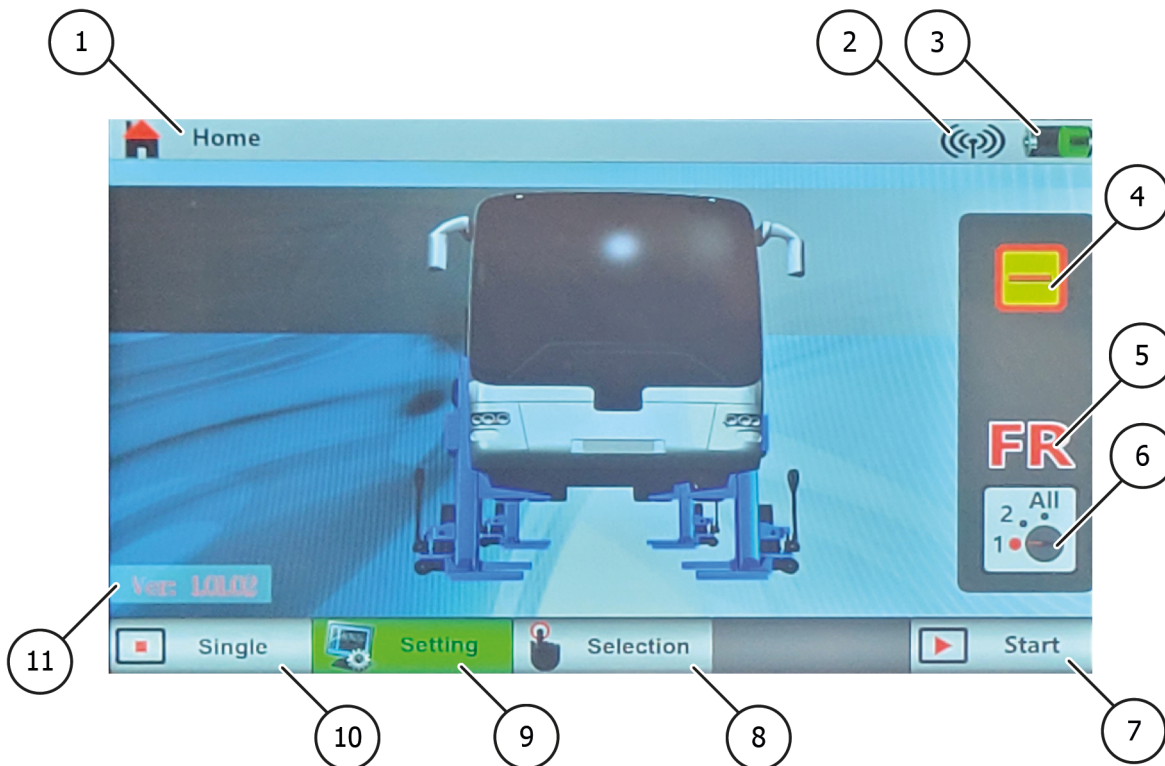

- 1 **Título**
Aquí puede ver en qué página se encuentra
- 2 **Señal**
Indica si todas las pinzas de rueda del sistema están en funcionamiento. El icono aparece en la mayoría de las páginas
- Cuando la señal está apagada, sólo se pueden realizar las operaciones de una única pinza de rueda.
 - Si la señal está apagada, reagrupe el sistema para que funcionen todas las pinzas de rueda
- 3 **Nivel de batería**
Muestra el estado de carga de la pinza de rueda actual
- Cargue la pinza cuando la batería esté vacía.
 - Recalibre la batería si ésta ya no funciona correctamente
 - Sustituya la batería si es necesario

4

Estado

Muestra el estado actual de la rueda de agarre

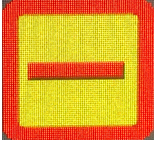

Posición de reposo

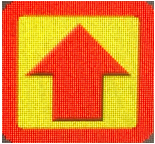

Elevación



Descenso



Descenso lento



Descenso hasta el siguiente tope



Posición de parada



Parada de emergencia activada

5

Identificación

La identificación debe ajustarse correctamente en todas las pinzas de rueda antes de realizar cualquier movimiento de las pinzas de rueda. Compruebe que el ajuste de todas las columnas es correcto antes de poner en marcha el sistema.

FL - Delantera Izquierda: Es la pinza de rueda izquierda de la 1ª fila de todo el sistema.

FR - Delantera Derecha: se trata de la pinza derecha de la 1ª fila de todo el sistema.

R1L - Trasera 1 Izquierda: se trata de la pinza izquierda de la rueda en la 2ª fila de todo el sistema.

R1R - Trasera 1 Derecha: Esta es la pinza de la rueda derecha en la 2ª fila de todo el sistema

R2L - Rear 2 Left: se trata de la pinza de la rueda izquierda en la 3ª fila de todo el sistema

...

R7L - Rear 7 Left: se trata de la pinza izquierda de la 8ª fila de todo el sistema.

R7R - Trasera 7 Derecha: Esta es la pinza de la rueda derecha en la 8ª fila de todo el sistema ...

6

Selector de modo - pantalla

Muestra el modo seleccionado actualmente de la pinza de rueda

- 7 **Ajustes**
 Pulse esta tecla para acceder a la página de ajustes.
 Esta tecla sólo aparece en la página de inicio.
 Pulsar la tecla de función siguiente tiene la misma función que tocar esta tecla en la pantalla
- 8 **Selección del modo de trabajo**
 Si se accede a la página de funcionamiento con esta tecla, aparece la página de selección y es posible trabajar en el modo 2 o en el grupo
- 9 **Instalación**
 Pulse esta tecla para acceder a la página de instalación .
 Esta tecla sólo aparece en la página de inicio
- 10 **Modo de columna única**
 Sólo se muestra en la página de inicio
 Si se accede a la página de manejo a través de esta tecla, la pinza de rueda sólo puede funcionar en modo monocolumna
- 11 **Inicio del trabajo**
 Si se llama a la página de manejo con esta tecla, se puede seleccionar si se desea trabajar en modo 1, 2 o en modo de grupo

Página de selección

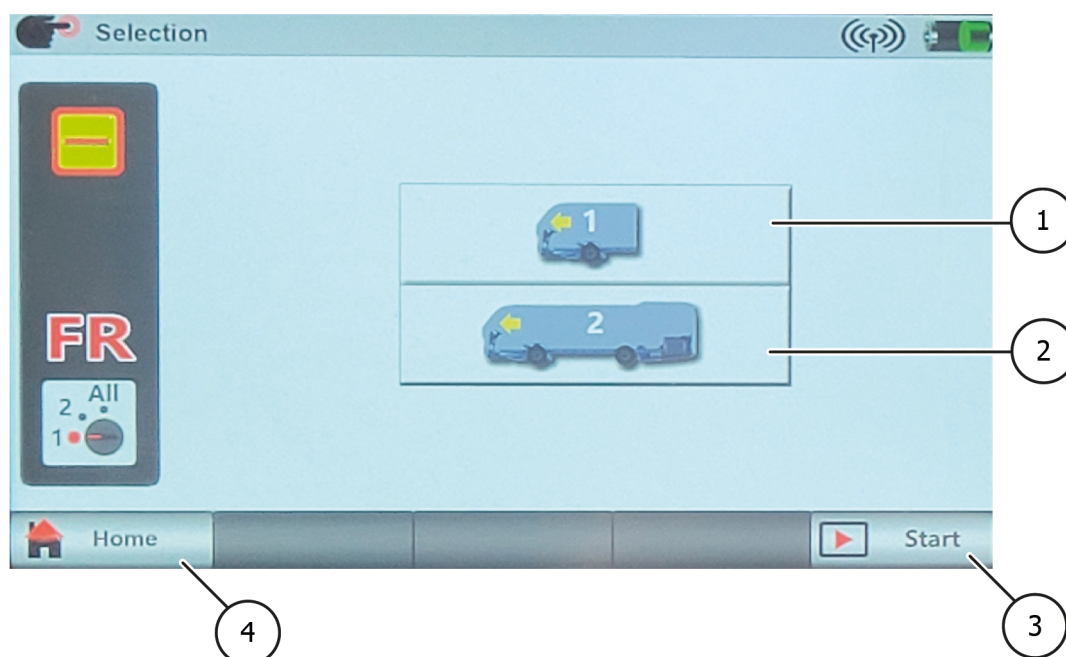

- 1 **Símbolo 1 Eje**
 Pulse esta tecla para abrir la página de control
 Si se accede a la página de control con este símbolo, la pinza de rueda sólo puede trabajar en el modo 2.
- 2 **Símbolo 2 o más ejes**
 Pulse esta tecla para acceder a la página de funcionamiento.
 El número del símbolo indica el número de ejes.
 Si la página de funcionamiento se llama con este símbolo, la columna sólo puede funcionar en modo TODO
- 3 **Empezar a trabajar**
 Pulse esta tecla para entrar en la página de funcionamiento
- 4 **Volver a la página principal**
 Pulse esta tecla para volver a la página principal

Páginas de funcionamiento

Existen tres tipos de páginas de funcionamiento:

- Página de operación individual, donde puede operar la pinza de la rueda actual
- Página de operación del eje, en la que puede operar la pinza de la rueda actual y la opuesta
- Página de funcionamiento en grupo, en la que puede controlar todas las pinzas de rueda

Página de funcionamiento individual

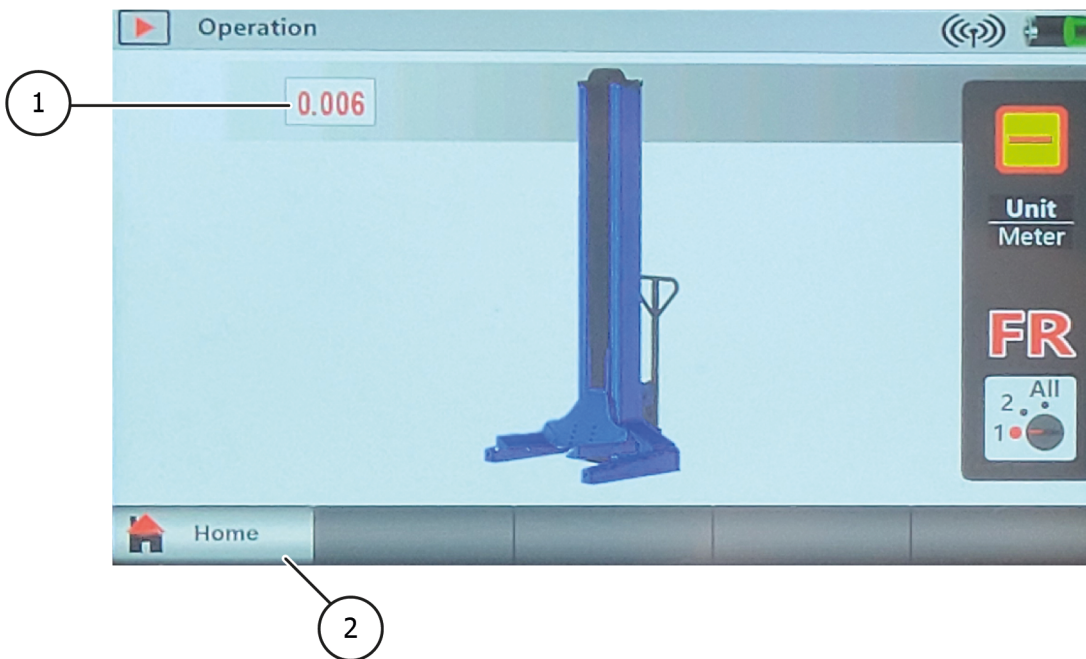

- ① **Altura**
Muestra la altura actual de la horquilla elevadora
- ② **Volver a la página principal**
Pulse esta tecla para volver a la página principal

En esta página sólo se puede manejar una pinza de rueda. Por favor, ajuste el modo 1 antes de la operación. Si el selector de modo no está ajustado en 1, se mostrará una advertencia.

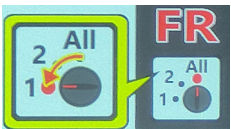

Si la horquilla de elevación se eleva o desciende algo más de 100 mm, aparecerá una advertencia pidiéndole que compruebe que la rueda está correctamente elevada antes de la operación.

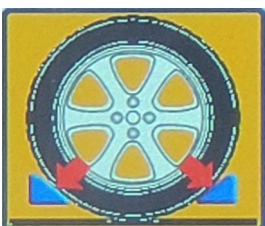

Página de funcionamiento de los ejes



Página de funcionamiento del grupo

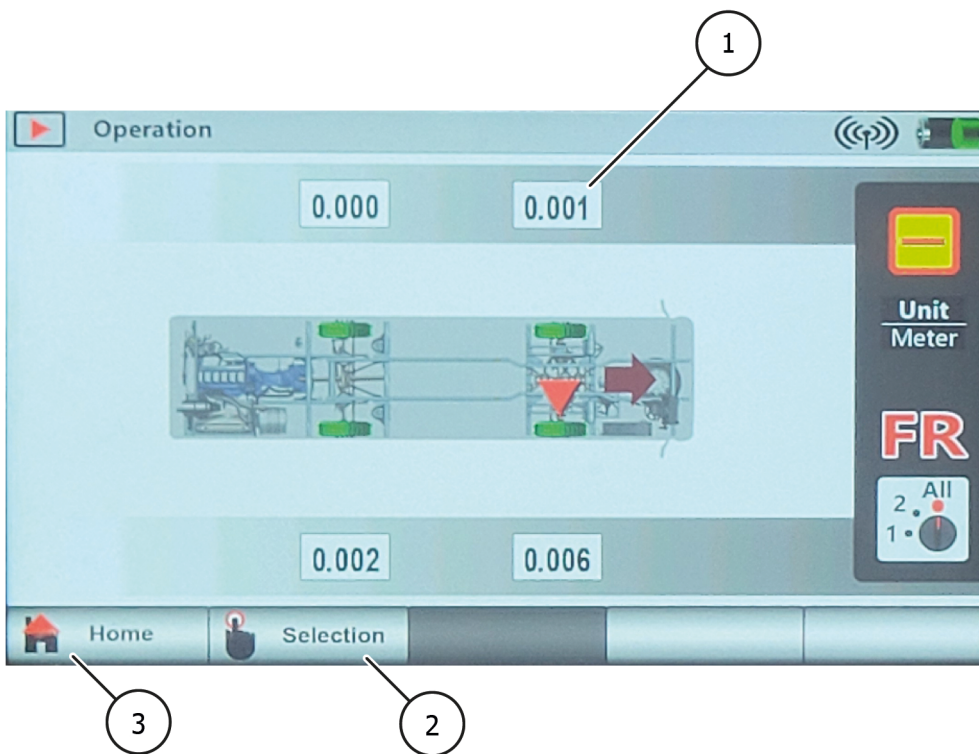

- ① **Altura**
Muestra la altura actual de la horquilla de elevación
- ② **Selección del modo de trabajo**
Pulse esta tecla para volver a la página de selección
- ③ **Volver a la página principal**
Pulse esta tecla para volver a la página principal

La página de funcionamiento del eje y la página de funcionamiento del grupo son básicamente idénticas. La única diferencia significativa es que

- En la página de funcionamiento del eje, sólo se muestran dos pinzas/ruedas.
- En la página de funcionamiento del grupo, se muestran todas las pinzas/ruedas del sistema. Además, el número de columnas que se muestra corresponde al número de columnas que se pueden accionar.

Ejemplo de modo de funcionamiento del eje:



- ✓ Si el conmutador selector de modo está en 1, la pinza de rueda actual puede funcionar sola.
- ✓ Si el selector de modo está en 2, se puede accionar la pinza de la rueda actual y la pinza de la rueda opuesta.
- ✓ Si el conmutador selector de modo está en ALL, sólo se puede accionar la pinza de la rueda actual y la opuesta.

Ejemplo de página de funcionamiento en grupo:

- ✓ Si el conmutador selector de modo está en 1, sólo se puede accionar la pinza de la rueda actual
- ✓ Si el selector de modo está en 2, se pueden accionar las pinzas de la rueda actual y la opuesta.
- ✓ Si el selector de modo está en ALL, se pueden accionar TODAS las pinzas de rueda.

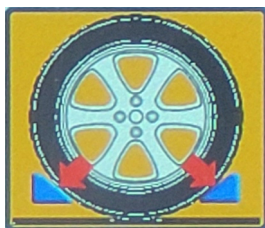
Si la horquilla de elevación se eleva o desciende algo más de 100 mm, aparecerá una advertencia pidiéndole que compruebe que la rueda está correctamente elevada antes de accionarla.



	Esta pinza de rueda se acciona ahora directamente
	El conmutador selector de modo de esta pinza de rueda está en 1
	El selector de modo de esta pinza de rueda está en la posición 2.
	Si no aparece ningún símbolo, el conmutador selector de modo de la pinza de rueda está ajustado a ALL.

Página de ajustes

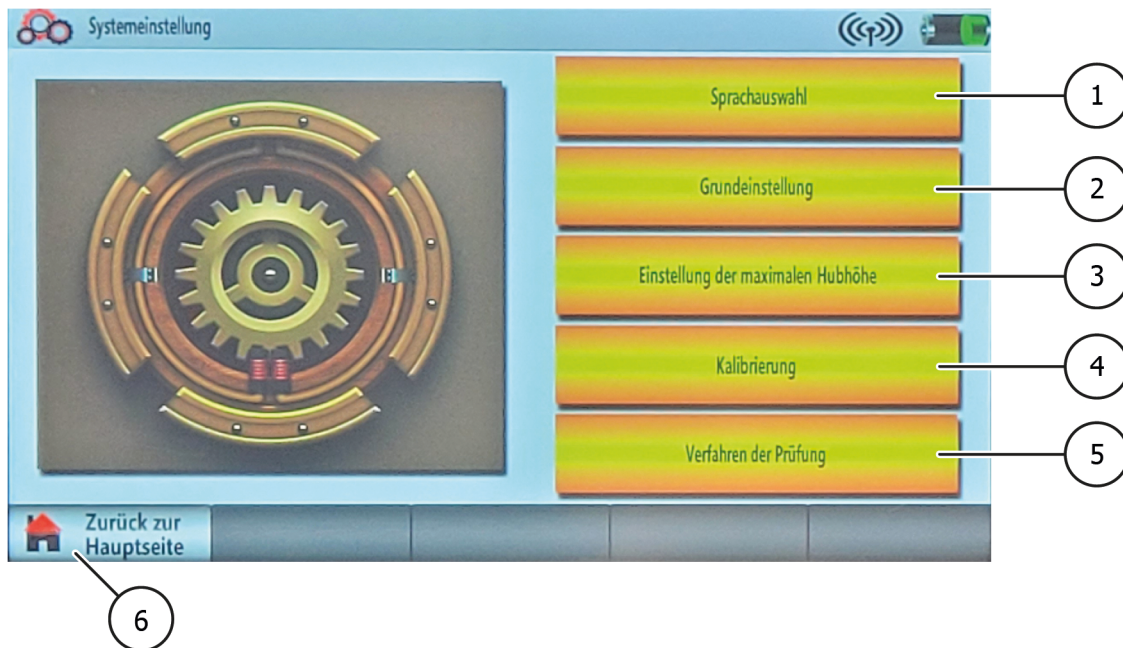

- 1 **Selección de idioma**
Pulse este botón para ir a la página de selección de idioma
- 2 **Agrupación**
Aquí puede conectar las pinzas de rueda entre sí de forma inalámbrica
- 3 **Ajuste de la altura máxima de elevación**
Pulse este botón para acceder a los ajustes de altura
- 4 **Calibración**
Pulse este botón para calibrar la altura y la batería
- 5 **Procedimiento de prueba**
Pulse este botón para ir a la página de diagnóstico
- 6 **Volver a la página principal**
Pulse este botón para volver a la página principal

Al pulsar el botón Configuración de la página principal, aparece un cuadro de diálogo. Introduzca aquí la contraseña: 12345 para acceder a la página de ajustes.

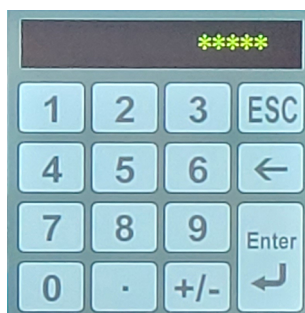

Selección de idioma



- ① **Selección de idioma**
 Seleccione el idioma que desea utilizar pulsando el botón correspondiente
- ② **ESC**
 Pulse esta tecla para volver a la página de configuración o para guardar la configuración de idioma

Agrupación

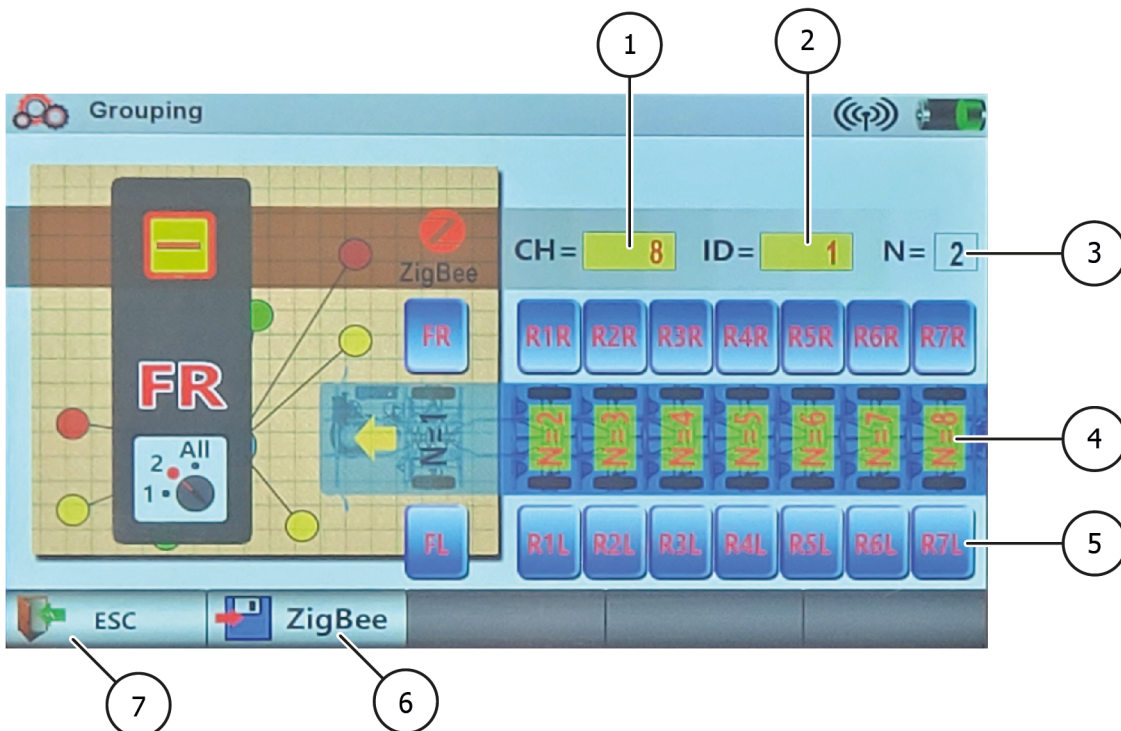

- ① **CH**
 Aquí se muestra la identificación de fábrica de la pinza de rueda. No la modifique sin la autorización del distribuidor o del fabricante.

- 2 **ID**
Aquí se indica la identificación de fábrica de la pinza. No la modifique sin la autorización del distribuidor o del fabricante.
- 3 **N**
Muestra el número de ejes ajustados.
Debe coincidir exactamente con el número real de ejes del vehículo levantado.
Tenga en cuenta que N indica el número de ejes, pero no el número de pinzas de rueda. Compruebe que el ajuste es correcto antes de guardar la opción de agrupación.
- 4 **Opción N**
Pulse un número para seleccionar
Pulse el área amarilla para seleccionar
- 5 **Opción de identificación**
Pulse para seleccionar un identificador
Cada pinza de rueda que vaya a conectarse al sistema global debe tener un identificador diferente.
La identificación de cada pinza de rueda debe corresponder a la posición de la pinza de rueda.
- 6 **ZigBee**
Pulse este botón para guardar la opción de agrupación y volver a la página de ajustes.
- 7 **ESC**
Pulse esta tecla para volver a la página de ajustes o para guardar la opción de agrupación.

Ajuste de la altura de trazo máxima

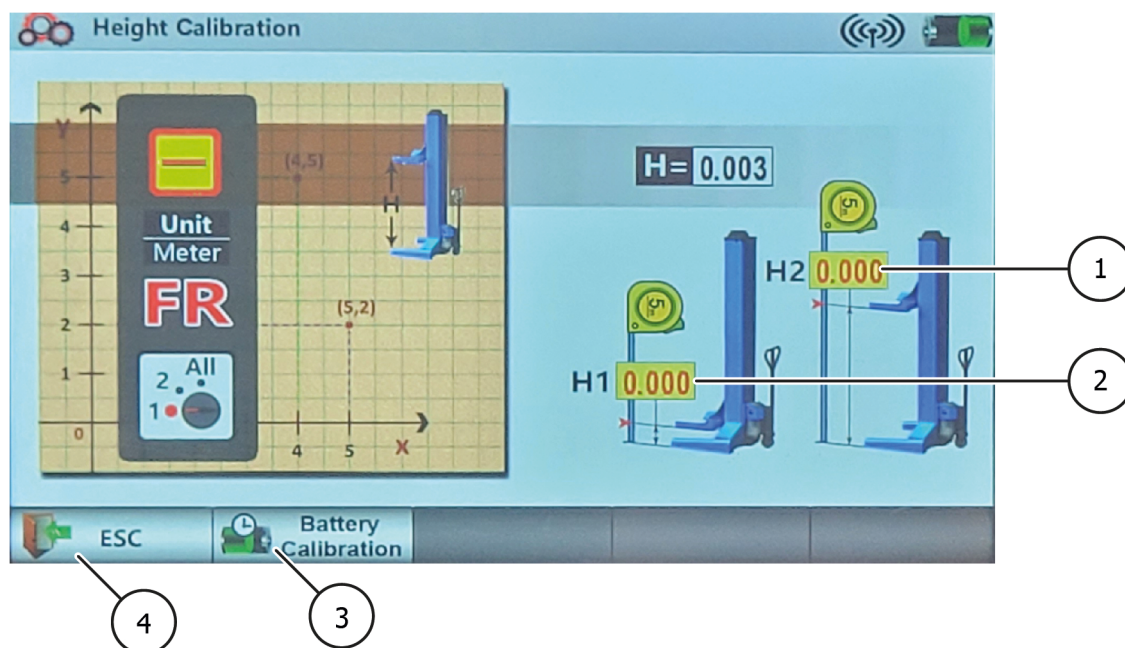

- 1 **Altura de la horquilla de elevación**
Muestra la altura de la horquilla de elevación
- 2 **Altura máxima**
Muestra la altura máxima de elevación
Para volver al valor anterior, pulse para abrir la ventana emergente de introducción de datos. Introduzca el nuevo valor y pulse Intro para confirmar.
El valor por defecto es 1,70 m y no debe superarse.

3 **Altura de seguridad**

Muestra la altura de seguridad

Para volver al valor anterior, pulse para abrir la ventana emergente de introducción de datos. Introduzca el nuevo valor y pulse Enter para confirmar.

El valor por defecto es de 0,1 m y no debe rebajarse.

4 **ESC**

Pulse esta tecla para volver a la página de ajustes o para guardar los datos introducidos.

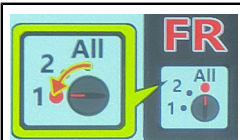

En esta página, el selector de modo debe estar en 1 antes de poder modificar o guardar un valor.

Altura de carrera de calibración

Introduzca la contraseña: 77777777 para acceder a la página de ajustes.

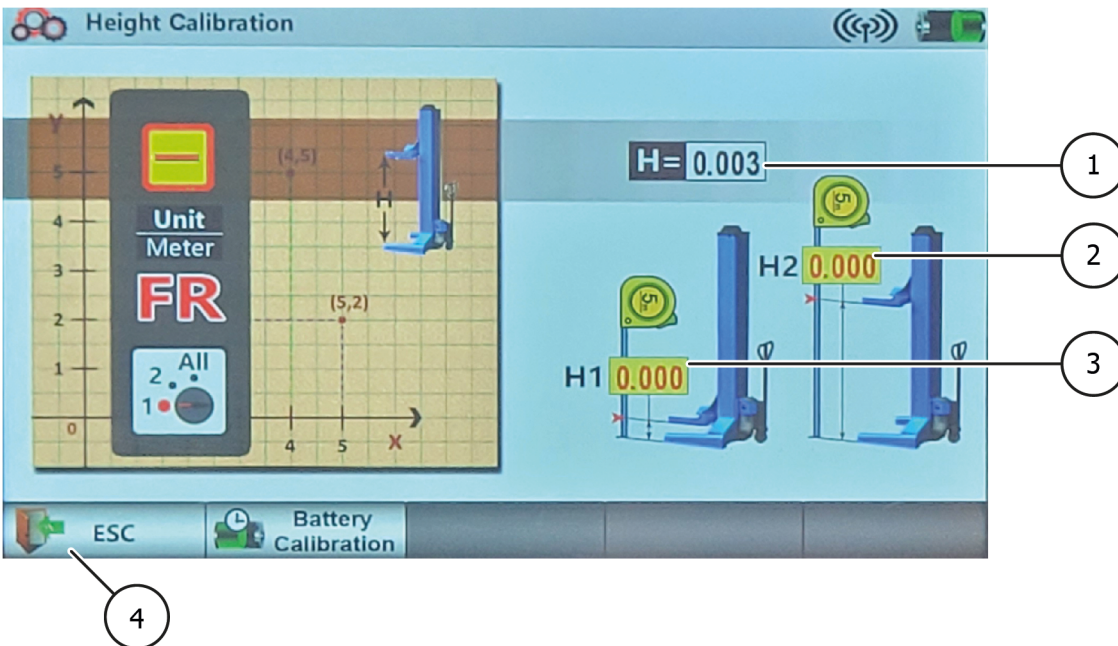
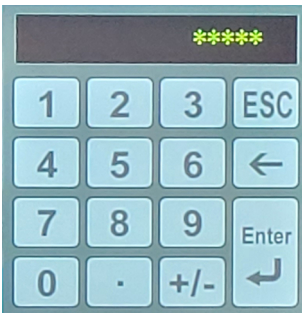

1 **H2**
Botón para calibrar la altura

2 **H1**
Tecla de calibración de altitud

- ③ **Calibración de la batería**
Pulse esta tecla para calibrar la batería.
Sin embargo, esto sólo debe hacerse después de sustituir la batería.
- ④ **ESC**
Pulse esta tecla para volver a la página de ajustes o para guardar los datos introducidos.

Calibración de la altura de carrera

1. Coloque el selector de modo en la posición 1
2. Baje completamente la horquilla elevadora
3. Pulse la tecla H1 e introduzca el valor 0 en la ventana emergente.
4. Confirme este valor pulsando la tecla Intro.
5. Eleve la horquilla elevadora hasta 1,5 m
6. Mida la distancia real desde el suelo hasta la parte inferior de la horquilla de elevación con una cinta métrica u otra herramienta de medición adecuada
7. Pulse la tecla H2 e introduzca el valor medido en la ventana emergente.
8. Confirme este valor pulsando la tecla Intro
9. Pulse la tecla ESC para guardar la calibración de la altura de elevación.
10. Vuelva a la página principal y pulse la tecla única para ir a la página de funciones individuales.
11. Baje completamente la horquilla elevadora y registre la altura mostrada en la pantalla como H3
12. Suba ahora completamente la horquilla de elevación y anote la altura que aparece en pantalla como H4
13. Compruebe ahora si H4 corresponde a la altura máxima ajustada (1,70 m por defecto)
14. Compruebe si H3 corresponde a la altura que ha anotado
15. Repita el calibrado si no es así.

Pila de calibración

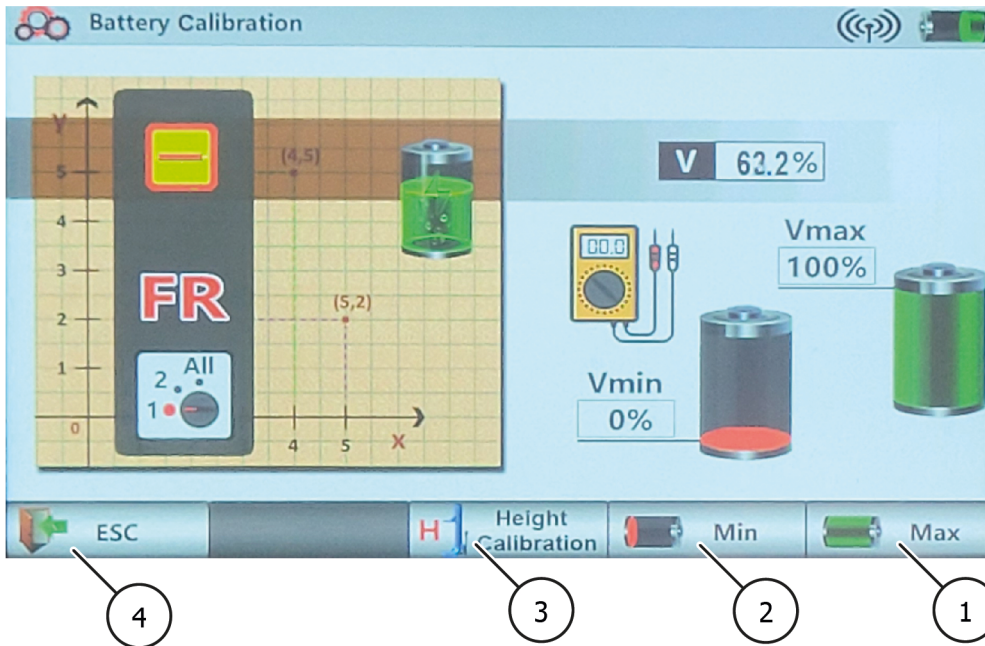

- 1 **Max**
Botón para calibrar la batería
No pulse este botón a menos que esté autorizado a hacerlo por el distribuidor o el fabricante.
La calibración de la batería sólo debe realizarse cuando la batería tiene un problema
- 2 **Min**
Botón para calibrar la batería
No pulse este botón si no ha recibido autorización del distribuidor o del fabricante para hacerlo.
La calibración de la batería sólo debe realizarse si la batería tiene un problema.
- 3 **Calibración de la altura de elevación**
Pulse este botón para entrar en la calibración de la altura de elevación y guardar la calibración de la batería.
- 4 **ESC**
Pulse esta tecla para volver a la página de ajustes o para guardar sus entradas

Calibrado de la batería

1. Abra la unidad de control de la pinza de rueda 2
2. Desconecte el enchufe de la fuente de alimentación

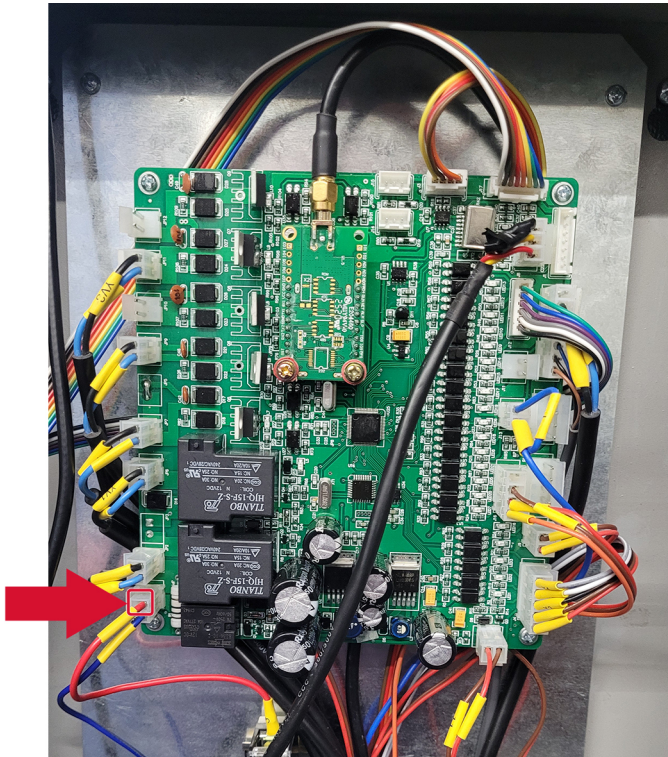

3. Conecte en el mismo lugar el enchufe (marcado en azul) del aparato que le han enviado.
4. Conecte el cable (marcado en rojo) a una fuente de alimentación.
5. Vaya ahora a la página de calibración de la batería en la pantalla de la pinza de rueda.
6. Ajuste el tornillo del dispositivo para ajustar la tensión de salida del mismo. En los pasos siguientes también necesitará un medidor de tensión.



7. Ajuste la tensión a unos 21 V y espere 10 segundos hasta que la salida sea estable, a continuación, pulse el botón Min en la pantalla
8. Espere 10 segundos para que el sistema guarde correctamente el ajuste.

- Ajuste la tensión a unos 24,5 V y espere 10 segundos hasta que la salida sea estable, luego pulse el botón Max de la pantalla.
- Espere 10 segundos para que el sistema guarde correctamente el ajuste.

Autodiagnóstico

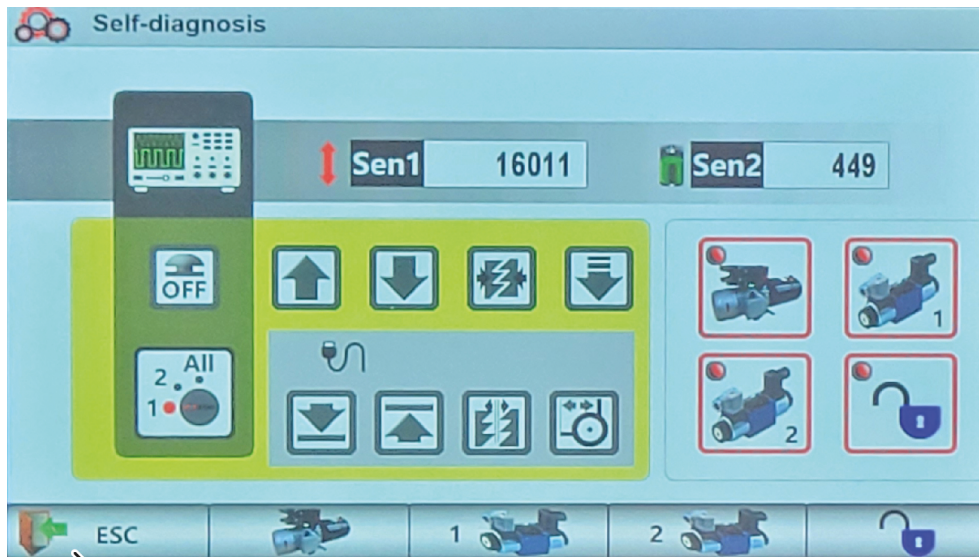

1

- ESC**
Pulse este botón para volver a la página de ajustes

Cuando una función está activa, el icono correspondiente se ilumina.

Ejemplo:

Cuando se pulsa la tecla Levantar en el panel de control, el icono de la tecla Levantar se ilumina en la pantalla. Puede utilizar esta función para determinar si una función tiene algún problema.

4 MANTENIMIENTO

Para garantizar un funcionamiento seguro de la máquina, el usuario está obligado a realizar un mantenimiento periódico de la misma.

Los trabajos de reparación sólo pueden ser realizados por socios de servicio autorizados o por el cliente previa consulta con el fabricante.

Advertencia



Antes de realizar trabajos de mantenimiento y reparación debe:

- Desconectar la máquina de TODAS las fuentes de alimentación.
- Apague el interruptor principal o desconecte el enchufe de alimentación y, si es necesario, libere el aire comprimido del sistema.
- Deben tomarse las medidas adecuadas para evitar que la máquina se vuelva a poner en marcha.

Advertencia



Los trabajos en los elementos eléctricos o en la línea de alimentación sólo deben ser realizados por personal cualificado o electricistas.

4.1 Consumibles para montaje, mantenimiento y cuidado

Aceite hidráulico

Requisito mínimo			
Eni PRECIS HVLP-D Referencia: 090530 (20 litros) 90536 (10 litros)			
Verano	(10° a 45°)	HVLP-D 32	(por ejemplo: Eni PRECIS HVLP-D)
Invierno	(menos de 10°)	HVLD-22	(por ejemplo: Eni PRECIS HVLP-D)

Conservante para cuerdas, soldaduras, tornillos, esquinas, bordes y cavidades

Requisito mínimo		
Cera protectora en spray Würth	400 ml	Referencia: 90534

Lubricante para guías de deslizamiento

Requisitos mínimos	
LAGERMEISTER WHS 2002 Grasa blanca EP de alto rendimiento	Nº de artículo: 90530

Lubricante para casquillos, cadenas, rodillos y piezas móviles

Requisito mínimo		
Lata aerosol Ultra Luber blanco	500 ml	Referencia: 34403

Limpieza

Requisito mínimo	
Limpiador intensivo de frenos Caramba sin acetona	

Cuidado y protección de metales, superficies pintadas o con recubrimiento de polvo

Requisito mínimo		
Petec Spray translúcido	500 ml	Referencia: 73550
Petec Bidón de aspiración translúcido	1000 ml	Referencia: 73510
Cera protectora en spray Würth	400 ml	Referencia: 90534

Cuidado y protección de metales, superficies pintadas o con recubrimiento de polvo en la zona de rodadura y piezas de plástico

Requisito mínimo		
Sellador de plástico Valet Pro Classic Protectant	500 ml	Referencia: 20020034S

4.2 Normas de seguridad para el aceite

- Respete siempre los requisitos o normativas legales para el tratamiento del aceite usado.
- Elimine siempre el aceite usado a través de una empresa certificada.
- En caso de fuga, el aceite debe recogerse inmediatamente utilizando aglutinantes o bandejas para que no pueda penetrar en el suelo.
- Evite cualquier contacto del aceite con la piel.
- No permita que los vapores del aceite escapen a la atmósfera.
- El aceite es un medio inflamable. Sea consciente de los peligros potenciales.
- Lleve ropa de protección resistente al aceite, como guantes, gafas de seguridad, ropa protectora, etc.

4.3 Plan de mantenimiento o cuidados



Sugerencia

La máquina debe revisarse, limpiarse y mantenerse a intervalos regulares, independientemente de lo sucia que esté.

A continuación, la máquina debe tratarse con un producto de cuidado (por ejemplo, aceite o cera en spray). No utilice productos de limpieza nocivos para la piel.

Si no se cumplen los puntos mencionados, caduca el derecho de garantía.

Intervalo	Inmediatamente	Semanal	Mensual	1/4 anual	1/2 anual
Inspección de TODAS las piezas relacionadas con la seguridad	X				
Limpieza	X				
Comprobar o restaurar la protección de la superficie	X				
Comprobar la estanqueidad del sistema hidráulico	X				
Comprobar o restablecer la protección superficial o anticorrosión	X				
Comprobar o restaurar daños en pintura y componentes	X				
Comprobación o reparación de daños por óxido	X				
Comprobar o volver a tratar cavidades y zonas sin pintar	X				
Comprobar la estanqueidad del sistema neumático	X				
Comprobar la resistencia de los tornillos	X				
Comprobar, lubricar y ajustar la holgura de los cojinetes	X				
Comprobar piezas de desgaste		X			
Comprobar líquidos (nivel, desgaste, contaminación, calidad)		X			
Comprobar y lubricar las superficies de deslizamiento		X			
Eliminar la suciedad interna			X		
Limpiar y comprobar los componentes eléctricos				X	
Comprobar el funcionamiento y el desgaste del motor y la caja de cambios				X	
Comprobar soldaduras y construcción				X	
Realizar inspección visual (según plan de inspección)					X

4.4 Resolución de problemas o visualización de errores y solución

Síntomas	Causa	Solución
La pinza de la rueda no funciona	El interruptor de alimentación no está conectado	Encienda el interruptor
	El botón de parada de emergencia no está liberado	Suelte el botón de parada de emergencia
	El interruptor de seguridad de parada segura no está activado	Vuelva a colocar la rueda de agarre en la superficie
	La batería está descargada	Cargue la batería
	Los cables no están conectados	Compruebe los cables y conéctelos si es necesario
Algunas pinzas de rueda funcionan, otras no	Algunas pinzas de rueda no están conectadas/agrupadas	Compruebe la agrupación/conexión
La horquilla no se eleva al pulsar el botón de elevación	Hay muy poco aceite en la unidad hidráulica	Rellene más aceite hidráulico
	El botón de elevación está defectuoso	Compruebe el botón y sustitúyalo si es necesario.
	La válvula de descenso no se cierra	Compruebe y limpie si está sucia, sustitúyala si está defectuosa
	El tornillo de vaciado de la válvula de descenso de emergencia no cierra	Vuelva a apretar el tornillo
	El filtro de la bomba de aspiración está sucio	Compruebe y limpie si es necesario
	Los cables del botón de elevación no están conectados	Compruebe y vuelva a conectar
La horquilla de elevación no baja al pulsar la tecla Bajar	Los retenedores no se abren	Compruebe si los cables eléctricos del electroimán se han aflojado. Vuelva a apretarlos si es necesario.
	La válvula de descenso no funciona	Compruebe si la pinza de la rueda está alimentada y si la válvula de descenso está dañada (sustitúyala si está defectuosa).
	La tecla de descenso está defectuosa	Compruebe el botón y sustitúyalo si es necesario.
	Los cables de la llave de descenso no están conectados	Compruebe y vuelva a conectar
El valor de altura no se muestra correctamente durante la fase de elevación	La horquilla no se eleva desde la posición más baja	Asegúrese de que la horquilla se eleva desde la posición más baja.
	El interruptor de rearme no está ajustado correctamente o está defectuoso	Ajuste o cambie el interruptor de fin de carrera
	El cable del sensor de altura está desconectado o suelto	Compruebe que la conexión funciona correctamente

Síntomas	Causa	Solución
El sistema no está sincronizado	El sensor de altura muestra un número inestable	Compruebe o cambie el sensor
	El cable del sensor de altura está desconectado o suelto.	Compruebe que la conexión funciona correctamente
	El aceite de la unidad hidráulica no es suficiente	Añada aceite hidráulico
	La válvula de descenso de un grupo hidráulico no cierra correctamente	Compruebe y limpie si está sucia, o sustitúyala si está defectuosa
	El tornillo de bajada de emergencia de uno de los grupos hidráulicos no se cierra	Vuelva a apretar el tornillo
	El filtro de la bomba de aspiración de uno de los grupos hidráulicos está sucio.	Compruébelo y límpielo si es necesario
La capacidad de elevación no es suficiente	No hay suficiente aceite en el depósito	Añada aceite al depósito
	La bomba está defectuosa	Compruebe la bomba y sustitúyala si es necesario
	La válvula limitadora de presión no está correctamente ajustada	Ajuste la válvula correctamente
El motor no se para cuando la horquilla de elevación ha alcanzado la altura máxima	El final de carrera superior no funciona	Compruebe el interruptor de fin de carrera y sustitúyalo si es necesario
La horquilla elevadora no sube o baja suavemente	Fuga o presencia de aire en el circuito hidráulico	Purgue el sistema hidráulico
	El filtro de la bomba está sucio	Compruébelo y límpielo si es necesario
	La junta de la bomba está defectuosa	Compruebe la junta y sustitúyala si es necesario
No aparece nada en la pantalla	El interruptor no está encendido	Encienda el interruptor
	No hay suministro eléctrico	Compruebe la fuente de alimentación y restablézcala si es necesario
	Los cables están desconectados	Sustituya los cables

4.5 Instrucciones de mantenimiento y servicio

Sugerencia



Todos los trabajos de mantenimiento y servicio deben realizarse como mínimo según ["Plan de mantenimiento o cuidados"](#).

Unidad de mantenimiento de aire comprimido

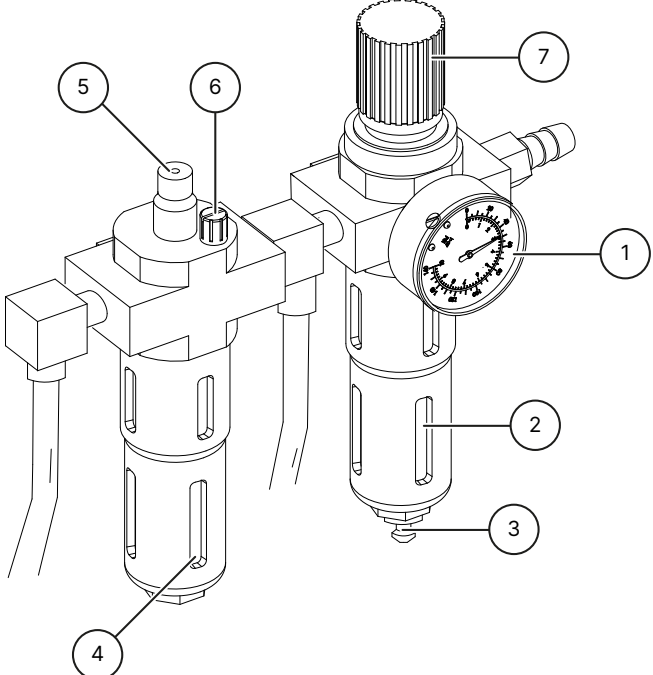
<p>Ajuste de la presión de trabajo</p> <ul style="list-style-type: none"> Compruebe la presión de trabajo indicada en el manómetro (1). Debe coincidir con los datos técnicos. La presión de trabajo puede ajustarse mediante el regulador de presión (7). Tire del regulador de presión hacia arriba para realizar los ajustes. Para aumentar la presión en la máquina, gire el regulador en el sentido de las agujas del reloj. Para disminuir la presión, gire el regulador en sentido antihorario. 	
<p>Aceite</p> <ul style="list-style-type: none"> Compruebe el nivel de aceite en el depósito de aceite (4). Retire el depósito de aceite. Rellene ahora el depósito con un aceite neumático de viscosidad SAE20 según corresponda. Compruebe la cantidad de inyección del lubricador a través de la mirilla (5). Por regla general, el tornillo (6) debe cerrarse completamente en el sentido de las agujas del reloj y, a continuación, abrirse de nuevo aprox. 1/4 a 1/2 vuelta girándolo en sentido contrario a las agujas del reloj. 	
<p>Separador de agua</p> <ul style="list-style-type: none"> Compruebe el nivel de agua en el separador (2). Abra la válvula (3) para vaciar el agua. 	

4.6 Eliminación

Desconecte el aire y la alimentación eléctrica.

Retire todos los materiales no metálicos y almacénelos de acuerdo con la normativa local.

Retire el aceite de la máquina y almacénelo de acuerdo con la normativa local.

Recicle todos los materiales metálicos.



Peligro

La máquina contiene algunas sustancias peligrosas.

Éstas pueden contaminar el medio ambiente y causar daños al cuerpo humano.

Preste atención a las precauciones adecuadas y, en caso necesario, a la ropa de protección durante su manipulación.

5 DECLARACIÓN DE CONFORMIDAD CE-UE

De conformidad con la Directiva sobre máquinas 2006/42/CE, anexo II 1A, Directiva CEM 2014/30/UE, anexo IV.

Número de serie

Razón social y dirección completa del fabricante

ATH-Heinl GmbH & Co. KG
Gewerbepark 9
DE - 92278 Illschwang

Nombre y dirección del representante autorizado de la documentación.

ATH-Heinl GmbH & Co. KG
Gewerbepark 9
DE - 92278 Illschwang

Por la presente declaramos que la máquina designada a continuación, en la versión comercializada por nosotros, cumple los requisitos fundamentales de seguridad y salud pertinentes de la Directiva CE 2006/42/CE y la legislación de armonización que se enumera a continuación.

Descripción de la máquina

Pinza de ruedas para vehículos

Designación de tipo

ATH RG5.5 WB

El objeto de la declaración arriba descrita cumple la siguiente legislación pertinente de armonización de la Unión.

EN ISO 12100:2010 (Seguridad de las máquinas)

Se cumplen las siguientes normas y reglamentos armonizados

DIN EN 1493:2010 (Directiva sobre máquinas)
DIN EN 60204-1: 2018 (Directiva de baja tensión)

Instituto de ensayo

CTI-CEM International Ltd
Unit 200 Greenogue Business Park
Grants Lane, Rathcoole,
Co. Dublin. Ireland

Número de referencia de los datos técnicos

F-44-20-0720-18-01-A

Número de certificado

C-44-20-0720-18-01-A

ATH-Heinl GmbH & Co. KG

Gewerbepark 9
DE - 92278 Illschwang
Octubre de 2012



Hans Heinl
(Director Gerente)

**LAS CONVERSIONES Y/O MODIFICACIONES DE LA MÁQUINA
INVALIDARÁN LA INSPECCIÓN CE Y EXCLUIRÁN LA RESPONSABILIDAD.**

6 APÉNDICE

6.1 Esquema del circuito eléctrico

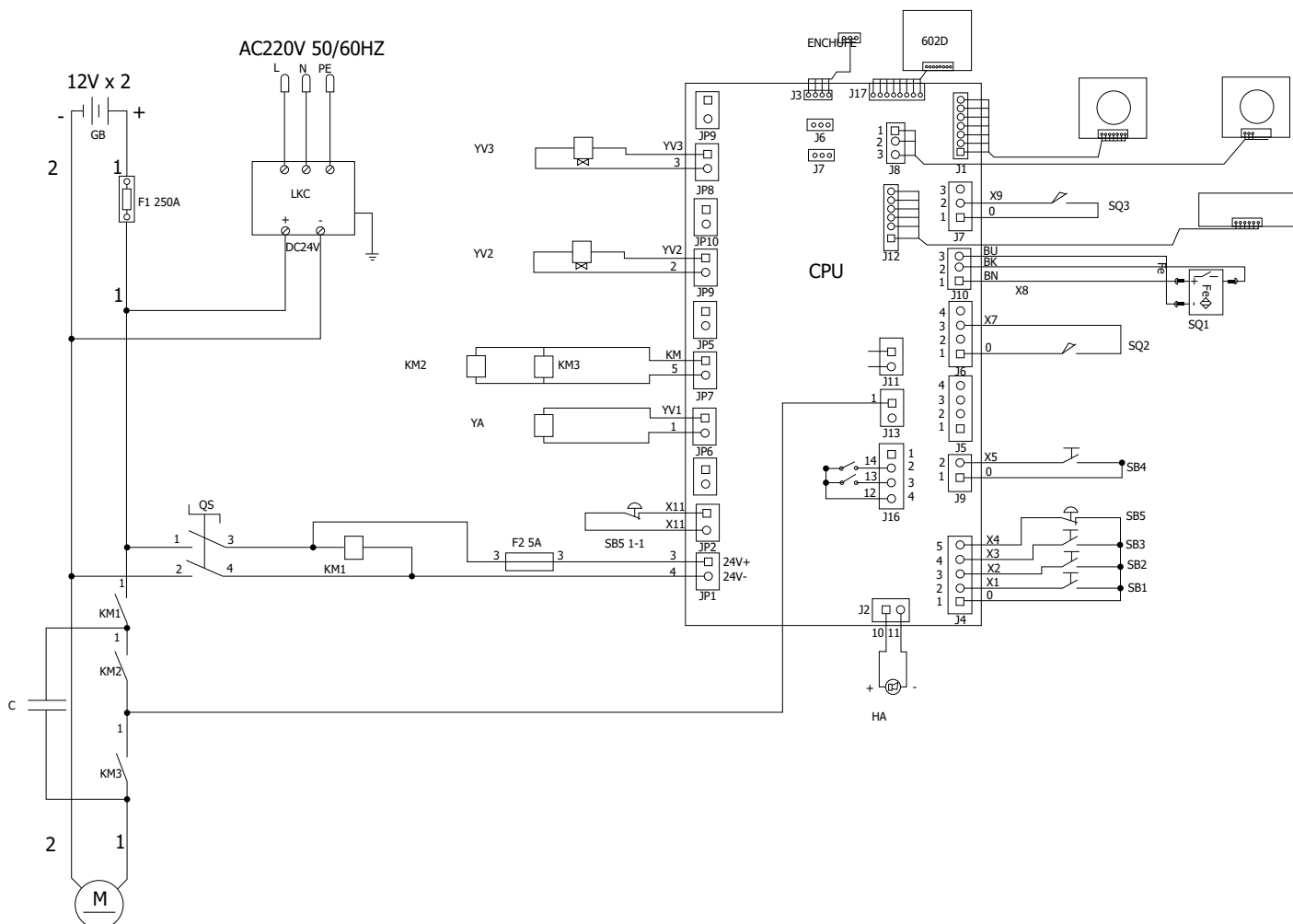

QS Interruptor principal

KM2 Contactor CC

SB1 Botón de elevación

SB3 Tecla de estacionamiento

SB5 Interruptor de parada de emergencia

HA Avisador acústico

SQ2 Posición inferior del final de carrera

YA Electroimán de desbloqueo

YV3 Electroválvula de descenso 3

KM1 Contactor DC

KM3 Contactor CC

SB2 Pulsador de bajada

SB4 Llave Bajada lenta

M Motor DC 24 V

SQ1 Final de carrera de seguridad bloqueable

SQ3 Final de carrera de seguridad con puesta a tierra

YV2 Electroválvula de descenso 2

6.2 Esquema del circuito hidráulico

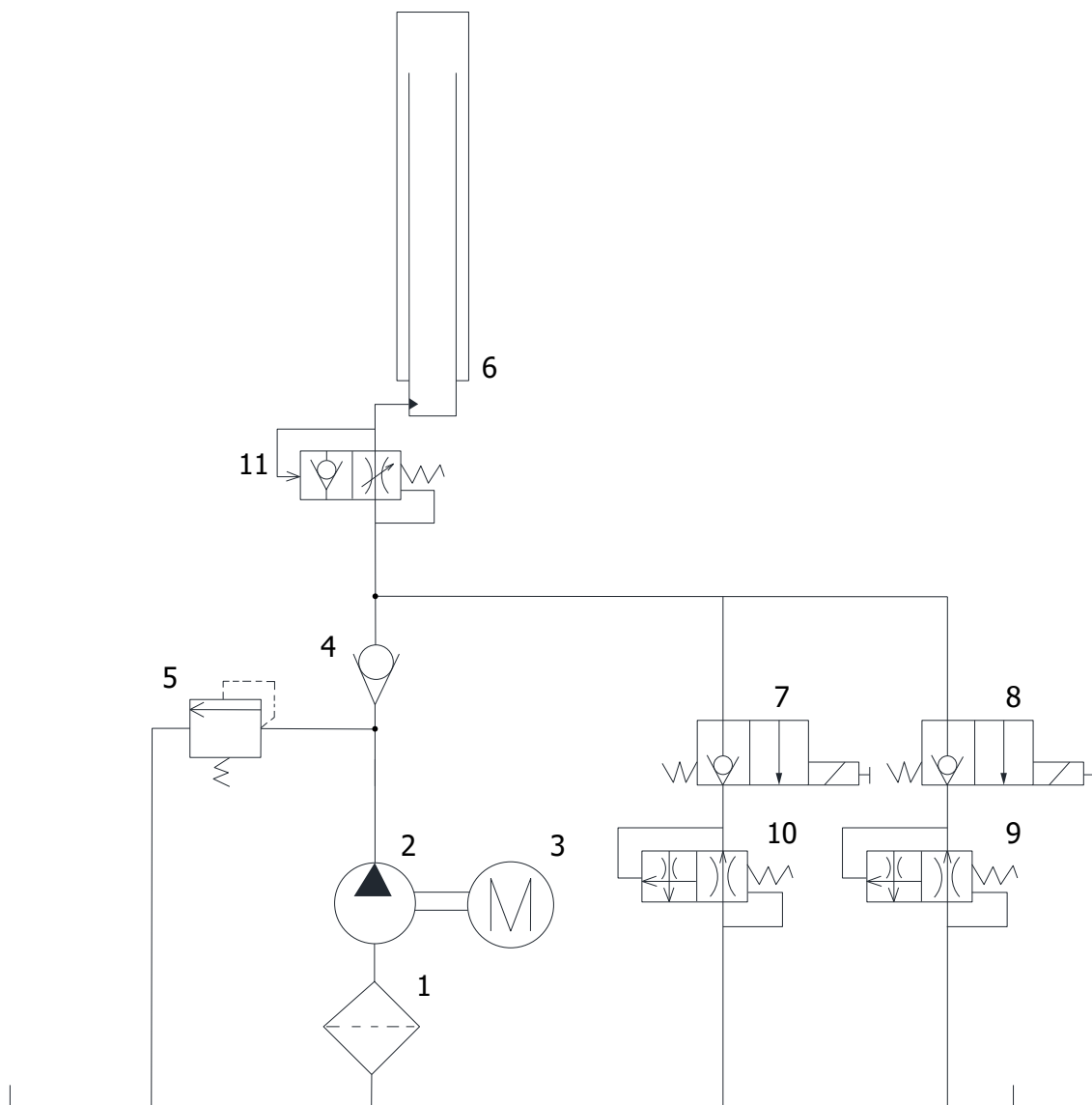

- | | | | |
|----|-------------------------------------|----|----------------------------------|
| 1 | Bomba de engranajes | 2 | Filtro de aceite |
| 3 | Motor DC 24 V | 4 | Válvula de retención |
| 5 | Válvula limitadora de presión | 6 | Cilindro hidráulico |
| 7 | Válvula de descenso | 8 | Válvula de descenso |
| 9 | Válvula de descenso | 10 | Válvula de velocidad de descenso |
| 11 | Válvula de retención del acelerador | | |



7 TARJETA DE GARANTÍA

Dirección del distribuidor:	Dirección del cliente:
Empresa (número de cliente, si procede):	Empresa (número de cliente, si procede):
Persona de contacto:	Persona de contacto:
Calle:	Calle:
Código postal y ciudad	Código postal y ciudad:
Tel. y fax:	Tel. y fax:
Email:	Email:
Fabricante y modelo	Año de fabricación:
Número de serie:	Número de referencia:

Descripción del mensaje:

Descripción de las piezas de recambio necesarias:

Pieza de recambio:	Número de pieza:	Cantidad:
--------------------	------------------	-----------

Notas importantes:

Los daños causados por un manejo inadecuado, un mantenimiento descuidado o daños mecánicos no están cubiertos por la garantía. Para los sistemas que no hayan sido instalados por un montador autorizado de ATH-Heinl, la garantía se limita al suministro de las piezas de recambio necesarias.

Daños de transporte:

Defecto evidente

(Daños de transporte visibles, anotar en el albarán del transportista, enviar copia del albarán y fotos inmediatamente a ATH-Heinl)

Defecto oculto

(Los daños de transporte sólo se detectan al desembalar la mercancía, enviar informe de daños con fotos a ATH-Heinl en un plazo de 24 horas)

Lugar y fecha

Firma y sello

7.1 Alcance de la garantía del producto

Cinco años

- Sobre la estructura del aparato

Un año (en circunstancias normales/uso dentro del ámbito de la garantía)

- Unidades de alimentación
- Cilindros hidráulicos
- Todos los demás componentes de desgaste, como placas giratorias, placas de goma, cables, cadenas, válvulas, interruptores, etc.

Exclusión de garantía de

- Defectos causados por el desgaste normal, uso indebido, daños de transporte, instalación incorrecta, tensión o falta del mantenimiento requerido.
- Daños resultantes de negligencia o incumplimiento de las instrucciones especificadas en este manual y/u otras instrucciones adjuntas.
- El desgaste normal de los componentes que requieran servicio para mantener el producto en condiciones seguras de funcionamiento.
- Cualquier componente que haya resultado dañado durante el transporte.
- Otros componentes que no se hayan enumerado explícitamente, pero que se manejen como piezas de desgaste general.
- Daños causados, por ejemplo, por lluvia, humedad excesiva, ambientes corrosivos u otros contaminantes.
- Defectos cosméticos que no afecten al funcionamiento.

LA GARANTÍA NO SE APLICA SI NO SE HA ENVIADO LA TARJETA DE GARANTÍA A ATH-HEINL.

Se advierte que los daños y fallos de funcionamiento causados por el incumplimiento de los trabajos de mantenimiento y ajuste (según instrucciones de uso y/o instrucciones), conexiones eléctricas defectuosas (campo giratorio, tensión nominal, protección por fusible) o uso inadecuado (sobrecarga, instalación al aire libre, modificaciones técnicas) ¡excluyen el derecho de garantía!



8 LIBRO DE PRUEBAS



Sugerencia

Este libro de pruebas (incluido el protocolo) es una parte importante de las instrucciones de uso o del producto.

!!!GUÁRDELO CON CUIDADO!!!

Inspección

El producto debe ser inspeccionado por una empresa o institución adecuada y autorizada tras la finalización de la instalación, la entrega, la instrucción si es necesario, y posteriormente a intervalos regulares de acuerdo con la normativa y las disposiciones legales aplicables en el país de operación.

En caso de modificaciones o ampliaciones del tipo de producto, deberá llevarse y aceptarse un cuaderno de pruebas adicional.

Alcance de la inspección

Además del correcto funcionamiento, la limpieza y las especificaciones de mantenimiento, deben comprobarse especialmente los componentes relevantes para la seguridad de todo el sistema.



Datos técnicos

Consulte las instrucciones de funcionamiento adjuntas

Placa de características

Anote todos los datos siguientes

Fabricante y tipo de materiales de montaje utilizados

 ATH-Heinl			
Typ Type		Serien # Serial #	
Spannung Voltage		Baujahr Year of built	
Leistung Power		Tragkraft Capacity	
		Made by ATH-Heinl GmbH & Co.KG Gewerbepark 9 92278 Iilschwang GERMANY Assembly in China	

8.1 Protocolo de instalación y traspaso

Lugar de instalación:	Dispositivo/instalación:
Empresa	Fabricante
Calle	Tipo/Modelo:
Ciudad:	Número de serie:
País:	Año de fabricación:

El producto arriba indicado ha sido montado, se ha comprobado su funcionamiento y seguridad, y se ha puesto en funcionamiento. La instalación ha sido realizada por:

El operador El experto

El operador confirma la correcta instalación del tipo de producto, haber leído y comprendido toda la información de este manual de instrucciones y protocolo y observarlos en consecuencia, así como mantener estos documentos accesibles para los operadores instruidos en cualquier momento.

El operador confirma que después de la instalación y puesta en marcha por una persona capacitada del fabricante o un distribuidor autorizado (experto), ha sido instruido en la función, manejo, especificaciones relevantes para la seguridad, mantenimiento y cuidado de la máquina, ha recibido los documentos, información y especificaciones de la máquina y que el producto funciona correctamente.

NOTA IMPORTANTE:

SI NO SE CUMPLEN LOS PUNTOS ANTERIORES, ¡EL DERECHO DE GARANTÍA CADUCARÁ!

La garantía sólo es válida en caso de cumplimiento y prueba de una correcta instalación, entrega, si es necesario instrucción de la máquina, así como el mantenimiento anual por un experto autorizado por el fabricante. El intervalo entre 2 intervalos de mantenimiento no debe superar los 12 meses. En caso de uso no estándar o de uso en varios turnos o estacional, deberá acordarse una inspección y mantenimiento ½ anual.

Las reclamaciones de garantía sólo se aceptarán si se han cumplido todos los puntos del protocolo y del manual de instrucciones, si la reclamación se realiza inmediatamente después de su descubrimiento y si este **protocolo se envía al fabricante junto con el protocolo de mantenimiento y, si procede, de servicio.**

Además, debe respetarse la información específica sobre la garantía (alcance, reclamaciones y especificaciones) descrita en el manual de instrucciones.

Quedan excluidos de la garantía los daños y reclamaciones derivados de un manejo inadecuado, de la falta de mantenimiento y cuidado, del uso de materiales de montaje, funcionamiento, mantenimiento y cuidado inadecuados o no especificados, de daños mecánicos, de la manipulación del equipo sin consultar o por expertos no autorizados. Para los sistemas que no han sido instalados por un experto autorizado, la garantía se limita por acuerdo del fabricante a un máximo del suministro de las piezas de repuesto necesarias.

Nombre y sello de la empresa del experto
si es necesario número y nombre VKH

Fecha y firma del experto

Nombre y sello de la empresa explotadora

Fecha y firma del operador



8.2 Plan de pruebas

Pruebas	1	2	3	4	5	6
Fecha						
Placa de características						
Instrucciones breves de uso						
Instrucciones de uso						
Etiqueta de seguridad						
Marcado para el funcionamiento						
Otras marcas						
Construcción (deformación, grietas)						
Clavijas de fijación y estabilidad						
Estado del suelo de hormigón (grietas)						
Estado / condición general						
Estado / limpieza						
Estado / mantenimiento y estanqueidad						
Estado / Fluidos						
Estado / Lubricación						
Estado / Agregado						
Estado / Accionamiento						
Estado / Motor						
Estado / Caja de cambios						
Estado / Cilindro						
Estado / Válvula						
Estado / Mando eléctrico						
Estado / Interruptores eléctricos						
Estado / Interruptores eléctricos						
Condición / Líneas eléctricas						
Condición / Líneas hidráulicas						
Condición / Accesorios hidráulicos						
Estado / Tuberías neumáticas						
Estado / Tornillería neumática						
Estado / Estanqueidad						
Estado / Pernos y cojinetes						
Estado / Piezas de desgaste						
Estado / Cubiertas						
Estado / Funciones bajo carga						

Pruebas	1	2	3	4	5	6
Fecha						
Estado / Componentes relevantes para la seguridad						
Estado / Dispositivo de seguridad eléctrico						
Estado / Dispositivo de seguridad hidráulico						
Estado / Dispositivo de seguridad neumático						
Estado / Dispositivo de seguridad mecánico						
Estado / Funciones bajo carga						
Etiqueta de inspección emitida						



8.3 Informe de inspección

Inspección visual (experto autorizado)

Resultados de la inspección

En una inspección/reinspección ordinaria/extraordinaria*.

El dispositivo se sometió a una prueba de disponibilidad operativa. No se detectaron los siguientes* defectos:

Alcance de la inspección: Inspección funcional y visual conforme a las especificaciones

Inspección parcial pendiente:

No hay *) objeciones a la puesta en servicio, no es necesario *) repetir las pruebas.

(lugar, fecha)

Confirmación de aceptación:

(Firma del experto)

(Nombre del experto)

(Cargo)

(Dirección)

(Empleado por)

Operador (Sello de la empresa, fecha, firma)

Defectos observados **)

Defectos corregidos **)

*) Táchese lo que no proceda

***) Confirmación del operador o de un representante autorizado con fecha y firma

Inspección visual (experto autorizado)

Informe de inspección

En una inspección/reinspección periódica/extraordinaria*.

El aparato ha sido sometido a una inspección de disponibilidad operativa. No se han encontrado los siguientes* defectos:

Alcance de la inspección: Inspección funcional y visual conforme a las especificaciones

Inspección parcial pendiente:

No hay *) objeciones a la puesta en servicio, no es *) necesario realizar pruebas posteriores.

(lugar, fecha)

Confirmación de aceptación:

(Firma del experto)

(Nombre del experto)

(Cargo)

(Dirección)

(Empleado por)

Operador (Sello de la empresa, fecha, firma)

Defectos observados **)

Defectos corregidos **)

*) Táchese lo que no proceda

***) Confirmación del operador o de un representante autorizado con fecha y firma



Inspección visual (experto autorizado)

Informe de inspección

En una inspección/reinspección periódica/extraordinaria*.

El aparato ha sido sometido a una inspección de disponibilidad operativa. No se han encontrado los siguientes* defectos:

Alcance de la inspección: Inspección funcional y visual conforme a las especificaciones

Inspección parcial pendiente:

No hay *) objeciones a la puesta en servicio, no es *) necesario realizar pruebas posteriores.

(lugar, fecha)

Confirmación de aceptación:

(Firma del experto)

(Nombre del experto)

(Cargo)

(Dirección)

(Empleado por)

Operador (Sello de la empresa, fecha, firma)

Defectos observados **)

Defectos corregidos **)

*) Táchese lo que no proceda

***) Confirmación del operador o de un representante autorizado con fecha y firma

Inspección visual (experto autorizado)

Informe de inspección

En una inspección/reinspección periódica/extraordinaria*.

El aparato ha sido sometido a una inspección de disponibilidad operativa. No se han encontrado los siguientes* defectos:

Alcance de la inspección: Inspección funcional y visual conforme a las especificaciones

Inspección parcial pendiente:

No hay *) objeciones a la puesta en servicio, no es *) necesario realizar pruebas posteriores.

(lugar, fecha)

Confirmación de aceptación:

(Firma del experto)

(Nombre del experto)

(Cargo)

(Dirección)

(Empleado por)

Operador (Sello de la empresa, fecha, firma)

Defectos observados **)

Defectos corregidos **)

*) Táchese lo que no proceda

***) Confirmación del operador o de un representante autorizado con fecha y firma



Inspección visual (experto autorizado)

Informe de inspección

En una inspección/reinspección periódica/extraordinaria*.

El aparato ha sido sometido a una inspección de disponibilidad operativa. No se han encontrado los siguientes* defectos:

Alcance de la inspección: Inspección funcional y visual conforme a las especificaciones
Inspección parcial pendiente:

No hay *) objeciones a la puesta en servicio, no es *) necesario realizar pruebas posteriores.

(lugar, fecha)

Confirmación de aceptación:

(Firma del experto)

(Nombre del experto)

(Cargo)

(Dirección)

(Empleado por)

Operador (Sello de la empresa, fecha, firma)

Defectos observados **)

Defectos corregidos **)

*) Táchese lo que no proceda

***) Confirmación del operador o de un representante autorizado con fecha y firma

Inspección visual (experto autorizado)

Informe de inspección

En una inspección/reinspección periódica/extraordinaria*.

El aparato ha sido sometido a una inspección de disponibilidad operativa. No se han encontrado los siguientes* defectos:

Alcance de la inspección: Inspección funcional y visual conforme a las especificaciones

Inspección parcial pendiente:

No hay *) objeciones a la puesta en servicio, no es *) necesario realizar pruebas posteriores.

(lugar, fecha)

Confirmación de aceptación:

(Firma del experto)

(Nombre del experto)

(Cargo)

(Dirección)

(Empleado por)

Operador (Sello de la empresa, fecha, firma)

Defectos observados **)

Defectos corregidos **)

*) Táchese lo que no proceda

***) Confirmación del operador o de un representante autorizado con fecha y firma



www.ath-heinl.com

ATH-Heinl GmbH & Co. KG

Gewerbepark 9
D-92278 Illschwang
Germany

Tel.: +49(0)9666 18801 00

Fax: +49(0)9666 18801 01

info@ath-heinl.de
www.ath-heinl.com

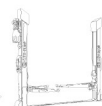
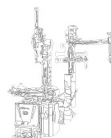



Instrukcja obsługi



Podnośnik ciężarowy

ATH RG5.5 WB

Od numeru seryjnego: E856240400245



ATH-Heinl GmbH & Co. KG | Gewerbepark 9
D-92278 Illschwang | Germany | www.ath-heinl.pl

Data wydania: 30.05.2023 | Wyjątek stanowią błędy i pominięcia. Sprzedaż tylko przez partnerów handlowych ATH



TREŚĆ

1	Wstęp.....	251
1.1	Informacje ogólne.....	251
1.2	Opis.....	252
1.3	Działanie.....	254
1.4	Wskazówki bezpieczeństwa.....	255
1.5	Dane techniczne.....	257
1.6	Rysunek z wymiarami.....	258
2	Instalacja.....	259
2.1	Warunki transportu i przechowywania.....	259
2.2	Rozpakowanie urządzenia.....	260
2.3	Zakres dostawy.....	261
2.4	Lokalizacja.....	261
2.5	Lokalizacja.....	262
2.6	Podłączenie elektryczne.....	262
2.7	Przyłącza hydrauliczne.....	263
2.8	Montaż.....	263
2.9	Montaż.....	264
2.10	Przed oddaniem do użytku.....	264
2.11	Napełnianie olejem i odpowietrzanie.....	264
3	Operacja.....	266
3.1	Instrukcja obsługi.....	266
3.2	Podstawowe instrukcje.....	267
3.3	Działanie chwytaka do kół.....	268
3.4	Wyświetlacz.....	270
4	Konserwacja.....	285
4.1	Materiały eksploatacyjne do montażu, konserwacji i pielęgnacji.....	285
4.2	Przepisy bezpieczeństwa dotyczące oleju.....	287
4.3	Plan konserwacji lub pielęgnacji.....	288
4.4	Rozwiązywanie problemów lub wyświetlanie i usuwanie błędów.....	289
4.5	Instrukcja konserwacji i serwisu.....	291
4.6	Utylizacja.....	291
5	Deklaracja zgodności WE-UE.....	293
6	Załącznik.....	294
6.1	Schemat obwodu elektrycznego.....	294



6.2	Schemat układu hydraulicznego.....	295
7	Karta gwarancyjna.....	296
7.1	Zakres gwarancji na produkt.....	297
8	Książka badań.....	298
8.1	Protokół instalacji i przekazania.....	299
8.2	Plan badań.....	300
8.3	Raport z inspekcji.....	302
9	Uwagi.....	308

1 WSTĘP

1.1 Informacje ogólne



Niniejsza instrukcja stanowi integralną część maszyny. Musi być ona przeczytana i zrozumiana przez użytkownika. Za szkody spowodowane nieprzestrzeganiem niniejszej instrukcji lub obowiązujących przepisów bezpieczeństwa nie ponosi się odpowiedzialności.



Do wszystkich prac przy opisanych urządzeniach należy nosić odpowiednią odzież ochronną.

Niebezpieczeństwo



Nieprzestrzeganie prowadzi do śmierci lub ciężkich obrażeń ciała

Uwaga



Nieprzestrzeganie może prowadzić do śmierci lub ciężkich obrażeń.

Ostrzeżenie



Nieprzestrzeganie może prowadzić do obrażeń ciała

Uwaga



Nieprzestrzeganie może prowadzić do szkód materialnych i pogorszenia funkcjonowania produktu.

Wskazówka



Informacje uzupełniające dotyczące obsługi produktu

Wskazówka



Ogólne przydatne informacje

1.2 Opis

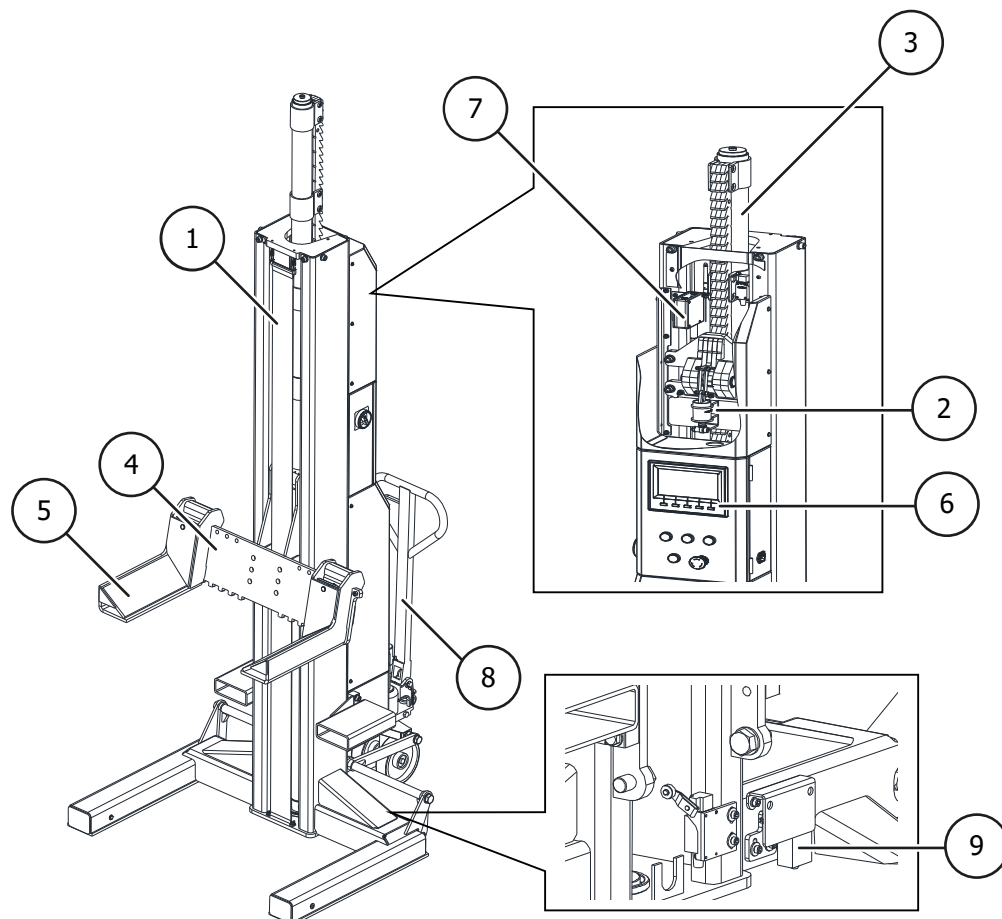

- 1 Kolumna podnosząca**
W kolumnie podnoszącej wózek podnośnikowy jest prowadzony przez rolki podczas ruchu w górę i w dół. Znajduje się tu również hydrauliczny siłownik podnoszenia.
- 2 Magnes odblokowujący**
Elektromagnes odblokowujący blokadę bezpieczeństwa podczas procesu opuszczania. Blokada bezpieczeństwa zapobiega niezależnemu opuszczaniu platformy w przypadku błędu
- 3 Siłownik hydrauliczny**
- 4 Wózek podnoszący**
Wózek podnoszący przenosi wysięgnik (urządzenie do przenoszenia ładunku). Jest on przesuwany w górę i w dół za pomocą siłownika hydraulicznego, a prowadzenie w kolumnie odbywa się za pomocą rolek.
- 5 Ramiona chwytające**
Tutaj znajdują się regulowane ramiona chwytające i płyty podpierające. Ramiona chwytające mają regulowaną szerokość.
- 6 Skrzynka sterownicza**
Tutaj znajduje się kompletny elektryczny układ sterowania. Wszystkie przyciski są chronione przednim pierścieniem, aby zapobiec niezamierzonemu uruchomieniu. Co więcej, wszystkie ruchy są natychmiast przerywane po zwolnieniu przycisków (sterowanie "dead-man").
- 7 Czujnik przemieszczenia**
Linkowe czujniki przemieszczenia mierzą ruchy liniowe za pomocą bardzo elastycznej stalowej linki
- 8 Zestaw jezdny**
Służy do przesuwania i pozycjonowania platformy podnoszącej. Przeszczanie może odbywać się tylko wtedy, gdy platforma jest pusta i bez ładunku.

- 9 **Przełącznik bezpieczeństwa ruchu**
w celu zapewnienia stabilnej pozycji chwytaka koła

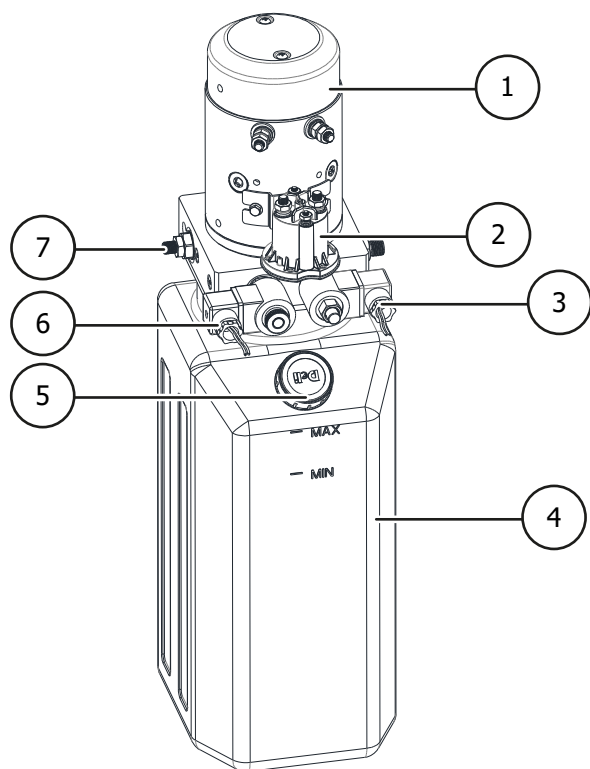

Jednostka hydrauliczna

- 1 Silnik 24 V DC
- 2 Przełącznik rozruchu
- 3 Zawór opuszczania ze śrubą opuszczania awaryjnego
- 4 Zbiornik oleju
- 5 Korek wlewu oleju
- 6 Zawór opuszczania
- 7 Zawór nadmiarowy

1.3 Działanie

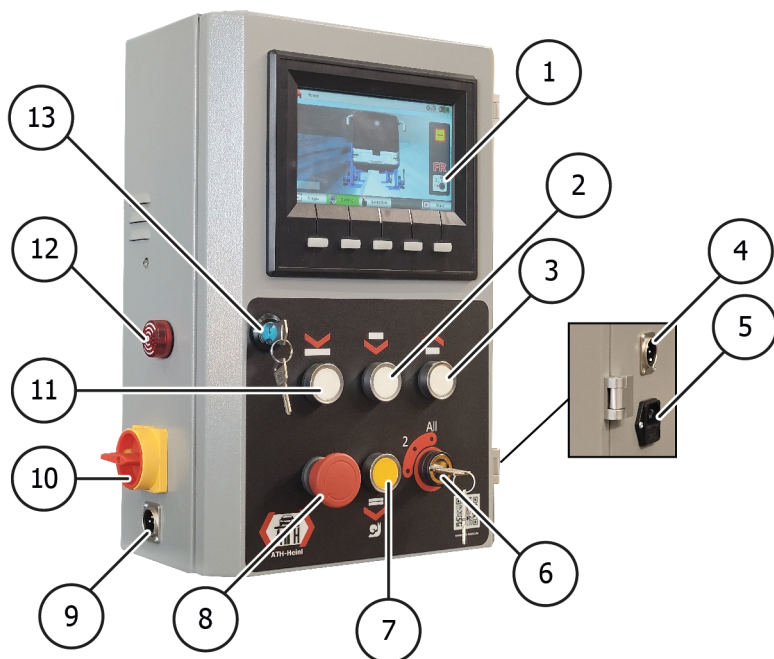

- 1 **Wyświetlacz**
- 2 **Przycisk opuszczania 1**
do opuszczania chwytaka koła (zapadki i zawór opuszczania są otwarte)
- 3 **Przycisk podnoszenia**
do podnoszenia chwytaka koła
- 4 **Gniazdo kabla komunikacyjnego**
Po podłączeniu kabla komunikacyjnego system można przełączyć na komunikację przewodową.
Kabel komunikacyjny NIE wchodzi w skład dostawy
- 5 **Podłączenie kabla ładowania (230 V)**
- 6 **Przełącznik wyboru trybu**
Przełącznik wyboru trybu można ustawić w trzech pozycjach:
Pozycja 1: Można obsługiwać tylko bieżącą kolumnę.
Pozycja 2: Można obsługiwać tylko kolumny na bieżącej osi.
Pozycja All: Wszystkie kolumny mogą być obsługiwane
Uwaga: Przełącznik wyboru trybu musi być ustawiony w odpowiedniej pozycji na wszystkich kolumnach!
- 7 **Przycisk opuszczania 2**
Ma taką samą funkcję jak przycisk opuszczania 1, ale proces opuszczania jest wolniejszy.
- 8 **Wyłącznik awaryjny**
- 9 **Gniazdo kabla komunikacyjnego**
Po podłączeniu kabla komunikacyjnego system można przełączyć na komunikację przewodową
- 10 **Wyłącznik główny**
- 11 **Przycisk Parking (Blokada)**
aby opuścić chwytak koła do blokady (otwarty jest tylko zawór opuszczania)

- 12 Generator dźwięku alarmu
gdy zaświeci się i wyda sygnał dźwiękowy, należy obserwować wskazanie na wyświetlaczu
- 13 Skrzynka przełącznika blokady drzwi

1.4 Wskazówki bezpieczeństwa

Ogólne instrukcje bezpieczeństwa

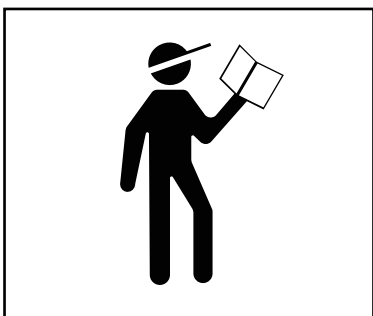

Przed przystąpieniem do obsługi podnośnika należy przeczytać i zrozumieć instrukcję obsługi.

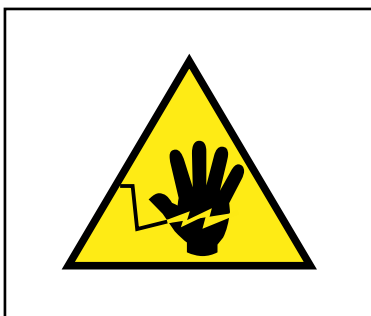

Prace przy komponentach elektrycznych mogą wykonywać tylko lokalnie uprawnieni elektrycy.

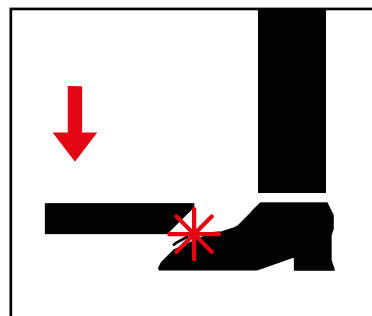

Podczas opuszczania platformy podnoszącej należy opuścić strefę zagrożenia.

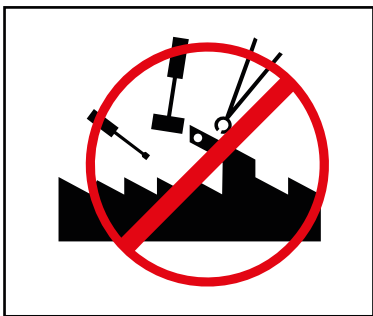

Zabrania się dokonywania jakichkolwiek modyfikacji platformy podnoszącej.



Platformy podnoszącej nie wolno czyścić pod bieżącą wodą.



Nie stosować żadnych środków rozpuszczających farbę lub wysoce agresywnych środków czyszczących.

Instrukcje bezpieczeństwa specyficzne dla produktu

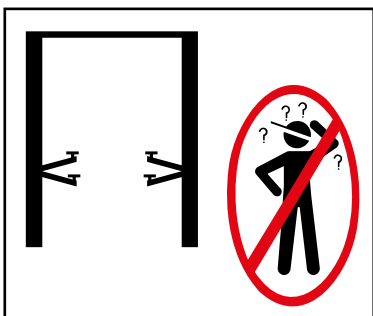

Platforma podnosząca może być obsługiwana tylko przez przeszkolony personel



Tylko osoby upoważnione mogą wejść do strefy zagrożenia

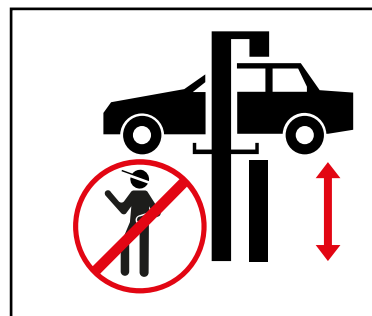

Podczas podnoszenia i opuszczania należy zachować wolną przestrzeń w strefie zagrożenia.

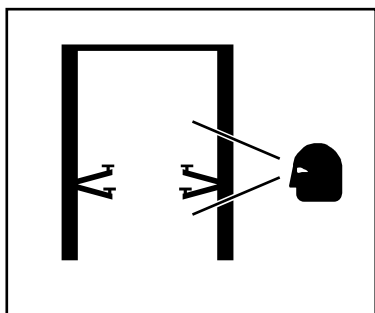

Do bezpiecznej pracy wymagana jest odpowiednia konserwacja i kontrole.

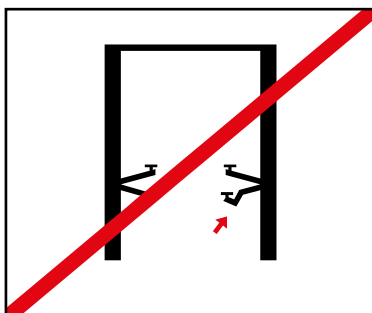

Nie wolno pracować na uszkodzonych podnośnikach



Zapewnić prawidłowe rozłożenie ciężaru pojazdu

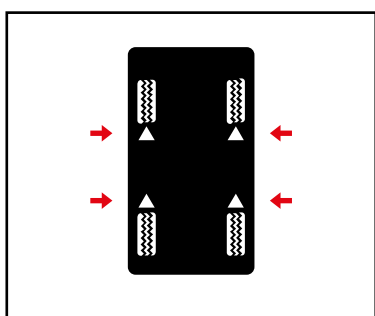

Podczas podnoszenia pojazdu należy korzystać z punktów podnoszenia określonych przez producenta pojazdu i zamknąć wszystkie drzwi.

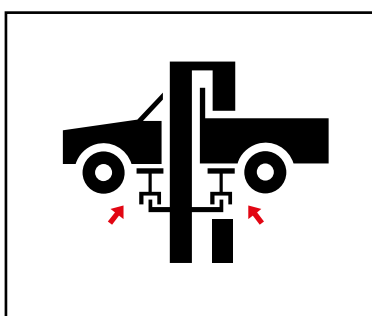

W razie potrzeby użyj odpowiednich adapterów.

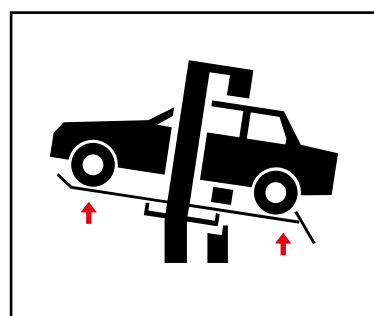

Adaptory zmniejszają podaną ładowność

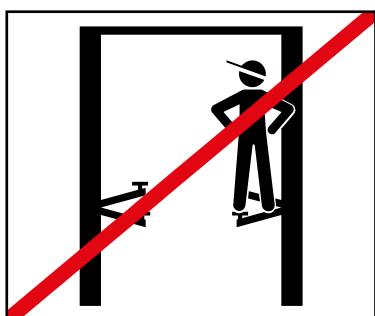

Na platformie podnoszącej, ramionach podporowych ani na podnoszonym pojeździe nie wolno przewozić żadnych przedmiotów ani osób.

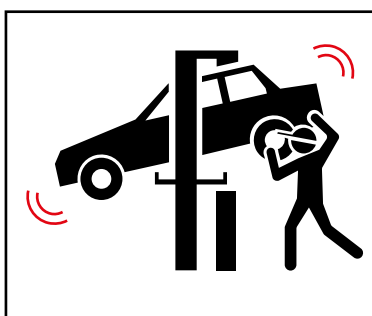

Unikać silnych ruchów wahadłowych podnoszonego pojazdu.

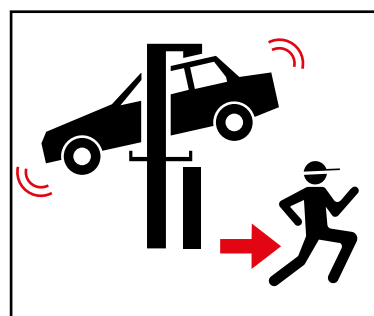

Jeśli istnieje ryzyko upadku pojazdu, należy natychmiast opuścić strefę zagrożenia

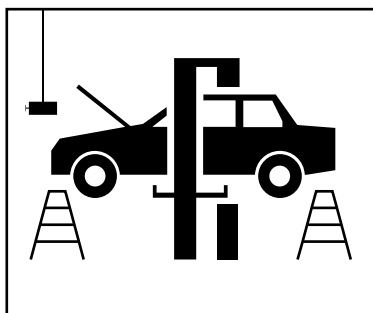

Podczas montażu lub demontażu ciężkich przedmiotów należy zawsze stosować zabezpieczenie przed ich przewróceniem.

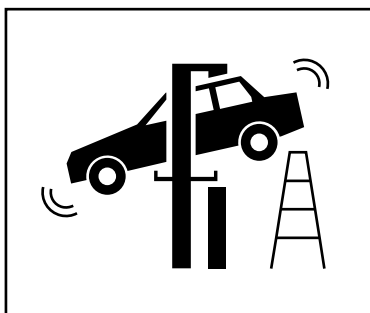

Podczas opuszczania uważać na przeszkody.



Zabrania się jazdy na ruchomych platformach podnoszących.

1.5 Dane techniczne

Typ	ATH RG5.5 (5500 kg)
Ruch podnoszenia	0-1750 mm
Regulowana szerokość między widłami podnoszącymi	166-550 mm
Maks. Błąd synchronizacji między chwytakami kół	50 mm
Całkowita wysokość	3770 mm
Czas podnoszenia	50 s
Czas opuszczania	80 s
Dopuszczalna wartość dźwięku	80 dB (A)/1 m
Nachylenie podłoża	Maks. 3
Silnik elektryczny	
Napięcie	DC 24 V
Moc silnika	2,2 kW
Prędkość	2000-4000 obr.
Akumulator	
Napięcie	2 x DC 12 V
Pojemność	280 AH
Pobór prądu przy rozruchu zimnego silnika	650 A
Rozmiar (dł. x szer. x wys.)	253x168x200 mm
Pompa hydrauliczna	
Natężenie przepływu	1,6 cm ³ /g
Olej	HLPD32 ok. 10l

Pompa hydrauliczna	
Ciśnienie robocze ²	240 bar

Ostrzeżenie



² Ustawione fabrycznie ciśnienie robocze jest dostosowane do maksymalnego obciążenia nominalnego. Nie wolno manipulować zaworem bezpieczeństwa.

Zmiana ustawienia może spowodować poważne uszkodzenia.

Wskazówka



Jeśli nie można zwiększyć określonego obciążenia nominalnego, należy skontaktować się z naszym serwisem.

1.6 Rysunek z wymiarami

Chwytek kołowy 5.5

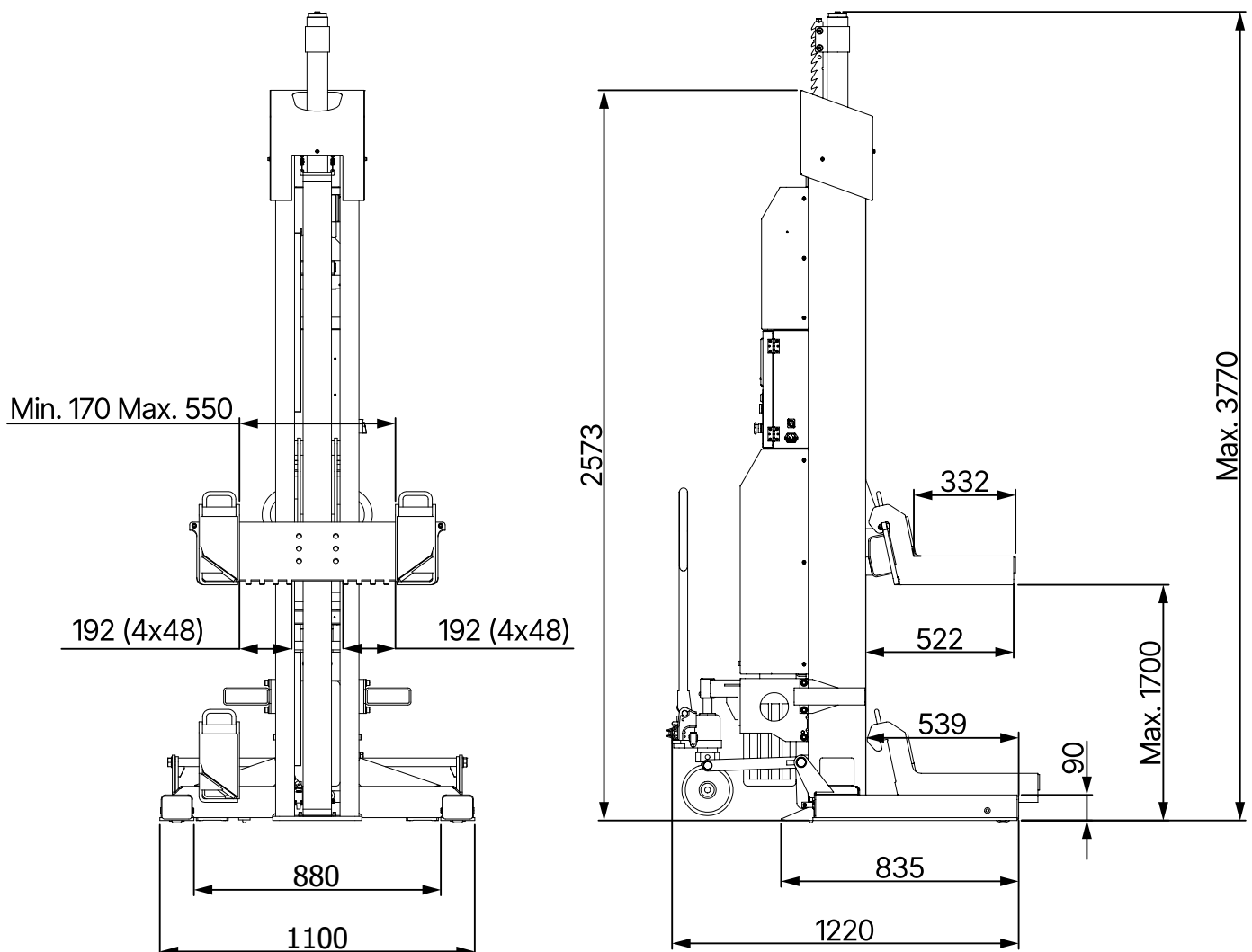

2 INSTALACJA

Maszyna musi być zainstalowana przez uprawniony personel zgodnie z instrukcją.



Wskazówka

Instrukcja obsługi (w tym protokół) stanowi ważną część maszyny lub produktu.

Należy przechowywać ją w bezpiecznym miejscu!

Produkt musi być skontrolowany przez odpowiednią i upoważnioną firmę lub instytucję po zakończeniu montażu, przekazaniu, instruktażu w razie potrzeby, a następnie w regularnych odstępach czasu zgodnie z przepisami i regulacjami prawnymi obowiązującymi w kraju eksploatacji.

2.1 Warunki transportu i przechowywania

Do transportu i ustawiania maszyny należy zawsze używać odpowiednich zawiesi, podnośników lub urządzeń do transportu podłogowego i zwracać uwagę na środek ciężkości maszyny.

Maszyna powinna być transportowana wyłącznie w oryginalnym opakowaniu.

Dane	
Masa	510 kg
Szerokość	1100 mm
Długość	1225 mm
Wysokość	2580 mm
Temperatura przechowywania	0 do +40°C

Instrukcje dotyczące transportu i przechowywania



Uwaga

Podnoś ostrożnie, prawidłowo podpieraj ładunek za pomocą odpowiednich środków pomocniczych, które są w idealnym stanie.



Uwaga

Unikać nieoczekiwanych uniesień i gwałtownych ruchów. Należy uważać na nierówności, poprzeczne rynny itp.

Niebezpieczeństwo



Usunięte części opakowania mogą stanowić zagrożenie dla dzieci i zwierząt.

Może to skutkować poważnymi obrażeniami, a nawet śmiercią.

Usunięte części opakowania należy przechowywać w miejscu niedostępnym dla dzieci i zwierząt do czasu ich utylizacji.

Transport, załadunek i rozładunek

Do załadunku, rozładunku lub transportu urządzenia do miejsca użytkowania należy użyć wózka widłowego o udźwigu co najmniej 1000 kg. Widły wózka widłowego należy umieścić w przewidzianych do tego celu uchwytach widel.

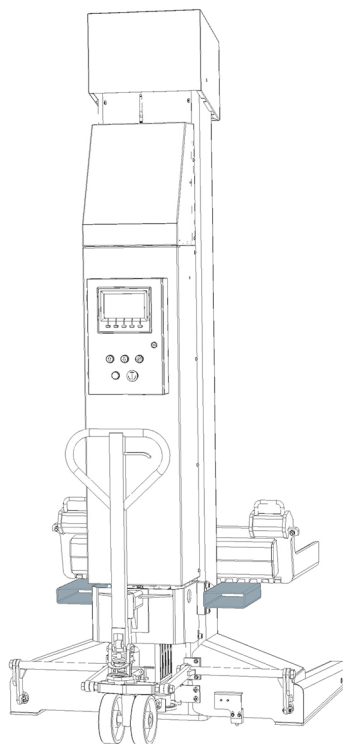
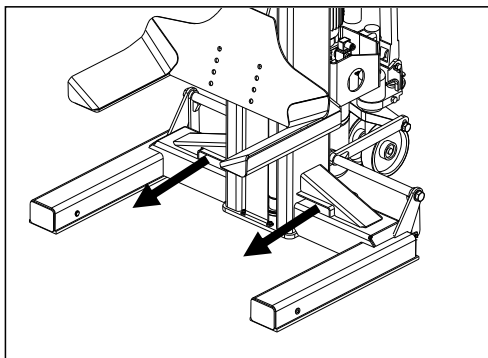

Uwaga



Podnośnik kołowy należy zabezpieczyć przed przewróceniem się podczas załadunku i rozładunku. Należy również wziąć pod uwagę rozmiar, wagę i środek ciężkości chwytaka do kół.

2.2 Rozpakowanie urządzenia

- Zdejmij górną pokrywę opakowania i upewnij się, że podczas transportu nie powstały żadne uszkodzenia.
- Odkręć śrubę zabezpieczającą, aby zdjąć maszynę z palety/ramy. Aby podnieść maszynę w dół z palety/ramy, należy użyć odpowiedniego urządzenia podnoszącego (ewentualnie z liną zawieszoną).



Niebezpieczeństwo

Usunięte części opakowania mogą stanowić zagrożenie dla dzieci i zwierząt.

Może to skutkować poważnymi obrażeniami, a nawet śmiercią.

Usunięte części opakowania należy przechowywać w miejscu niedostępnym dla dzieci i zwierząt do czasu ich utylizacji.

2.3 Zakres dostawy

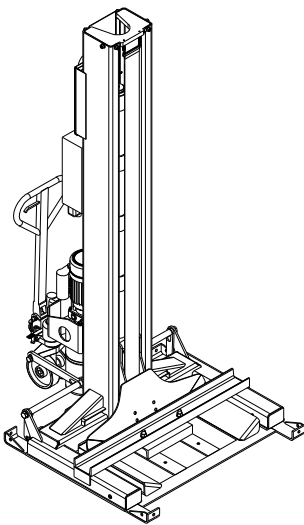

Stojak transportowy na kolumnę z:

- 1x kolumna
- 1x osłona kolumny
- 1x kabel do ładowania
- 1x kabel komunikacyjny



Wskazówka

Jeśli czegoś brakuje w zakresie dostawy, prosimy o kontakt z naszym działem sprzedaży.

2.4 Lokalizacja

Maszyna powinna być trzymana z dala od materiałów łatwopalnych i wybuchowych, a także od światła słonecznego i intensywnego. Maszyna powinna być również umieszczona w dobrze wentylowanym miejscu.

Maszyna powinna być zainstalowana na wystarczająco solidnym podłożu, w razie potrzeby zgodnie z minimalnymi wymaganiami specyfikacji w planie fundamentów.

Przy wyborze miejsca montażu oprócz warunków gruntowych należy przestrzegać wytycznych i wskazówek zawartych w przepisach o zapobieganiu wypadkom oraz przepisach dotyczących miejsca pracy.

Jeśli urządzenie ma być zamontowane na płycie podłogowej, należy sprawdzić jej wystarczającą nośność. Ogólnie zaleca się, aby przy montażu urządzenia na stropach podłogowych zasięgnąć opinii rzeczoznawcy budowlanego w celu dokonania oceny.

Maszyna może być instalowana i używana tylko w zamkniętych pomieszczeniach. Nie posiada ona odpowiedniego wyposażenia zabezpieczającego (np. ochrona IP, ocynkowana konstrukcja) do stosowania na zewnątrz.

Temperatura	5 - 50°C
Poziom morza	< 1500m
Wilgotność	50% przy 40°C - 90% przy 20°C

2.5 Lokalizacja

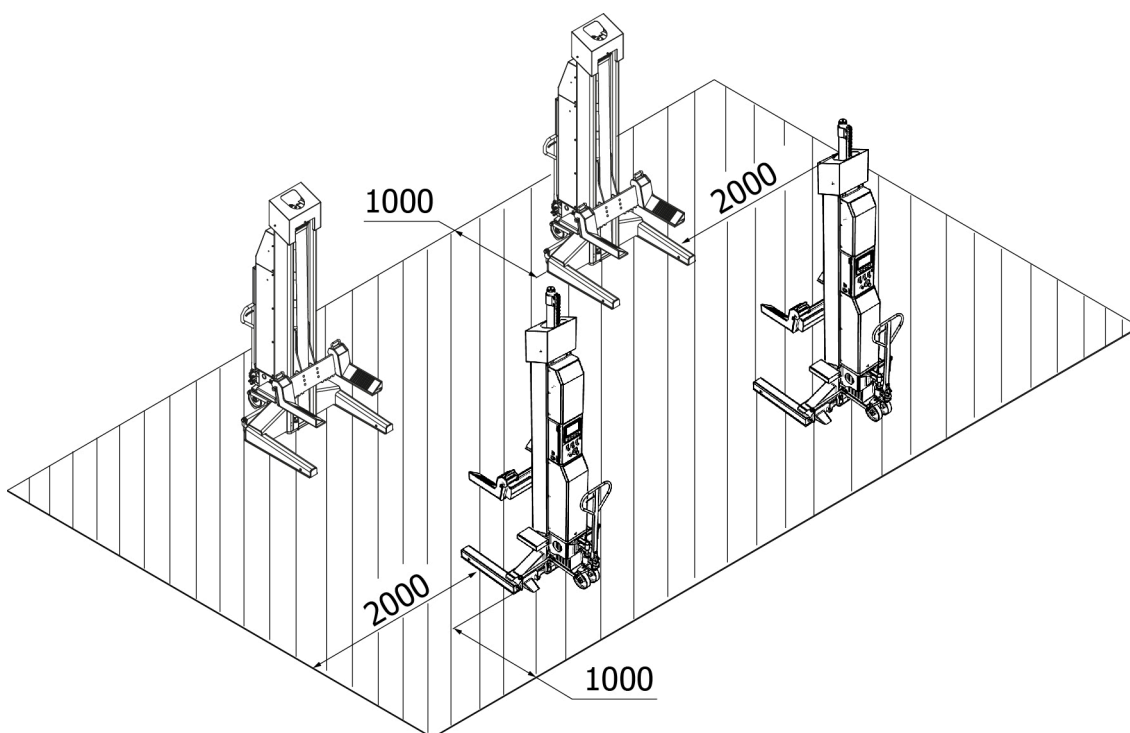

2.6 Podłączenie elektryczne

Uwaga



Należy przestrzegać ogólnych i lokalnych przepisów. Dlatego ten krok może być wykonywany wyłącznie przez przeszkolonego specjalistę.

Należy zwrócić uwagę na niezbędny przewód zasilający.

Ładowanie akumulatorów powinno odbywać się zgodnie z produktem z wtyczką 230V Schuko.

Odchylenia napięcia nie powinny przekraczać 0,9 - 1,1-krotności zakresu napięcia nominalnego, a odchylenia częstotliwości nie powinny przekraczać 0,99 - 1,01-krotności zakresu częstotliwości. Aby móc to zagwarantować, należy zastosować niezbędne środki ochronne.

Po zakończeniu pracy należy sprawdzić kierunek obrotów silnika.

2.7 Przyłącza hydrauliczne



Wskazówka

Przed uruchomieniem systemu lub jego pierwszą eksploatacją z olejem, należy przestrzegać poniższych zaleceń w odniesieniu do optymalnego, bezawaryjnego i prawie bezpowietrznego działania.

Wszystkie przewody hydrauliczne muszą być dołączone i dociśnięte zgodnie z planem hydraulicznym lub oznaczeniem węży.

Wszystkie przewody hydrauliczne i siłowniki muszą być odpowietrzone zgodnie z hydraulicznym planem pracy lub oznaczeniem węży.

W celu zapewnienia prawidłowego i bezpiecznego funkcjonowania układu i użytych przewodów hydraulicznych należy upewnić się, że stosowane płyny hydrauliczne odpowiadają specyficznym specyfikacjom i zaleceniom producenta.

Używane płyny, które nie spełniają określonych wymagań lub posiadają niedozwolone zanieczyszczenia, spowodują uszkodzenie całego układu hydraulicznego i skrócą żywotność stosowanych układów hydraulicznych.



Wskazówka

Zanieczyszczenie instalacji jest również możliwe w przypadku nowego napełnienia olejem.

Należy sprawdzić lub wyprodukować minimalne wymagania i minimalną ilość oleju.

2.8 Montaż



Wskazówka

Niniejsza instrukcja nie jest instrukcją montażu, a jedynie wskazówką i pomocą dla doświadczonych i wykwalifikowanych monterów.



Ostrzeżenie

Podczas wykonywania poniższych prac należy nosić odpowiednią odzież i środki ochrony indywidualnej.



Uwaga

Nieprawidłowy montaż i regulacje spowodują wyłączenie odpowiedzialności i gwarancji.



Częściowo wstępnie zmontowane maszyny muszą być przed uruchomieniem sprawdzone, poinstruowane i zaakceptowane przez kompetentną osobę.

Montaż maszyn musi być przeprowadzony przez osobę wykwalifikowaną.

2.9 Montaż

Konfiguracja przed użyciem

Przed pierwszym użyciem

Upewnić się, że

- kalibracja wysokości została przeprowadzona na wszystkich kolumnach
- kolumny zostały zgrupowane w kompletny system
- wszystkie kolumny znajdują się w prawidłowej pozycji przed rozpoczęciem pracy
- udźwig ładunku jest wystarczający
- baterie są zasilane
- przełączniki wyboru trybu znajdują się w prawidłowym położeniu

Przed codziennym użyciem

Upewnij się, że

- wszystkie chwytaki kół są w prawidłowym położeniu przed rozpoczęciem pracy
- ładowność jest wystarczająca
- baterie są zasilane
- przełączniki wyboru trybu znajdują się w prawidłowym położeniu

2.10 Przed oddaniem do użytku

Ostrzeżenie



Przed uruchomieniem należy sprawdzić wszystkie śruby mocujące, przewody elektryczne, pneumatyczne i hydrauliczne i w razie potrzeby dokręcić je.

Uwaga: Niektóre z nich muszą być sprawdzane w regularnych odstępach czasu i dokręcane w razie potrzeby.

2.11 Napełnianie olejem i odpowietrzanie

Uwaga



NIE używaj zespołu pompa-silnik bez oleju.

W przeciwnym razie może dojść do uszkodzenia pompy. Jeśli silnik stanie się gorący lub zacznie wydawać dziwne dźwięki, należy natychmiast przerwać pracę i ponownie sprawdzić połączenie elektryczne.

Napełnianie olejem i odpowietrzanie

1. Odkręcić korek wlewu oleju i wlać do zbiornika ok. 5 litrów zalecanego płynu hydraulicznego.
2. Ustaw przełącznik zasilania w pozycji 1, aby włączyć chwytak koła.
3. Ustaw przełącznik wyboru trybu na 1, aby ustawić podnośnik koła na tryb pojedynczy.
4. Podnieś widły na maksymalną wysokość i dolej więcej płynu hydraulicznego, aż zbiornik będzie pełny.
5. Całkowicie opuść widły
6. Otwórz śrubę odpowietrzającą siłownika, obracając ją w kierunku przeciwnym do ruchu wskazówek zegara.
7. Zamknij śrubę odpowietrzającą ponownie, gdy wypłynie płyn
8. Powtórz tę procedurę, aby całkowicie odpowietrzyć układ hydrauliczny pozostałych chwytaków kół.

Kontrole końcowe



Uwaga

Podczas tego procesu należy obserwować wszystkie części robocze i sprawdzać poprawność montażu i regulacji.

Żaden pojazd nie powinien być podnoszony przed zakończeniem dokładnej kontroli działania.

Kontrole ogólne

- Upewnij się, że zabezpieczenia mechaniczne każdej kolumny są prawidłowo zablokowane i można je całkowicie odblokować.
- Sprawdź na wyświetlaczu, czy różnica wysokości nie przekracza 50 mm po całkowitym podniesieniu/opuszczeniu wszystkich widel.

Kontrola układu hydraulicznego

- Sprawdzić, czy poziom oleju w zbiorniku jest prawidłowy i w razie potrzeby uzupełnić olej.
- Podnieść widły na pełną wysokość i uruchomić silnik na 5 sekund.
- Sprawdź wszystkie połączenia węży pod kątem wycieków

Sprawdź przełącznik limitu wysokości

- Sprawdź, czy jednostka napędowa przestaje działać po podniesieniu widel na maksymalną wysokość.
- Sprawdź, czy wartość wysokości pokazana na wyświetlaczu jest zresetowana do "0" lub podobnej wartości (ale nie minus), gdy widły są całkowicie opuszczone, w przeciwnym razie wymagana jest ponowna kalibracja.
- Sprawdź, czy chwytak koła jest dobrze zamocowany, w przeciwnym razie mogą wystąpić błędy w urządzeniu



3 OPERACJA

3.1 Instrukcja obsługi

Firma: Działalność:	Instrukcja obsługi Do pracy na podnośnikach samochodowych	Data: Podpis:	
 	Zagrożenia dla ludzi i środowiska <ul style="list-style-type: none">▪ Zagrożenie związane z możliwym poślizgiem pojazdu▪ Niebezpieczeństwo związane z gorącymi powierzchniami na pojeździe▪ Niebezpieczeństwo zgniecenia przez ruchome części▪ Zagrożenia elektryczne ze względu na wyposażenie elektryczne▪ Niebezpieczeństwo wynikające z braku konserwacji urządzeń		
	Środki ochronne i zasady postępowania		
	Podnoszenie pojazdu <ul style="list-style-type: none">▪ Ustawić pojazd na platformie podnoszącej.▪ Unikać nierównomiernego rozłożenia ładunku, nie przeciążać platformy, stosować odpowiednie elementy chwytające o powierzchni antypoślizgowej lub dopasowanej do kształtu pojazdu, chwycić tylko w określonych miejscach pojazdu.▪ Sprawdzić działanie urządzeń zabezpieczających przed stacaniem się lub urządzeń zabezpieczających ramię obrotowe we wszystkich kierunkach.▪ Podnosić tylko wtedy, gdy nie ma zagrożenia dla osób.		
	Praca na podniesionym pojeździe <ul style="list-style-type: none">▪ W zależności od wykonywanej pracy wybrać i stosować środki ochrony indywidualnej (np. gorące powierzchnie).▪ Uważać na gorące części▪ Demontaż elementów może zmienić rozkład obciążenia: w razie potrzeby zabezpieczyć pojazd przed przewróceniem.▪ Stosować wyłącznie zatwierdzone podpory montażowe.		
	Opuszczanie pojazdu <ul style="list-style-type: none">▪ Usunąć narzędzia i inne przedmioty z obszaru zagrożenia.▪ Opuszczać tylko wtedy, gdy nie ma zagrożenia dla osób.▪ Odbojniki na stopy, krawędzie bezpieczeństwa lub dźwięk ostrzegawczy po zatrzymaniu pośrednim zapobiegają urazom stóp.		
	Platforma podnosząca może być obsługiwana bez nadzoru wyłącznie przez poinstruowanych i kompetentnych pracowników w wieku od 18 lat.		
	Zachowanie się w przypadku usterek i w razie niebezpieczeństwa <ul style="list-style-type: none">▪ Zgłosić usterki maszyny instalatorowi lub producentowi.▪ Wyłączyć maszynę i zabezpieczyć ją przed ponownym uruchomieniem przez osoby nieupoważnione.▪ Uszkodzenia mogą być naprawiane tylko przez wykwalifikowany personel▪ W przypadku pożaru należy podjąć próbę jego ugaszenia		
	Pierwsza pomoc <ul style="list-style-type: none">▪ Powiadomić osobę udzielającą pierwszej pomocy (patrz plan alarmowy lub plan awaryjny)▪ Natychmiast opatrzyć obrażenia▪ Dokonać wpisu do książki pierwszej pomocy▪ W przypadku poważnych obrażeń wezwać pogotowie ratunkowe		
	Konserwacja <ul style="list-style-type: none">▪ Naprawy mogą być wykonywane tylko przez upoważniony i przeszkolony personel.▪ Podczas ustawiania, regulacji, konserwacji i prac serwisowych należy odłączyć lub zabezpieczyć maszynę od zasilania.▪ Po zakończeniu pracy oczyścić platformę podnoszącą i sprawdzić poziom układu hydraulicznego.▪ Coroczna kontrola platformy podnoszącej przez upoważnioną i poinstruowaną osobę.		

Notruf 112

3.2 Podstawowe instrukcje

Podnośnik kołowy jest przeznaczony wyłącznie do podnoszenia pojazdów na wysokość roboczą i może być używany tylko do tego celu. Inne zastosowania są wyraźnie niedozwolone. Obejmują one:

- Transport osób
- Używanie jako rusztowania
- Używanie do prasowania lub zgniatania przedmiotów
- Używanie jako windy towarowej
- Zastosowanie w myjniach samochodowych i lakierniach
- Tylko osoby, które ukończyły 18 lat, które zostały poinstruowane w zakresie obsługi maszyny i które wykazały pracodawcy, że są do tego kompetentne, mogą obsługiwać maszynę samodzielnie.
- Osoby te muszą być wyraźnie upoważnione przez pracodawcę do obsługi maszyny. Polecenie obsługi maszyny musi być wydane na piśmie.
- Maszyna może być używana wyłącznie zgodnie z jej przeznaczeniem.
- Do montażu i obsługi należy zawsze używać materiałów zgodnych z przepisami.
- Przed montażem lub demontażem należy sprawdzić wszystkie podzespoły; nie mogą one nosić śladów uszkodzeń.
- W razie potrzeby należy postępować zgodnie ze specjalnymi instrukcjami producenta dotyczącymi montażu lub demontażu prac specyficznych dla pojazdu.
- Ważną częścią gwarancji jest przestrzeganie harmonogramu konserwacji. W szczególności czystość, ochrona antykorozyjna, kontrola, w razie potrzeby natychmiastowa naprawa uszkodzeń.
- Podczas eksploatacji należy zawsze zwracać uwagę na zagrożenia. Gdy tylko wystąpią zagrożenia, należy natychmiast wyłączyć maszynę, wyjąć wtyczkę zasilania i odłączyć dopływ powietrza. Następnie należy skontaktować się ze sprzedawcą.
- Wszystkie znaki ostrzegawcze muszą być zawsze czytelne. Jeśli są uszkodzone, należy je natychmiast wymienić.

Niebezpieczeństwo



Podczas pracy hałas może osiągnąć 85 dB (A), dlatego operator powinien podjąć odpowiednie środki ochronne.

Niebezpieczeństwo



Ruchoome części maszyny mogą zacześcić o luźną odzież, długie włosy lub biżuterię.

3.3 Działanie chwytaka do kół

Pozycjonowanie do podnoszenia kół



Wskazówka

Należy upewnić się, że wszystkie opony są w dobrym stanie i pewnie spoczywają na widłach podnoszących.

W przeciwnym razie wymagany będzie specjalny adapter.

1. Ustaw każdą kolumnę w odpowiedniej pozycji. Upewnij się, że kolumna jest ustawiona pionowo i nie uderza o pojazd.
2. Sprawdź, czy wszystkie opony pojazdu są dobrze napompowane i w dobrym stanie.
3. Sprawdź, czy pozycja widel odpowiada rozmiarowi opony. W razie potrzeby wyreguluj położenie widel lub sprawdź, czy wymagane są specjalne adaptory.

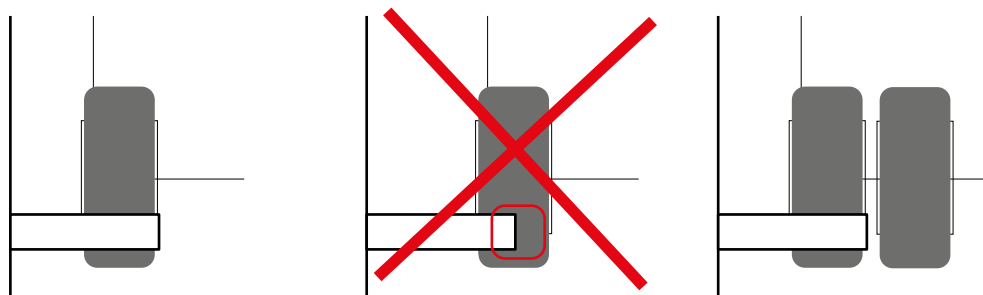
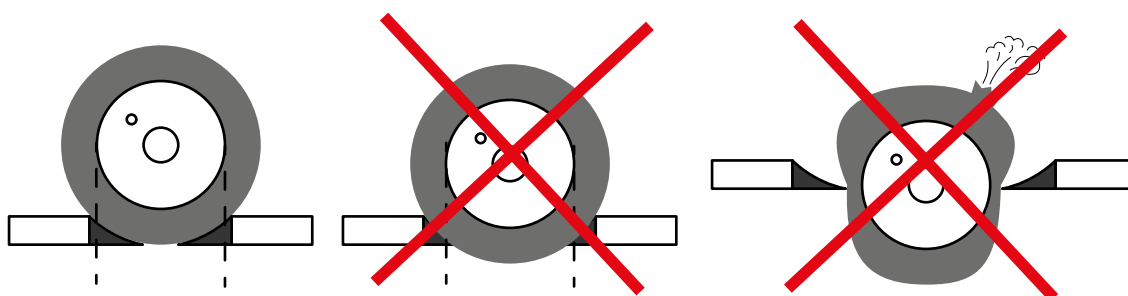

4. Upewnij się, że wszystkie uchwyty kół są opuszczone do najniższej wysokości.
5. Powoli podnieś każdy zacisk koła, aż opona dobrze spocznie na widelcach, a widelce będą równoległe do osi opony.
6. Upewnij się, że obszar styku opony z widelcami nigdy nie wykracza poza linię środkową widelca i że wszystkie opony są w pełni podparte na widelcach.
7. Upewnij się, że opony są wyważone.

Podnoszenie i parkowanie



Wskazówka

Ta procedura MUSI być wykonywana w trybie online i po zakończeniu grupowania. Procedurę można wykonać na dowolnej kolumnie. Podczas tej operacji należy uważnie obserwować stan podnoszenia i natychmiast nacisnąć przycisk zatrzymania awaryjnego, jeśli stan podnoszenia nie jest prawidłowy. Przed przystąpieniem do pracy przy pojeździe lub w jego pobliżu należy zawsze upewnić się, że zabezpieczenia mechaniczne są prawidłowo włączone.

1. Ustaw przełączniki wyboru na wszystkich kolumnach we właściwej pozycji.
2. Podnieś pojazd za pomocą przycisku podnoszenia
3. Gdy pojazd zostanie podniesiony na wysokość ponad 100 mm od podłoża, system zatrzyma się i sprawdzi, czy koła są prawidłowo obsługiwane.
4. Jeśli tak, należy kontynuować podnoszenie pojazdu za pomocą przycisku podnoszenia.
5. Zwolnij przycisk podnoszenia, gdy pojazd zostanie podniesiony na żądaną wysokość.
6. Zaparkować wózki na blokadach za pomocą przycisku blokady.

Opuścić

1. Ustaw przełączniki wyboru trybu na wszystkich kolumnach w odpowiedniej pozycji.
2. Upewnij się, że w pobliżu pojazdu nie ma żadnych osób ani przedmiotów.
3. Opuść pojazd za pomocą przycisku opuszczania i sprawdź ekran, aby upewnić się, że wszystkie wózki są opuszczane synchronicznie.
4. Gdy pojazd zostanie opuszczony do wysokości 100 mm nad ziemią, system zatrzyma się i należy sprawdzić, czy koła są obsługiwane prawidłowo.
5. Jeśli tak, należy kontynuować opuszczanie pojazdu za pomocą przycisku Lower, aż do całkowitego opuszczenia.

Ręczne opuszczanie

W sytuacji awaryjnej możliwe jest ręczne opuszczenie pojazdu:

1. Zablokować główny przełącznik
2. Zdjąć tylną pokrywę kolumny
3. Jeśli blokada mechaniczna jest aktywna, zwolnij hak ^① ręcznie.

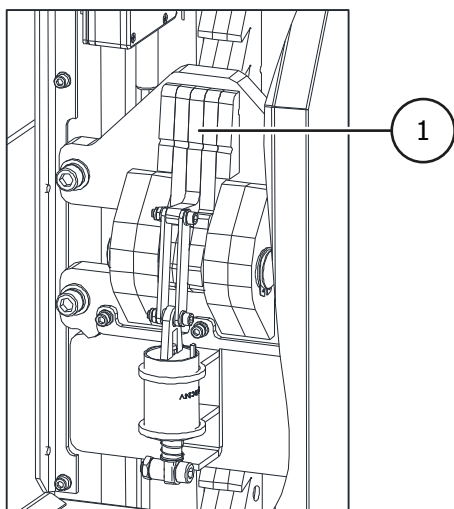

4. Obróć śrubę awaryjnego opuszczania na pompie hydraulicznej w kierunku przeciwnym do ruchu wskazówek zegara, aby opuścić widelec. Upewnij się, że nigdy nie opuszczasz widelca więcej niż 3 razy (każda wysokość blokady wynosi około 30 mm).
5. Przed próbą opuszczenia kolejnego widelca należy upewnić się, że blokada została ponownie zablokowana.
6. Powtórz powyższą procedurę, aby całkowicie opuścić wszystkie chwytaki kół
7. Ponownie dokręć śrubę awaryjnego opuszczania, obracając ją w prawo. Chwytna koła nie można opuścić, gdy zawór opuszczania jest otwarty

3.4 Wyświetlacz

Strona główna

Naciśnięcie przycisków funkcyjnych pod wyświetlaczem ma taką samą funkcję, jak dotknięcie odpowiedniego przycisku na ekranie.

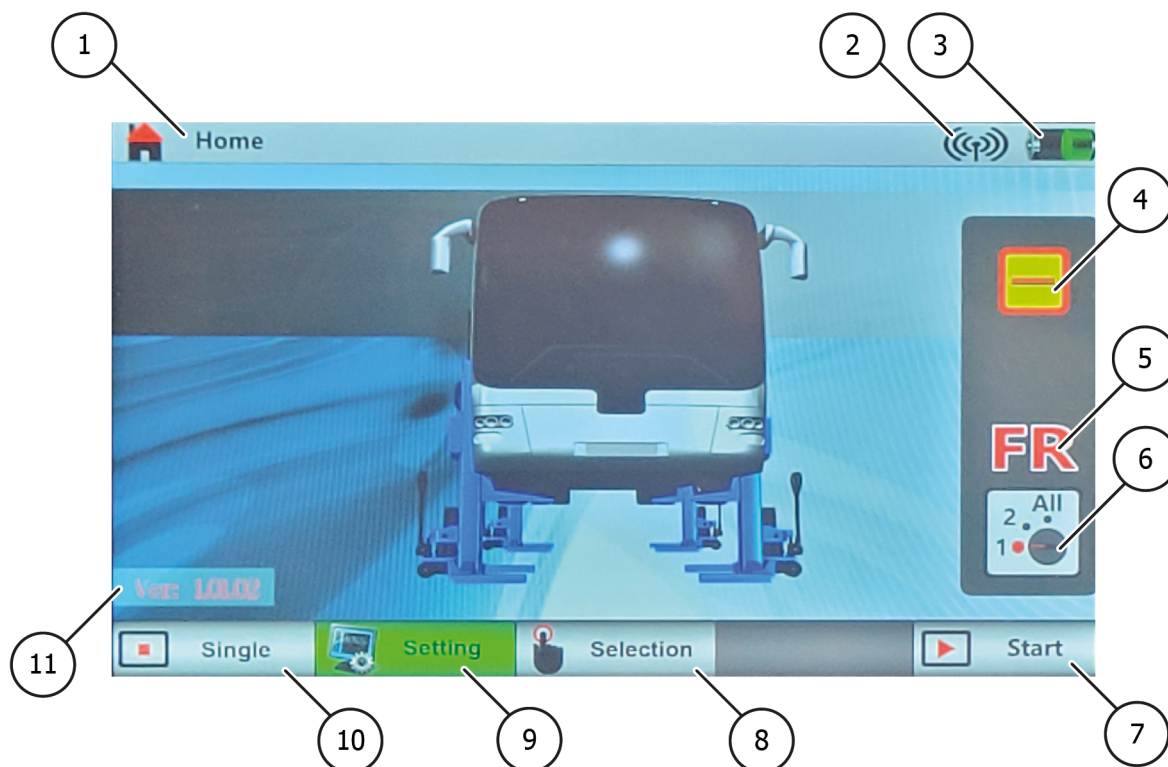

1 **Tytuł**

Tutaj możesz zobaczyć, na której stronie się znajdujesz

2 **Sygnal**

Wskazuje, czy wszystkie chwytaki kołowe w systemie działają. Ikona jest wyświetlana na większości stron

- Gdy sygnał jest wyłączony, można wykonywać tylko operacje pojedynczego chwytaka kołowego.
- Jeśli sygnał jest wyłączony, należy przegrupować system w celu obsługi wszystkich chwytaków kołowych

3 **Poziom naładowania akumulatora**

Wyświetla stan naładowania bieżącego chwytaka do kół

- Naładuj chwytak, gdy bateria jest rozładowana.
- Przeprowadź ponowną kalibrację baterii, jeśli bateria nie działa prawidłowo
- W razie potrzeby wymień baterię

4

Status

Wyświetla aktualny stan chwytaka do kół

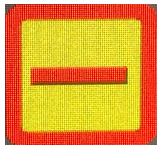

Pozycja spoczynkowa

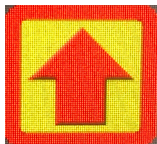

Podnoszenie



Opuszczanie



Powolne opuszczanie



Opuszczanie do następnego punktu zatrzymania



Pozycja zatrzymania



Zatrzymanie awaryjne aktywowane

5

Identyfikacja

Identyfikacja musi być prawidłowo ustawiona na wszystkich chwytakach kół przed wykonaniem jakiegokolwiek ruchu chwytaków kół. Przed uruchomieniem systemu należy sprawdzić, czy ustawienia wszystkich kolumn są prawidłowe.

FL - Front Left: Jest to lewy chwytak koła w 1. rzędzie całego systemu.

FR - Front Right: jest to prawy chwytak koła w 1. rzędzie całego systemu.

R1L - Rear 1 Left: jest to chwytak lewego koła w 2. rzędzie całego systemu.

R1R - Rear 1 Right: Jest to chwytak prawego koła w 2. rzędzie całego systemu.

R2L - Rear 2 Left: jest to chwytak lewego koła w 3. rzędzie całego systemu.

...

R7L - Rear 7 Left: jest to chwytak lewego koła w 8. rzędzie całego systemu.

R7R - Rear 7 Right: Jest to chwytak prawego koła w 8. rzędzie całego systemu...

6

Przełącznik wyboru trybu - wyświetlacz

Pokazuje aktualnie wybrany tryb chwytaka koła

- 7 **Ustawienia**
Naciśnij ten przycisk, aby przejść do strony ustawień.
Ten przycisk jest wyświetlany tylko na stronie głównej.
Naciśnięcie poniższego przycisku funkcyjnego ma taką samą funkcję jak dotknięcie tego przycisku na wyświetlaczu
- 8 **Wybór trybu pracy**
Jeśli za pomocą tego przycisku zostanie wywołana strona obsługi, pojawi się strona wyboru i możliwa będzie praca w trybie 2 lub w grupie
- 9 **Instalacja**
Naciśnij ten przycisk, aby przejść do strony ustawień .
Ten przycisk jest wyświetlany tylko na stronie głównej
- 10 **Tryb pojedynczej kolumny**
Wyświetlany tylko na stronie głównej
Jeśli strona obsługi zostanie wywołana za pomocą tego przycisku, chwytak może pracować tylko w trybie pojedynczym.
- 11 **Rozpoczęcie pracy**
Jeśli strona obsługi zostanie wywołana za pomocą tego przycisku, można wybrać, czy chce się pracować w trybie 1, 2 lub grupowym.

Strona wyboru

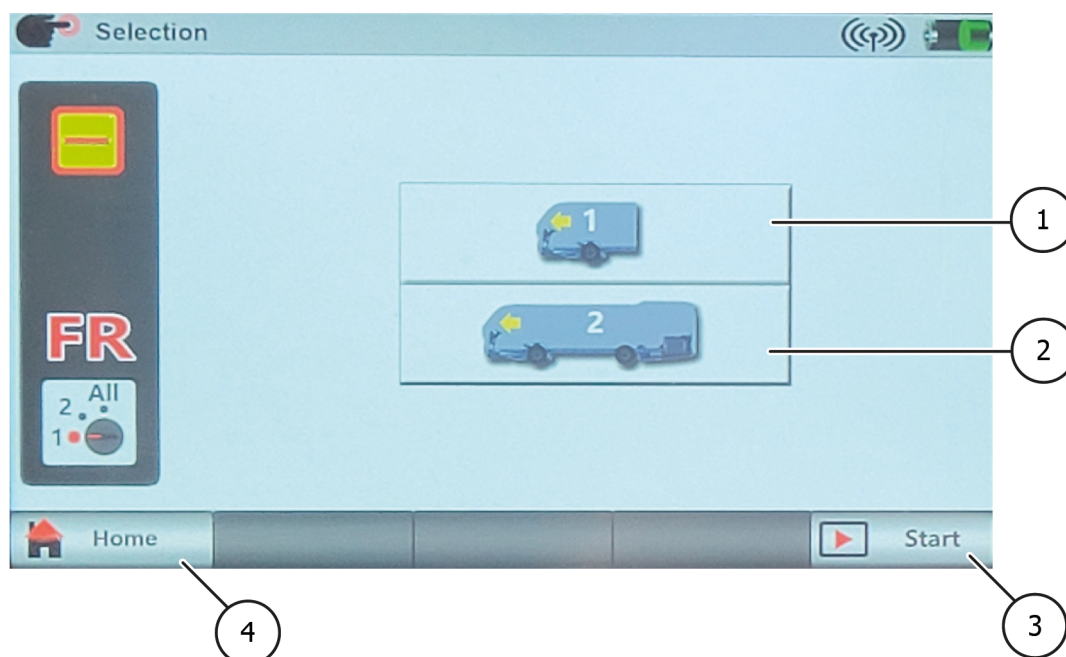

- 1 **Symbol 1 Oś**
Nacisnąć ten przycisk, aby wywołać stronę obsługi
Jeśli strona obsługi zostanie wywołana za pomocą tego symbolu, chwytak kołowy może pracować tylko w trybie 2.
- 2 **Symbol 2 lub więcej osi**
Naciśnij ten przycisk, aby przejść do strony obsługi.
Liczba na symbolu wskazuje liczbę osi.
Gdy strona obsługi jest wywoływana za pomocą tego symbolu, kolumna może pracować tylko w trybie ALL.
- 3 **Rozpocznij pracę**
Naciśnij ten przycisk, aby przejść do strony obsługi
- 4 **Powrót do strony głównej**
Naciśnij ten przycisk, aby powrócić do strony głównej

Strony obsługi

Istnieją trzy rodzaje stron obsługi:

- Indywidualna strona obsługi, na której można obsługiwać bieżący chwytak koła
- Strona obsługi osi, na której można obsługiwać bieżący i przeciwny chwytak kołowy
- Strona obsługi grupowej, na której można sterować wszystkimi chwytakami.

Indywidualna strona obsługi

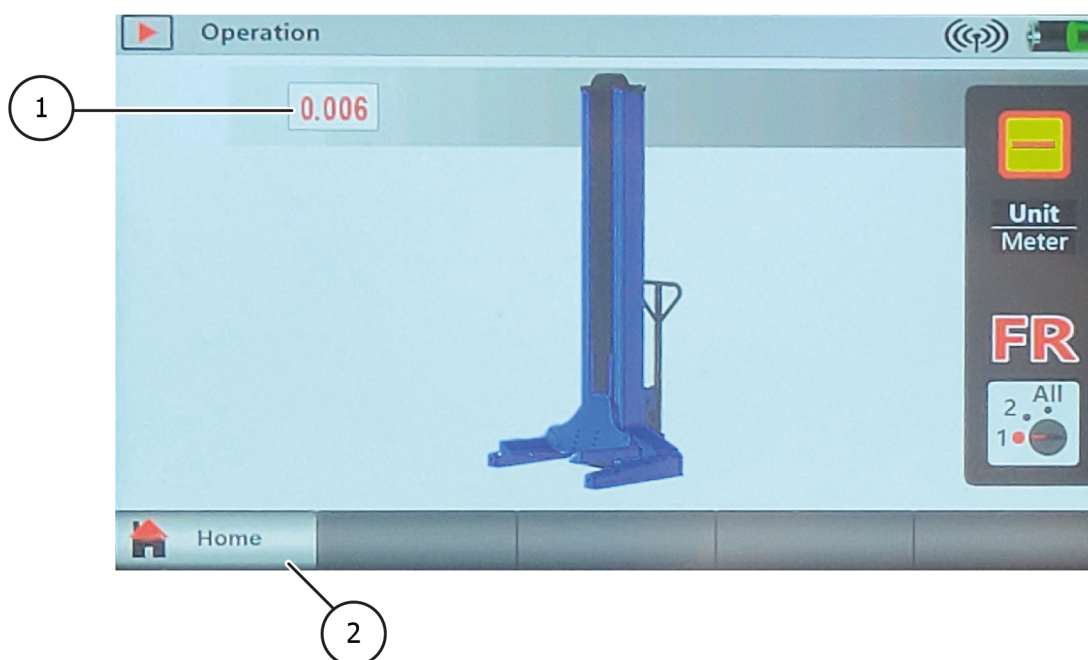

- 1 **Wysokość**
Pokazuje aktualną wysokość wideł podnośnika
- 2 **Powrót do strony głównej**
Naciśnij ten przycisk, aby powrócić do strony głównej

Na tej stronie można obsługiwać tylko jeden chwytak kołowy. Przed rozpoczęciem pracy należy ustawić tryb 1. Jeśli przełącznik trybu nie jest ustawiony na 1, wyświetlone zostanie ostrzeżenie.

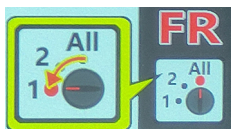

Jeśli widły podnośnika zostaną podniesione lub opuszczone na nieco więcej niż 100 mm, pojawi się ostrzeżenie z prośbą o sprawdzenie, czy koło jest prawidłowo podniesione przed rozpoczęciem pracy.

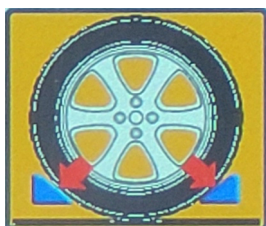

Strona obsługi osi



Strona obsługi grupy

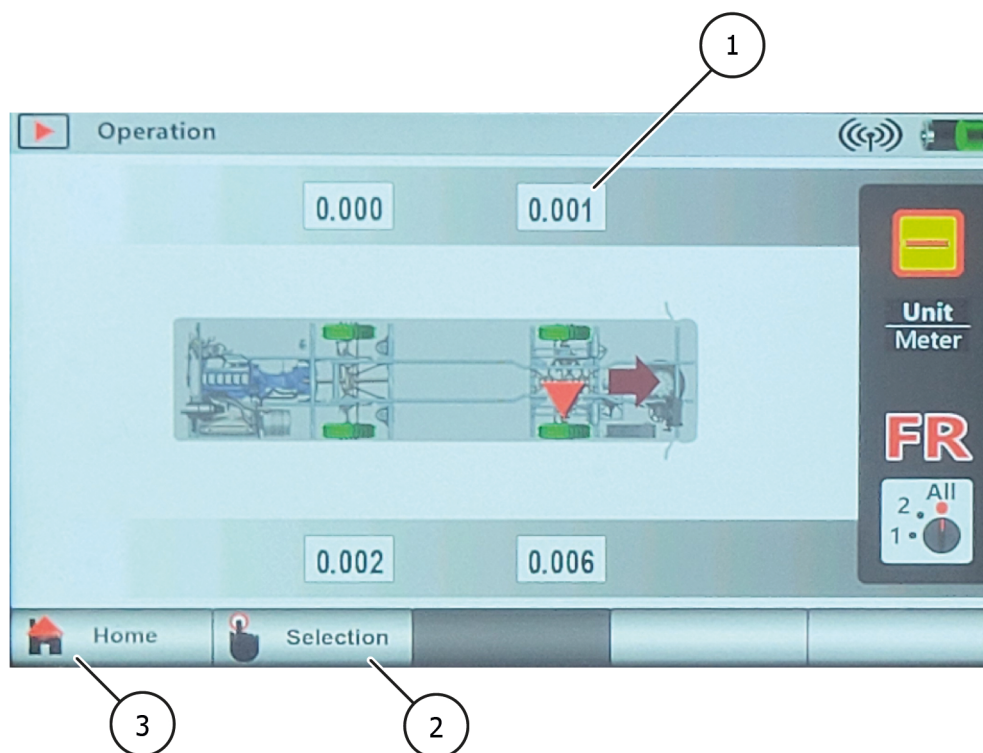

- ① **Wysokość**
Pokazuje aktualną wysokość widel podnoszących
- ② **Wybór trybu pracy**
Naciśnij ten przycisk, aby powrócić do strony wyboru
- ③ **Powrót do strony głównej**
Naciśnij ten przycisk, aby powrócić do strony głównej

Strona obsługi osi i strona obsługi grupy są w zasadzie identyczne. Jediną znaczącą różnicą jest to, że:

- Na stronie obsługi osi wyświetlane są tylko dwa chwytaki/koła.
- Na stronie operacji grupowych wyświetlane są wszystkie chwytaki/koła systemu. Ponadto liczba wyświetlanych kolumn odpowiada liczbie kolumn, które mogą być obsługiwane.

Przykład trybu pracy osi:



- ✓ Jeśli przełącznik wyboru trybu jest ustawiony na 1, bieżący chwytak koła może być obsługiwany samodzielnie
- ✓ Jeśli przełącznik wyboru trybu jest ustawiony na 2, można obsługiwać bieżący chwytak koła i chwytak koła przeciwnego.
- ✓ Jeśli przełącznik wyboru trybu jest ustawiony na ALL, nadal można obsługiwać tylko bieżący i przeciwny chwytak koła.

Przykład strony pracy grupowej:

- ✓ Jeśli przełącznik wyboru trybu jest ustawiony na 1, bieżący chwytak koła może być obsługiwany samodzielnie
- ✓ Jeśli przełącznik wyboru trybu jest ustawiony na 2, można obsługiwać bieżący chwytak koła i chwytak koła przeciwnego.
- ✓ Jeśli przełącznik wyboru trybu jest ustawiony na ALL, można obsługiwać WSZYSTKIE chwytaki kół.

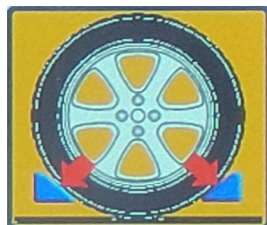
Jeśli widły podnośnika zostaną podniesione lub opuszczone na nieco więcej niż 100 mm, pojawi się ostrzeżenie z prośbą o sprawdzenie, czy koło jest prawidłowo podniesione przed rozpoczęciem pracy.



	Ten chwytak koła jest teraz obsługiwany bezpośrednio
	Przełącznik wyboru trybu pracy tego chwytaka koła jest ustawiony na 1.
	Przełącznik wyboru trybu pracy tego chwytaka jest ustawiony na 2.
	Jeśli nie jest wyświetlany żaden symbol, przełącznik wyboru trybu chwytaka koła jest ustawiony na ALL.

Strona ustawień

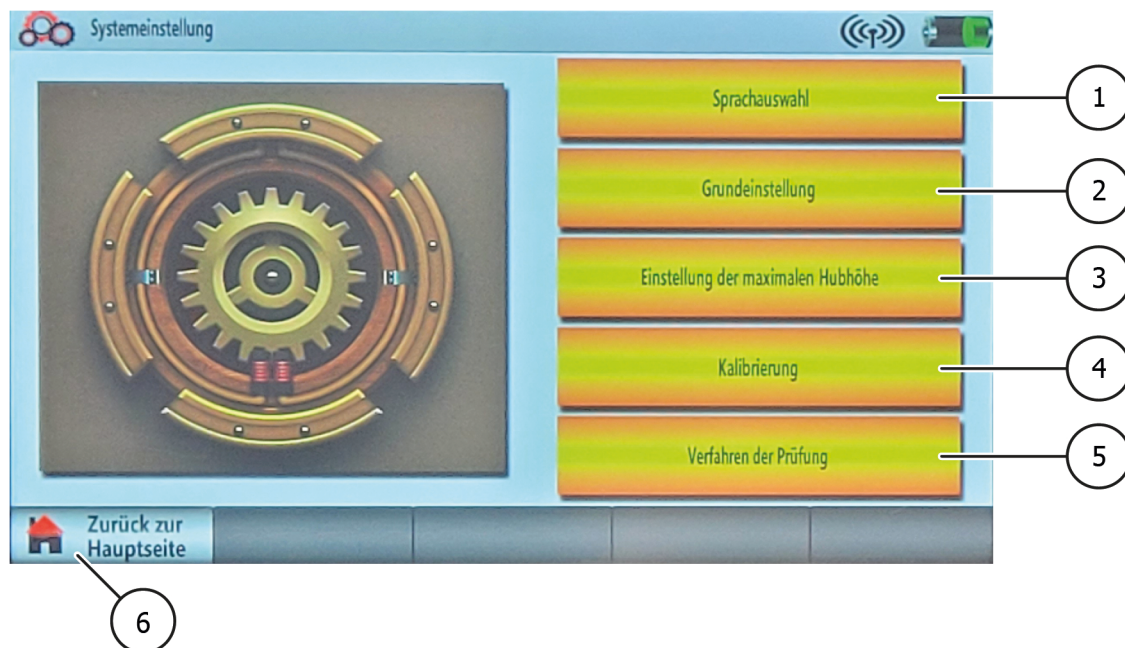

- 1 **Wybór języka**
Naciśnij ten przycisk, aby przejść do strony wyboru języka
- 2 **Grupowanie**
W tym miejscu można bezprzewodowo połączyć ze sobą chwytaki kół.
- 3 **Ustawianie maksymalnej wysokości podnoszenia**
Naciśnij ten przycisk, aby uzyskać dostęp do ustawień wysokości
- 4 **Kalibracja**
Naciśnij ten przycisk, aby skalibrować wysokość i baterię.
- 5 **Procedura testowa**
Naciśnij ten przycisk, aby przejść do strony diagnostycznej
- 6 **Powrót do strony głównej**
Naciśnij ten przycisk, aby powrócić do strony głównej

Po naciśnięciu przycisku Ustawienia na stronie głównej wyświetlone zostanie okno dialogowe. Wprowadź hasło: 12345, aby uzyskać dostęp do strony ustawień.

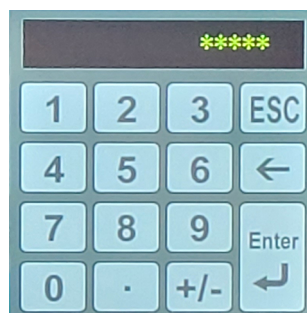

Wybór języka



- ① **Wybór języka**
Wybierz język, którego chcesz używać, naciskając odpowiedni przycisk
- ② **ESC**
Naciśnij ten przycisk, aby powrócić do strony ustawień lub zapisać ustawienia języka.

Grupowanie

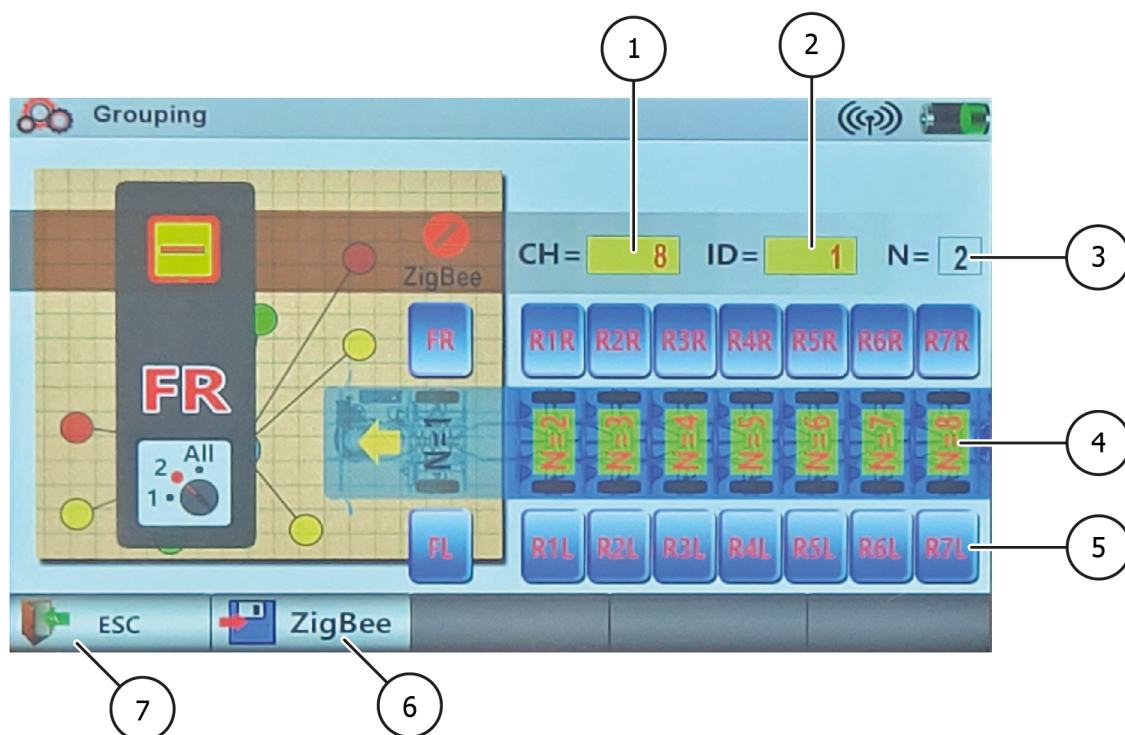

- ① **CH**
W tym miejscu wyświetlana jest fabryczna identyfikacja chwytaka koła. Nie należy go zmieniać bez zgody sprzedawcy lub producenta

- 2 **ID**
W tym miejscu wyświetlane jest fabryczne oznaczenie chwytaka do kół. Nie należy go zmieniać bez zgody sprzedawcy lub producenta.
- 3 **N**
Wyświetla liczbę ustawionych osi.
Musi ona dokładnie odpowiadać rzeczywistej liczbie osi podnoszonego pojazdu.
Należy pamiętać, że N wskazuje liczbę osi, ale nie liczbę chwytaków kół. Przed zapisaniem opcji grupowania należy sprawdzić, czy ustawienie jest prawidłowe.
- 4 **Opcja N**
Naciśnij cyfrę, aby wybrać
Naciśnij żółty obszar, aby wybrać
- 5 **Opcja identyfikacji**
Naciśnij, aby wybrać identyfikator
Każdy chwytak kołowy, który ma być podłączony do całego systemu, musi mieć inny identyfikator.
Identyfikacja każdego chwytaka koła musi odpowiadać pozycji chwytaka koła.
- 6 **ZigBee**
Naciśnij ten przycisk, aby zapisać opcję grupowania i powrócić do strony ustawień.
- 7 **ESC**
Naciśnij ten przycisk, aby powrócić do strony ustawień lub zapisać ustawienie grupowania.

Ustawianie maksymalnej wysokości skoku

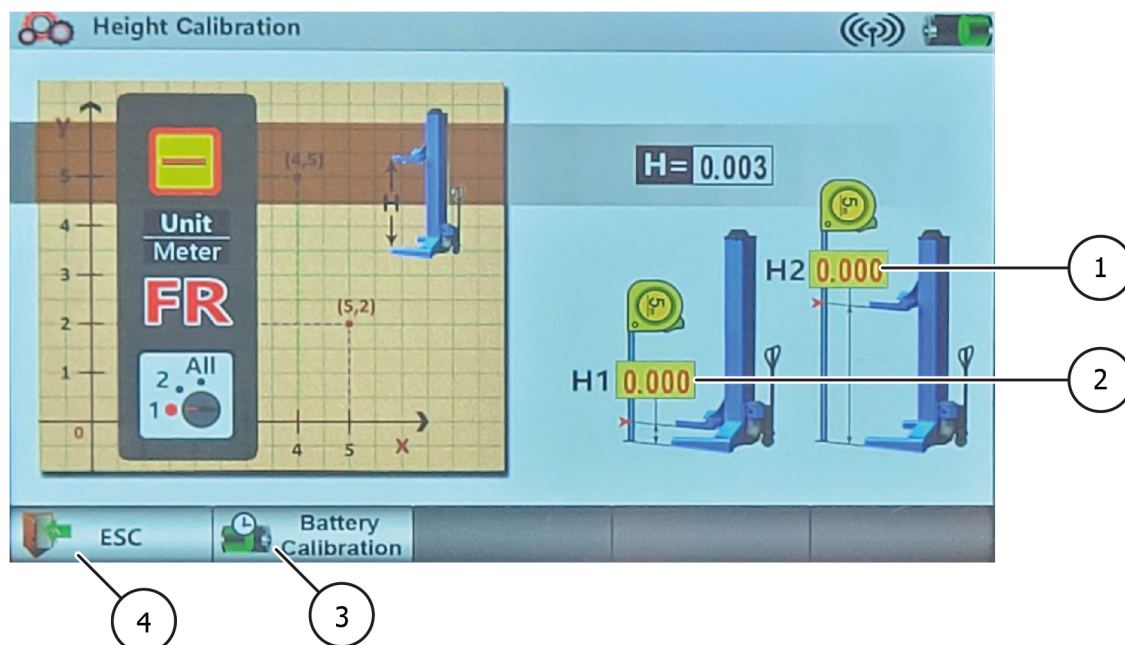

- 1 **Wysokość widel podnoszących**
Wyświetla wysokość widel podnoszących
- 2 **Maksymalna wysokość**
Wyświetla maksymalną wysokość podnoszenia
Aby przywrócić poprzednią wartość, naciśnij przycisk, aby otworzyć wyskakujące okno wprowadzania. Wprowadź nową wartość i naciśnij Enter, aby potwierdzić.
Wartość domyślna wynosi 1,70 m i nie może zostać przekroczona.

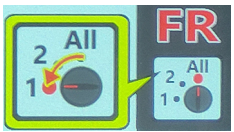

- 3 **Wysokość bezpieczeństwa**
Wyświetla wysokość bezpieczeństwa
Aby przywrócić poprzednią wartość, naciśnij , aby otworzyć wyskakujące okno wprowadzania. Wprowadź nową wartość i naciśnij Enter, aby potwierdzić.
Wartość domyślna wynosi 0,1m i nie może być zaniżona.
- 4 **ESC**
Naciśnij ten przycisk, aby powrócić do strony ustawień lub zapisać wprowadzone dane.

	Na tej stronie przełącznik trybu musi być ustawiony na 1, aby można było zmienić lub zapisać wartość.
--	---

Wysokość skoku kalibracyjnego

Wprowadź hasło: 7777777, aby uzyskać dostęp do strony ustawień.

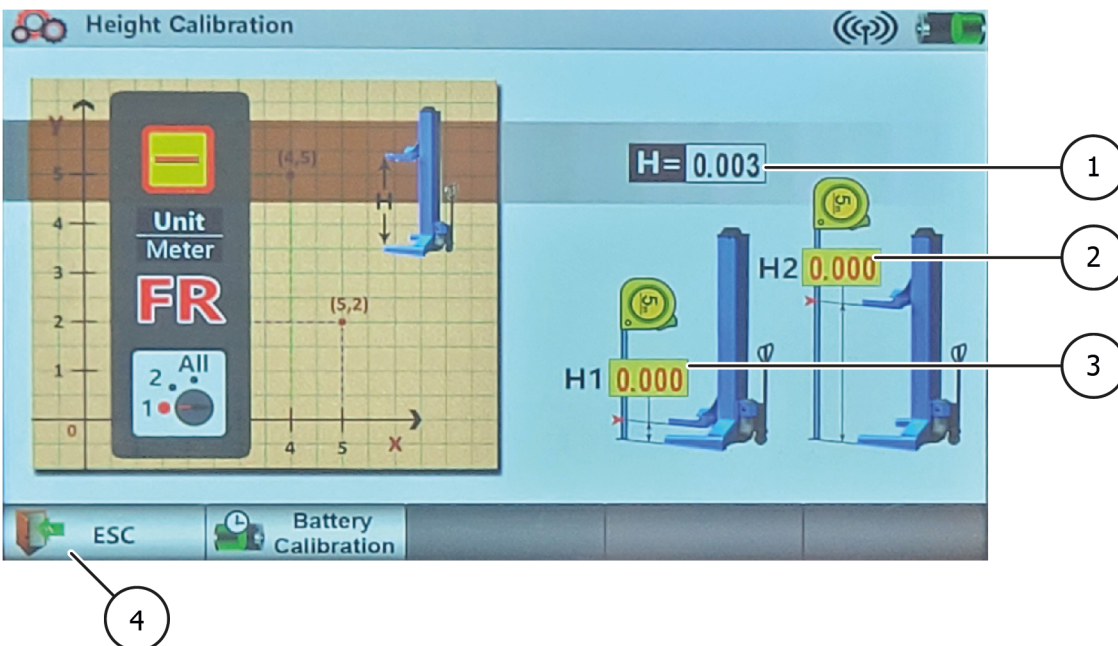
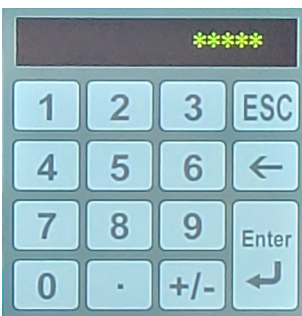

- 1 **H2**
Przycisk kalibracji wysokości
- 2 **H1**
Przycisk kalibracji wysokości

- ③ **Kalibracja akumulatora**
Naciśnij ten przycisk, aby skalibrować baterię.
Należy to jednak zrobić dopiero po wymianie baterii.
- ④ **ESC**
Naciśnij ten przycisk, aby powrócić do strony ustawień lub zapisać wprowadzone dane.

Kalibracja wysokości skoku

1. Ustaw przełącznik wyboru trybu w pozycji 1
2. Całkowicie opuścić widły podnoszące
3. Naciśnij przycisk H1 i wprowadź wartość 0 w wyskakującym oknie.
4. Potwierdź tę wartość, naciskając przycisk Enter.
5. Podnieś widły podnoszące na wysokość 1,5 m
6. Zmierz rzeczywistą odległość od podłogi do dolnej części wideł podnoszących za pomocą taśmy mierniczej lub innego odpowiedniego narzędzia pomiarowego.
7. Naciśnij przycisk H2 i wprowadź zmierzoną wartość w wyskakującym oknie.
8. Potwierdź tę wartość, naciskając przycisk Enter.
9. Naciśnij przycisk ESC, aby zapisać kalibrację wysokości skoku.
10. Wróć do strony głównej, a następnie naciśnij pojedynczy przycisk, aby przejść do strony poszczególnych funkcji.
11. Opuść całkowicie widły podnośnika i zapisz wysokość pokazaną na wyświetlaczu jako H3.
12. Teraz całkowicie podnieś widły podnoszące i zanotuj wysokość wyświetlaną na ekranie jako H4.
13. Sprawdź, czy H4 odpowiada ustawionej wysokości maksymalnej (domyślnie 1,70 m).
14. Sprawdź, czy H3 odpowiada zanotowanej wysokości.
15. Jeśli tak nie jest, powtórz kalibrację.

Bateria kalibracyjna

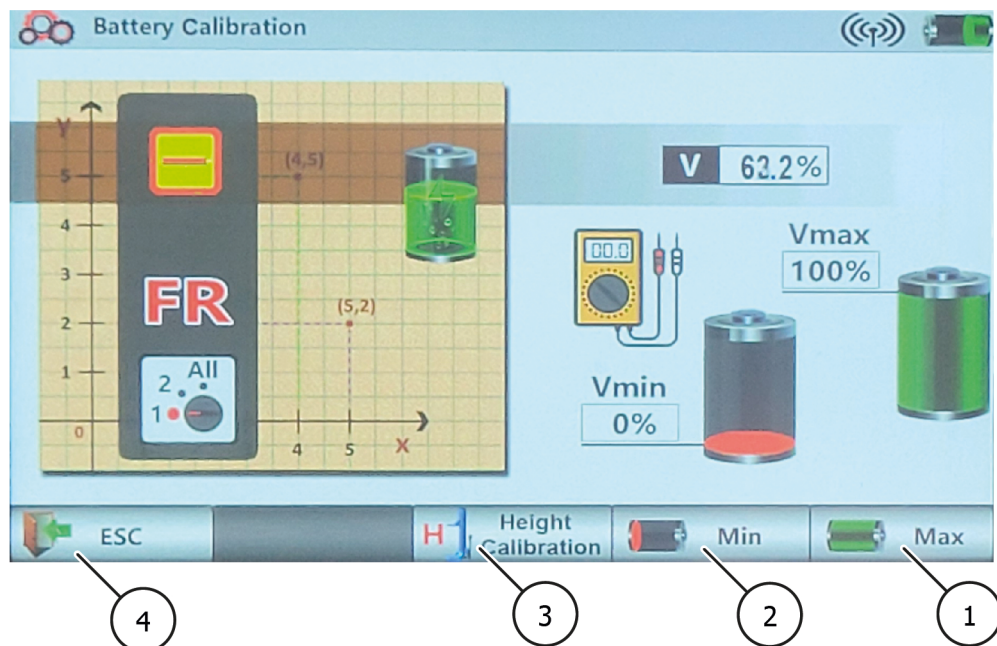

- 1 **Max**
Przycisk kalibracji baterii
Nie należy naciskać tego przycisku, chyba że sprzedawca lub producent wyrazi na to zgodę.
Kalibracja baterii powinna być wykonywana tylko wtedy, gdy bateria ma problem
- 2 **Min**
Przycisk kalibracji akumulatora
Nie naciskaj tego przycisku, jeśli nie otrzymałeś na to zgody sprzedawcy lub producenta.
Kalibrację baterii należy przeprowadzać wyłącznie w przypadku problemów z baterią.
- 3 **Kalibracja wysokości podnoszenia**
Naciśnij ten przycisk, aby przejść do kalibracji wysokości skoku i zapisać kalibrację akumulatora.
- 4 **ESC**
Naciśnij ten przycisk, aby powrócić do strony ustawień lub zapisać wprowadzone dane

Kalibracja akumulatora

1. Otwórz jednostkę sterującą chwytaka koła 2
2. Odłącz wtyczkę zasilacza sieciowego

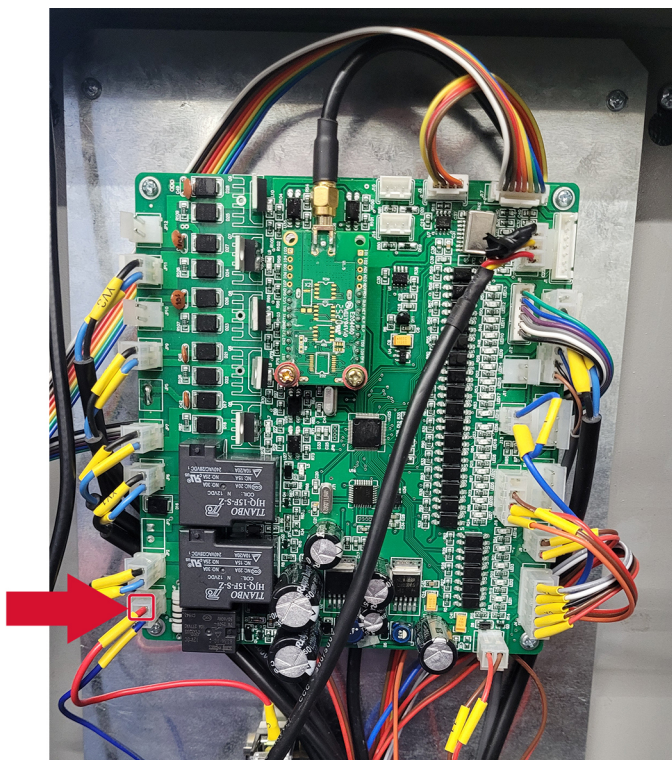

3. Podłącz wtyczkę (oznaczoną kolorem niebieskim) wysłanego urządzenia w tym samym miejscu.
4. Podłącz kabel (oznaczony kolorem czerwonym) do źródła zasilania.
5. Teraz przejdź do strony kalibracji baterii na wyświetlaczu chwytaka do kół.
6. Wyreguluj śrubę na urządzeniu, aby ustawić napięcie wyjściowe urządzenia. Miernik napięcia jest również wymagany w następujących krokach.



7. Ustaw napięcie na około 21 V i odczekaj 10 sekund, aż wyjście będzie stabilne, a następnie naciśnij przycisk Min na wyświetlaczu
8. Odczekaj 10 sekund, aby system pomyślnie zapisał ustawienie.

9. Ustaw napięcie na około 24,5 V i odczekaj 10 sekund, aż sygnał wyjściowy będzie stabilny, a następnie naciśnij przycisk Max na ekranie.
10. Odczekaj 10 sekund, aby system pomyślnie zapisał ustawienie.

Autodiagnostyka

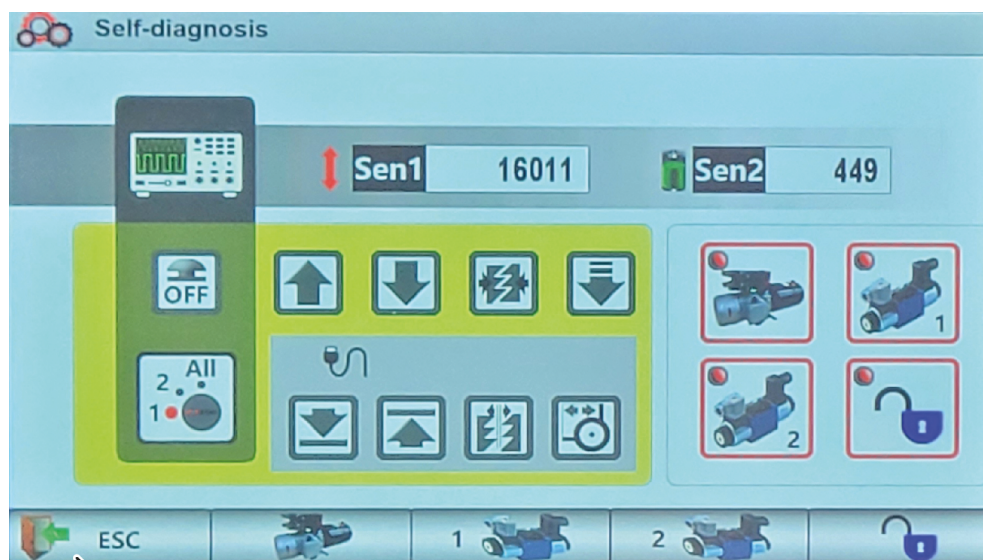

- 1 **ESC**
Naciśnij ten przycisk, aby powrócić do strony ustawień

Gdy funkcja jest aktywna, odpowiednia ikona świeci się.

Przykład:

Po naciśnięciu przycisku Lift na panelu sterowania na wyświetlaczu zaświeci się ikona przycisku Lift. Można użyć tej funkcji, aby określić, czy dana funkcja ma problem.

4 KONSERWACJA

Aby zapewnić bezpieczną eksploatację maszyny, użytkownik jest zobowiązany do jej regularnej konserwacji. Prace naprawcze mogą być wykonywane wyłącznie przez autoryzowanych partnerów serwisowych lub przez klienta po konsultacji z producentem.

Ostrzeżenie



Przed pracami konserwacyjnymi i naprawczymi należy:

- Odłączyć maszynę od WSZYSTKICH źródeł zasilania.
- Wyłączyć wyłącznik główny lub odłączyć wtyczkę zasilania i w razie potrzeby wypuścić sprężone powietrze z systemu.
- Należy podjąć odpowiednie środki, aby zapobiec ponownemu włączeniu maszyny

Ostrzeżenie



Prace na elementach elektrycznych lub na linii zasilającej mogą być wykonywane wyłącznie przez wykwalifikowane osoby lub elektryków.

4.1 Materiały eksploatacyjne do montażu, konserwacji i pielęgnacji

Olej hydrauliczny

Wymagania minimalne			
Eni PRECIS HVLP-D Nr części: 090530 (20 litrów) 90536 (10 litrów)			
Lato	(10° do 45°)	HVLP-D 32	(np.: Eni PRECIS HVLP-D)
Zima	(poniżej 10°)	HVLD-22	(np.: Eni PRECIS HVLP-D)

Środek konserwujący do lin, spawów, śrub, narożników, krawędzi i pustych przestrzeni

Wymóg minimalny		
Würth ochronny wosk w sprayu	400 ml	Nr artykułu: 90534

Środek smarny do przewodnic

Minimalne wymagania	
LAGERMEISTER WHS 2002 Biały smar EP o wysokiej wydajności	Nr artykułu: 90530

Smar do tulei, łańcuchów, rolek i części ruchomych

Wymóg minimalny		
Biały Ultra Luber w pojemniku z aerozolem	500 ml	Nr artykułu: 34403



Czyszczenie

Wymagania minimalne	
Caramba Intensive Brake Cleaner bez acetonu	

Pielęgnacja i ochrona metali, powierzchni lakierowanych lub malowanych proszkowo

Wymóg minimalny		
Petec Spray półprzezroczysty	500 ml	Nr artykułu: 73550
Puszka ssąca Petec półprzezroczysta	1000 ml	Nr artykułu: 73510
Würth - wosk ochronny w sprayu	400 ml	Nr artykułu: 90534

Pielęgnacja i ochrona metali, powierzchni lakierowanych lub malowanych proszkowo w obszarze bieżni oraz części z tworzyw sztucznych

Wymagania minimalne		
Valet Pro Classic Protectant uszczelniacz z tworzywa sztucznego	500 ml	Nr artykułu: 20020034S

4.2 Przepisy bezpieczeństwa dotyczące oleju

- Należy zawsze przestrzegać ustawowych wymagań lub przepisów dotyczących postępowania ze użytym olejem.
- Zużyty olej należy zawsze utylizować przez certyfikowaną firmę.
- W przypadku wycieku olej należy natychmiast zebrać za pomocą środków wiążących lub wanien, aby nie mógł przedostać się do gleby.
- Unikać kontaktu skóry z olejem.
- Nie dopuszczać do wydostawania się oparów oleju do atmosfery.
- Olej jest medium łatwopalnym. Bądź świadomy potencjalnych zagrożeń.
- Nosić odzież ochronną odporną na działanie oleju, taką jak rękawice, okulary ochronne, odzież ochronną itp.

4.3 Plan konserwacji lub pielęgnacji

Wskazówka



Maszyna musi być serwisowana, czyszczona i konserwowana w regularnych odstępach czasu, niezależnie od stopnia zabrudzenia.

Następnie urządzenie należy poddać działaniu środka pielęgnacyjnego (np. oleju lub wosku w sprayu). Nie należy używać środków czyszczących, które są szkodliwe dla skóry.

Jeśli wymienione punkty nie zostaną spełnione, roszczenie gwarancyjne wygasa!

Odstęp czasu	Natychmiast	Co tydzień	Co miesiąc	1/4 roku	Co pół roku
Kontrola WSZYSTKICH części związanych z bezpieczeństwem	X				
Czyszczenie	X				
Sprawdzenie lub przywrócenie ochrony powierzchni	X				
Sprawdzenie szczelności układu hydraulicznego	X				
Sprawdzenie lub przywrócenie ochrony powierzchniowej lub antykorozyjnej	X				
Sprawdzenie lub odtworzenie uszkodzeń lakieru i komponentów	X				
Sprawdzenie lub naprawa uszkodzeń spowodowanych rdzą	X				
Sprawdzenie lub ponowna obróbka ubytków i miejsc nielakierowanych.	X				
Sprawdzenie szczelności układu pneumatycznego	X				
Sprawdzić wytrzymałość śrub	X				
Kontrola, smarowanie i regulacja luzu łożysk	X				
Kontrola części zużywających się		X			
Kontrola płynów (poziom, zużycie, zanieczyszczenie, jakość)		X			
Kontrola i smarowanie powierzchni ślizgowych		X			
Usuwanie zanieczyszczeń wewnętrznych			X		
Czyszczenie i kontrola elementów elektrycznych				X	
Sprawdzić silnik i skrzynię biegów pod kątem funkcjonowania i zużycia				X	
Kontrola spawów i konstrukcji				X	
Przeprowadzić kontrolę wzrokową (zgodnie z planem kontroli)					X

4.4 Rozwiązywanie problemów lub wyświetlanie i usuwanie błędów

Objawy	Przyczyna	Rozwiązanie
Chwytek koła nie działa	Przełącznik zasilania nie jest włączony	Włącz przełącznik
	Przycisk zatrzymania awaryjnego nie jest zwolniony	Zwolnij przycisk zatrzymania awaryjnego
	Przełącznik bezpieczeństwa do bezpiecznego stania nie jest aktywowany	Ponownie umieścić chwytek koła na powierzchni
	Akumulator jest rozładowany	Naładować akumulator
	Kable nie są podłączone	Sprawdź kable i podłącz je w razie potrzeby
Niektóre chwytaki kół działają, inne nie	Niektóre chwytaki nie są podłączone/grupowane	Sprawdź grupowanie/połączenie
Widły nie podnoszą się po naciśnięciu przycisku podnoszenia	Zbyt mało oleju w jednostce hydraulicznej	Wlej więcej oleju hydraulicznego
	Przycisk podnoszenia jest uszkodzony	Sprawdź przycisk i wymień go w razie potrzeby.
	Zawór opuszczania nie zamyka się	Sprawdź i wyczyść, jeśli jest zabrudzony, wymień, jeśli jest uszkodzony.
	Śruba spustowa zaworu awaryjnego opuszczania nie zamyka się	Ponownie dokręć śrubę
	Filtr pompy ssącej jest zabrudzony	Sprawdź i wyczyść, jeśli to konieczne
	Kable przycisku podnoszenia nie są podłączone	Sprawdź i podłącz ponownie
Widły podnoszące nie opuszczają się po naciśnięciu przycisku opuszczania	Zapadki nie otwierają się	Sprawdź, czy przewody elektryczne elektromagnesu nie poluzowały się. W razie potrzeby dokręć je ponownie.
	Zawór opuszczania nie działa	Sprawdź, czy chwytek koła jest zasilany i sprawdź, czy zawór opuszczania nie jest uszkodzony (wymień, jeśli jest uszkodzony).
	Przycisk opuszczania jest uszkodzony	Sprawdź przycisk i wymień go w razie potrzeby.
	Kable przycisku opuszczania nie są podłączone	Sprawdź i podłącz ponownie



Objawy	Przyczyna	Rozwiązanie
Wartość wysokości nie jest wyświetlana prawidłowo podczas fazy podnoszenia	Widły nie są podnoszone z najniższej pozycji	Upewnij się, że widły podnoszą się z najniższej pozycji.
	Przełącznik resetowania nie jest prawidłowo ustawiony lub jest uszkodzony	Wyregulować lub wymienić wyłącznik krańcowy
	Kabel do czujnika wysokości jest odłączony lub poluzowany	Sprawdź połączenie pod kątem prawidłowego działania
System nie jest zsynchronizowany	Czujnik wysokości pokazuje niestabilną liczbę	Sprawdź lub wymień czujnik
	Przewód do czujnika wysokości jest odłączony lub poluzowany	Sprawdź połączenie pod kątem prawidłowego działania
	Olej w jednostce hydraulicznej jest niewystarczający	Dodaj trochę oleju hydraulicznego
	Zawór opuszczania agregatu hydraulicznego nie zamyka się prawidłowo	Sprawdź i wyczyść, jeśli jest zabrudzony, lub wymień, jeśli jest uszkodzony
	Śruba awaryjnego opuszczania w jednym z agregatów nie zamyka się	Ponownie dokręć śrubę
	Filtr pompy ssącej w jednym z agregatów jest zabrudzony	Sprawdź i wyczyść w razie potrzeby
Udźwig nie jest wystarczający	Ilość oleju w zbiorniku jest niewystarczająca	Dolej oleju do zbiornika
	Pompa jest uszkodzona	Sprawdź pompę i wymień w razie potrzeby
	Zawór bezpieczeństwa nie jest prawidłowo wyregulowany	Prawidłowo wyregulować zawór
Silnik nie zatrzymuje się, gdy widły podnoszące osiągną maksymalną wysokość	Górny wyłącznik krańcowy nie działa	Sprawdź wyłącznik krańcowy i wymień go w razie potrzeby
Widły podnośnika nie podnoszą się ani nie opuszczają płynnie	Wyciek lub obecność powietrza w obwodzie hydraulicznym	Odpowietrzyć układ hydrauliczny
	Filtr pompy jest zabrudzony	Sprawdź i wyczyść w razie potrzeby
	Uszczelka pompy jest uszkodzona	Sprawdź uszczelkę i wymień ją w razie potrzeby
Na wyświetlaczu nic się nie wyświetla	Przełącznik zasilania nie jest włączony	Włącz przełącznik
	Zasilanie nie jest dostępne	Sprawdź zasilanie i w razie potrzeby przywróć je
	Kable są odłączone	Wymień kable

4.5 Instrukcja konserwacji i serwisu

Wskazówka



Wszystkie prace konserwacyjne i serwisowe powinny być przeprowadzane co najmniej zgodnie z "[Plan konserwacji lub pielęgnacji](#)".

Urządzenie do konserwacji sprężonego powietrza

Ustawianie ciśnienia roboczego

- Sprawdź ciśnienie robocze wyświetlane na manometrze (1). Musi ono odpowiadać danym technicznym.
- Ciśnienie robocze można regulować za pomocą regulatora ciśnienia (7).
- W celu dokonania regulacji należy pociągnąć regulator ciśnienia do góry.
- Aby zwiększyć ciśnienie w maszynie, obróć regulator w prawo. Aby zmniejszyć ciśnienie, przekręć regulator w kierunku przeciwnym do ruchu wskazówek zegara.

Olej

- Sprawdzić poziom oleju w zbiorniku oleju (4).
- Zdejmij zbiornik oleju.
- Teraz uzupełnij zbiornik odpowiednio olejem pneumatycznym o lepkości SAE20.
- Sprawdź ilość wtrysku olejarki przez wziernik (5).
- Z reguły śruba (6) musi być całkowicie zamknięta w kierunku zgodnym z ruchem wskazówek zegara, a następnie ponownie otwarta o ok. 1/4 do 1/2 obrotu poprzez obrót w kierunku przeciwnym do ruchu wskazówek zegara.

Separator wody

- Sprawdź poziom wody w separatorze (2).
- Otworzyć zawór (3) w celu spuszczenia wody.

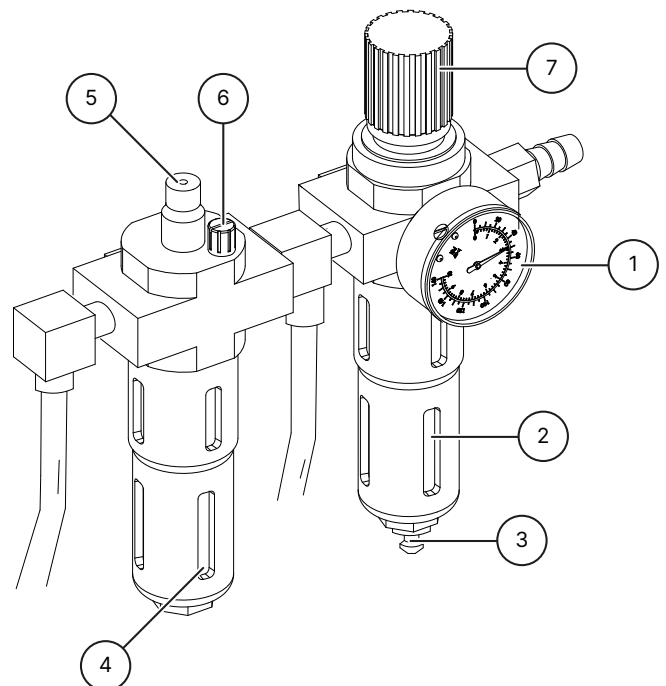

4.6 Utylizacja

Odłączyć powietrze i zasilanie.

Usuń wszystkie materiały niemetaliczne i przechowuj je zgodnie z lokalnymi przepisami.

Usunąć olej z maszyny i przechowywać go zgodnie z lokalnymi przepisami.



Zutylizować wszystkie materiały metalowe.



Niebezpieczeństwo

Urządzenie zawiera pewne niebezpieczne substancje.

Mogą one zanieczyszczać środowisko i powodować uszkodzenia ciała ludzkiego.

Podczas obsługi należy zachować odpowiednią ostrożność i, w razie potrzeby, stosować odzież ochronną.

5 DEKLARACJA ZGODNOŚCI WE-UE

Zgodnie z dyrektywą maszynową 2006/42/WE, załącznik II 1A, dyrektywą EMC 2014/30/UE, załącznik IV.

Numer seryjny

Nazwa firmy i pełny adres producenta

ATH-Heinl GmbH & Co. KG
Gewerbepark 9
DE - 92278 Illschwang

Nazwa i adres autoryzowanego przedstawiciela.

ATH-Heinl GmbH & Co. KG
Gewerbepark 9
DE - 92278 Illschwang

Niniejszym oświadczamy, że maszyna wskazana poniżej, w wersji wprowadzonej przez nas do obrotu, jest zgodna z odpowiednimi, podstawowymi wymogami bezpieczeństwa i ochrony zdrowia dyrektywy WE 2006/42/WE oraz prawodawstwem harmonizacyjnym wymienionym poniżej.

Opis maszyny

Chwytnak do kół pojazdów

Oznaczenie typu

ATH RG5.5 WB

Opisany powyżej przedmiot deklaracji jest zgodny z następującymi odpowiednimi unijnymi przepisami harmonizacyjnymi.

EN ISO 12100:2010 (Bezpieczeństwo maszyn)

Zgodność z następującymi zharmonizowanymi normami i przepisami

DIN EN 1493:2010 (Dyrektywa maszynowa)
DIN EN 60204-1: 2018 (dyrektywa niskonapięciowa)

Instytut testujący

CTI-CEM International Ltd
Unit 200 Greenogue Business Park
Grants Lane, Rathcoole,
Co. Dublin. Ireland

Numer referencyjny danych technicznych

F-44-20-0720-18-01-A

Numer certyfikatu

C-44-20-0720-18-01-A

ATH-Heinl GmbH & Co. KG

Gewerbepark 9
DE - 92278 Illschwang
Październik 2012 r.



Hans Heinl
(Dyrektor Zarządzający)

**PRZERÓBK I/LUB MODYFIKACJE MASZYNY UNIEWAŻNIAJĄ
KONTROLĘ CE I WYKLUCZAJĄ ODPOWIEDZIALNOŚĆ.**

6 ZAŁĄCZNIK

6.1 Schemat obwodu elektrycznego

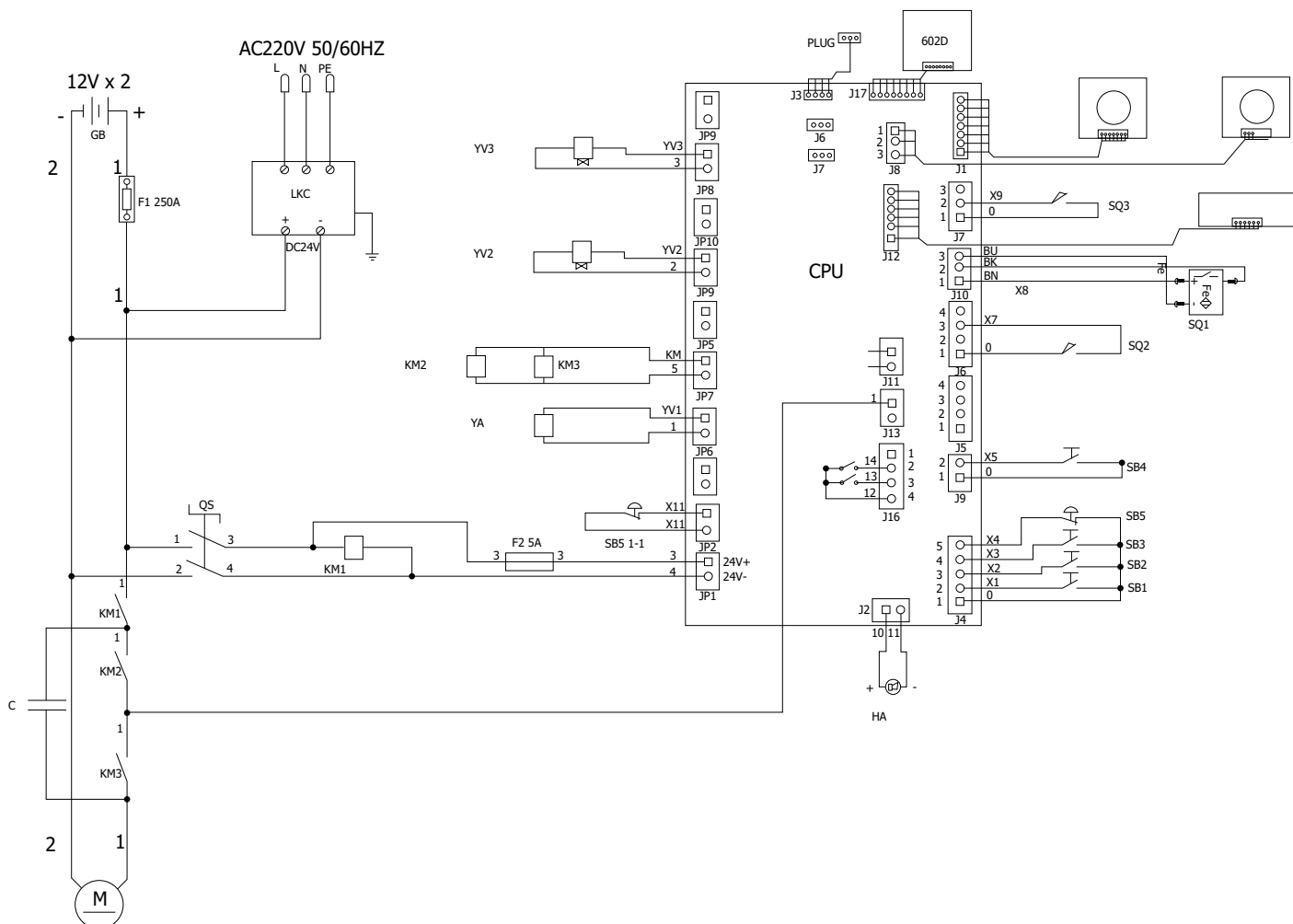

QS Przelącznik główny

KM2 Stycznik DC

SB1 Przycisk podnoszenia

SB3 Przycisk parkowania

SB5 Wyłącznik awaryjny

HA Sygnał dźwiękowy

SQ2 Dolne położenie wyłącznika krańcowego

YA Elektromagnes zwalniający

YV3 Elektromagnetyczny zawór opuszczenia 3

KM1 Stycznik DC

KM3 Stycznik DC

SB2 Przycisk opuszczania

SB4 Powolne opuszczanie kluczyka

M Silnik DC 24 V

SQ1 Blokowany wyłącznik krańcowego bezpieczeństwa

SQ3 Uziemienie wyłącznika krańcowego bezpieczeństwa

YV2 Elektromagnetyczny zawór opuszczenia 2

6.2 Schemat układu hydraulicznego

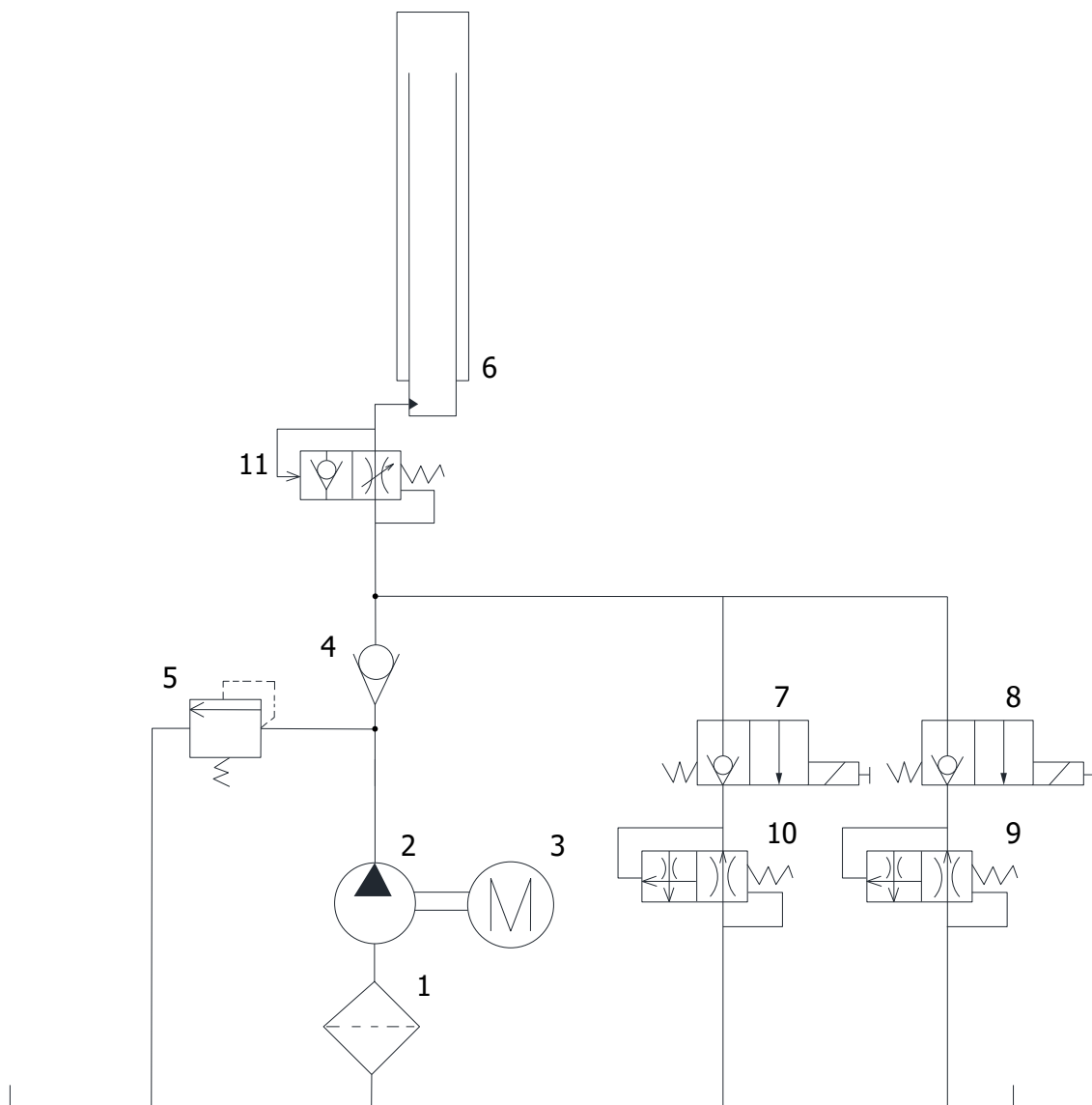

- | | | | |
|----|----------------------------|----|-----------------------------|
| 1 | Pompa zębata | 2 | Filtr oleju |
| 3 | Silnik DC 24 V | 4 | Zawór zwrotny |
| 5 | Zawór bezpieczeństwa | 6 | Siłownik hydrauliczny |
| 7 | Zawór opuszczania | 8 | Zawór opuszczania |
| 9 | Zawór opuszczania | 10 | Zawór prędkości opuszczania |
| 11 | Zawór zwrotny przepustnicy | | |



7 KARTA GWARANCYJNA

Adres dealera:	Adres klienta:
Firma (numer klienta, jeśli dotyczy):	Firma (numer klienta, jeśli dotyczy):
Osoba kontaktowa:	Osoba kontaktowa:
Ulica:	Street:
ZIP & City:	Zip & City:
Tel. & Fax:	Tel. i Fax:
Email:	Email:
Producent i model:	Rok produkcji:
Numer seryjny:	Numer referencyjny:

Opis wiadomości:

Opis potrzebnych części zamiennych:

Część zamienna:	Numer części:	Ilość:
-----------------	---------------	--------

Ważne uwagi:

Uszkodzenia spowodowane niewłaściwą obsługą, zaniedbaną konserwacją lub uszkodzeniami mechanicznymi nie są objęte gwarancją. W przypadku systemów, które nie zostały zainstalowane przez autoryzowanego monteru ATH-Heinl, gwarancja ogranicza się do dostarczenia niezbędnych części zamiennych.

Uszkodzenia transportowe:

- Ocywista wada (Widoczne uszkodzenia transportowe, odnotować na liście przewozowym przewoźnika, kopię listu przewozowego i zdjęcia przesłać niezwłocznie do ATH-Heinl)
- Ukryta wada (Uszkodzenie transportowe stwierdzone dopiero przy rozpakowywaniu towaru, przesłać do ATH-Heinl w ciągu 24 godzin protokół szkody ze zdjęciami)

Miejsce i data

Podpis i pieczęć

7.1 Zakres gwarancji na produkt

5 lat

- Na konstrukcję urządzenia

Jeden rok (w normalnych warunkach/użytkowanie w zakresie gwarancji)

- Zespoły zasilające
- Cylindry hydrauliczne
- Wszystkie inne elementy zużywające się, takie jak obrotnice, płyty gumowe, kable, łańcuchy, zawory, przełączniki itp.

Wykluczenie gwarancji

- Uszkodzeń spowodowanych normalnym zużyciem, niewłaściwym użytkowaniem, uszkodzeniem w transporcie, nieprawidłowym montażem, napięciem lub brakiem wymaganej konserwacji.
- Uszkodzeń wynikających z zaniedbania lub nieprzestrzegania określonych instrukcji zawartych w niniejszej instrukcji i/lub innych dołączonych instrukcji.
- Normalne zużycie komponentów, które wymagają obsługi w celu utrzymania produktu w bezpiecznym stanie roboczym.
- Wszelkie komponenty, które zostały uszkodzone podczas transportu.
- Inne komponenty, które nie zostały wyraźnie wymienione, ale są traktowane jako części ogólnego zużycia.
- Uszkodzenia spowodowane np. deszczem, nadmierną wilgocią, środowiskiem korozyjnym lub innymi zanieczyszczeniami.
- Wady kosmetyczne, które nie mają wpływu na funkcję.

GWARANCJA NIE OBOWIĄZUJE, JEŚLI KARTA GWARANCYJNA NIE ZOSTAŁA WYŚLANA DO ATH-HEINL.

Zwraca się uwagę, że uszkodzenia i usterki spowodowane nieprzestrzeganiem prac konserwacyjnych i regulacyjnych (zgodnie z instrukcją obsługi i/lub instrukcją), wadliwymi połączeniami elektrycznymi (pole wirujące, napięcie znamionowe, zabezpieczenie bezpiecznikiem) lub niewłaściwym użytkowaniem (przeciążenie, instalacja na zewnątrz, modyfikacje techniczne) wykluczają roszczenia gwarancyjne!



8 KSIĄŻKA BADAŃ



Wskazówka

Niniejsza książka testowa (wraz z protokołem) stanowi ważną część instrukcji obsługi produktu.

!!! NALEŻY JĄ STARANNIE PRZECHOWYWAĆ!!!

Kontrola

Produkt musi zostać poddany kontroli przez odpowiednią i zatwierdzoną firmę lub instytucję po zakończeniu montażu, przekazaniu, w razie potrzeby instruktażu, a następnie w regularnych odstępach czasu zgodnie z przepisami i postanowieniami prawnymi obowiązującymi w kraju eksploatacji.

W przypadku modyfikacji lub rozszerzenia typu produktu należy prowadzić i akceptować dodatkowy dziennik badań.

Zakres kontroli

Poza specyfikacjami dotyczącymi prawidłowego funkcjonowania, czystości i konserwacji należy w szczególności sprawdzić istotne dla bezpieczeństwa elementy całego systemu.



Dane techniczne

proszę zapoznać się z załączoną instrukcją obsługi

Tabliczka znamionowa

Proszę zanotować wszystkie poniższe dane

Producent i rodzaj zastosowanych materiałów montażowych

 ATH-Heinl			
Typ Type		Serien # Serial #	
Spannung Voltage		Baujahr Year of built	
Leistung Power		Tragkraft Capacity	
 CE		Made by ATH-Heinl GmbH & Co.KG Gewerbepark 9 92278 Iilschwang GERMANY Assembly in China	

8.1 Protokół instalacji i przekazania

Miejsce instalacji:	Urządzenie/instalacja:
Firma:	Producent:
Ulica:	Typ/Model:
Miejscowość:	Numer seryjny:
Kraj:	Rok produkcji:

Wymieniony powyżej produkt został zmontowany, sprawdzony pod względem funkcjonalności i bezpieczeństwa oraz uruchomiony. Instalacja została przeprowadzona przez:

Użytkownika. Ekspert

Użytkownik potwierdza prawidłową instalację typu produktu, przeczytanie i zrozumienie wszystkich informacji zawartych w niniejszej instrukcji obsługi i protokole oraz ich przestrzeganie, jak również zachowanie tych dokumentów w każdej chwili do dyspozycji poinstruowanych użytkowników.

Użytkownik potwierdza, że po zainstalowaniu i uruchomieniu przez przeszkoloną osobę producenta lub autoryzowanego sprzedawcy (rzecznawcę) został poinstruowany w zakresie funkcji, obsługi, specyfikacji istotnych dla bezpieczeństwa, konserwacji i pielęgnacji maszyny, otrzymał dokumenty, informacje i specyfikacje maszyny oraz że produkt działa prawidłowo.

WAŻNA UWAGA:

W PRZYPADKU NIESPEŁNIENIA POWYŻSZYCH PUNKTÓW, ROSZCZENIE GWARANCYJNE WYGASA!

Gwarancja jest ważna tylko w przypadku przestrzegania i udowodnienia prawidłowej instalacji, przekazania, w razie potrzeby instrukcji obsługi maszyny, jak również corocznej konserwacji przeprowadzonej przez specjalistę upoważnionego przez producenta. Odstęp pomiędzy 2 przeglądami nie może przekraczać 12 miesięcy. W przypadku nietypowego użytkownika, wielozmianowego lub sezonowego należy uzgodnić przegląd i konserwację na ½ roku.

Roszczenia gwarancyjne będą uznawane tylko wtedy, gdy spełnione zostaną wszystkie punkty protokołu i instrukcji obsługi, roszczenie zostanie zgłoszone natychmiast po wykryciu i niniejszy **protokół** zostanie przesłany **do producenta w połączeniu z protokołem konserwacji i ewentualnie protokołem serwisowym**.

Ponadto należy przestrzegać szczegółowych informacji dotyczących gwarancji (zakres, roszczenia i specyfikacje) opisanych w instrukcji obsługi.

Uszkodzenia i roszczenia wynikające z niewłaściwego obchodzenia się z urządzeniem, zaniechania konserwacji i pielęgnacji, stosowania nieodpowiednich lub nieokreślonych materiałów montażowych, eksploatacyjnych, konserwacyjnych i pielęgnacyjnych, uszkodzeń mechanicznych, ingerencji w urządzenie bez konsultacji lub przez nieupoważnionych ekspertów są wykluczone z gwarancji. W przypadku systemów, które nie zostały zainstalowane przez autoryzowanego eksperta, gwarancja jest ograniczona za zgodą producenta maksymalnie do zapewnienia niezbędnych części zamiennych.

Nazwisko i pieczęć firmowa rzeczoznawcy,
jeśli to konieczne numer i nazwa VKH

Data i podpis rzeczoznawcy

Nazwisko i pieczęć firmowa użytkownika

Data i podpis użytkownika



8.2 Plan badań

Testowanie	1	2	3	4	5	6
Data						
Tabliczka znamionowa						
Skrócona instrukcja obsługi						
Instrukcja obsługi						
Etykieta bezpieczeństwa						
Oznakowanie dotyczące eksploatacji						
Dalsze oznaczenia						
Budowa (odkształcenia, pęknięcia)						
Kołki mocujące i stabilność						
Stan posadzki betonowej (pęknięcia)						
Stan / stan ogólny						
Stan / czystość						
Stan / konserwacja i uszczelnianie						
Stan / płyny						
Stan / Smarowanie						
Stan / Agregat						
Stan / napęd						
Stan / Silnik						
Stan / Skrzynia biegów						
Stan / Cylinder						
Stan / Zawór						
Stan / Sterowanie elektryczne						
Stan / Elektryczne przełączniki						
Stan / Włączniki elektryczne						
Stan / Przewody elektryczne						
Stan / Przewody hydrauliczne						
Stan / Armatura hydrauliczna						
Stan / Przewody pneumatyczne						
Stan / Pneumatyczne połączenia śrubowe						
Stan / Szczelność						
Stan / Śruby i łożyska						
Stan / Części zużywające się						
Stan / Pokrycia						
Stan / Funkcje pod obciążeniem						

Testowanie	1	2	3	4	5	6
Data						
Stan / Elementy istotne dla bezpieczeństwa						
Stan / Elektryczne urządzenie zabezpieczające						
Stan / Zabezpieczenie hydrauliczne						
Stan / Zabezpieczenie pneumatyczne						
Stan / Mechaniczne urządzenie zabezpieczające						
Stan / Funkcje pod obciążeniem						
Wydana naklejka kontrolna						



8.3 Raport z inspekcji

Kontrola wizualna (upoważniony ekspert)

Wyniki inspekcji

Podczas kontroli regularnej/ekstraordynaryjnej/rewizji*.

Urządzenie zostało poddane testowi gotowości operacyjnej. Nie stwierdzono żadnych/poniższych* usterek:

Zakres kontroli: Kontrola funkcjonalna i wizualna zgodnie ze specyfikacją
Kontrola częściowa jeszcze nie zakończona:

Nie ma *) zastrzeżeń do uruchomienia, nie jest wymagane *) ponowne badanie.

(miejsce, data)

Potwierdzenie odbioru:

(Podpis eksperta)

(Nazwisko eksperta)

(Nazwa stanowiska)

(Adres)

(Zatrudniony przez)

Operator (pieczęć firmowa, data, podpis)

Odnotowane wady **)

Uchybienia skorygowane **)

*) Proszę skreślić, jeśli nie dotyczy

***) Potwierdzenie operatora lub upoważnionego przedstawiciela z datą i podpisem

Oględziny (upoważniony ekspert)

Raport z inspekcji

W ramach przeglądu regularnego/ekstraordynaryjnego/rewizji*.

Urządzenie zostało poddane kontroli pod kątem gotowości operacyjnej. Nie stwierdzono żadnych/poniższych* usterek:

Zakres kontroli: Kontrola funkcjonalna i wizualna zgodnie ze specyfikacją
Kontrola częściowa jeszcze nie zakończona:

Nie ma *) zastrzeżeń do uruchomienia, kolejne testy nie są *) wymagane.

(miejsce, data)

Potwierdzenie odbioru:

(Podpis eksperta)

(Nazwisko eksperta)

(Nazwa stanowiska)

(Adres)

(Zatrudniony przez)

Operator (pieczęć firmowa, data, podpis)

Odnotowane wady **)

Uchybienia skorygowane **)

*) Proszę skreślić, jeśli nie dotyczy

***) Potwierdzenie operatora lub upoważnionego przedstawiciela z datą i podpisem



Oględziny (upoważniony ekspert)

Raport z inspekcji

W ramach przeglądu regularnego/ekstraordynaryjnego/rewizji*.

Urządzenie zostało poddane kontroli pod kątem gotowości operacyjnej. Nie stwierdzono żadnych/poniższych* usterek:

Zakres kontroli: Kontrola funkcjonalna i wizualna zgodnie ze specyfikacją
Kontrola częściowa jeszcze nie zakończona:

Nie ma *) zastrzeżeń do uruchomienia, kolejne testy nie są *) wymagane.

(miejsce, data)

Potwierdzenie odbioru:

(Podpis eksperta)

(Nazwisko eksperta)

(Nazwa stanowiska)

(Adres)

(Zatrudniony przez)

Operator (pieczęć firmowa, data, podpis)

Odnotowane wady **)

Uchybienia skorygowane **)

*) Proszę skreślić, jeśli nie dotyczy

***) Potwierdzenie operatora lub upoważnionego przedstawiciela z datą i podpisem

Oględziny (upoważniony ekspert)

Raport z inspekcji

W ramach przeglądu regularnego/ekstraordynaryjnego/rewizji*.

Urządzenie zostało poddane kontroli pod kątem gotowości operacyjnej. Nie stwierdzono żadnych/poniższych* usterek:

Zakres kontroli: Kontrola funkcjonalna i wizualna zgodnie ze specyfikacją
Kontrola częściowa jeszcze nie zakończona:

Nie ma *) zastrzeżeń do uruchomienia, kolejne testy nie są *) wymagane.

(miejsce, data)

Potwierdzenie odbioru:

(Podpis eksperta)

(Nazwisko eksperta)

(Nazwa stanowiska)

(Adres)

(Zatrudniony przez)

Operator (pieczęć firmowa, data, podpis)

Odnotowane wady **)

Uchybienia skorygowane **)

*) Proszę skreślić, jeśli nie dotyczy

***) Potwierdzenie operatora lub upoważnionego przedstawiciela z datą i podpisem



Oględziny (upoważniony ekspert)

Raport z inspekcji

W ramach przeglądu regularnego/ekstraordynaryjnego/rewizji*.

Urządzenie zostało poddane kontroli pod kątem gotowości operacyjnej. Nie stwierdzono żadnych/poniższych* usterek:

Zakres kontroli: Kontrola funkcjonalna i wizualna zgodnie ze specyfikacją
Kontrola częściowa jeszcze nie zakończona:

Nie ma *) zastrzeżeń do uruchomienia, kolejne testy nie są *) wymagane.

(miejsce, data)

Potwierdzenie odbioru:

(Podpis eksperta)

(Nazwisko eksperta)

(Nazwa stanowiska)

(Adres)

(Zatrudniony przez)

Operator (pieczęć firmowa, data, podpis)

Odnotowane wady **)

Uchybienia skorygowane **)

*) Proszę skreślić, jeśli nie dotyczy

***) Potwierdzenie operatora lub upoważnionego przedstawiciela z datą i podpisem



Oględziny (upoważniony ekspert)

Raport z inspekcji

W ramach przeglądu regularnego/ekstraordynaryjnego/rewizji*.

Urządzenie zostało poddane kontroli pod kątem gotowości operacyjnej. Nie stwierdzono żadnych/poniższych* usterek:

Zakres kontroli: Kontrola funkcjonalna i wizualna zgodnie ze specyfikacją
Kontrola częściowa jeszcze nie zakończona:

Nie ma *) zastrzeżeń do uruchomienia, kolejne testy nie są *) wymagane.

(miejsce, data)

Potwierdzenie odbioru:

(Podpis eksperta)

(Nazwisko eksperta)

(Nazwa stanowiska)

(Adres)

(Zatrudniony przez)

Operator (pieczęć firmowa, data, podpis)

Odnotowane wady **)

Uchybienia skorygowane **)

*) Proszę skreślić, jeśli nie dotyczy

***) Potwierdzenie operatora lub upoważnionego przedstawiciela z datą i podpisem



www.ath-heinl.pl

ATH-Heinl GmbH & Co. KG

Gewerbepark 9
D-92278 Illschwang
Germany

Tel.: +49(0)9666 18801 00

Fax: +49(0)9666 18801 01

info@ath-heinl.de

www.ath-heinl.pl

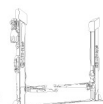
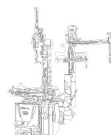

Návod k Obsluze



Pojízdný sloupový výtah

ATH RG5.5 WB

Od sériového čísla: E856240400245

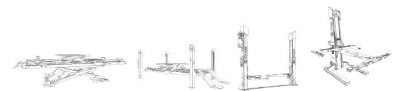

OBSAH

1	Úvod.....	313
1.1	Obecné informace.....	313
1.2	Popis.....	314
1.3	Operace.....	316
1.4	Bezpečnostní pokyny.....	317
1.5	Technické údaje.....	319
1.6	Rozměrový výkres.....	320
2	Instalace.....	321
2.1	Podmínky přepravy a skladování.....	321
2.2	Vybalení stroje.....	322
2.3	Rozsah dodávky.....	323
2.4	Umístění.....	323
2.5	Umístění.....	324
2.6	Elektrické připojení.....	324
2.7	Hydraulické připojení.....	325
2.8	Montáž.....	325
2.9	Montáž.....	326
2.10	Před uvedením do provozu.....	326
2.11	Plnění a odvzdušňování oleje.....	326
3	Operace.....	328
3.1	Návod k obsluze.....	328
3.2	Základní pokyny.....	329
3.3	Provoz kolového chapadla.....	329
3.4	Zobrazit.....	332
4	Údržba.....	346
4.1	Spotřební materiál pro montáž, údržbu a péči.....	346
4.2	Bezpečnostní předpisy pro ropu.....	348
4.3	Plán údržby nebo péče.....	349
4.4	Řešení problémů nebo zobrazení chyby a její odstranění.....	350
4.5	Pokyny pro údržbu a servis.....	351
4.6	Likvidace.....	352
5	ES- EU prohlášení o shodě.....	353
6	Dodatek.....	354
6.1	Schéma elektrického obvodu.....	354



6.2	Schéma hydraulického obvodu.....	355
7	Záruční list.....	356
7.1	Rozsah záruky na výrobek.....	357
8	Testovací kniha.....	358
8.1	Protokol o instalaci a předání.....	359
8.2	Plán testování.....	359
8.3	Inspekční zpráva.....	362
9	Poznámky.....	368

1 ÚVOD

1.1 Obecné informace



Tento návod je nedílnou součástí stroje. Uživatel si je musí přečíst a porozumět jim. Za škody způsobené nedodržením tohoto návodu nebo platných bezpečnostních předpisů nepřebíráme žádnou odpovědnost.



Při všech pracích na popsaném zařízení je nutné používat vhodný ochranný oděv.

Nebezpečí



Nedodržení vede k usmrcení nebo vážnému zranění.

Varování



Nedodržení pokynů může vést k usmrcení nebo vážnému zranění.

Výstraha



Nedodržení může vést ke zranění

Upozornění



Nedodržení může vést k materiálním škodám a zhoršení funkce výrobku.

Nápověda



Doplňující informace o provozu výrobku

Tip



Obecné užitečné informace

1.2 Popis

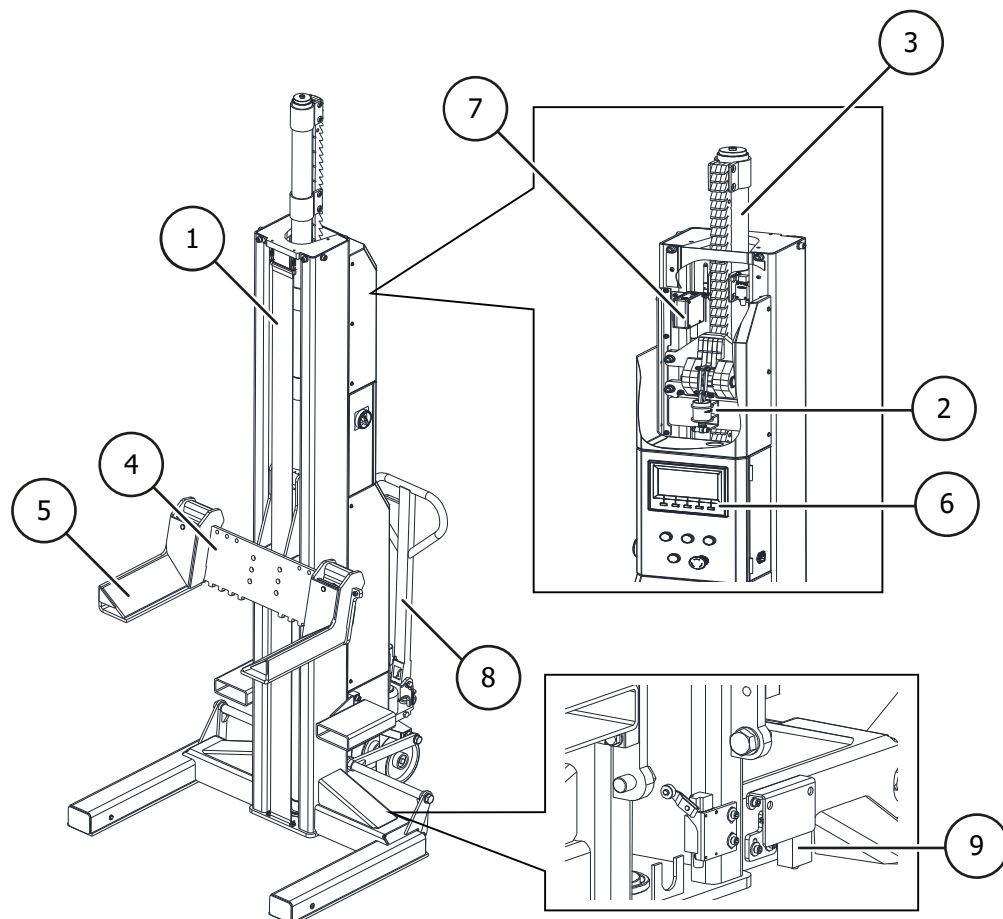

- 1 **Zvedací sloup**
Ve zvedacím sloupu je zvedací vozík při pohybu nahoru a dolů veden válečky. Zde je také umístěn hydraulický zvedací válec.
- 2 **Odblokovací magnet**
Elektromagnet pro odblokování bezpečnostní pojistky během spouštění. Bezpečnostní pojistka zabraňuje samostatnému spouštění plošiny v případě chyby.
- 3 **Hydraulický válec**
- 4 **Zvedací vozík**
Zvedací vozík nese výložník (zařízení pro manipulaci s nákladem). Pohybuje se nahoru a dolů pomocí hydraulického válce, vedení ve sloupu zajišťují válečky.
- 5 **Uchopovací ramena**
Zde jsou umístěna nastavitelná uchopovací ramena a opěrné desky. Uchopovací ramena jsou nastavitelná na šířku.
- 6 **Ovládací skříňka**
Zde je umístěn kompletní elektrický řídicí systém. Všechna tlačítka jsou chráněna předním kroužkem, aby se zabránilo neúmyslnému spuštění. Kromě toho jsou všechny pohyby po uvolnění tlačítek okamžitě přerušeny (ovládání mrtvým mužem).
- 7 **Snímač posunutí**
Snímače posunutí s tažným drátem měří lineární pohyby pomocí vysoce flexibilního ocelového lanka.
- 8 **Sada pojezdu**
Slouží k pohybu a polohování zvedací plošiny. Pohyb může probíhat pouze naprázdno a bez nákladu.
- 9 **Bezpečnostní spínač pohybu**
k zajištění stabilní polohy kolečkového chapadla.

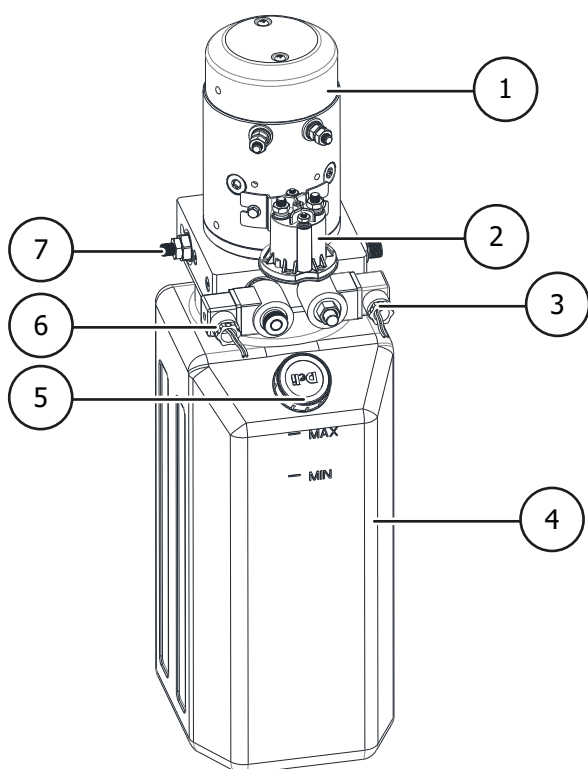

Hydraulická jednotka

- ① Stejnoseměrný motor 24 V
- ② Spouštěcí spínač
- ③ Spouštěcí ventil s nouzovým spouštěcím šroubem
- ④ Olejová nádrž
- ⑤ Plnicí zátka oleje
- ⑥ Spouštěcí ventil
- ⑦ Přepouštěcí ventil

1.3 Operace

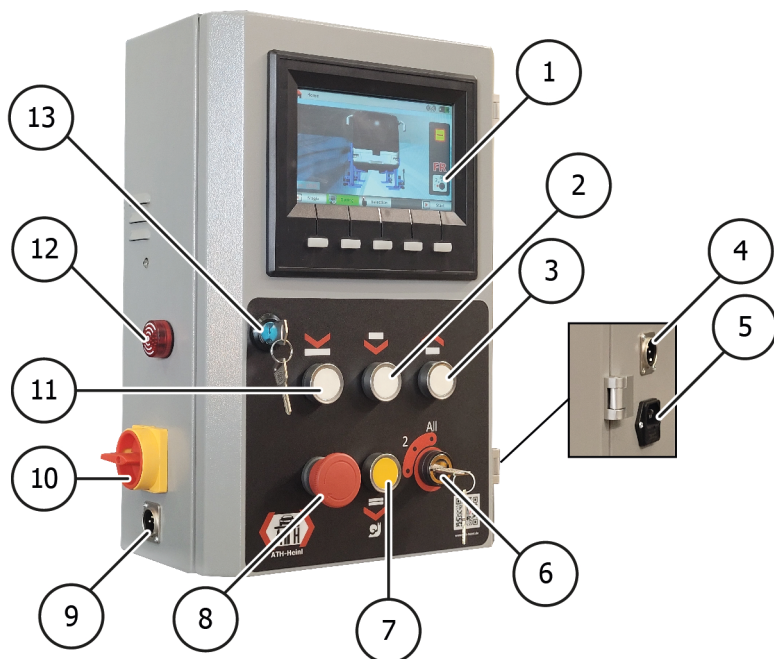

- ① **Displej**
- ② **Tlačítko spouštění 1**
pro spuštění chapadla kola (detenty a spouštěcí ventil jsou otevřeny)
- ③ **Tlačítko zvedání**
pro zvednutí chapadla kola
- ④ **Zásuvka pro komunikační kabel**
Po připojení komunikačního kabelu lze systém přepnout na drátovou komunikaci.
Komunikační kabel NENÍ součástí dodávky
- ⑤ **Připojení nabíjecího kabelu (230 V)**
- ⑥ **Přepínač volby režimu**
Přepínač volby režimu lze nastavit do tří poloh:
Poloha 1: lze provozovat pouze aktuální sloupec.
Poloha 2: lze ovládat pouze sloupce na aktuální ose.
Poloha Všechny: Všechny sloupce lze ovládat
Poznámka: Přepínač volby režimu musí být nastaven do odpovídající polohy na všech sloupcích!
- ⑦ **Spouštěcí tlačítko 2**
Má stejnou funkci jako tlačítko Spouštění 1, ale proces spouštění je pomalejší.
- ⑧ **Spínač nouzového zastavení**
- ⑨ **Zásuvka pro komunikační kabel**
Po připojení komunikačního kabelu lze systém přepnout na drátovou komunikaci.
- ⑩ **Hlavní vypínač**
- ⑪ **Tlačítko Parkování (zámek)**
pro spuštění drapáku kola do zádržného prostoru (otevře se pouze spouštěcí ventil).

- 12 **Generátor výstražného zvuku**
Když se rozsvítí a vydá signální tón, sledujte indikaci na displeji.
- 13 **Spínací skříňka zámku dveří**

1.4 Bezpečnostní pokyny

Obecné bezpečnostní pokyny

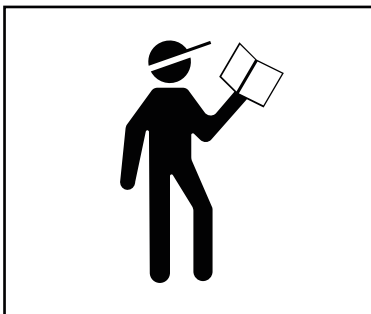

Před použitím výtahu si přečtěte návod k obsluze a porozumějte mu.



Práce na elektrických součástech smí provádět pouze místně oprávnění elektrikáři.

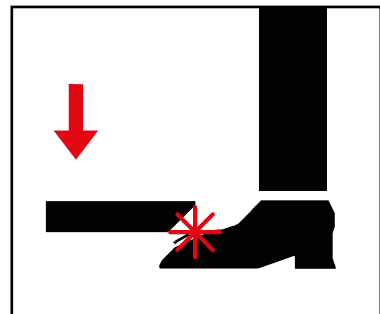

Při spuštění zvedací plošiny opusťte nebezpečnou zónu.

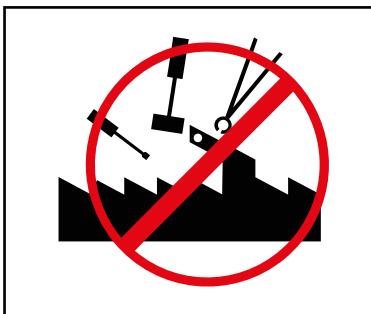

Jakékoli úpravy zvedací plošiny nejsou povoleny.



Zvedací plošina se nesmí čistit pod tekoucí vodou.



Nepoužívejte žádné čisticí prostředky rozpouštějící barvu nebo vysoce agresivní čisticí prostředky.

Bezpečnostní pokyny specifické pro daný výrobek

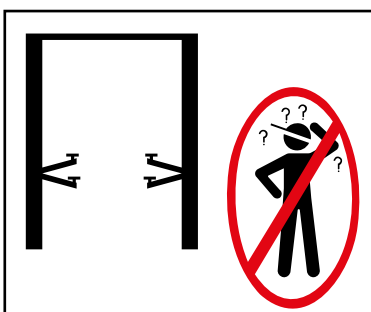

Zvedací plošinu smí obsluhovat pouze vyškolený personál.



Do nebezpečné zóny smí vstupovat pouze oprávněné osoby.

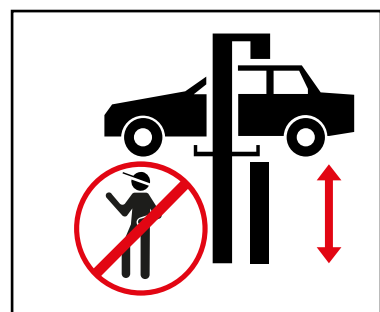

Při zvedání a spuštění musí být nebezpečný prostor volný.

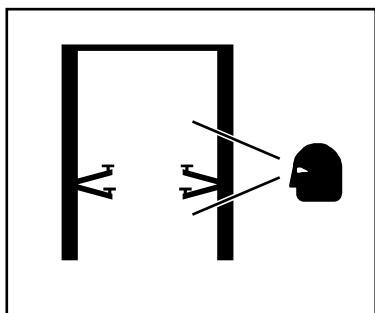

Pro bezpečnou práci je nutná řádná údržba a kontroly

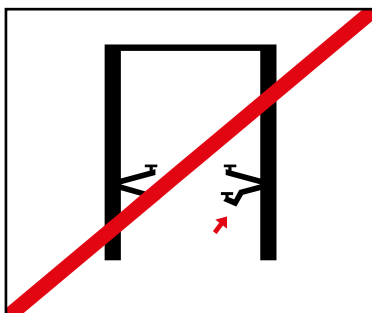

Nepracujte na poškozených výtazích



Zajistěte správné rozložení hmotnosti vozidla

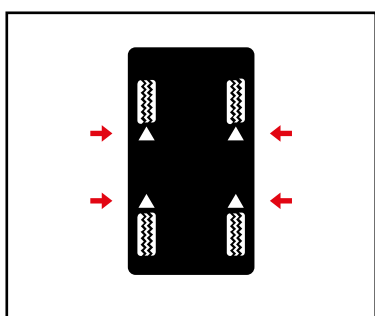

Při zvedání vozidla použijte zvedací body určené výrobcem vozidla a zavřete všechny dveře.

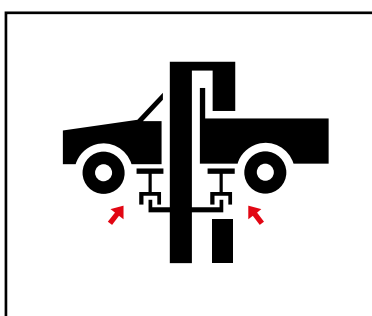

V případě potřeby použijte vhodné adaptéry

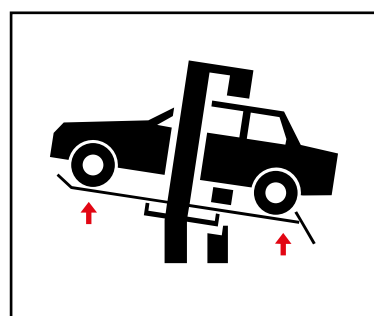

Adaptéry snižují stanovené užitečné zatížení



Na zvedací plošině, podpěrných ramenech ani na zvedaném vozidle se nesmí přepravovat žádné předměty ani osoby.

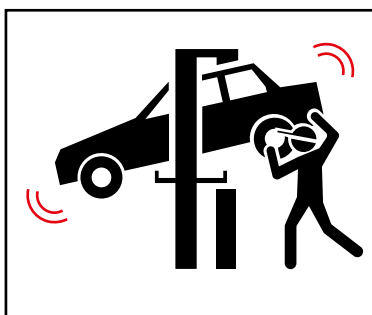

Vyhňte se silným kývavým pohybům na zvedaném vozidle.

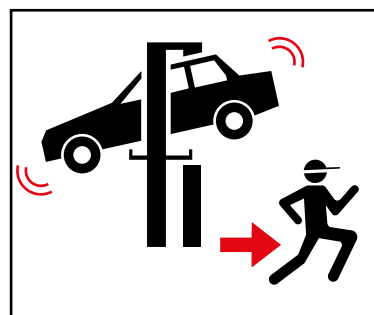

Pokud hrozí nebezpečí pádu vozidla, okamžitě opusťte nebezpečný prostor.

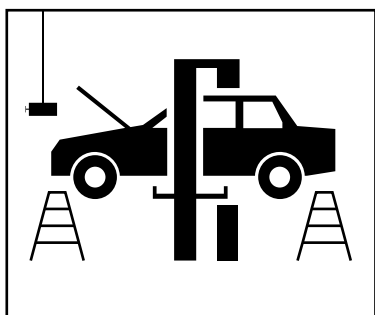

Při montáži nebo demontáži těžkých předmětů vždy používejte bezpečnostní zařízení, abyste zabránili jejich převrácení.

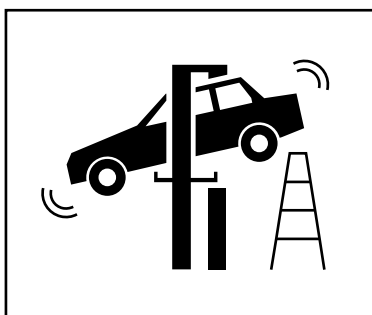

Při spuštění dávejte pozor na překážky



Je zakázáno jezdit na pojízdných zvedacích plošinách.

1.5 Technické údaje

Typ	ATH RG5.5 (5500 kg)
Zvedací pohyb	0-1750 mm
Nastavitelná šířka mezi zvedacími vidlicemi	166-550 mm
Max. Chyba synchronizace mezi uchopovači kol	50 mm
Celková výška	3770 mm
Doba zvedání	50 s
Doba spouštění	80 s
Přípustná hodnota hluku	80 dB (A)/1 m
Sklon země	Max. 3

Elektromotor	
Napětí	DC 24 V
Výkon motoru	2,2 kW
Otáčky	2000-4000 otáček za minutu

Baterie	
Napětí	2 x DC 12 V
Kapacita	280 AH
Spotřeba proudu při studeném startu	650 A
Velikost (DxŠxV)	253x168x200 mm

Hydraulické čerpadlo	
Průtok	1,6 cm ³ /g
Olej	HLPD32 cca 10 l
Pracovní tlak ²	240 bar

Výstraha



² Z výroby nastavený pracovní tlak je nastaven na maximální jmenovité zatížení. S přetlakovým ventilem se nesmí manipulovat.

Změna nastavení může vést k vážnému poškození.

Nápověda



Pokud nelze zvýšit zadané jmenovité zatížení, obraťte se na náš servisní tým.

1.6 Rozměrový výkres

Kolový chapadlo 5.5

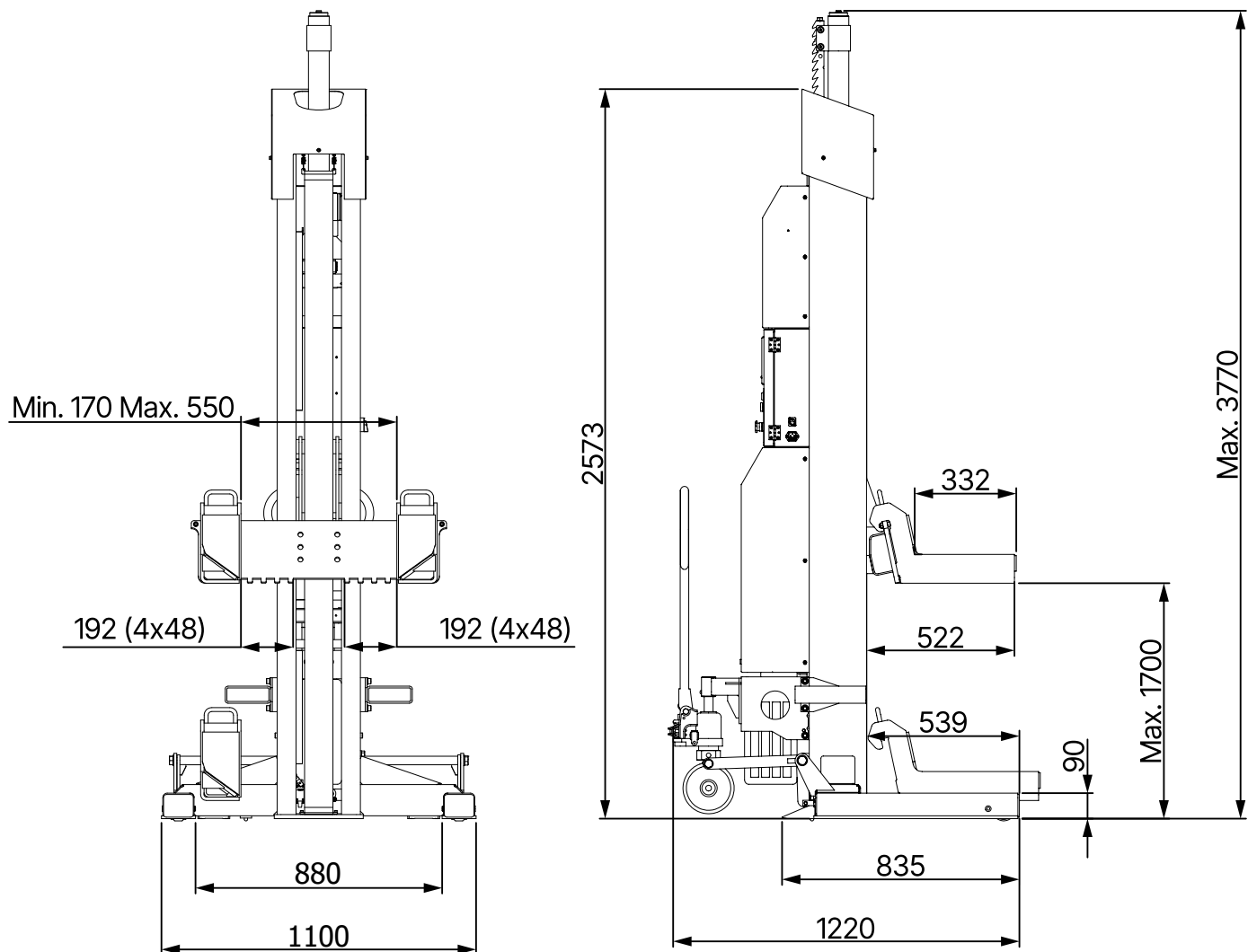

2 INSTALACE

Stroj musí být instalován autorizovaným personálem v souladu s návodem.



Nápověda

Návod k obsluze (včetně protokolu) je důležitou součástí stroje nebo výrobku.

Uchovávejte jej na bezpečném místě!

Výrobek musí být po dokončení montáže, předání, případném poučení a následně v pravidelných intervalech kontrolován vhodnou a oprávněnou firmou nebo institucí v souladu s předpisy a zákonnými ustanoveními platnými v zemi provozu.

2.1 Podmínky přepravy a skladování

Pro přepravu a umístění stroje vždy používejte vhodné závěsné, zvedací nebo podlahové dopravní zařízení a dbejte na těžiště stroje.

Stroj přepravujte pouze v originálním obalu.

Údaje	
Hmotnost	510 kg
Šířka	1100 mm
Délka	1225 mm
Výška	2580 mm
Skladovací teplota	0 až +40 °C

Pokyny pro přepravu a skladování



Upozornění

Zvedejte opatrně, břemeno řádně podepřete vhodnými pomůckami, které jsou v bezvadném stavu.



Upozornění

Vyvarujte se neočekávaných zdvihů a trhavých pohybů. Dávejte pozor na nerovnosti, příčné žlaby apod.

Nebezpečí



Odstraněné části obalu mohou představovat nebezpečí pro děti a zvířata.

To může mít za následek vážné zranění nebo dokonce smrt.

Vyjmuté obalové díly uchovávejte až do likvidace na sběrném místě nepřístupném dětem a zvířatům.

Přeprava, nakládání a vykládání

Při nakládání, vykládání nebo přepravě jednotky na místo použití je nutné použít vysokozdvižný vozík s nosností min. 1000 kg. Vidlice vysokozdvižného vozíku musí být zasunuty do držáků vidlic určených k tomuto účelu.

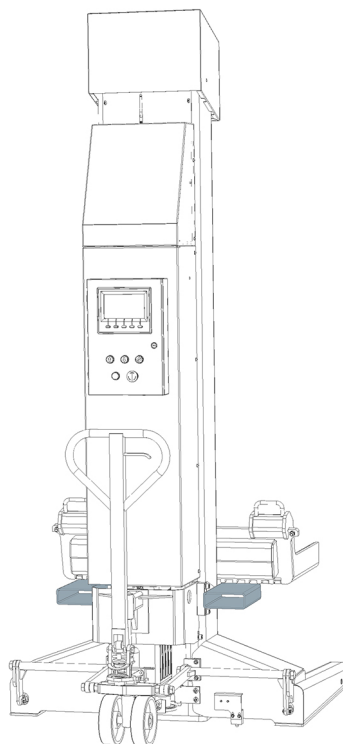
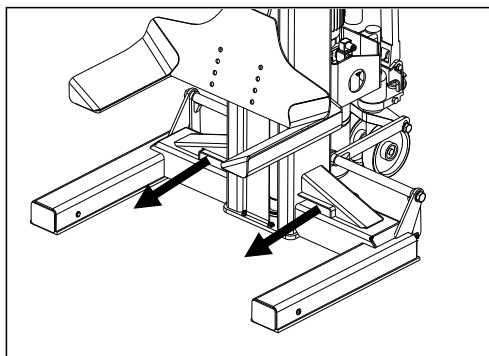

Varování



Zajištění kolového zvedáku proti převrácení při nakládání a vykládání. Zohledněte také velikost, hmotnost a těžiště kolového drapaků.

2.2 Vybalení stroje

- Odstraňte horní kryt obalu a ujistěte se, že při přepravě nedošlo k poškození.
- Odstraňte zajišťovací šroub a sejměte stroj z palety/rámu. Ke zvednutí stroje z palety/rámu použijte vhodné zvedací zařízení (případně se závěsným lanem).



Nebezpečí

Odstraněné části obalu mohou představovat nebezpečí pro děti a zvířata.

To může mít za následek vážné zranění nebo dokonce smrt.

Vyjmuté obalové díly uchovávejte až do likvidace na sběrném místě nepřístupném dětem a zvířatům.

2.3 Rozsah dodávky

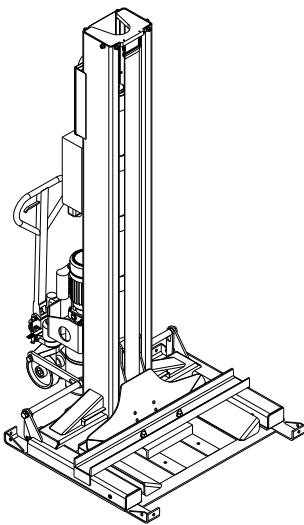

Převážní stojan na sloup s:

- 1x sloupek
- 1x kryt sloupu
- 1x nabíjecí kabel
- 1x komunikační kabel



Nápověda

Pokud v rozsahu dodávky něco chybí, kontaktujte prosím naše obchodní oddělení.

2.4 Umístění

Stroj by měl být umístěn mimo dosah hořlavých a výbušných materiálů, slunečního záření a intenzivního světla. Stroj by měl být také umístěn na dobře větraném místě.

Stroj by měl být instalován na dostatečně pevném podkladu, v případě potřeby podle minimálních požadavků specifikací v základovém plánu.

Při volbě místa instalace je třeba kromě půdních podmínek dodržovat také pokyny a instrukce předpisů pro prevenci úrazů a předpisů pro pracoviště.

Pokud má být přístroj instalován na podlahovou desku, je třeba zkontrolovat její dostatečnou nosnost. Obecně se při instalaci stroje na podlahové stropy doporučuje konzultovat posouzení se stavebním odborníkem.

Stroj se smí instalovat a používat pouze uvnitř uzavřených místností. Nemá odpovídající bezpečnostní vybavení (např. krytí IP, pozinkované provedení) pro venkovní použití.

Teplota	5 - 50°C
Hladina moře	< 1500m
Vlhkost	50% při 40°C - 90% při 20°C

2.5 Umístění

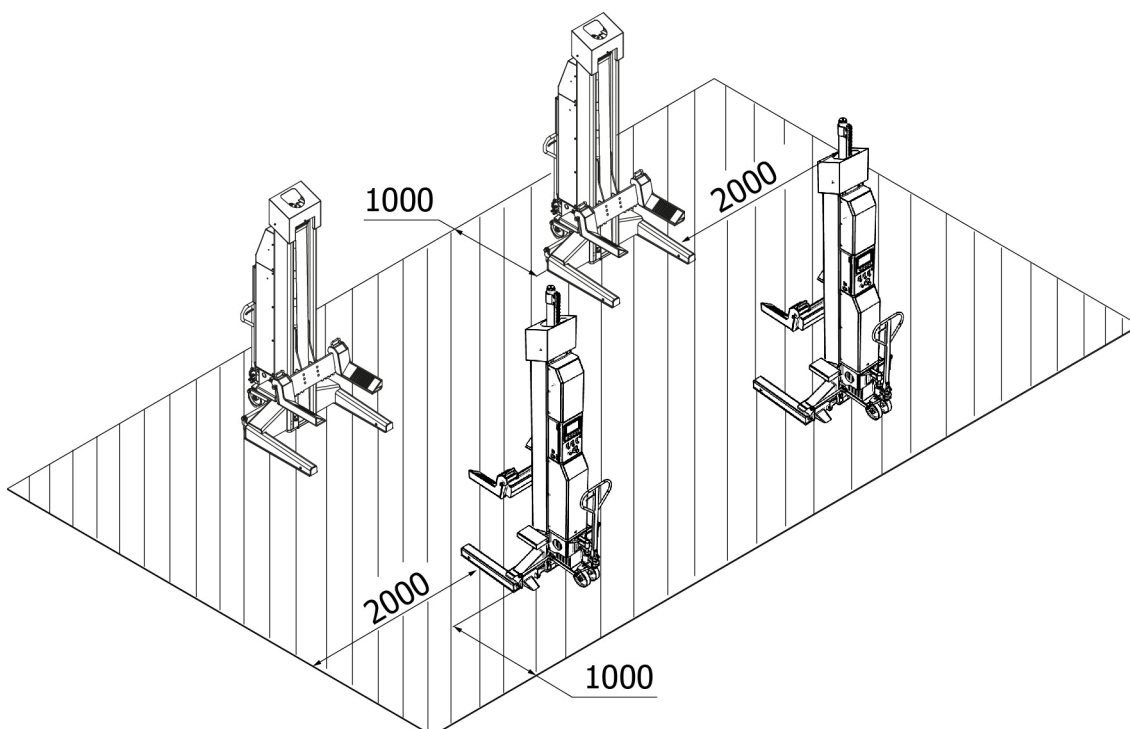

2.6 Elektrické připojení

Upozornění



Je třeba dodržovat obecné i místní předpisy. Proto smí tento krok provádět pouze vyškolený odborník.

Věnujte pozornost potřebnému přívodnímu vedení.

Nabíjení baterií by mělo být prováděno podle výrobku se zástrčkou Schuko 230 V.

Odchylky napětí by neměly překročit 0,9 - 1,1násobek rozsahu jmenovitého napětí a odchylky frekvence by neměly překročit 0,99 - 1,01násobek rozsahu frekvence. Aby bylo možné toto zaručit, musí být přijata nezbytná ochranná opatření.

Na konci práce je třeba zkontrolovat směr otáčení motoru.

2.7 Hydraulické připojení



Nápověda

Před prvním uvedením systému do provozu nebo před prvním provozem s olejem je třeba s ohledem na optimální, bezproblémovou i téměř bezvzduchovou funkci dodržet následující pokyny.

Všechna hydraulická vedení musí být připojena a dotažena podle hydraulického plánu nebo označení hadic. Všechna hydraulická vedení a válce musí být odvzdušněny podle hydraulického plánu nebo označení hadic.

Pro zajištění správné a bezpečné funkce systému a použitých hadicových vedení je nezbytné zajistit, aby použité hydraulické kapaliny odpovídaly specifickým specifikacím a doporučením výrobce.

Použité kapaliny, které neodpovídají specifickým požadavkům nebo mají nedovolené znečištění, poškozují celý hydraulický systém a zkracují životnost použitých hydraulických systémů.



Nápověda

Znečištění zařízení je možné i při novém naplnění olejem.

Je třeba kontrolovat minimální požadavky a minimální množství oleje, popř. jej vyrábět.

2.8 Montáž



Nápověda

Tento návod nelze chápat jako montážní návod, jsou zde uvedeny pouze rady a nápověda pro znalé a zručné montéry.



Výstraha

Pro následující práce je nutné používat vhodný oděv a individuální ochranné pomůcky.



Varování

Nesprávná montáž a seřízení budou mít za následek vyloučení odpovědnosti a záruky.

Částečně smontované stroje musí být před uvedením do provozu zkontrolovány, poučeny a schváleny kompetentní osobou.

Montáž strojů musí provádět kvalifikovaná osoba.



2.9 Montáž

Nastavení před použitím

Před prvním použitím

Ujistěte se, že:

- byla provedena výšková kalibrace všech sloupů
- sloupy byly seskupeny do kompletního systému
- všechny sloupy jsou před zahájením provozu ve správné poloze
- nosnost zátěže je dostatečná
- jsou baterie napájeny
- přepínače volby režimu jsou ve správné poloze

Před každodenním používáním

Ujistěte se, že:

- před zahájením provozu byly všechny úchyty kol ve správné poloze
- kapacita užitečného zatížení je dostatečná
- jsou baterie napájeny
- přepínače volby režimu jsou ve správné poloze

2.10 Před uvedením do provozu

Výstraha



Před uvedením do provozu zkontrolujte všechny upevňovací šrouby, elektrické, pneumatické a hydraulické vedení a v případě potřeby je dotáhněte.

Upozornění: V případě, že se jedná o zařízení, které je v rozporu se zákonem, je třeba provést kontrolu: Některá z nich je nutné pravidelně kontrolovat a v případě potřeby dotáhnout.

2.11 Plnění a odvzdušňování oleje

Upozornění



Čerpadlo-motorovou jednotku NESMÍTE provozovat bez oleje.

V opačném případě může dojít k poškození čerpadla. Pokud se motor zahřívá nebo vydává podivné zvuky, okamžitě zastavte a překontrolujte elektrické připojení.

Plnění a odvzdušňování oleje

1. Vyjměte plnicí zátku oleje a do nádrže nalijte přibližně 5 litrů doporučené hydraulické kapaliny.
2. Nastavte spínač napájení do polohy 1, abyste zapnuli chapač kol.
3. Nastavte přepínač režimů do polohy 1, abyste nastavili zvedák kol na jednoduchý režim.

4. Zvedněte vidlici do maximální výšky a doplňte další hydraulickou kapalinu, dokud nebude nádrž plná.
5. Vidlici zcela spusťte
6. Otevřete odvzdušňovací šroub válce otáčením proti směru hodinových ručiček.
7. Když kapalina vytéká, odvzdušňovací šroub opět zavřete.
8. Tento postup opakujte, abyste zcela odvzdušnili hydraulický systém ostatních uchopovačů kol.

Závěrečná kontrola



Upozornění

Během tohoto procesu sledujte všechny provozní části a zkontrolujte správnou instalaci a nastavení.

Žádné vozidlo by nemělo být zvedáno, dokud není dokončena důkladná provozní kontrola.

Obecné kontroly

- Ujistěte se, že mechanické pojistky každého sloupu správně zapadají a lze je zcela odjistit.
- Zkontrolujte na displeji, zda výškový rozdíl nepřesahuje 50 mm při úplném zvednutí/spuštění všech vidlic.

Kontrola hydraulického systému

- Zkontrolujte, zda je hladina oleje v nádrži správná, a v případě potřeby olej doplňte.
- Zvedněte vidlici do plné výšky a na 5 sekund spusťte motor.
- Zkontrolujte těsnost všech hadicových spojů

Zkontrolujte spínač omezení výšky

- Zkontrolujte, zda pohonná jednotka přestane pracovat, když je vidlice zvednuta do maximální výšky.
- Zkontrolujte, zda se hodnota výšky zobrazená na displeji vynuluje na hodnotu "0" nebo podobnou (ale ne minus), když je vidlice zcela spuštěna, jinak je nutná nová kalibrace.
- Zkontrolujte, zda je uchopovač kol pevně na svém místě, jinak může dojít k chybám v jednotce.



3 OPERACE

3.1 Návod k obsluze

Společnost: Činnost:	Provozní pokyny Pro práci na zvedacích plošinách vozidel	Datum: Datum: Podpis:
 Notruf 112	Nebezpečí pro osoby a životní prostředí	
	<ul style="list-style-type: none">▪ Nebezpečí v důsledku možného sklouznutí vozidla▪ Nebezpečí způsobené horkými povrchy na vozidle▪ Nebezpečí rozdrčení pohyblivými částmi▪ Nebezpečí elektrického proudu v důsledku elektrického zařízení▪ Nebezpečí vyplývající z nedostatečné údržby zařízení	
	Ochranná opatření a pravidla chování	
	Zvedání vozidla <ul style="list-style-type: none">▪ Umístěte vozidlo na zvedací plošinu▪ Zabraňte nerovnoměrnému rozložení nákladu, plošinu nepřetěžujte, použijte vhodné zvedací prvky s protiskluzovým nebo tvarově přizpůsobeným povrchem, zvedejte pouze na určených místech vozidla.▪ Zkontrolujte funkci bezpečnostních zařízení pro odvalování nebo bezpečnostních zařízení s otočným ramenem ve všech směrech.▪ Zvedejte pouze v případě, že nejsou ohroženy žádné osoby. Práce na zvednutém vozidle <ul style="list-style-type: none">▪ V závislosti na druhu práce zvolte a používejte osobní ochranné pomůcky (např. horké povrchy).▪ Dávejte pozor na horké části▪ Demontáž dílů může změnit rozložení zatížení: v případě potřeby zajistěte vozidlo proti převrácení.▪ Používejte pouze schválené montážní podpěry Spouštění vozidla <ul style="list-style-type: none">▪ Odstraňte nářadí a jiné předměty z nebezpečné zóny▪ Spouštějte pouze v případě, že nejsou ohroženy žádné osoby▪ Odrážedla nohou, bezpečnostní hrany nebo výstražný zvuk po mezipřistání zabraňují zranění nohou. Zvedací plošinu smí bez dozoru obsluhovat pouze poučení a způsobilí pracovníci od 18 let.	
	Chování v případě poruchy a v případě nebezpečí	
<ul style="list-style-type: none">▪ Závady na stroji nahlasejte montérovi nebo výrobcí.▪ Vypněte stroj a zajistěte jej proti neoprávněnému opětovnému spuštění.▪ Poškození smí opravovat pouze kvalifikovaný personál▪ V případě požáru se pokuste oheň uhasit		
První pomoc		
<ul style="list-style-type: none">▪ Informujte první pomoc (viz poplachový nebo havarijní plán).▪ Okamžitě ošetřete zranění▪ Proveďte zápis do knihy první pomoci▪ V případě vážných zranění zavolejte na tísňovou linku		
Údržba		
<ul style="list-style-type: none">▪ Opravy smí provádět pouze oprávněný a vyškolený personál.▪ Při seřizování, nastavování, údržbě a servisních pracích stroj odpojte nebo zajistěte od zdroje napájení.▪ Po skončení práce vyčistěte zdvihací plošinu a zkontrolujte hladinu hydraulického systému.▪ Každoroční kontrola zdvihací plošiny autorizovanou a poučenou osobou.		

3.2 Základní pokyny

Zvedák kol je určen výhradně ke zvedání a zdvihání vozidel do pracovní výšky a smí se používat pouze k tomuto účelu. Jiné použití je výslovně zakázáno. Mezi ně patří např:

- Přeprava osob
- použití jako lešení
- Použití k lisování nebo drcení předmětů
- použití jako nákladní výtah
- použití v myčkách a lakovnách
- Stroj mohou samostatně obsluhovat pouze osoby, které dosáhly věku 18 let, byly proškoleny v obsluze stroje a prokázaly zaměstnavateli, že jsou k tomu způsobilé.
- K obsluze stroje musí být výslovně pověřeny zaměstnavatelem. Příkaz k obsluze stroje musí být vydán písemně.
- Stroj smí být používán pouze k určenému účelu.
- Pro montáž a provoz používejte vždy materiály, které odpovídají předpisům.
- Před montáží nebo demontáží zkontrolujte všechny součásti; nesmí vykazovat žádné známky poškození.
- V případě potřeby postupujte podle zvláštních pokynů výrobce pro montáž nebo demontáž specifických prací na vozidle.
- Důležitou součástí záruky/záruky je plnění plánu údržby. Zejména čistota, ochrana proti korozi, kontrola v případě potřeby okamžité opravy poškození.
- Během provozu je třeba vždy dávat pozor na nebezpečí. Jakmile se objeví nebezpečí, okamžitě stroj vypněte, vytáhněte zástrčku ze zásuvky a odpojte přívod vzduchu. Poté se obraťte na svého prodejce.
- Všechny výstražné značky musí být vždy dobře čitelné. Pokud jsou poškozené, musí být okamžitě vyměněny.

Nebezpečí



Během provozu může hluk dosahovat až 85 dB (A), proto by obsluha měla přijmout vhodná ochranná opatření.

Nebezpečí



Pohyblivé části stroje mohou zachytit volný oděv, dlouhé vlasy nebo šperky.

3.3 Provoz kolového chapadla

Polohování pro zvedání kol



Nápověda

Ujistěte se, že jsou všechny pneumatiky v dobrém stavu a bezpečně spočívají na zvedacích vidlicích.

V opačném případě bude nutné použít speciální adaptér.

1. Přesuňte každý sloupek do příslušné polohy. Dbejte na to, aby byl sloupek ve svislé poloze a nenarážel do vozidla.
2. Zkontrolujte, zda jsou všechny pneumatiky vozidla dobře nahuštěné a v dobrém stavu.
3. Zjistěte, zda poloha vidlice odpovídá velikosti pneumatiky. V případě potřeby upravte polohu vidlic nebo zkontrolujte, zda nejsou zapotřebí speciální adaptéry.

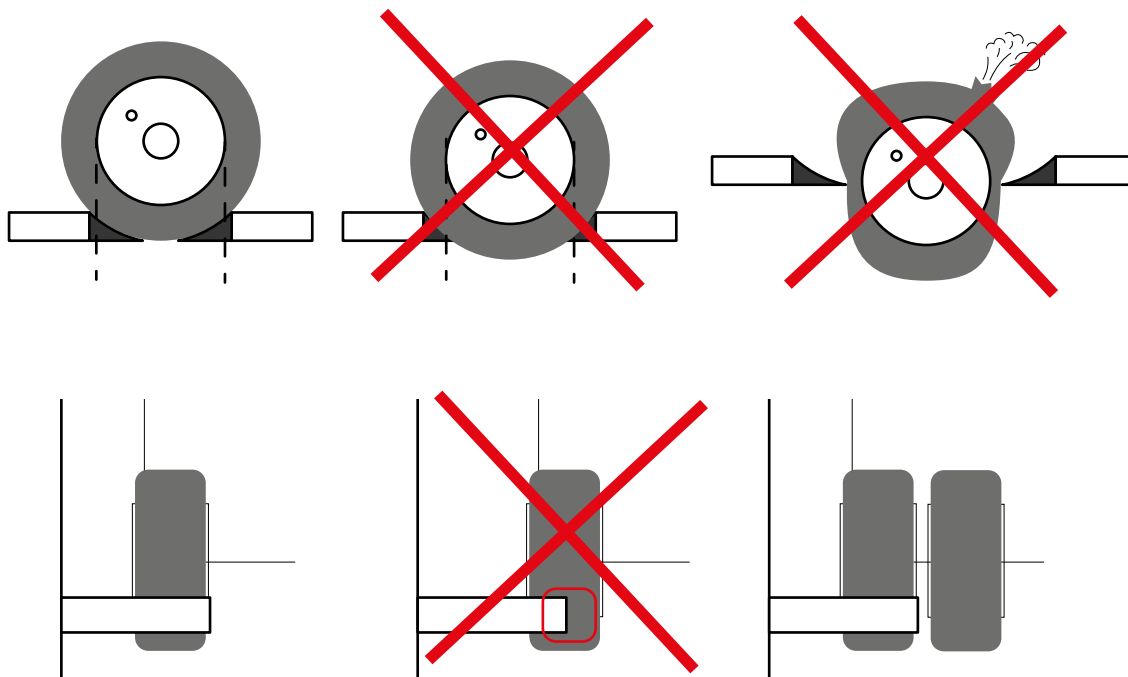

4. Ujistěte se, že jsou všechny úchyty kol spuštěny do nejnižší výšky.
5. Pomalu zvedejte každý drapák kola, dokud pneumatika dobře nedosedne na vidlice a vidlice nejsou rovnoběžné s osou pneumatiky.
6. Dbejte na to, aby styčná plocha pneumatiky s vidlicemi nikdy nepřesahovala osu vidlice a aby všechny pneumatiky byly na vidlicích plně opřeny.
7. Ujistěte se, že jsou pneumatiky vyvážené

Zvedání a parkování

Nápověda



Tento postup MUSÍ být proveden online a po dokončení seskupení. Postup lze provést u kteréhokoli sloupu. Během této operace pečlivě sledujte stav zvedání a v případě, že stav zvedání není správný, okamžitě stiskněte tlačítko nouzového zastavení. Před pokusem o práci na vozidle nebo v jeho blízkosti se vždy ujistěte, že jsou mechanické bezpečnostní pojistky řádně zapnuté.

1. Nastavte přepínače na všech sloupcích do správné polohy.
2. Zvedněte vozidlo pomocí tlačítka Lift

3. Když je vozidlo zvednuto do výšky více než 100 mm od země, systém se zastaví a zkontroluje, zda je s koly správně manipulováno.
4. Pokud ano, pokračujte ve zvedání vozidla pomocí tlačítka zvedání.
5. Jakmile je vozidlo zvednuto do požadované výšky, uvolněte tlačítka zvedání.
6. Zaparkujte vozíky na zámky pomocí tlačítka zámku

Spusťte

1. Nastavte přepínače volby režimu na všech sloupcích do správné polohy.
2. Ujistěte se, že v prostoru vozidla nejsou žádné osoby ani předměty.
3. Spusťte vozidlo pomocí tlačítka spouštění a zkontrolujte přítom obrazovku, zda jsou všechny vozíky spouštěny synchronně.
4. Když je vozidlo spuštěno na 100 mm nad zemí, systém se zastaví a měli byste zkontrolovat, zda je s koly správně manipulováno.
5. Pokud ano, pokračujte ve spouštění vozidla pomocí tlačítka spouštění, dokud nebude zcela spuštěno.

Ruční spouštění

V případě nouze je možné vozidlo spustit ručně:

1. Zablokovat hlavní vypínač
2. Odstraňte zadní kryt sloupku
3. Pokud je aktivován mechanický zámek, uvolněte ručně hák ^①.

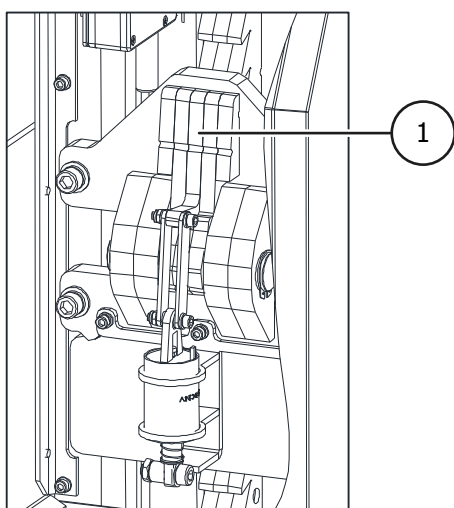

4. Otáčením šroubu nouzového spouštění na hydraulickém čerpadle proti směru hodinových ručiček spusťte vidlici. Dbejte na to, abyste vidlici nikdy nespustili více než třikrát (každá výška uzamčení je přibližně 30 mm).
5. Před pokusem o další spuštění vidlice se ujistěte, že je zámek opět zapnutý.

6. Výše uvedený postup zopakujte, abyste zcela spustili všechny drapáky kol.
7. Znovu utáhněte šroub nouzového spouštění otáčením ve směru hodinových ručiček. Když je ventil spouštění otevřený, nelze chapadlo kola spustit.

3.4 Zobrazit

Úvodní stránka

Stisknutí funkčních tlačítek pod displejem má stejnou funkci jako dotyk příslušného tlačítka na displeji.

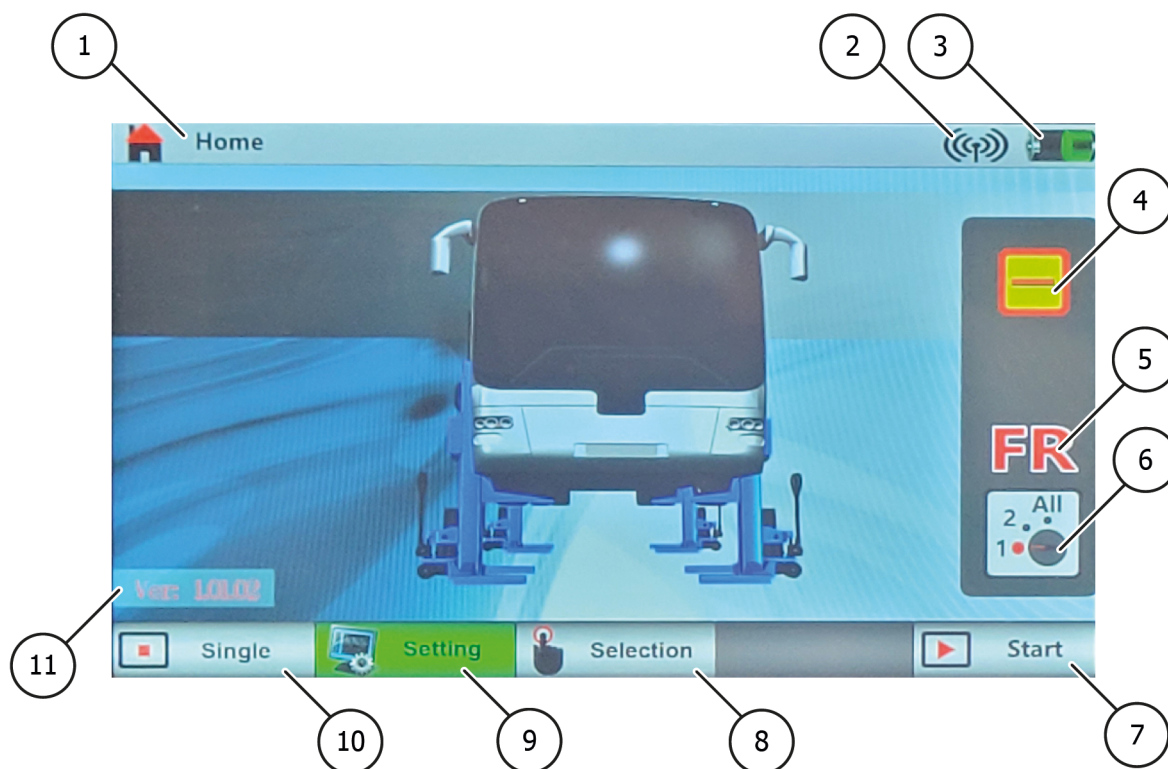

- 1 **Název**
Zde můžete vidět, na které stránce se nacházíte
- 2 **Signál**
Ukazuje, zda jsou v provozu všechny kolové chapadla v systému. Ikona se zobrazuje na většině stránek
 - Když je signál vypnutý, lze provádět pouze operace jednoho kolového chapadla.
 - Pokud je signál vypnutý, přeskopte systém tak, abyste mohli ovládat všechna chapadla kol.
- 3 **Úroveň nabití baterie**
Zobrazuje stav nabití aktuálního kolečkového chapadla.
 - Nabíjejte chapadlo kol, když je baterie prázdná.
 - Překalibrujte baterii, pokud již nefunguje správně
 - V případě potřeby baterii vyměňte

- 4 Stav
Zobrazuje aktuální stav chapadla koleček.

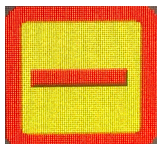

Klidová poloha

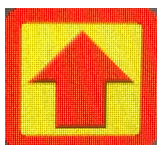

Zvedání



Spouštění



Pomalé spouštění



Spouštění do další zarážky



Pozice detence



Aktivováno nouzové zastavení

5 **Identifikace**

Před jakýmkoli pohybem kolových chapadel musí být identifikace správně nastavena na všech kolových chapadlech. Před spuštěním systému zkontrolujte, zda je nastavení všech sloupců správné.

FL - Přední levé: Jedná se o levé chapadlo kola v 1. řadě celého systému.

FR - Front Right (Přední pravé): Jedná se o pravý chapadlo kola v 1. řadě celého systému.

R1L - Zadní 1. levé kolo: Toto je levé uchopovací kolo ve 2. řadě celého systému.

R1R - Zadní 1 vpravo: Toto je pravý chapadlo kola ve 2. řadě celého systému.

R2L - Zadní 2 levé: toto je levý chapadlo kola ve 3. řadě celého systému.

...

R7L - Zadní 7 Levý: toto je levý chapadlo kola v 8. řadě celého systému.

R7R - zadní 7. pravé kolo: Toto je pravý chapadlo kola v 8. řadě celého systému...

6 **Přepínač režimů - displej**

Zobrazuje aktuálně zvolený režim chapadla kola.

- 7 **Nastavení**
Stisknutím tohoto tlačítka vstoupíte na stránku nastavení.
Toto tlačítko se zobrazuje pouze na úvodní stránce.
Stisknutí níže uvedené funkční klávesy má stejnou funkci jako dotyk této klávesy na displeji
- 8 **Výběr pracovního režimu**
Pokud je touto klávesou vyvolána pracovní stránka, zobrazí se stránka pro výběr a je možné pracovat v režimu 2 nebo skupině
- 9 **Instalace**
Stisknutím této klávesy vstoupíte na stránku nastavení.
Tato klávesa se zobrazí pouze na úvodní stránce
- 10 **Režim jednoho sloupce**
Zobrazuje se pouze na domovské stránce
Pokud je pomocí této klávesy vyvolána stránka ovládání, může kolečkový chapač pracovat pouze v režimu jednoho kolečka.
- 11 **Zahájení práce**
Pokud je ovládací stránka vyvolána touto klávesou, můžete si vybrat, zda chcete pracovat v režimu 1, 2 nebo skupinovém režimu.

Výběrová stránka

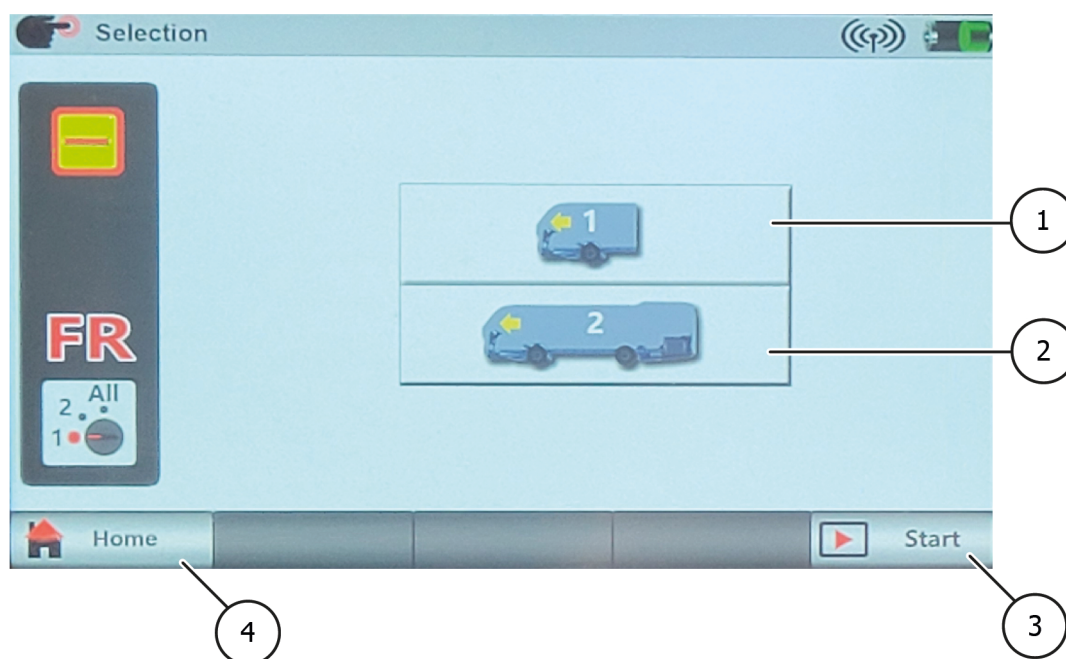

- 1 **Symbol 1 Osa**
Stisknutím této klávesy vyvoláte stránku ovládání
Pokud je obslužná stránka vyvolána tímto symbolem, může kolový chapač pracovat pouze v režimu 2.
- 2 **Symbol 2 nebo více os**
Stisknutím tohoto tlačítka vyvoláte provozní stránku.
Číslo na symbolu udává počet os.
Pokud je provozní stránka vyvolána tímto symbolem, může sloupové chapačlo pracovat pouze v režimu VŠECHNY
- 3 **Zahájení práce**
Stisknutím tohoto tlačítka vstoupíte na provozní stránku
- 4 **Návrat na hlavní stránku**
Stisknutím této klávesy se vrátíte na hlavní stránku

Provozní stránky

Existují tři typy provozních stránek:

- Individuální provozní stránka, na které můžete ovládat aktuální uchopovač kol
- Stránka ovládání osy, kde můžete ovládat aktuální a protilehlé uchopovací kolo.
- Stránka skupinového ovládání, na které můžete ovládat všechny uchopovače kol.

Individuální provozní stránka

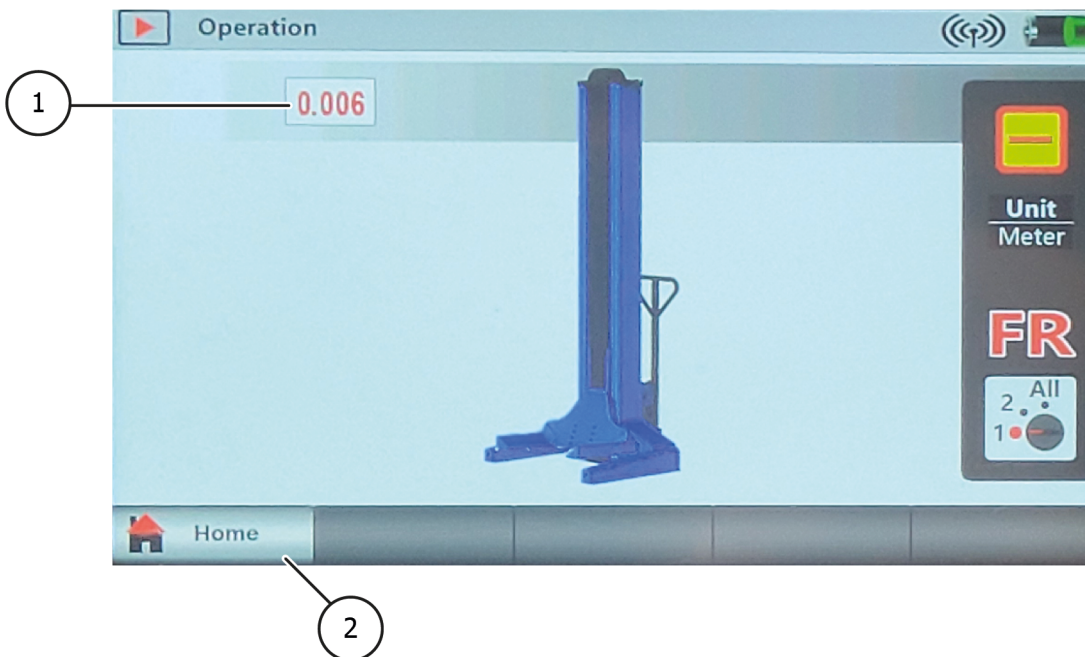

- 1 **Výška**
Zobrazuje aktuální výšku zvedacích vidlic.
- 2 **Zpět na hlavní stránku**
Stisknutím tohoto tlačítka se vrátíte na hlavní stránku

Na této stránce lze ovládat pouze jedno uchopovací kolo. Před zahájením provozu nastavte režim 1. Pokud není volič režimu nastaven na hodnotu 1, zobrazí se varování.

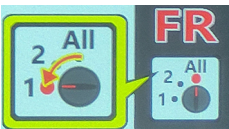

Pokud je vidlice zvedáku zvednuta nebo spuštěna o něco více než 100 mm, zobrazí se varování s výzvou, abyste před zahájením provozu zkontrolovali, zda je kolo správně zvednuté.

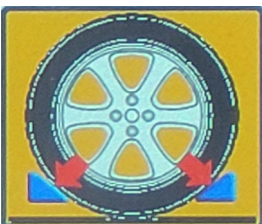

Stránka ovládání osy



Stránka ovládání skupiny

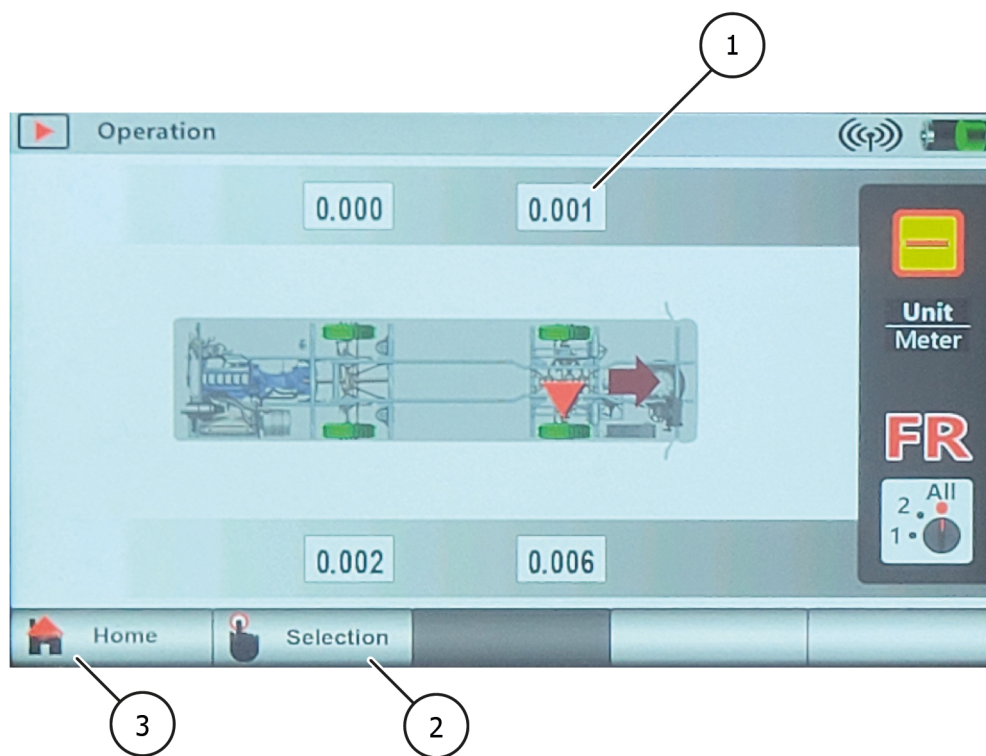

- ① **Výška**
Zobrazuje aktuální výšku zvedací vidlice.
- ② **Výběr pracovního režimu**
Stisknutím tohoto tlačítka se vrátíte na stránku výběru
- ③ **Návrat na hlavní stránku**
Stisknutím této klávesy se vrátíte na hlavní stránku

Stránka pro práci s osou a stránka pro práci se skupinou jsou v podstatě totožné. Jediný podstatný rozdíl je v tom, že:

- Na stránce operace osy jsou zobrazeny pouze dva kolové úchyty/kola.
- Na stránce skupinových operací jsou zobrazeny všechny uchopovače kol/kol systému. Také počet zobrazených sloupců odpovídá počtu sloupců, které lze ovládat.

Příklad provozního režimu nápravy:



- ✓ Pokud je přepínač režimů nastaven na 1, lze aktuální uchopovač kol ovládat samostatně.
- ✓ Pokud je přepínač režimu nastaven na hodnotu 2, lze ovládat aktuální uchopovač kola a uchopovač protějšího kola.
- ✓ Pokud je přepínač režimů nastaven na ALL, lze ovládat pouze aktuální a protilehlé chapadlo kola.

Příklad stránky skupinového provozu:

- ✓ Pokud je přepínač režimů nastaven na 1, lze ovládat pouze aktuální chapadlo kola.
- ✓ Pokud je přepínač volby režimu nastaven na hodnotu 2, lze ovládat aktuální chapadlo kola a chapadlo protějšího kola.
- ✓ Pokud je přepínač volby režimu nastaven na VŠECHNY, lze ovládat VŠECHNY uchopovače kol.

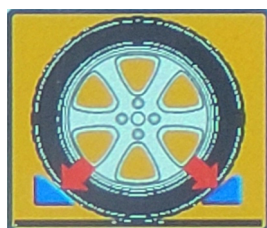
Pokud je vidlice zvedáku zvednuta nebo spuštěna o něco více než na 100 mm, zobrazí se upozornění s výzvou, abyste před zahájením provozu zkontrolovali, zda je kolo správně zvednuté.



	Tento chapadlo kola se nyní ovládá přímo
	Přepínač režimů tohoto uchopovače kol je nastaven na hodnotu 1.
	Přepínač volby režimu tohoto chapadla kol je nastaven na 2.
	Pokud se nezobrazí žádný symbol, je přepínač volby režimu tohoto chapadla kol nastaven na VŠE.

Stránka nastavení

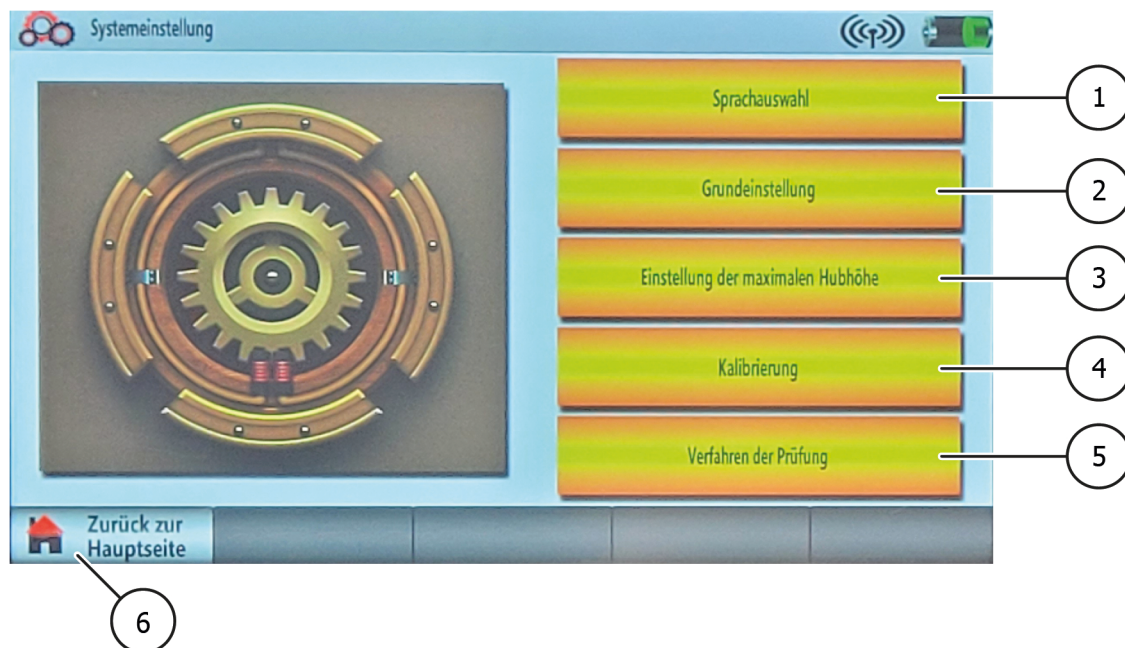

- 1 **Výběr jazyka**
Stisknutím tohoto tlačítka přejdete na stránku výběru jazyka
- 2 **Seskupení**
Zde můžete bezdrátově propojit kolečkové chapadla mezi sebou.
- 3 **Nastavení maximální výšky zdvihu**
Stisknutím tohoto tlačítka získáte přístup k nastavení výšky
- 4 **Kalibrace**
Stisknutím tohoto tlačítka provedete kalibraci výšky a baterie.
- 5 **Postup testování**
Stisknutím tohoto tlačítka přejdete na diagnostickou stránku
- 6 **Zpět na hlavní stránku**
Stisknutím tohoto tlačítka se vrátíte na hlavní stránku

Po stisknutí tlačítka Settings (Nastavení) na hlavní stránce se zobrazí dialogové okno. Zde zadejte heslo: 12345 pro přístup na stránku nastavení.

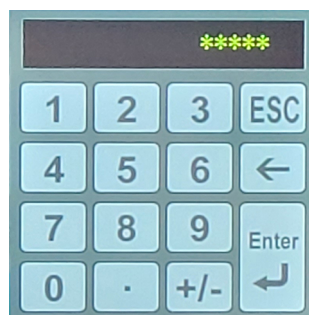

Výběr jazyka



- ① **Výběr jazyka**
Stisknutím příslušného tlačítka vyberte jazyk, který chcete používat.
- ② **ESC**
Stisknutím tohoto tlačítka se vrátíte na stránku nastavení nebo uložíte nastavení jazyka.

Seskupení

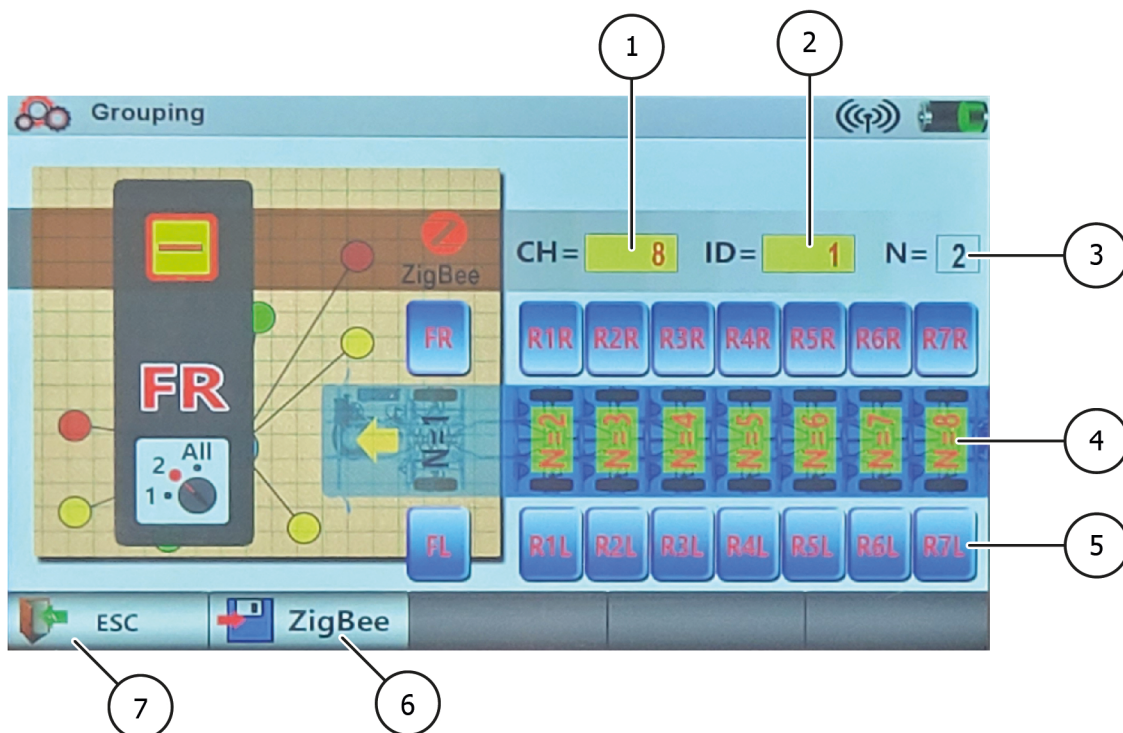

- ① **CH**
Zde se zobrazuje tovární identifikace kolového chapadla. Neměňte ji bez souhlasu prodejce nebo výrobce.

- 2 **ID**
Zde se zobrazuje tovární identifikace chapadla kol. Neměňte ji bez souhlasu prodejce nebo výrobce.
- 3 **N**
Zobrazuje počet nastavených náprav.
Musí přesně odpovídat skutečnému počtu náprav zvedaného vozidla.
Všimněte si, že N udává počet náprav, ale ne počet uchopovačů kol. Před uložením možnosti seskupení zkontrolujte, zda je nastavení správné.
- 4 **Možnost N**
Stisknutím čísla vyberte
Stisknutím žluté oblasti vyberte
- 5 **Možnost identifikace**
Stisknutím vyberte identifikátor
Každý kolový chapadlo, které má být připojeno k celkovému systému, musí mít jiný identifikátor.
Identifikace každého kolového chapadla musí odpovídat poloze kolového chapadla.
- 6 **ZigBee**
Stisknutím tohoto tlačítka uložíte možnost seskupení a vrátíte se na stránku nastavení.
- 7 **ESC**
Stisknutím tohoto tlačítka se vrátíte na stránku nastavení nebo uložíte nastavení seskupení.

Nastavení maximální výšky zdvihu

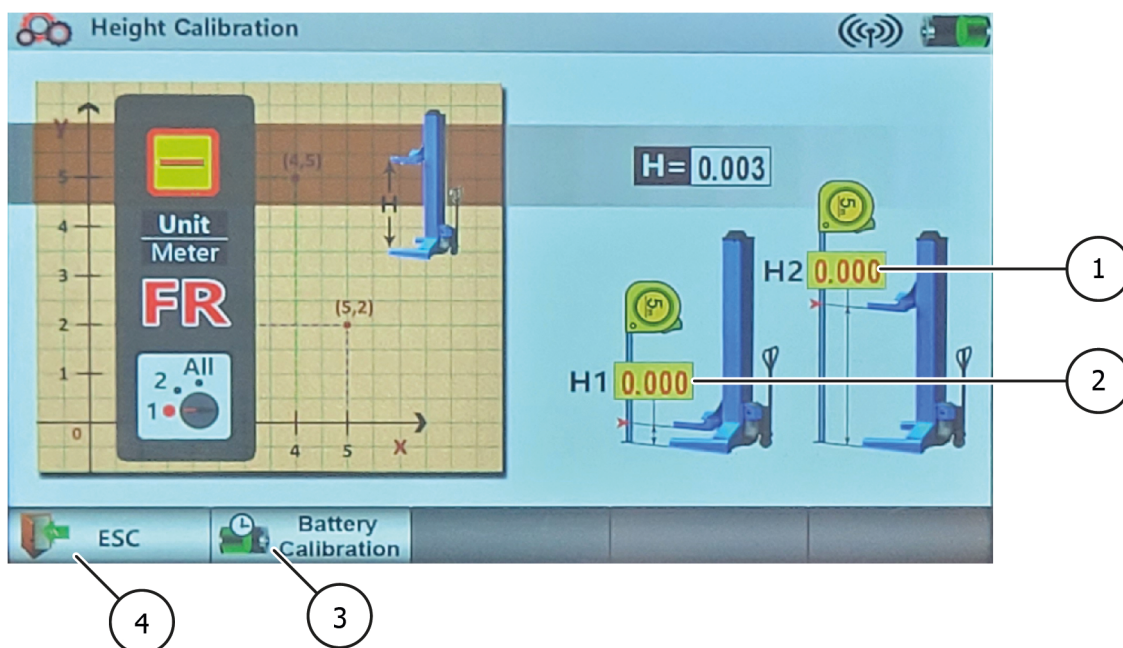

- 1 **Výška zvedací vidlice**
Zobrazí výšku zvedací vidlice.
- 2 **Maximální výška**
Zobrazuje maximální výšku zdvihu
Chcete-li nastavit předchozí hodnotu, stisknutím tlačítka otevřete vyskakovací okno pro zadávání. Zadejte novou hodnotu a potvrďte stisknutím tlačítka Enter.
Výchozí hodnota je 1,70 m a nesmí být překročena.

3 **Bezpečnostní výška**

Zobrazí bezpečnostní výšku

Chcete-li nastavit předchozí hodnotu, stisknutím tlačítka otevřete vyskakovací okno pro zadávání. Zadejte novou hodnotu a potvrďte stisknutím tlačítka Enter.

Výchozí hodnota je 0,1 m a nesmí být podseknutá.

4 **ESC**

Stisknutím této klávesy se vrátíte na stránku nastavení nebo uložíte zadané údaje.

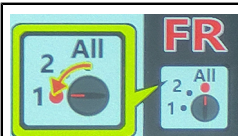

Na této stránce musí být volič režimu nastaven na hodnotu 1, aby bylo možné hodnotu změnit nebo uložit.

Kalibrační výška zdvihu

Pro přístup na stránku nastavení zadejte heslo: 77777777.

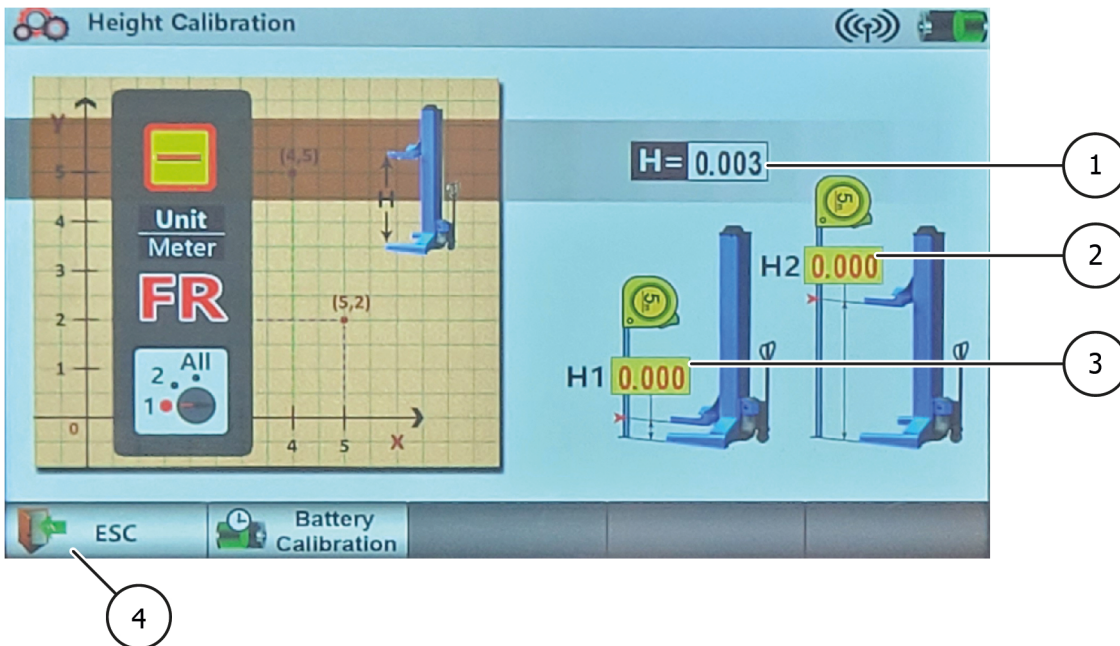
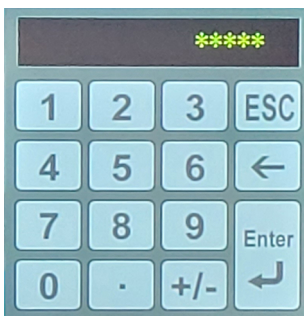

1 **H2**
Tlačítko pro kalibraci výšky zdvihu

2 **H1**
Tlačítko pro kalibraci výšky



3

Kalibrace baterie

Stisknutím této klávesy provedete kalibraci baterie.

To by však mělo být provedeno až po výměně baterie.

4

ESC

Stisknutím této klávesy se vrátíte na stránku nastavení nebo uložíte zadané údaje.

Kalibrace výšky zdvihu

1. Nastavte přepínač režimů do polohy 1
2. Zcela spusťte zvedací vidlici
3. Stiskněte klávesu H1 a do vyskakovacího okna zadejte hodnotu 0.
4. Tuto hodnotu potvrďte stisknutím klávesy Enter.
5. Zvedněte zvedací vidlici na 1,5 m.
6. Změřte skutečnou vzdálenost od podlahy ke spodní části zvedací vidlice pomocí svinovacího metru nebo jiného vhodného měřicího nástroje.
7. Stiskněte klávesu H2 a do vyskakovacího okna zadejte naměřenou hodnotu.
8. Tuto hodnotu potvrďte stisknutím klávesy Enter.
9. Stisknutím klávesy ESC uložte kalibraci výšky zdvihu.
10. Vraťte se na hlavní stránku a poté stisknutím jediné klávesy přejděte na stránku jednotlivých funkcí.
11. Zcela spusťte zvedací vidlice a zaznamenejte výšku zobrazenou na displeji jako H3.
12. Nyní zvedací vidlici zcela zvedněte a zaznamenejte výšku zobrazenou na displeji jako H4.
13. Nyní zkontrolujte, zda H4 odpovídá nastavené maximální výšce (standardně 1,70 m).
14. Zkontrolujte, zda H3 odpovídá výšce, kterou jste si zaznamenali.
15. Pokud tomu tak není, kalibraci opakujte.

Kalibrační baterie

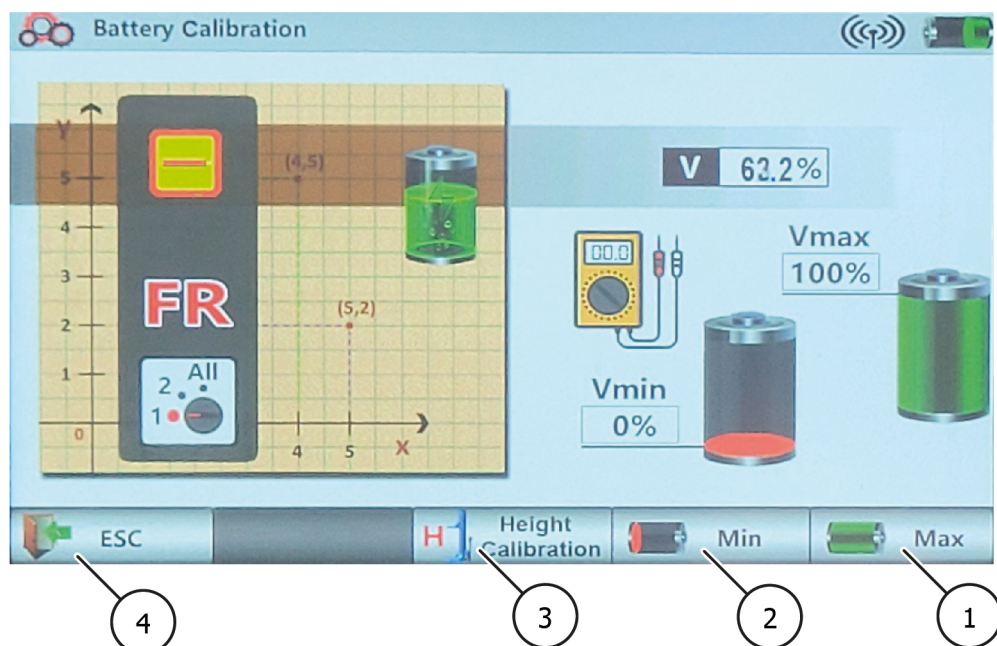

- 1 **Max.**
Tlačítko pro kalibraci baterie
Toto tlačítko nemačkejte, pokud k tomu nemáte oprávnění od prodejce nebo výrobce.
Kalibrace baterie by měla být prováděna pouze v případě problému s baterií.
- 2 **Min**
Tlačítko pro kalibraci baterie
Toto tlačítko nestiskněte, pokud jste k tomu nedostali povolení od prodejce nebo výrobce.
Kalibrace baterie by se měla provádět pouze v případě, že má baterie problém.
- 3 **Kalibrace výšky zdvihu**
Stisknutím tohoto tlačítka zadáte kalibraci výšky zdvihu a uložíte kalibraci baterie.
- 4 **ESC**
Stisknutím tohoto tlačítka se vrátíte na stránku nastavení nebo uložíte zadané údaje.

Kalibrace baterie

1. Otevřete řídicí jednotku kolového chapadla 2
2. Odpojte zástrčku napájecí jednotky

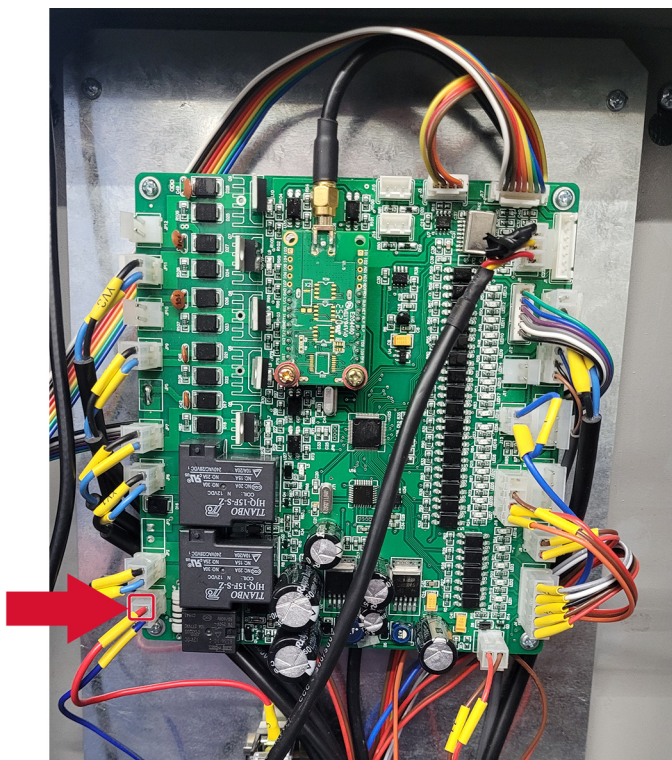

3. Na stejné místo připojte zástrčku (označenou modře) zasláného zařízení.
4. Připojte kabel (označený červeně) ke zdroji napájení.
5. Nyní přejděte na stránku kalibrace baterie na displeji chapadla kol.
6. Nastavte šroub na zařízení tak, abyste nastavili výstupní napětí zařízení. V dalších krocích je rovněž zapotřebí měřič napětí.



7. Nastavte napětí na přibližně 21 V a počkejte 10 sekund, dokud se výstup nestabilizuje, poté stiskněte tlačítko Min na displeji.
8. Počkejte 10 sekund, než systém úspěšně uloží nastavení.

9. Nastavte napětí na přibližně 24,5 V a počkejte 10 sekund, dokud nebude výstup stabilní, poté stiskněte tlačítko Max na displeji.
10. Počkejte 10 sekund, než systém nastavení úspěšně uloží.

Autodiagnostika

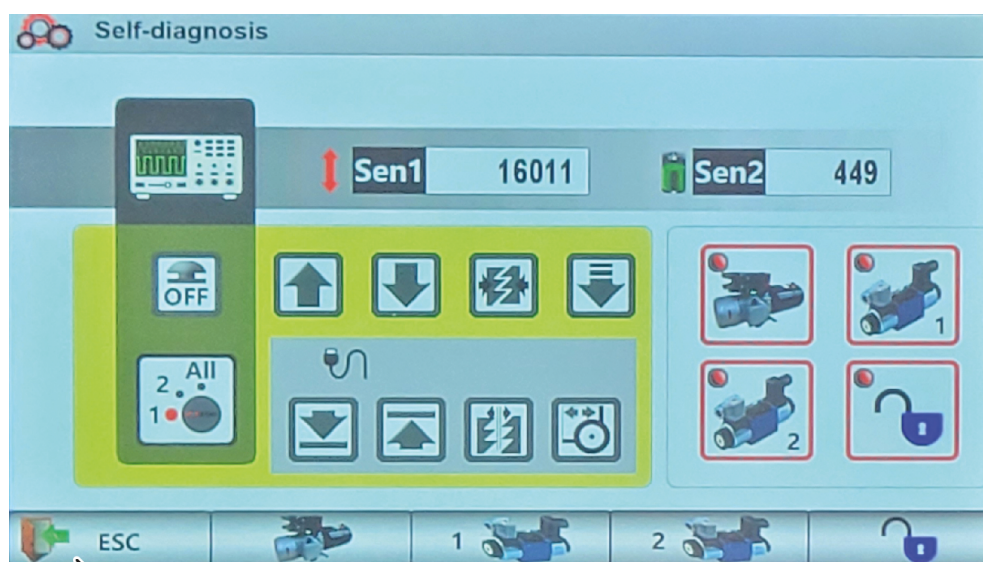

- 1 **ESC**
Stisknutím tohoto tlačítka se vrátíte na stránku nastavení

Pokud je funkce aktivní, rozsvítí se příslušná ikona.

Příklad:

Po stisknutí tlačítka Lift na ovládacím panelu se na displeji rozsvítí ikona tlačítka Lift.

Pomocí této funkce můžete zjistit, zda má funkce problém.

4 ÚDRŽBA

Pro zajištění bezpečného provozu stroje je uživatel povinen provádět pravidelnou údržbu stroje. Opravy mohou provádět pouze autorizovaní servisní partneři nebo zákazník po konzultaci s výrobcem.

Výstraha



Před údržbou a opravami musí:

- stroj odpojit od VŠECH zdrojů napájení.
- Vypněte hlavní vypínač nebo odpojte síťovou zástrčku a v případě potřeby vypustte stlačený vzduch ze systému.
- Musí být přijata vhodná opatření, aby se zabránilo opětovnému zapnutí stroje.

Výstraha



Práce na elektrických prvcích nebo na přívodním vedení smí provádět pouze kvalifikované osoby nebo elektrikáři.

4.1 Spotřební materiál pro montáž, údržbu a péči

Hydraulický olej

Minimální požadavek			
Eni PRECIS HVLP-D Číslo položky: 090530 (20 litrů) 90536 (10 litrů)			
Letní	(10° až 45°)	HVLP-D 32	(např.: Eni PRECIS HVLP-D)
Zimní	(pod 10°)	HVLD-22	(např.: Eni PRECIS HVLP-D)

Konzervační prostředek na lana, sváry, šrouby, rohy, hrany a dutiny.

Minimální požadavek		
Ochranný vosk ve spreji Würth	400 ml	Číslo položky: 90534

Mazivo pro kluzné dráhy

Minimální požadavek	
LAGERMEISTER WHS 2002 Bílé vysoce výkonné plastické mazivo EP	Číslo položky: 90530

Mazivo pro pouzdra, řetězy, válečky a pohyblivé části.

Minimální požadavek	
Bílé mazivo Ultra Luber ve spreji	500 ml Číslo položky: 34403

Čištění

Minimální požadavek		
Caramba intenzivní čistič brzd bez acetonu		

Péče a ochrana kovů, lakovaných nebo práškově lakovaných povrchů

Minimální požadavek		
Petec Spray průsvitný	500 ml	Číslo položky: 73550
Petec odsávačka průsvitná	1000 ml	Číslo položky: 73510
Würth ochranný vosk ve spreji	400 ml	Číslo položky: 90534

Péče a ochrana kovů, lakovaných nebo práškově lakovaných povrchů v oblasti běhounu a plastových dílů.

Minimální požadavek		
Těsnicí prostředek na plasty Valet Pro Classic Protectant	500 ml	Číslo položky: 20020034S



4.2 Bezpečnostní předpisy pro ropu

- Vždy dodržujte zákonné požadavky nebo předpisy pro nakládání s použitým olejem.
- Použitý olej vždy likvidujte prostřednictvím certifikované firmy.
- V případě úniku oleje je nutné jej ihned shromáždit pomocí vázacích prostředků nebo vaniček, aby nemohl proniknout do půdy.
- Zabraňte jakémukoli kontaktu oleje s pokožkou.
- Nedovolte, aby výpary oleje unikaly do ovzduší.
- Olej je hořlavé médium. Dbejte na potenciální nebezpečí.
- Používejte ochranný oděv odolný vůči olejům, jako jsou rukavice, ochranné brýle, ochranný oděv atd.

4.3 Plán údržby nebo péče



Nápověda

Stroj musí být pravidelně servisován, čištěn a udržován bez ohledu na to, jak je znečištěný.

Stroj musí být následně ošetřen prostředkem pro péči (např. olejem nebo voskem ve spreji).
Nepoužívejte čisticí prostředky, které jsou škodlivé pro pokožku.

Pokud nejsou uvedené body splněny, nárok na záruku zaniká!

Interval	ihned	Týdně	Měsíčně	1/4 roku	1/2 ročně
Kontrola VŠECH částí souvisejících s bezpečností	X				
Čištění	X				
Kontrola nebo obnova povrchové ochrany	X				
Kontrola těsnosti hydraulického systému	X				
Zkontrolujte nebo obnovte ochranu povrchu nebo ochranu proti korozi	X				
Kontrola nebo obnova poškození laku a součástí	X				
Kontrola nebo oprava poškození rzi	X				
Zkontrolujte nebo znovu ošetřete dutiny a nelakovaná místa.	X				
Kontrola těsnosti pneumatického systému	X				
Zkontrolujte pevnost šroubů	X				
Kontrola, mazání a seřízení vůle ložisek	X				
Kontrola opotřebitelných dílů		X			
Kontrola kapalin (hladina, opotřebení, znečištění, kvalita)		X			
Kontrola a mazání kluzných ploch		X			
Odstraňte vnitřní nečistoty			X		
Vyčistěte a zkontrolujte elektrické součásti				X	
Kontrola funkčnosti a opotřebení motoru a převodovky				X	
Kontrola svarů a konstrukce				X	
Proveďte vizuální kontrolu (podle plánu kontrol)					X

4.4 Řešení problémů nebo zobrazení chyby a její odstranění

Příznaky	Příčina	Řešení
Chytač kol nefunguje	Vypínač napájení není zapnutý	Zapněte vypínač
	Není uvolněno tlačítko nouzového zastavení	Uvolněte tlačítko nouzového zastavení
	Není aktivován bezpečnostní spínač pro bezpečné stání	Přemístěte chapadlo kol na povrch
	Baterie je bez napětí	Nabijte baterii
	Nejsou připojeny kabely	Zkontrolujte kabely a v případě potřeby je připojte
Některá kolečková chapadla fungují, jiná ne	Některé uchopovače kol nejsou připojeny k síti / seskupeny.	Zkontrolujte seskupení/připojení
Vidlice se po stisknutí tlačítka Lift nezvedají.	Příliš málo oleje v hydraulické jednotce	Doplňte více hydraulického oleje
	Tlačítko Lift je vadné	Zkontrolujte tlačítko a v případě potřeby jej vyměňte.
	Spouštěcí ventil se nezavírá	Zkontrolujte a vyčistěte, pokud je znečištěný, v případě závady vyměňte.
	Vypouštěcí šroub nouzového spouštěcího ventilu se nezavírá	Znovu utáhněte šroub
	Filtr sacího čerpadla je znečištěný	Zkontrolujte a v případě potřeby vyčistěte
	Kabely zvedacího tlačítka nejsou připojeny	Zkontrolujte a znovu připojte
Zvedací vidlice se nespustí po stisknutí tlačítka Spuštění	Neotevírají se detenty	Zkontrolujte, zda se neuvolnily elektrické kabely k elektromagnetu. V případě potřeby je znovu utáhněte.
	Spouštěcí ventil nefunguje	Zkontrolujte, zda je chapadlo kola napájeno, a zkontrolujte, zda není poškozen spouštěcí ventil (v případě závady jej vyměňte).
	Spouštěcí klíč je vadný	Zkontrolujte tlačítko a v případě potřeby jej vyměňte.
	Kabely spouštěcího klíče nejsou připojeny	Zkontrolujte a znovu připojte
Hodnota výšky se během fáze zvedání nezobrazuje správně	Vidlice se nezvedá z nejnižší polohy	Zkontrolujte, zda se vidlice zvedá z nejnižší polohy.
	Resetovací spínač není správně nastaven nebo je vadný.	Nastavte nebo vyměňte koncový spínač
	Kabel ke snímači výšky je odpojený nebo uvolněný	Zkontrolujte správnou funkci připojení

Příznaky	Příčina	Řešení
Systém není synchronizován	Snímač výšky ukazuje nestabilní číslo	Zkontrolujte nebo vyměňte snímač
	Kabel ke snímači výšky je odpojený nebo uvolněný.	Zkontrolujte správnou funkci připojení
	Olej v hydraulické jednotce není dostatečný	Doplňte trochu hydraulického oleje
	Spouštěcí ventil hydraulické jednotky se správně nezavírá	Zkontrolujte a vyčistěte, pokud je znečištěný, nebo vyměňte, pokud je vadný.
	Nouzový spouštěcí šroub v jedné z pohonných jednotek se nezavírá	Šroub znovu utáhněte
	Filtr sacího čerpadla v jedné z pohonných jednotek je znečištěný.	Zkontrolujte a případně vyčistěte
Zvedací kapacita není dostatečná	Olej v nádrži není dostatečný	Doplňte olej do nádrže
	Čerpadlo je vadné	Zkontrolujte čerpadlo a v případě potřeby jej vyměňte
	Přetlakový ventil není správně nastaven	Ventil správně nastavte
Motor se nezastaví, když zvedací vidlice dosáhne maximální výšky	Nefunguje horní koncový spínač	Zkontrolujte koncový spínač a v případě potřeby jej vyměňte
Zvedací vidlice se nezvedá nebo nesnižuje plynu	Netěsnost nebo přítomnost vzduchu v hydraulickém okruhu	Odvzdušněte hydraulický systém
	Filtr čerpadla je znečištěný	Zkontrolujte a v případě potřeby vyčistěte
	Těsnění čerpadla je vadné	Zkontrolujte těsnění a v případě potřeby jej vyměňte.
Na displeji se nic nezobrazuje	Vypínač napájení není zapnutý	Zapněte vypínač
	Není k dispozici žádný zdroj napájení	Zkontrolujte napájení a v případě potřeby jej obnovte
	Kabely jsou odpojené	Vyměňte kabely

4.5 Pokyny pro údržbu a servis

Nápověda



Veškeré údržbářské a servisní práce provádějte minimálně podle "[Plán údržby nebo péče](#)".

Jednotka pro údržbu stlačeného vzduchu

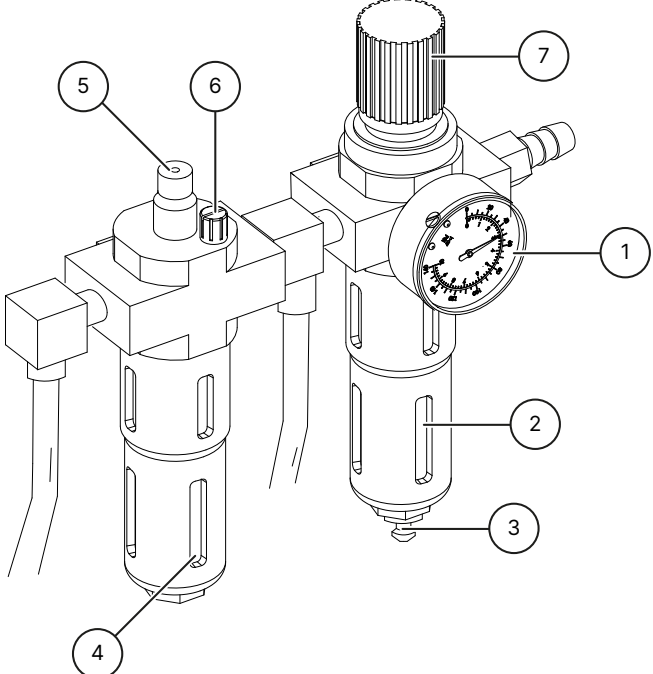
<p>Nastavení pracovního tlaku</p> <ul style="list-style-type: none"> ▪ Zkontrolujte pracovní tlak zobrazený na manometru ①. Ten musí odpovídat technickým údajům. ▪ Pracovní tlak lze upravit pomocí regulátoru tlaku ⑦. ▪ Pro nastavení vytáhněte regulátor tlaku nahoru. ▪ Chcete-li zvýšit tlak ve stroji, otočte regulátorem ve směru hodinových ručiček. Chcete-li tlak snížit, otočte regulátorem proti směru hodinových ručiček. 	
<p>Olejníčka</p> <ul style="list-style-type: none"> ▪ Zkontrolujte hladinu oleje v olejové nádrži ④. ▪ Vyjměte olejovou nádržku. ▪ Nyní nádržku odpovídajícím způsobem doplňte pneumatickým olejem viskozity SAE20. ▪ Zkontrolujte množství vstříkovaného oleje přes průhledítko ⑤. ▪ Šroub ⑥ musí být zpravidla zcela uzavřen ve směru hodinových ručiček a poté opět otevřen o cca 1/4 až 1/2 otáčky otáčením proti směru hodinových ručiček. 	
<p>Odlučovač vody</p> <ul style="list-style-type: none"> ▪ Zkontrolujte hladinu vody v odlučovači ②. ▪ Otevřete ventil ③ a vypusťte vodu. 	

4.6 Likvidace

Odpojte přívod vzduchu a napájení.

Odstraňte všechny nekovové materiály a uskladněte je v souladu s místními předpisy.

Odstraňte ze stroje olej a uskladněte jej v souladu s místními předpisy.

Všechny kovové materiály recyklujte.



Nebezpečí

Stroj obsahuje některé nebezpečné látky.

Ty mohou znečišťovat životní prostředí a způsobit poškození lidského organismu.

Při manipulaci dbejte na náležitou opatrnost a v případě potřeby na ochranný oděv.

5 ES- EU PROHLÁŠENÍ O SHODĚ

Podle směrnice o strojních zařízeních 2006/42/ES, příloha II 1A,
směrnice o elektromagnetické kompatibilitě 2014/30/EU, příloha IV.

Sériové číslo

Název společnosti a úplná adresa výrobce

ATH-Heinl GmbH & Co. KG

Gewerbepark 9

DE - 92278 Illschwang

Jméno a adresa autorizovaného zástupce pro dokumentaci.

ATH-Heinl GmbH & Co. KG

Gewerbepark 9

DE - 92278 Illschwang

Tímto prohlašujeme, že níže označený stroj v naší uvedené verzi na trh splňuje příslušné, základní požadavky na bezpečnost a ochranu zdraví podle směrnice ES 2006/42/ES a níže uvedených harmonizačních právních předpisů.

Popis stroje

Chytač kol pro vozidla

Typové označení

ATH RG5.5 WB

Předmět výše popsaného prohlášení je v souladu s následujícími příslušnými harmonizačními právními předpisy Unie.

EN ISO 12100:2010 (Bezpečnost strojních zařízení)

Byly dodrženy následující harmonizované normy a předpisy

DIN EN 1493:2010 (Směrnice o strojních zařízeních)

DIN EN 60204-1: 2018 (Směrnice o nízkém napětí)

Zkušební ústav

CTI-CEM International Ltd

Unit 200 Greenogue Business Park

Grants Lane, Rathcoole,

Co. Dublin. Ireland

Referenční číslo technických údajů

F-44-20-0720-18-01-A

Číslo certifikátu

C-44-20-0720-18-01-A

ATH-Heinl GmbH & Co. KG

Gewerbepark 9

DE - 92278 Illschwang

Říjen 2012



Hans Heinl

(generální ředitel)

**PŘESTAVBY A/NEBO ÚPRAVY STROJE BUDOU MÍT ZA NÁSLEDEK
NEPLATNOST KONTROLY CE A VYLOUČENÍ ODPOVĚDNOSTI.**

6 DODATEK

6.1 Schéma elektrického obvodu

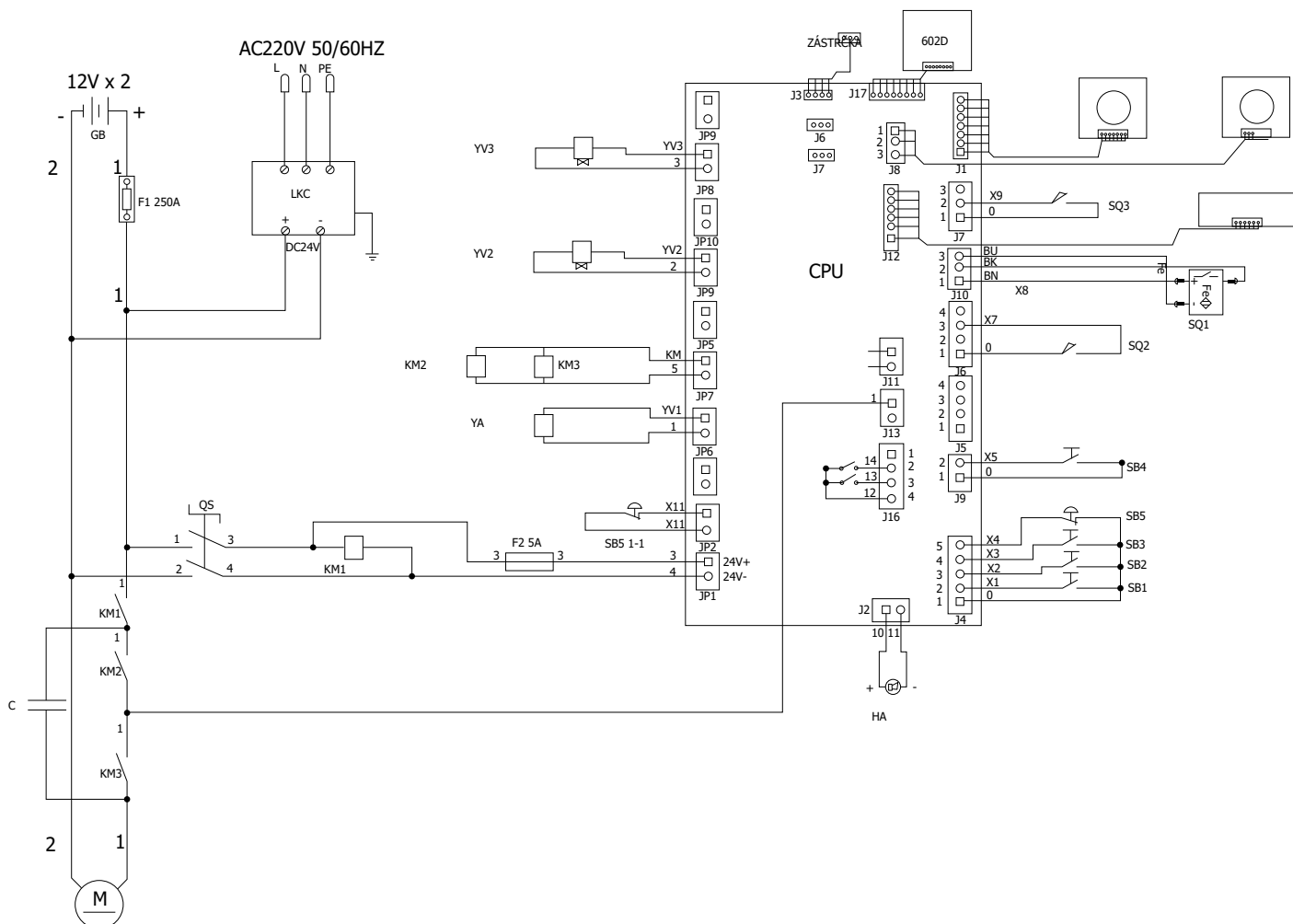

QS Hlavní vypínač

KM2 Stykač DC

SB1 Tlačítko zdvihu

SB3 Parkovací klíč

SB5 Spínač nouzového zastavení

HA Zvukový signál

SQ2 Dolní poloha koncového spínače

YA Uvolňovací elektromagnet

YV3 Elektromagnetický spouštěcí ventil 3

KM1 Stykač DC

KM3 Stykač DC

SB2 Spouštěcí tlačítko

SB4 Pomalé spouštění klíče

M Motor DC 24 V

SQ1 Uzamykatelný bezpečnostní koncový spínač

SQ3 Bezpečnostní koncový spínač s uzemněním

YV2 Elektromagnetický spouštěcí ventil 2

6.2 Schéma hydraulického obvodu

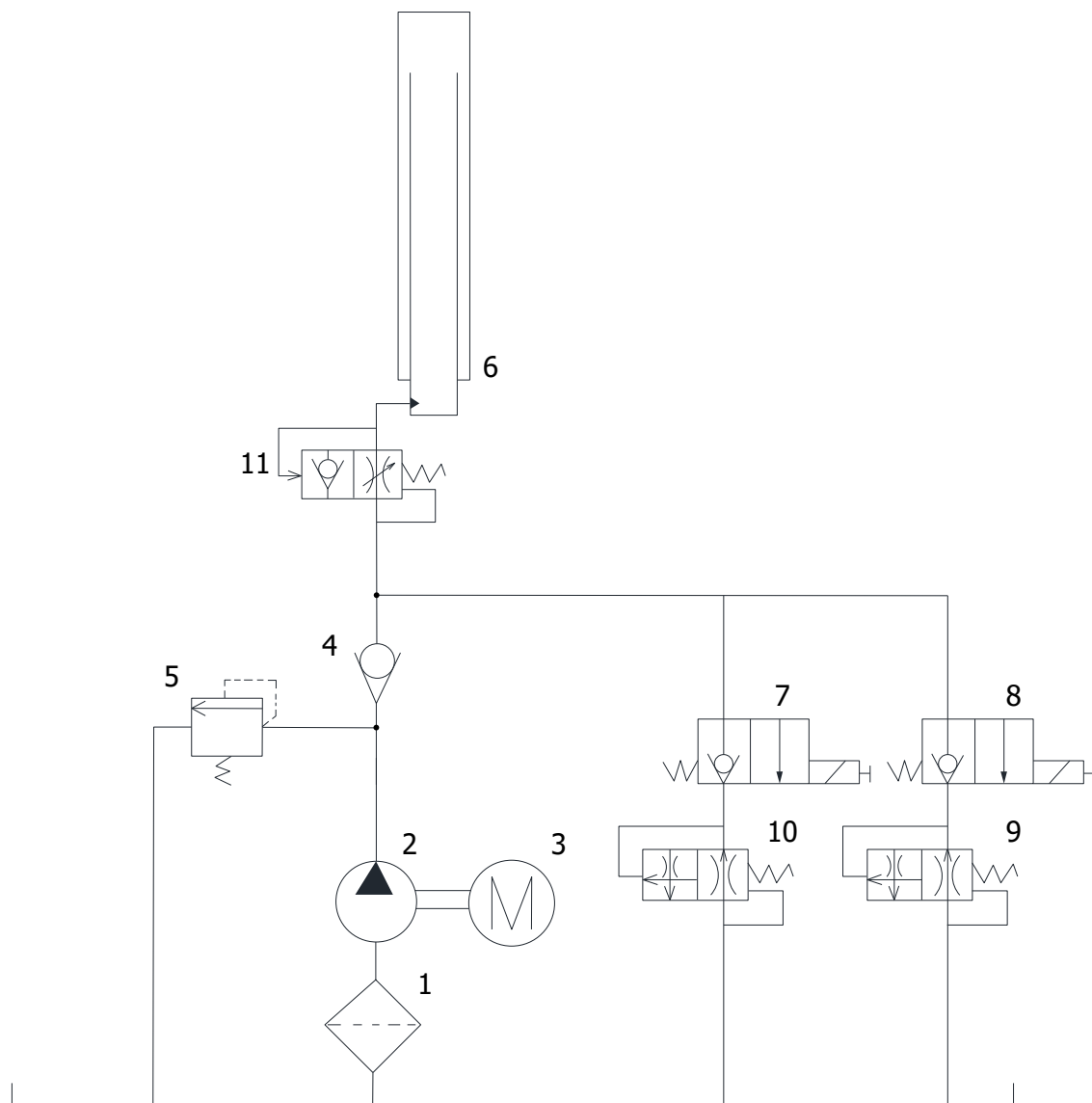

- 1 Ozubené čerpadlo
- 3 Motor DC 24 V
- 5 Přetlakový ventil
- 7 Spouštěcí ventil
- 9 Spouštěcí ventil
- 11 Zpětný ventil škrticí klapky

- 2 Olejový filtr
- 4 Zpětný ventil
- 6 Hydraulický válec
- 8 Spouštěcí ventil
- 10 Rychlostní ventil spouštění



7 ZÁRUČNÍ LIST

Adresa prodejce: (případně číslo zákazníka):	Adresa zákazníka: (případně číslo zákazníka):
Kontaktní osoba:	Kontaktní osoba:
Kontaktní osoba: Ulice:	Kontaktní osoba: Ulice:
Kontaktní osoba: PSČ a město:	Kontaktní osoba: PSČ a město:
Tel & Fax:	Tel & Fax:
E-mail:	E-mail:
Manufacturer & Model:	Rok výroby: Výrobce a model:
Sériové číslo:	Referenční číslo: Výrobní číslo

Popis zprávy: Číslo: Referenční číslo:

Popis potřebných náhradních dílů:

Náhradní díl:	Číslo dílu:	Množství: Díl č:
---------------	-------------	------------------

Důležité poznámky:

Na poškození způsobené nesprávnou manipulací, zanedbanou údržbou nebo mechanickým poškozením se nevztahuje záruka. U systémů, které nebyly instalovány autorizovaným montérem ATH-Heinl, je záruka omezena na poskytnutí nezbytných náhradních dílů.

Poškození při přepravě:

- Zjevná závada (viditelné poškození při přepravě, zaznamenejte na dodací list dopravce, kopii dodacího listu a fotografie zašlete neprodleně společnosti ATH-Heinl)
- Skrytá vada (přepravní poškození je zjištěno až při vybalování zboží, do 24 hodin zaslat společnosti ATH-Heinl protokol o poškození s fotografiemi)

Místo a datum

Podpis a razítko

7.1 Rozsah záruky na výrobek

Pět let

- Na konstrukci zařízení

Jeden rok (za běžných okolností/používání v rámci záruky)

- Napájecí jednotky
- Hydraulické válce
- Všechny ostatní součásti podléhající opotřebení, jako jsou točny, pryžové desky, kabely, řetězy, ventily, spínače atd.

Vyloučení záruky

- Závady způsobené běžným opotřebením, nesprávným používáním, poškozením při přepravě, nesprávnou instalací, napětím nebo nedostatkem požadované údržby.
- Poškození vzniklá v důsledku nedbalosti nebo nedodržení uvedených pokynů v této příručce a/nebo dalších příložených pokynů.
- Běžné opotřebení součástí, které vyžadují servisní zásah k udržení výrobku v bezpečném provozním stavu.
- Jakákoli součást, která byla poškozena při přepravě.
- Ostatní součásti, které nebyly výslovně uvedeny, ale je s nimi nakládáno jako s díly podléhajícími obecnému opotřebením.
- Poškození vodou způsobené například deštěm, nadměrnou vlhkostí, korozivním prostředím nebo jinými nečistotami.
- Kosmetické vady, které nemají vliv na funkci.

ZÁRUKA NEPLATÍ, POKUD NEBYL ZÁRUČNÍ LIST ZASLÁN SPOLEČNOSTI ATH-HEINL.

Upozorňujeme, že poškození a poruchy způsobené nedodržením údržby a seřizovacích prací (podle návodu k obsluze a/nebo pokynů), chybným elektrickým zapojením (točivé pole, jmenovité napětí, jištění pojistkami) nebo nesprávným používáním (přetížení, instalace ve venkovním prostředí, technické úpravy) vylučují nárok na záruku!



8 TESTOVACÍ KNIHA



Nápověda

Tato zkušební kniha (včetně protokolu) je důležitou součástí návodu k obsluze nebo výrobku.
!!!PEČLIVĚ JI USCHOVEJTE!!!

Inspekce

Výrobek musí být po dokončení instalace, předání, případném poučení a následně v pravidelných intervalech kontrolován vhodnou a schválenou firmou nebo institucí v souladu s předpisy a zákonnými ustanoveními platnými v zemi provozu.

V případě změn nebo rozšíření typu výrobku musí být veden a akceptován dodatečný zkušební protokol.

Rozsah kontroly

Kromě správné funkce, čistoty a specifikací údržby musí být zkontrolovány zejména komponenty celého systému důležité z hlediska bezpečnosti.



Technické údaje

viz příložený návod k obsluze

Typový štítek

Zaznamenejte si všechny níže uvedené údaje

Výrobce a typ použitých montážních materiálů

 ATH-Heinl			
Typ Type		Serien # Serial #	
Spannung Voltage		Baujahr Year of built	
Leistung Power		Tragkraft Capacity	
		Made by ATH-Heinl GmbH & Co.KG Gewerbepark 9 92278 Iilschwang GERMANY Assembly in China	

8.1 Protokol o instalaci a předání

Místo instalace:	Zařízení/instalace:
Společnost:	Výrobce:
Ulice:	Type/Model:
Město:	Sériové číslo:
Země: Země	Rok výroby:

Výše uvedený výrobek byl sestaven, zkontrolován z hlediska funkčnosti a bezpečnosti a uveden do provozu. Instalaci provedl:

Provozovatel Odborník

Provozovatel potvrzuje, že provedl správnou instalaci daného typu výrobku, že si přečetl a porozuměl všem informacím tohoto návodu k obsluze a protokolu a že je bude odpovídajícím způsobem dodržovat a že tyto dokumenty bude mít kdykoli k dispozici pro poučenou obsluhu.

Provozovatel potvrzuje, že po instalaci a uvedení do provozu proškolenou osobou výrobce nebo autorizovaného prodejce (odborníkem) byl poučen o funkci, manipulaci, bezpečnostně relevantních specifikacích, údržbě a ošetřování stroje, obdržel dokumenty, informace a specifikace stroje a že výrobek správně funguje.

DŮLEŽITÉ UPOZORNĚNÍ:

V PŘÍPADĚ, ŽE VÝŠE UVEDENÉ BODY NEBUDOU SPLNĚNY, NÁROK NA ZÁRUKU ZANIKÁ!

Záruka je platná pouze v případě dodržení a prokázání řádné instalace, předání, případného poučení stroje, jakož i každoroční údržby odborníkem pověřeným výrobcem. Interval mezi dvěma údržbami nesmí být delší než 12 měsíců. V případě nestandardního použití nebo použití ve více směnách či sezónního použití musí být dohodnuta 1/2 roční kontrola a údržba.

Záruční reklamace budou uznány pouze v případě, že byly splněny všechny body protokolu a návodu k obsluze, reklamace byla uplatněna ihned po zjištění a tento **protokol** byl zaslán **výrobci spolu s protokolem o údržbě a případně servisním protokolem**.

Dále je třeba dodržet konkrétní informace o záruce (rozsah, reklamace a specifikace) popsané v návodu k obsluze.

Ze záruky jsou vyloučeny škody a reklamace vzniklé nesprávným zacházením, nezajištěním údržby a péče, použitím nevhodných nebo nespecifikovaných montážních, provozních, údržbových a ošetřovacích materiálů, mechanickým poškozením, zásahem do zařízení bez konzultace nebo neoprávněnými odborníky. U systémů, které nebyly instalovány autorizovaným odborníkem, je záruka omezena dohodou výrobce maximálně na poskytnutí nezbytných náhradních dílů.

Jméno a firemní razítko odborníka v případě potřeby číslo a název VKH

Datum a podpis znalce

Jméno a razítko firmy provozovatele

Datum a podpis provozovatele

8.2 Plán testování

Testování	1	2	3	4	5	6
Datum						
Výrobní štítek						



Testování	1	2	3	4	5	6
Datum						
Stručný návod k obsluze						
Návod k obsluze						
Bezpečnostní štítek						
Označení pro provoz						
Další označení						
Konstrukce (deformace, praskliny)						
Upevňovací hmoždinky a stabilita						
Stav betonové podlahy (trhliny)						
Stav / celkový stav						
Stav / čistota						
Stav / údržba a těsnění						
Stav / kapaliny						
Stav / mazání						
Stav / Agregát						
Stav / pohon						
Stav / Motor						
Stav / převodovka						
Stav / válec						
Stav / Ventil						
Stav / Elektrické ovládání						
Stav / Elektrické spínače						
Stav / Elektrické spínače						
Stav / Elektrické vedení						
Stav / Hydraulické vedení						
Stav / Hydraulické armatury						
Stav / Pneumatické vedení						
Stav / Pneumatické šroubení						
Stav / Těsnost						
Stav / Šrouby a ložiska						
Stav / Opotřebitelné díly						
Stav / Kryty						
Stav / Funkce při zatížení						
Stav / Bezpečnostně významné součásti						
Stav / Elektrické bezpečnostní zařízení						

Testování	1	2	3	4	5	6
Datum						
Stav / Hydraulické bezpečnostní zařízení						
Stav / Pneumatické bezpečnostní zařízení						
Stav / Mechanické bezpečnostní zařízení						
Stav / Funkce při zatížení						
Vydaná kontrolní nálepka						



8.3 Inspekční zpráva

Vizuální kontrola (autorizovaný odborník)

Kontrolní zjištění

Při pravidelné/mimořádné inspekci/opětovné inspekci*.

Zařízení bylo podrobeno zkoušce provozní připravenosti. Nebyly zjištěny žádné/následující* závady:

Rozsah kontroly: Funkční a vizuální kontrola podle specifikací

Částečná kontrola dosud neprovedena:

Nebyly zjištěny žádné *) námitky proti uvedení do provozu, není požadováno *) opakování zkoušky.

(místo, datum)

Potvrzení o převzetí:

(podpis odborníka)

(jméno znalce)

(název funkce)

(adresa)

(Zaměstnanec)

Provozovatel (razítko společnosti, datum, podpis)

Zjištěné závady **)

Odstraněné nedostatky **)

*) Nehodící se škrtněte

***) Potvrzení provozovatele nebo oprávněného zástupce s datem a podpisem

Vizuální kontrola (autorizovaný odborník)

Inspekční zpráva

Při pravidelné/mimořádné kontrole/opětovné kontrole*.

Zařízení bylo podrobeno kontrole provozní připravenosti. Nebyly zjištěny žádné/následující* závady:

Rozsah kontroly: Funkční a vizuální kontrola podle specifikací
Částečná kontrola dosud neprovedena:

Nebyly zjištěny žádné *) námitky proti uvedení do provozu, následné zkoušky nejsou *) požadovány.

(místo, datum)

Potvrzení o převzetí:

(podpis odborníka)

(jméno znalce)

(název funkce)

(adresa)

(Zaměstnanec)

Provozovatel (razítko společnosti, datum, podpis)

Zjištěné závady **)

Odstraněné nedostatky **)

*) Nehodící se škrtněte

***) Potvrzení provozovatele nebo oprávněného zástupce s datem a podpisem



Vizuální kontrola (autorizovaný odborník)

Inspekční zpráva

Při pravidelné/mimořádné kontrole/opětovné kontrole*.

Zařízení bylo podrobeno kontrole provozní připravenosti. Nebyly zjištěny žádné/následující* závady:

Rozsah kontroly: Funkční a vizuální kontrola podle specifikací
Částečná kontrola dosud neprovedena:

Nebyly zjištěny žádné *) námitky proti uvedení do provozu, následné zkoušky nejsou *) požadovány.

(místo, datum)

Potvrzení o převzetí:

(podpis odborníka)

(jméno znalce)

(název funkce)

(adresa)

(Zaměstnanec)

Provozovatel (razítko společnosti, datum, podpis)

Zjištěné závady **)

Odstraněné nedostatky **)

*) Nehodící se škrtněte

***) Potvrzení provozovatele nebo oprávněného zástupce s datem a podpisem

Vizuální kontrola (autorizovaný odborník)

Inspekční zpráva

Při pravidelné/mimořádné kontrole/opětovné kontrole*.

Zařízení bylo podrobeno kontrole provozní připravenosti. Nebyly zjištěny žádné/následující* závady:

Rozsah kontroly: Funkční a vizuální kontrola podle specifikací
Částečná kontrola dosud neprovedena:

Nebyly zjištěny žádné *) námitky proti uvedení do provozu, následné zkoušky nejsou *) požadovány.

(místo, datum)

(podpis odborníka)

Potvrzení o převzetí:

(jméno znalce)

(název funkce)

(adresa)

(Zaměstnanec)

Provozovatel (razítko společnosti, datum, podpis)

Zjištěné závady **)

Odstraněné nedostatky **)

*) Nehodící se škrtněte

***) Potvrzení provozovatele nebo oprávněného zástupce s datem a podpisem



Vizuální kontrola (autorizovaný odborník)

Inspekční zpráva

Při pravidelné/mimořádné kontrole/opětovné kontrole*.

Zařízení bylo podrobeno kontrole provozní připravenosti. Nebyly zjištěny žádné/následující* závady:

Rozsah kontroly: Funkční a vizuální kontrola podle specifikací
Částečná kontrola dosud neprovedena:

Nebyly zjištěny žádné *) námitky proti uvedení do provozu, následné zkoušky nejsou *) požadovány.

(místo, datum)

(podpis odborníka)

Potvrzení o převzetí:

(jméno znalce)

(název funkce)

(adresa)

(Zaměstnanec)

Provozovatel (razítko společnosti, datum, podpis)

Zjištěné závady **)

Odstraněné nedostatky **)

*) Nehodící se škrtněte

***) Potvrzení provozovatele nebo oprávněného zástupce s datem a podpisem

Vizuální kontrola (autorizovaný odborník)

Inspekční zpráva

Při pravidelné/mimořádné kontrole/opětovné kontrole*.

Zařízení bylo podrobena kontrole provozní připravenosti. Nebyly zjištěny žádné/následující* závady:

Rozsah kontroly: Funkční a vizuální kontrola podle specifikací
Částečná kontrola dosud neprovedena:

Nebyly zjištěny žádné *) námitky proti uvedení do provozu, následné zkoušky nejsou *) požadovány.

(místo, datum)

(podpis odborníka)

Potvrzení o převzetí:

(jméno znalce)

(název funkce)

(adresa)

(Zaměstnanec)

Provozovatel (razítko společnosti, datum, podpis)

Zjištěné závady **)

Odstraněné nedostatky **)

*) Nehodící se škrtněte

***) Potvrzení provozovatele nebo oprávněného zástupce s datem a podpisem



www.ath-heinl.com

ATH-Heinl GmbH & Co. KG

Gewerbepark 9
D-92278 Illschwang
Germany

Tel.: +49(0)9666 18801 00

Fax: +49(0)9666 18801 01

info@ath-heinl.de
www.ath-heinl.com

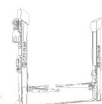
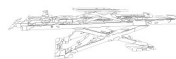
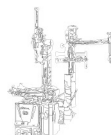



Bedieningshandleiding



Mobiele hefkolom

ATH RG5.5 WB

Van serienummer: E856240400245



ATH-Hein GmbH & Co. KG | Gewerbepark 9
D-92278 Illschwang | Germany | www.ath-heinl.com

Verschijningsdatum: 30.05.2023 | Fouten en omissies
voorbehouden. Verkoop alleen via ATH verkooppartners

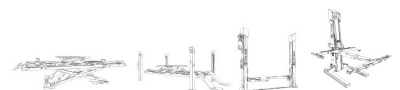

INHOUD

1	Inleiding.....	373
1.1	Algemene informatie.....	373
1.2	Beschrijving.....	374
1.3	Operatie.....	376
1.4	Veiligheidsinstructies.....	377
1.5	Technische gegevens.....	379
1.6	Maattekening.....	380
2	Installatie.....	381
2.1	Transport en opslag.....	381
2.2	Uitpakken van het apparaat.....	382
2.3	Leveringsomvang.....	383
2.4	Locatie.....	383
2.5	Locatie.....	384
2.6	Elektrische aansluiting.....	384
2.7	Hydraulische aansluiting.....	385
2.8	Montage.....	385
2.9	Montage.....	386
2.10	Voor ingebruikname.....	386
2.11	Olie vullen en ontluchten.....	386
3	Operatie.....	388
3.1	Gebruiksaanwijzing.....	388
3.2	Basisinstructies.....	389
3.3	Werking van de wielgrijper.....	390
3.4	Toon.....	392
4	Onderhoud.....	407
4.1	Verbruiksartikelen voor montage, onderhoud en verzorging.....	407
4.2	Veiligheidsvoorschriften voor olie.....	409
4.3	Onderhouds- of verzorgingsplan.....	410
4.4	Probleemoplossing of foutweergave en remedie.....	411
4.5	Onderhouds- en service-instructies.....	412
4.6	Verwijdering.....	413
5	EG-EU-verklaring van overeenstemming.....	414
6	Bijlage.....	415
6.1	Elektrisch schema.....	415



6.2	Hydraulisch schema.....	416
7	Garantiekaart.....	417
7.1	Omvang van de productgarantie.....	418
8	Testboek.....	419
8.1	Installatie- en overdrachtsprotocol.....	420
8.2	Testplan.....	421
8.3	Inspectierapport.....	423
9	Opmerkingen.....	429

1 INLEIDING

1.1 Algemene informatie



Deze handleiding is een integraal onderdeel van de machine. Zij moet door de gebruiker worden gelezen en begrepen. Er wordt geen aansprakelijkheid aanvaard voor schade veroorzaakt door het niet in acht nemen van deze instructies of de geldende veiligheidsvoorschriften.



Bij alle werkzaamheden aan de beschreven apparatuur moet geschikte beschermende kleding worden gedragen.

Gevaar



Niet-inachtneming leidt tot de dood of zwaar letsel

Voorzichtig



Niet-inachtneming kan tot de dood of zwaar letsel leiden.

Waarschuwing



Niet-inachtneming kan leiden tot letsel

Attentie



Niet-naleving kan leiden tot materiële schade en de werking van het product aantasten.

Aanwijzing



Aanvullende informatie over de werking van het product

Tip



Algemene nuttige informatie

1.2 Beschrijving

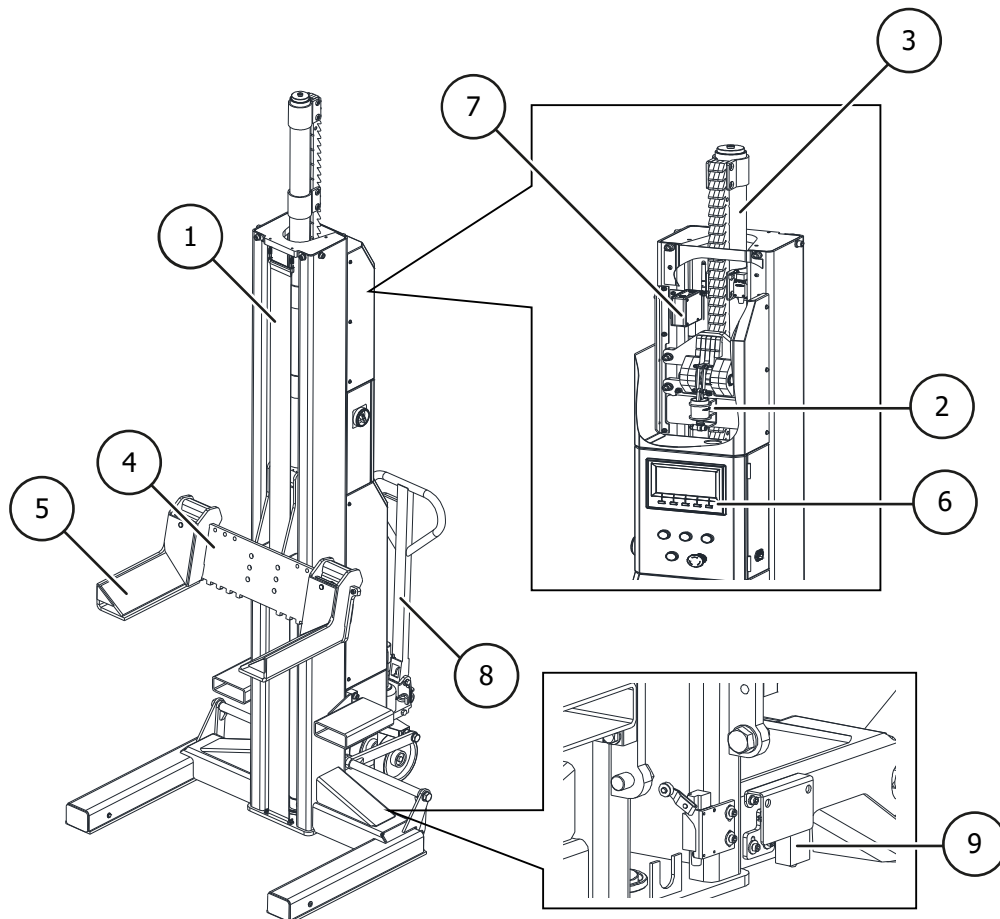

- 1 **Hefkolom**
In de hefkolom wordt de heftruck tijdens de op- en neerwaartse beweging geleid door rollen. Hier bevindt zich ook de hydraulische hefcilinder.
- 2 **Ontgrendelingsmagneet**
Elektromagneet voor het ontgrendelen van de veiligheidssluiting tijdens het dalen. De veiligheidsvergrendeling voorkomt dat het platform in geval van een fout zelfstandig daalt.
- 3 **Hydraulische cilinder**
- 4 **Hefwagen**
De hefwagen draagt de giek (lastopnamemiddel). Hij wordt op en neer bewogen door de hydraulische cilinder, de geleiding in de kolom gebeurt door rollen.
- 5 **Grijparmen**
Hier bevinden zich de verstelbare grijparmen en steunplaten. De grijparmen zijn in breedte verstelbaar.
- 6 **Bedieningskast**
Het volledige elektrische besturingssysteem bevindt zich hier. Alle drukknoppen zijn beschermd door een frontring om onbedoelde bediening te voorkomen. Bovendien worden alle bewegingen onmiddellijk onderbroken wanneer de drukknoppen worden losgelaten (dodemensbediening).
- 7 **Verplaatsingssensor**
Trekdraad verplaatsingssensoren meten lineaire bewegingen via een zeer flexibele staalkabel.
- 8 **Verplaatsingsset**
Wordt gebruikt om het hefplatform te verplaatsen en te positioneren. De verplaatsing mag alleen plaatsvinden in lege toestand en zonder last.

- 9 **Bewegingsveiligheidsschakelaar**
om de stabiele positie van de wielgrijper te waarborgen

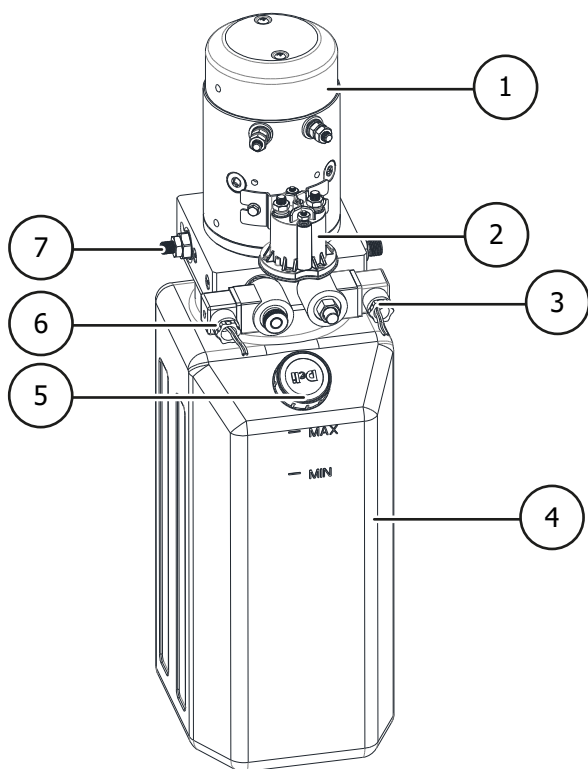

Hydraulische eenheid

- 1 DC 24 V motor
- 2 Startschakelaar
- 3 Daalventiel met nootdaalschroef
- 4 Olietank
- 5 Olievulplug
- 6 Daalventiel
- 7 Ontlastklep

1.3 Operatie

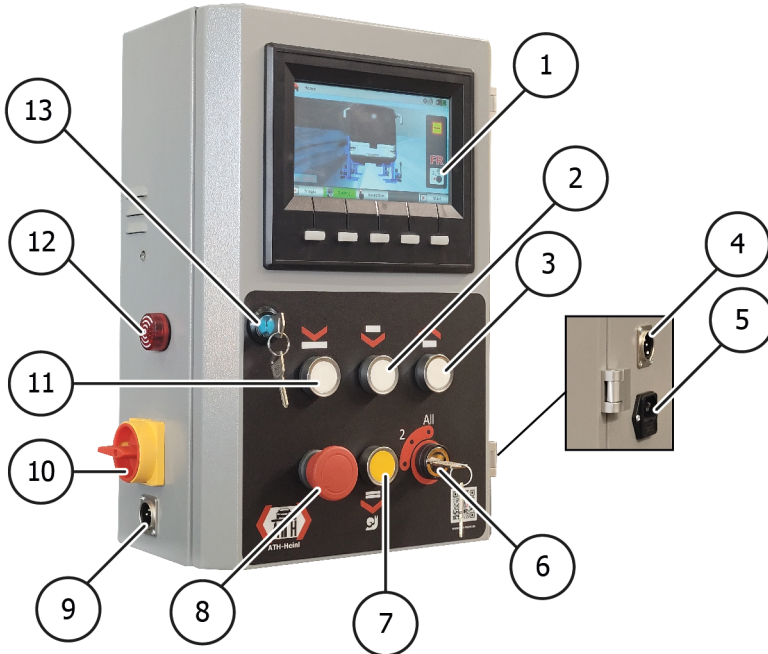

- ① **Display**
- ② **Daalknop 1**
om de wielgrijper te laten zakken (arrêtering en daalklep worden geopend)
- ③ **Hefknop**
om de wielgrijper op te tillen
- ④ **Aansluiting voor communicatiekabel**
Wanneer de communicatiekabel is aangesloten, kan het systeem worden omgeschakeld naar bedrade communicatie.
De communicatiekabel wordt NIET meegeleverd
- ⑤ **Aansluiting laadkabel (230V)**
- ⑥ **Modusselectieschakelaar**
De bedrijfskeuzeschakelaar kan in drie standen worden gezet:
Positie 1: Alleen de huidige kolom kan worden bediend.
Positie 2: Alleen de kolommen op de huidige as kunnen worden bediend.
Positie Alle: Alle kolommen kunnen worden bediend
Opmerking: de bedrijfskeuzeschakelaar moet op alle kolommen in de betreffende stand worden gezet!
- ⑦ **Daalknop 2**
Deze heeft dezelfde functie als knop Dalen 1, maar het dalen gaat langzamer.
- ⑧ **Noodstopeschakelaar**
- ⑨ **Aansluiting voor communicatiekabel**
Wanneer de communicatiekabel is aangesloten, kan het systeem worden omgeschakeld naar bedrade communicatie.
- ⑩ **Hoofdschakelaar**
- ⑪ **Knop Parkeren (Vergrendeling)**
om de wielgrijper in de vergrendeling te laten zakken (alleen de daalklep wordt geopend)

- 12 **Alarm geluidsgenerator**
wanneer deze oplicht en een signaaltoon geeft, let dan op de indicatie op het display
- 13 **Schakelkast deurvergrendeling**

1.4 Veiligheidsinstructies

Algemene veiligheidsinstructies

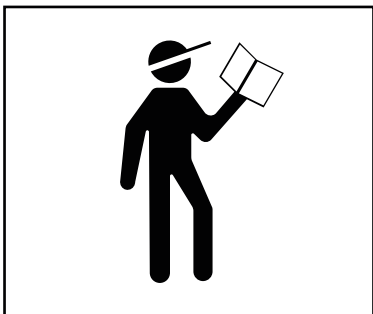

Lees en begrijp de bedieningsinstructies voordat u de lift bedient.

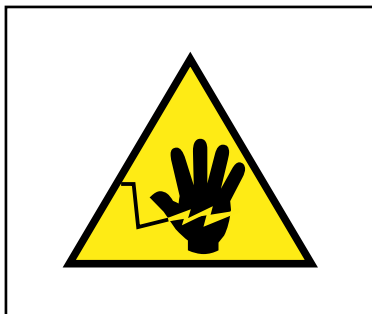

Werkzaamheden aan elektrische componenten zijn alleen toegestaan aan lokaal erkende elektriciens.

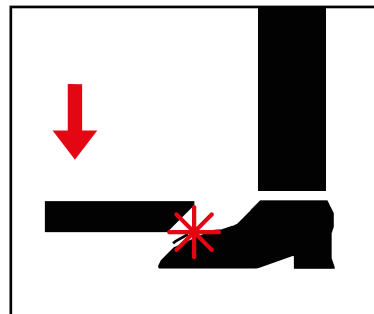

Verlaat de gevarezone bij het laten zakken van het hefplatform

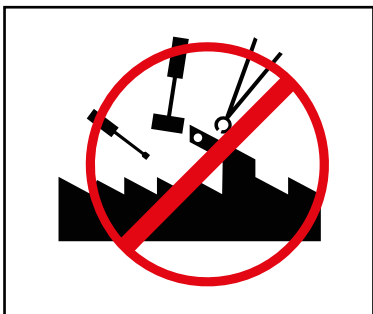

Wijzigingen van welke aard dan ook aan het hefplatform zijn niet toegestaan



Het hefplatform mag niet onder stromend water worden gereinigd.



Geen verfoplossende of zeer agressieve reinigingsmiddelen gebruiken

Productspecifieke veiligheidsinstructies

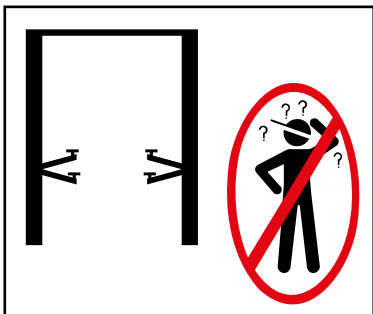

Hefplatform mag alleen door geschoold personeel worden bediend



Alleen bevoegde personen mogen de gevarezone betreden

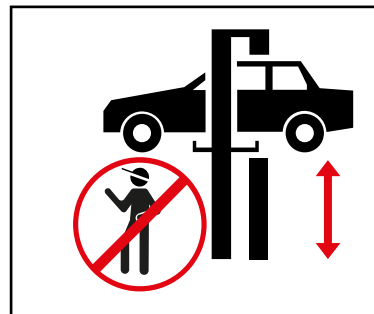

Bij het heffen en dalen moet de gevarezone worden vrijgehouden

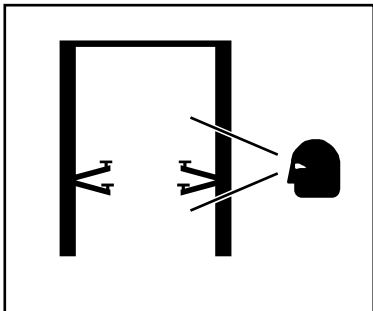

Goed onderhoud en inspecties zijn nodig om veilig te kunnen werken

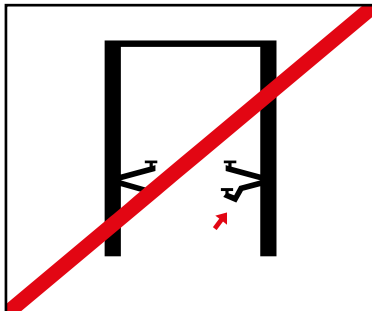

Werk niet aan beschadigde liften



Zorg voor een goede gewichtsverdeling van het voertuig

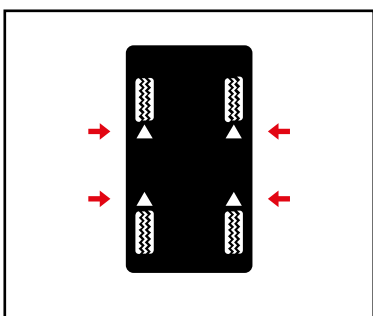

Gebruik de door de voertuigfabrikant opgegeven hefpunten en sluit alle deuren bij het heffen van het voertuig.

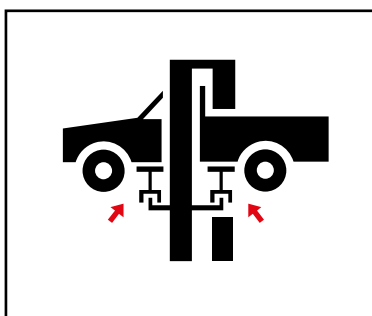

Gebruik zo nodig geschikte adapters

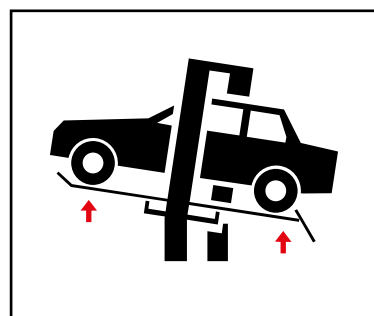

Adapters verminderen het gespecificeerde laadvermogen

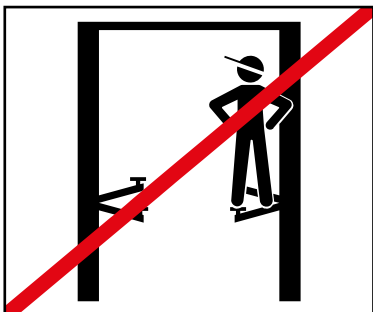

Op het hefplatform, de draagarmen of het te heffen voertuig mogen geen voorwerpen of personen worden vervoerd.

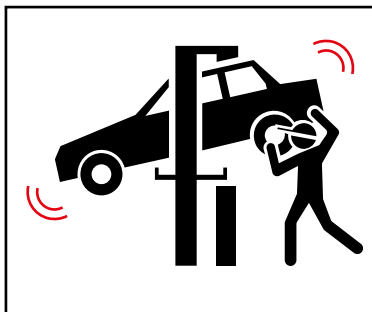

Vermijd sterke zwaaibewegingen op het geheven voertuig

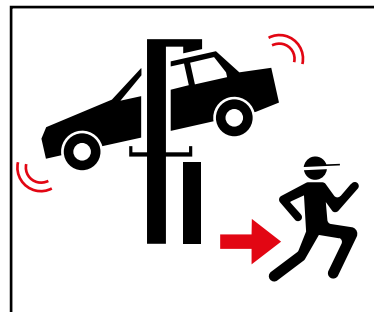

Als er gevaar bestaat dat een voertuig valt, verlaat dan onmiddellijk de gevarenszone

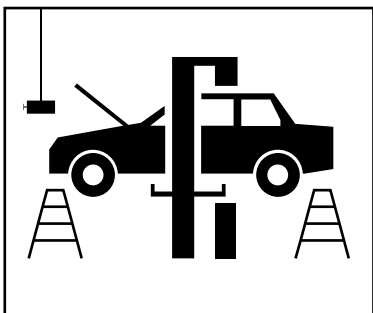

Gebruik bij het installeren of verwijderen van zware voorwerpen altijd een veiligheidsvoorziening om te voorkomen dat ze omvallen.

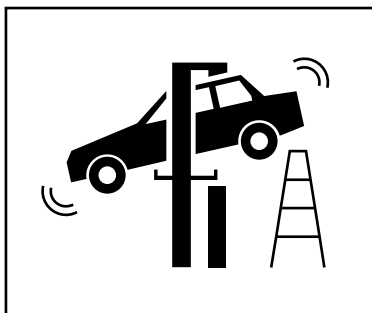

Let bij het neerlaten op obstakels

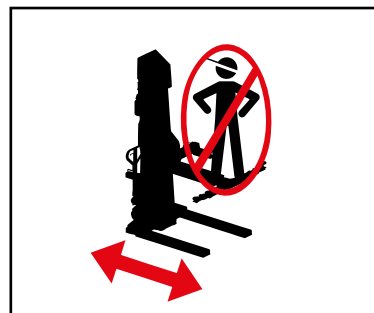

Het is verboden op mobiele hefplatforms te rijden.

1.5 Technische gegevens

Type	ATH RG5.5 (5500kg)
Hefbeweging	0-1750 mm
Verstelbare breedte tussen hefvorken	166-550 mm
Max. Synchronisatiefout tussen wielgrijpers	50 mm
Totale hoogte	3770 mm
Heftijd	50 s
Daaltijd	80 s
Toelaatbare geluidswaarde	80 dB (A)/1 m
Bodemhelling	Max. 3
Elektrische motor	
Spanning	DC 24 V
Vermogen motor	2,2 kW
Snelheid	2000-4000 rpm
Batterij	
Spanning	2 x DC 12 V
Capaciteit	280 AH
Stroomverbruik koude start	650 A
Afmetingen (LxBxH)	253x168x200 mm
Hydraulische pomp	
Debiet	1,6 cm ³ /g
Olie	HLPD32 ca. 10l
Werkdruk ²	240 bar

Waarschuwing



² De in de fabriek ingestelde werkdruk is afgestemd op de maximale nominale belasting. Het overdrukventiel mag niet worden gemanipuleerd.

Wijziging van de instelling kan leiden tot ernstige schade.

Aanwijzing



Als de opgegeven nominale belasting niet kan worden verhoogd, neem dan contact op met ons serviceteam.

1.6 Maattekening

Wielgrijper 5.5

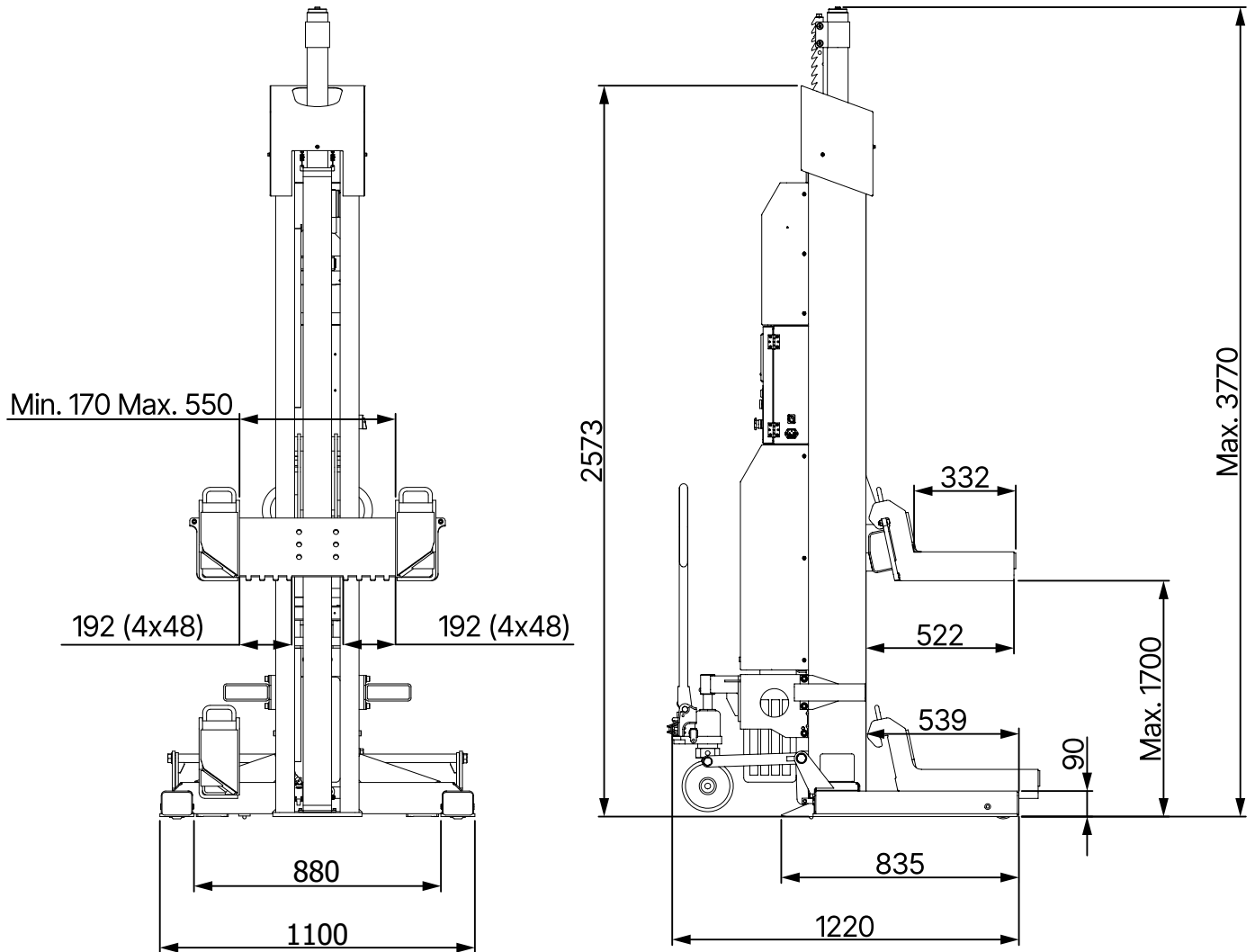

2 INSTALLATIE

De machine moet worden geïnstalleerd door bevoegd personeel overeenkomstig de instructies.



Aanwijzing

De gebruiksaanwijzing (inclusief protocol) is een belangrijk onderdeel van de machine of het product.

Bewaar deze op een veilige plaats!

Het product moet door een geschikt en bevoegd bedrijf of instelling worden geïnspecteerd na voltooiing van de montage, overdracht, instructie indien nodig, en vervolgens met regelmatige tussenpozen overeenkomstig de in het land van gebruik geldende voorschriften en wettelijke bepalingen.

2.1 Transport en opslag

Gebruik voor transport en plaatsing van de machine altijd geschikte hijs-, hef- of vloertransportmiddelen en let op het zwaartepunt van de machine.

De machine mag alleen met de originele verpakking worden vervoerd.

Gegevens	
Gewicht	510 kg
Breedte	1100 mm
Lengte	1225 mm
Hoogte	2580 mm
Opslagtemperatuur	0 tot +40°C

Transport- en opslaginstructies



Attentie

Til voorzichtig, ondersteun de last goed met geschikte hulpmiddelen die in perfecte staat verkeren.



Attentie

Vermijd onverwachte verhogingen en schokkende bewegingen. Let op oneffenheden, dwarsgoten enz.

Gevaar



De verwijderde verpakkingsdelen kunnen een gevaar vormen voor kinderen en dieren.

Dit kan ernstig letsel of zelfs de dood tot gevolg hebben.

Bewaar de verwijderde verpakkingsonderdelen op een verzamelplaats die ontoegankelijk is voor kinderen en dieren tot ze worden weggegooid.

Transport, laden en lossen

Bij het laden, lossen of vervoeren van het apparaat naar de plaats van gebruik moet een vorkheftruck met een laadvermogen van min. 1000 kg worden gebruikt. De vorken van de vorkheftruck moeten in de daarvoor bestemde vorkhouders worden gestoken.

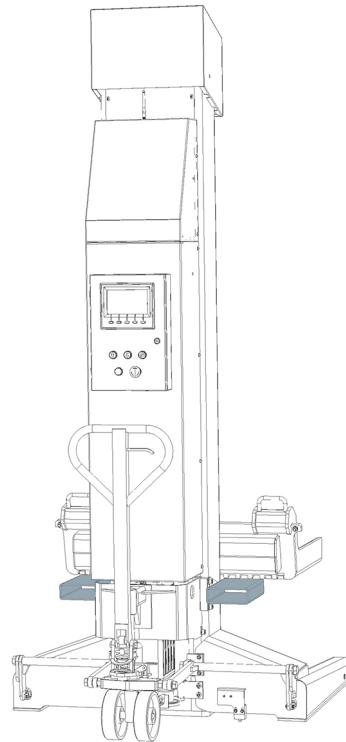
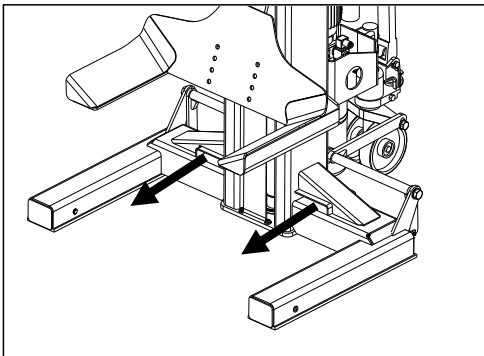

Voorzichtig



Beveilig de wielhefwagen tegen omvallen bij het laden en lossen. Houd ook rekening met de grootte, het gewicht en het zwaartepunt van de wielgrijper.

2.2 Uitpakken van het apparaat

- Verwijder het bovenste deksel van de verpakking en controleer of er geen schade is ontstaan tijdens het transport.
- Verwijder de bevestigingsbout om de machine van de pallet/frame te halen. Om de machine van de pallet/frame af te halen, gebruikt u een geschikte hefinrichting (eventueel met hijstouw).

Gevaar



De verwijderde verpakkingsdelen kunnen een gevaar vormen voor kinderen en dieren.

Dit kan ernstig letsel of zelfs de dood tot gevolg hebben.

Bewaar de verwijderde verpakkingsonderdelen op een verzamelplaats die ontoegankelijk is voor kinderen en dieren tot ze worden weggegooid.

2.3 Leveringsomvang

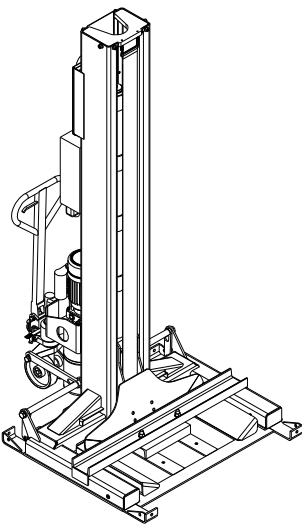

Transportrek per kolom met:

- 1x zuil
- 1x kolombekleding
- 1x laadkabel
- 1x communicatiekabel

Aanwijzing



Als er iets ontbreekt in de leveringsomvang, neem dan contact op met onze verkoopafdeling.

2.4 Locatie

Het apparaat moet uit de buurt worden gehouden van brandbare en explosieve materialen, alsmede van zonlicht en intens licht. De machine moet ook op een goed geventileerde plaats worden geplaatst.

De machine moet worden geïnstalleerd op een voldoende stevige ondergrond, indien nodig volgens de minimumeisen van de specificaties in het funderingsplan.

Bij de keuze van de montageplaats moeten naast de bodemgesteldheid ook de richtlijnen en aanwijzingen van de ongevalpreventievoorschriften en de voorschriften voor de werkplek in acht worden genomen.

Als het apparaat op een vloerplaat moet worden geïnstalleerd, moet het voldoende draagvermogen ervan worden gecontroleerd. In het algemeen wordt aanbevolen om bij installatie van de machine op vloerplafonds een bouwkundige te raadplegen voor een beoordeling.

De machine mag alleen in gesloten ruimten worden geïnstalleerd en gebruikt. Het beschikt niet over een geschikte veiligheidsuitrusting (bijv. IP-bescherming, gegalvaniseerd ontwerp) voor gebruik buitenshuis.

Temperatuur	5 - 50°C
Zeeniveau	< 1500m
Vochtigheid	50% bij 40°C - 90% bij 20°C

2.5 Locatie

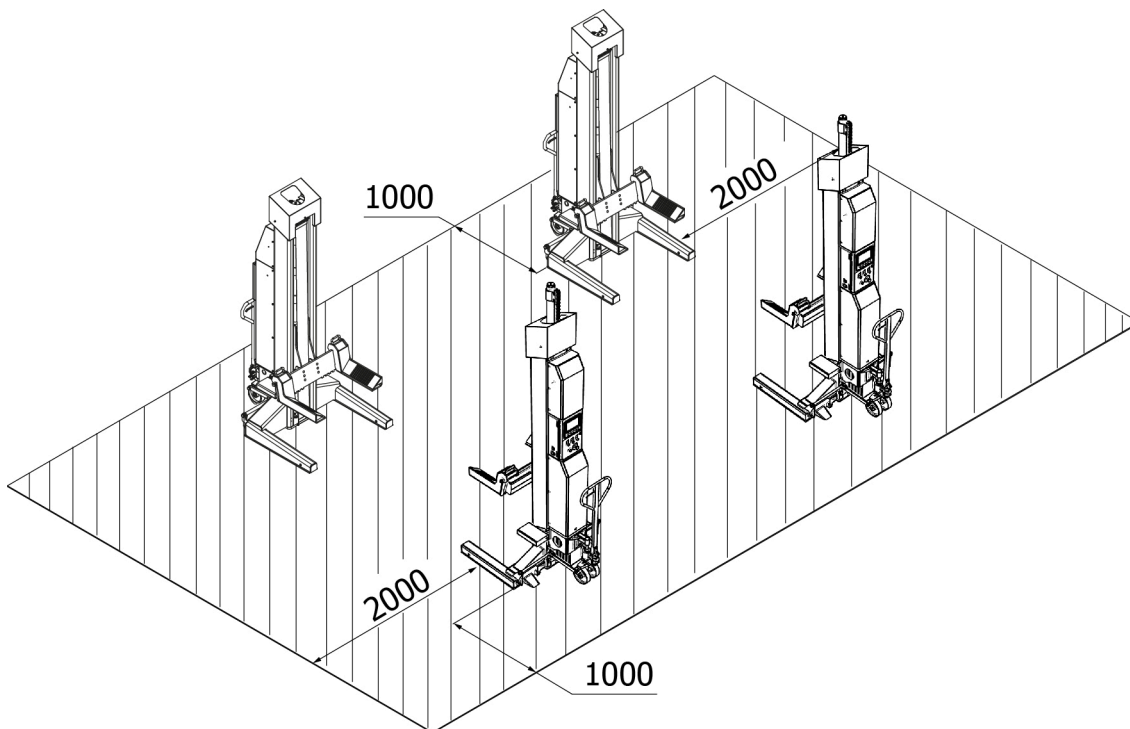

2.6 Elektrische aansluiting

Attentie



De algemene en plaatselijke voorschriften moeten in acht worden genomen. Daarom mag deze stap alleen worden uitgevoerd door een opgeleide specialist.

Let op de noodzakelijke toevoerleiding.

Het opladen van de batterijen moet gebeuren volgens het product met een 230V Schuko stekker.

Spanningsafwijkingen mogen niet groter zijn dan 0,9 - 1,1 maal het nominale spanningsbereik en frequentieafwijkingen niet groter dan 0,99 - 1,01 maal het frequentiebereik. Om dit te kunnen garanderen moeten de nodige beschermingsmaatregelen worden genomen.

Aan het einde van de werkzaamheden moet de draairichting van de motor worden gecontroleerd.

2.7 Hydraulische aansluiting



Aanwijzing

Voordat de installatie in gebruik wordt genomen of voor het eerst met olie wordt gebruikt, moet met het oog op een optimale, storingsvrije en nagenoeg luchtvrije werking het volgende in acht worden genomen.

Alle hydraulische leidingen moeten worden aangesloten en vastgezet volgens het hydraulisch schema of de slangaanduiding.

Alle hydraulische leidingen en cilinders moeten worden ontluicht volgens het hydraulisch plan of de slangaanduiding.

Voor een goede en veilige werking van het systeem en de gebruikte slangen is het van essentieel belang dat de gebruikte hydraulische vloeistoffen voldoen aan de specifieke specificaties en aanbevelingen van de fabrikant.

Gebruikte vloeistoffen die niet aan de specifieke eisen voldoen of die ongeoorloofde verontreiniging hebben, zullen het gehele hydraulische systeem beschadigen en de levensduur van de gebruikte hydraulische systemen verkorten.



Aanwijzing

Een vervuiling van de installatie is ook mogelijk door een nieuwe vulling met olie.

De minimale eis en de minimale oliehoeveelheid moeten worden gecontroleerd of geproduceerd.

2.8 Montage



Aanwijzing

Deze instructies zijn niet te beschouwen als montagehandleiding; hier worden alleen aanwijzingen en hulp gegeven voor deskundige en vakbekwame monteurs.



Waarschuwing

Voor de volgende werkzaamheden moeten geschikte kleding en individuele beschermingsmiddelen worden gedragen.



Voorzichtig

Verkeerde montage en afstellingen leiden tot uitsluiting van aansprakelijkheid en garantie.

Gedeeltelijk voormonteerde machines moeten vóór de inbedrijfstelling door een bevoegd persoon worden geïnspecteerd, geïnstrueerd en geaccepteerd.

De montage van machines moet worden uitgevoerd door een deskundig en bevoegd persoon.

2.9 Montage

Instelling voor gebruik

Voor het eerste gebruik

Zorg ervoor dat:

- de hoogtekalibratie op alle kolommen is uitgevoerd
- de kolommen zijn gegroepeerd in een compleet systeem
- alle kolommen vóór gebruik in de juiste positie staan
- de capaciteit van de lading voldoende is
- de batterijen van stroom zijn voorzien
- de moduskeuzeschakelaars in de juiste stand staan

Voor dagelijks gebruik

Zorg ervoor dat:

- alle wielgrijpers vóór gebruik in de juiste stand staan
- het laadvermogen voldoende is
- de batterijen onder spanning staan
- de modusselektieschakelaars in de juiste stand staan

2.10 Voor ingebruikname

Waarschuwing



Controleer voor de inbedrijfstelling alle bevestigingsschroeven, elektrische, pneumatische en hydraulische leidingen en draai ze zo nodig aan.

Let op: Sommige hiervan moeten regelmatig worden gecontroleerd en indien nodig worden aangedraaid.

2.11 Olie vullen en ontluchten

Attentie



Gebruik het aggregaat NIET zonder olie.

Anders kan schade aan de pomp ontstaan. Als de motor heet wordt of vreemde geluiden maakt, onmiddellijk stoppen en de elektrische aansluiting opnieuw controleren.

Olie vullen en ontluchten

1. Verwijder de olievulplug en vul ca. 5 liter van de aanbevolen hydraulische vloeistof in de tank.
2. Zet de vermogensschakelaar op 1 om de wielgrijper in te schakelen
3. Zet de moduskeuzeschakelaar op 1 om de wielgrijper in de enkele modus te zetten.

4. Hef de vork tot maximale hoogte en voeg meer hydraulische vloeistof toe totdat de tank vol is.
5. Laat de vork volledig zakken
6. Open de ontluchtingsschroef van de cilinder door deze linksom te draaien.
7. Sluit de ontluchtingsschroef weer als er vloeistof uit stroomt.
8. Herhaal deze procedure om het hydraulische systeem van de andere wielgrijpers volledig te ontlichten.

Eindcontroles



Attentie

Observeer tijdens dit proces alle bedieningsonderdelen en controleer op juiste installatie en afstelling.

Geen enkel voertuig mag worden opgetild voordat een grondige operationele controle is uitgevoerd.

Algemene controles

- Controleer of de mechanische beveiligingen van elke kolom goed werken en volledig kunnen worden ontgrendeld.
- Controleer op het display of het hoogteverschil niet meer dan 50 mm bedraagt wanneer alle vorken volledig omhoog of omlaag zijn gebracht.

Controles van het hydraulisch systeem

- Controleer of het oliepeil in de tank correct is en vul indien nodig olie bij.
- Hef de vork tot volledige hoogte en laat de motor 5 seconden draaien
- Controleer alle slangverbindingen op lekkage

Controleer de hoogtebegrenzingsschakelaar

- Controleer of de aandrijfeenheid stopt met werken wanneer de vork tot de maximale hoogte is geheven
- Controleer of de op het display weergegeven hoogtewaarde op "0" of iets dergelijks (maar niet min) wordt teruggezet wanneer de vork volledig is neergelaten, anders is herkalibratie vereist
- Controleer of de wielgrijper goed op zijn plaats zit, anders kunnen er fouten met de eenheid optreden

3 OPERATIE

3.1 Gebruiksaanwijzing

Bedrijf: Activiteit:	<h2 style="margin: 0;">Gebruiksaanwijzing</h2> <p style="margin: 0;">Voor het werken op hefplatforms voor voertuigen</p>	Datum: Handtekening:
          <p style="margin-top: 10px;">Notruf 112</p>	Gevaren voor mens en milieu	
	<ul style="list-style-type: none"> ▪ Gevaar door mogelijk wegglijden van het voertuig ▪ Gevaar door hete oppervlakken op het voertuig ▪ Gevaar voor beknelling door bewegende delen ▪ Gevaar door elektrische apparatuur ▪ Gevaar door gebrek aan onderhoud van de uitrusting 	
	Beschermende maatregelen en gedragsregels	
	<p>Heffen van het voertuig</p> <ul style="list-style-type: none"> ▪ Plaats het voertuig op het hefplatform ▪ Voorkom een ongelijke verdeling van de last, overbelast het platform niet, gebruik geschikte opneemelementen met een antislip- of vormvast oppervlak, neem alleen op aan bepaalde punten van het voertuig. ▪ Controleer de werking van de afrolbeveiligingen of de zwenkarmbeveiligingen in alle richtingen. ▪ Alleen heffen als er geen personen in gevaar zijn. <p>Werkzaamheden aan het opgetilde voertuig</p> <ul style="list-style-type: none"> ▪ Afhankelijk van de werkzaamheden persoonlijke beschermingsmiddelen kiezen en dragen (bijv. hete oppervlakken). ▪ Pas op voor hete onderdelen ▪ Demontage van onderdelen kan de lastverdeling veranderen: indien nodig voertuig beveiligen tegen kantelen ▪ Alleen goedgekeurde montagesteunen gebruiken <p>Voertuig laten zakken</p> <ul style="list-style-type: none"> ▪ Gereedschap en andere voorwerpen uit de gevarezone verwijderen ▪ Alleen laten zakken als er geen personen in gevaar zijn ▪ Voetbeschermers, veiligheidsranden of waarschuwingsgeluid na tussenstop voorkomen voetletsel <p>Het hefplatform mag alleen zonder toezicht worden bediend door geïnstrueerde en competente medewerkers vanaf 18 jaar.</p>	
	Gedrag bij storingen en bij gevaar	
	<ul style="list-style-type: none"> ▪ Defecten aan de machine aan de installateur of fabrikant melden ▪ De machine uitschakelen en beveiligen tegen onbevoegd herinschakelen. ▪ Schade mag alleen door gekwalificeerd personeel gerepareerd worden ▪ In geval van brand proberen het vuur te blussen 	
Eerste hulp		
<ul style="list-style-type: none"> ▪ Eerste hulp inlichten (zie alarm- of noodplan) ▪ Verwondingen onmiddellijk behandelen ▪ Maak een aantekening in het eerstehulpboek ▪ Bij ernstige verwondingen een noodoproep doen 		
Onderhoud		
<ul style="list-style-type: none"> ▪ Reparaties mogen alleen door bevoegd en opgeleid personeel worden uitgevoerd. ▪ Bij opstellings-, afstellings-, onderhouds- en servicewerkzaamheden de machine spanningsloos maken of beveiligen. ▪ Het hefplatform na afloop van de werkzaamheden reinigen en het niveau van het hydraulische systeem controleren. ▪ Jaarlijkse controle van het hefplatform door een bevoegd en geïnstrueerd persoon. 		

3.2 Basisinstructies

De wielheftafel is uitsluitend bestemd voor het oppakken en op werkhoogte brengen van voertuigen en mag alleen voor dit doel worden gebruikt. Andere toepassingen zijn uitdrukkelijk niet toegestaan. Deze omvatten:

- Het vervoer van personen
- Gebruik als steiger
- Het gebruik voor het persen of pletten van voorwerpen
- Het gebruik als goederenlift
- Het gebruik in autowasserijen en spuitrijen
- Alleen personen die de leeftijd van 18 jaar hebben bereikt, die zijn geïnstrueerd in de bediening van de machine en aan de werkgever hebben aangetoond dat zij daartoe bekwaam zijn, mogen de machine zelfstandig bedienen.
- Zij moeten door de werkgever uitdrukkelijk gemachtigd zijn de machine te bedienen. De opdracht om de machine te bedienen moet schriftelijk worden gegeven.
- De machine mag alleen voor het beoogde doel worden gebruikt.
- Gebruik altijd materialen die voldoen aan de voorschriften voor montage en bediening.
- Vóór montage of demontage alle onderdelen controleren; ze mogen geen tekenen van beschadiging vertonen.
- Volg eventueel de speciale instructies van de fabrikant voor de montage of demontage van voertuigspecifieke werkzaamheden.
- Een belangrijk onderdeel van de garantie is de naleving van het onderhoudsschema. Met name de reinheid, de corrosiebescherming, de controle indien nodig onmiddellijke reparatie van schade.
- Tijdens het gebruik moet u altijd letten op gevaren. Zodra zich gevaren voordoen, de machine onmiddellijk uitschakelen, de stekker uittrekken en de luchttoevoer onderbreken. Neem vervolgens contact op met uw dealer.
- Alle waarschuwingsborden moeten altijd goed leesbaar zijn. Als ze beschadigd zijn, moeten ze onmiddellijk worden vervangen.

Gevaar



Tijdens het gebruik kan het geluid oplopen tot 85dB (A), daarom moet de bestuurder passende beschermende maatregelen nemen.

Gevaar



Bewegende delen van de machine kunnen losse kleding, lang haar of sieraden grijpen.

3.3 Werking van de wielgrijper

Positionering voor het heffen van wielen



Aanwijzing

Zorg ervoor dat alle banden in goede staat zijn en stevig op de hefvorken rusten.
Anders is een speciale adapter nodig.

1. Breng elke kolom in de juiste positie. Zorg ervoor dat de kolom verticaal staat en niet tegen het voertuig stoot.
2. Controleer of alle banden van het voertuig goed opgepompt en in goede staat zijn
3. Bepaal of de vorkpositie overeenkomt met de bandenmaat. Pas zo nodig de vorkpositie aan of controleer of er speciale adapters nodig zijn

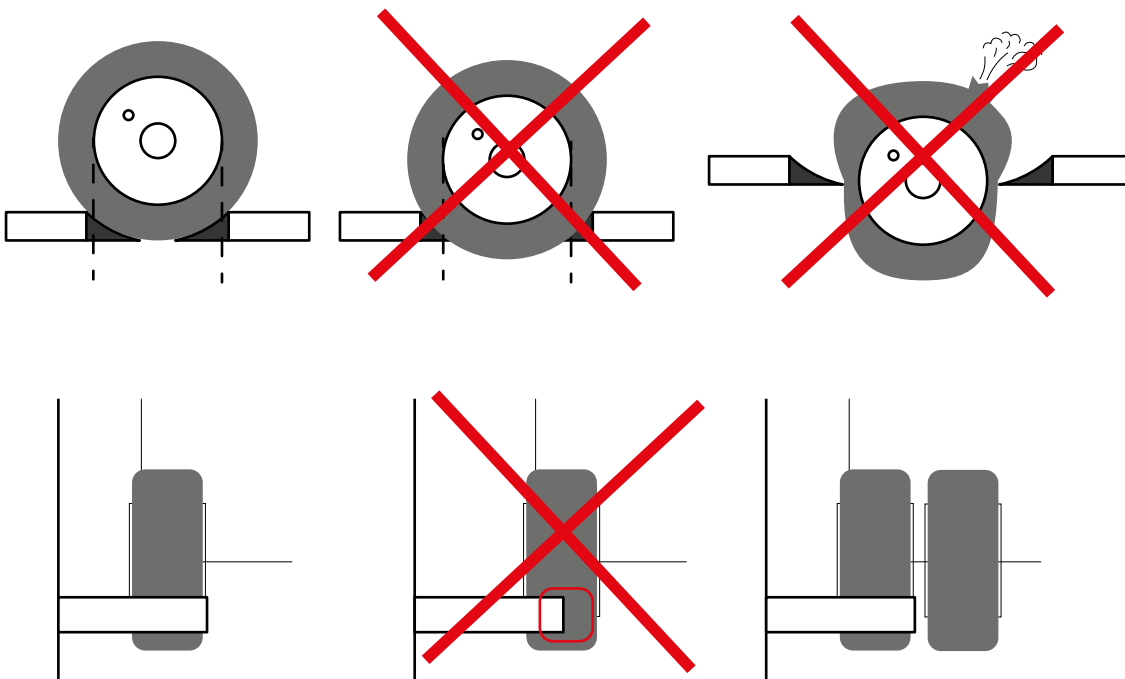

4. Zorg ervoor dat alle wielklemmen tot hun laagste hoogte zijn neergelaten
5. Breng elke wielklem langzaam omhoog totdat de band goed op de vorken rust en de vorken evenwijdig zijn aan de as van de band.
6. Zorg ervoor dat het contactgebied van de band op de vorken nooit verder reikt dan de middellijn van de vork en dat alle banden volledig op de vorken steunen.
7. Zorg ervoor dat de banden in balans zijn

Heffen en parkeren



Aanwijzing

Deze procedure MOET online worden uitgevoerd en nadat het groeperen is voltooid. De procedure kan bij elke kolom worden uitgevoerd. Let tijdens deze handeling zorgvuldig op de hefstatus en druk onmiddellijk op de noodstopknop als de hefstatus niet correct is. Controleer altijd of de mechanische beveiligingen goed zijn ingeschakeld voordat u probeert aan of bij het voertuig te werken.

1. Zet de keuzeschakelaars op alle kolommen in de juiste stand
2. Hef het voertuig met de hefknop
3. Wanneer het voertuig meer dan 100 mm van de grond is getild, stopt het systeem en controleert het of de wielen goed worden gehanteerd.
4. Zo ja, ga dan verder met het optillen van het voertuig met de hefknop
5. Laat de hefknop los wanneer het voertuig op de gewenste hoogte is gebracht
6. Parkeer de wagens op de vergrendelingen met de vergrendelknop

Laat zakken

1. Zet de moduselectieschakelaars op alle kolommen in de juiste stand
2. Zorg ervoor dat het voertuiggebied vrij is van mensen en voorwerpen
3. Laat het voertuig zakken met de daalknop en controleer op het scherm of alle rijtuigen synchroon zakken.
4. Wanneer het voertuig tot 100 mm boven de grond is neergelaten, stopt het systeem en moet u controleren of de wielen correct worden gehanteerd.
5. Zo ja, ga dan verder met het laten zakken van het voertuig met de neerlaatknop totdat het voertuig volledig is neergelaten.

Handmatig laten zakken

In geval van nood is het mogelijk het voertuig handmatig te laten zakken:

1. Vergrendel de hoofdschakelaar
2. Verwijder de achterklep van de kolom
3. Als de mechanische vergrendeling is geactiveerd, maakt u de haak  met de hand los.

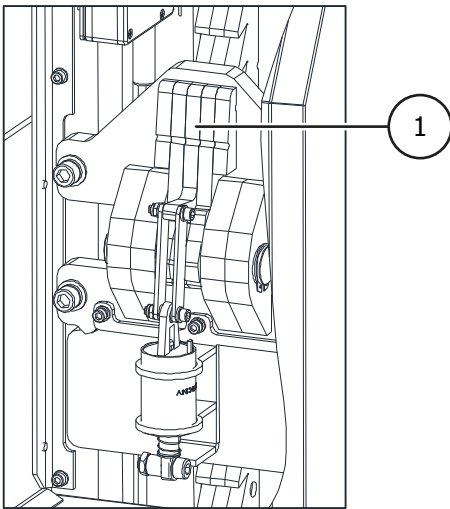

4. Draai de nooddaalschroef op de hydraulische pomp tegen de klok in om de vork te laten zakken. Zorg ervoor dat u de vork nooit meer dan 3 keer laat zakken (elke vergrendelingshoogte is ongeveer 30 mm).
5. Zorg ervoor dat de vergrendeling weer is ingeschakeld voordat u probeert een andere vork te laten zakken.
6. Herhaal bovenstaande procedure om alle wielgrijpers volledig te laten zakken
7. Draai de noodverlagingschroef weer vast door deze met de klok mee te draaien. De wielgrijper kan niet worden neergelaten wanneer de daalklep open is

3.4 Toon

Startpagina

Het indrukken van de functietoetsen onder het display heeft dezelfde functie als het aanraken van de betreffende toets op het scherm.

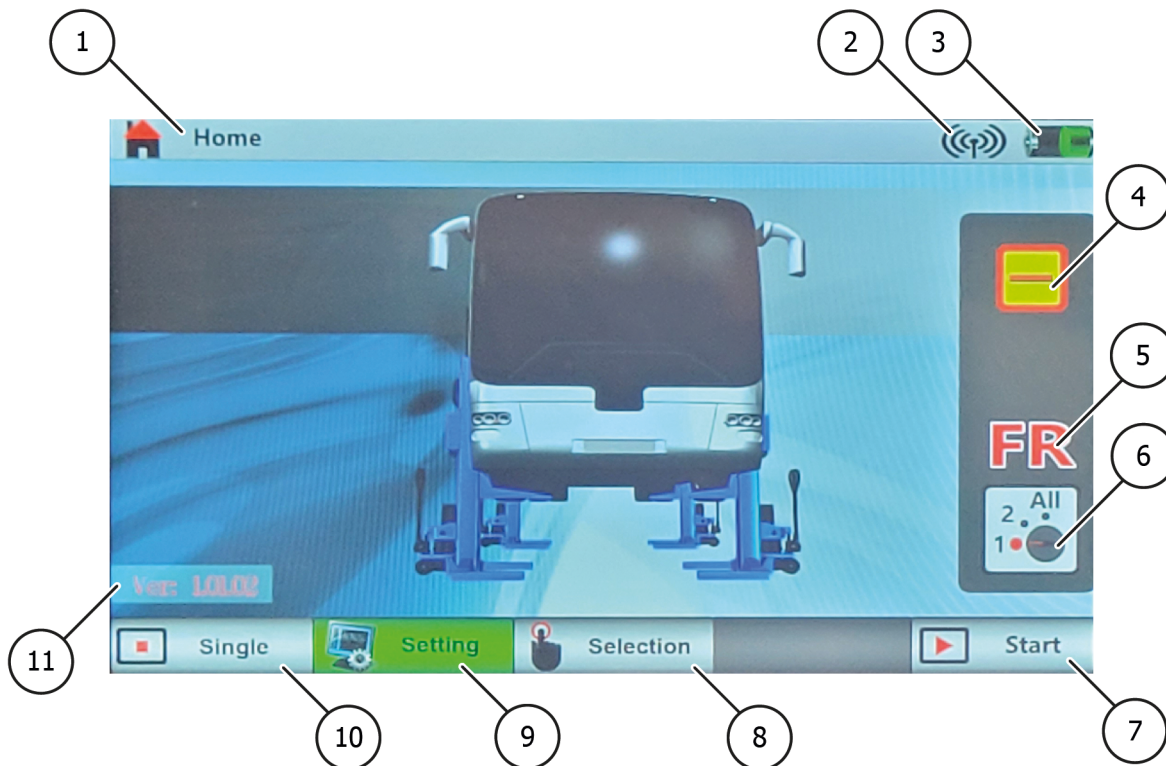

- ① **Titel**
Hier kunt u zien op welke pagina u zich bevindt
- ② **Signaal**
Geeft aan of alle wielgrijpers in het systeem in werking zijn. Het symbool wordt op de meeste pagina's weergegeven
 - Als het signaal uit is, kunnen alleen de handelingen van één wielgrijper worden uitgevoerd.
 - Als het signaal uit is, hergroepeer het systeem om alle wielgrijpers te bedienen.
- ③ **Batterijniveau**
Toont de laadstatus van de huidige wielgrijper
 - Laad de wielgrijper op als de batterij leeg is
 - Herkalibreer de batterij als deze niet meer goed werkt
 - Vervang de batterij indien nodig

4

Status

Toont de huidige status van de wielgrijper

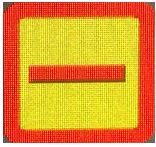

Ruststand

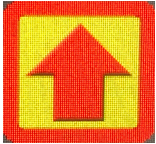

Optillen



Dalen



Langzaam zakken



Dalen tot de volgende vergrendeling



Vastzetpositie



Noodstop geactiveerd

5

Identificatie

De identificatie moet correct worden ingesteld op alle wielgrijpers voordat enige beweging van de wielgrijpers wordt uitgevoerd. Controleer of de instelling van alle kolommen correct is voordat het systeem wordt opgestart.

FL - Front Left: Dit is de linkergrijper in de 1e rij van het hele systeem.

FR - Front Rechts: dit is de rechter wielgrijper in de 1e rij van het hele systeem.

R1L - Rear 1 Left: dit is de linker wielgrijper in de 2e rij van het hele systeem

R1R - Achteraan 1 Rechts: Dit is de rechter wielgrijper in de 2e rij van het hele systeem

R2L - Rear 2 Left: dit is de linkergrijper in de derde rij van het hele systeem

...

R7L - Rear 7 Left: dit is de linker wielgrijper in de 8e rij van het hele systeem

R7R - Rear 7 Right: Dit is de rechter wielgrijper in de 8e rij van het hele systeem ...

6

Moduskeuzeschakelaar - display

Het toont de huidige geselecteerde modus van de wielgrijper

- 7 **Instellingen**
Druk op deze toets om naar de instellingenpagina te gaan.
Deze toets wordt alleen weergegeven op de startpagina.
Het indrukken van onderstaande functietoets heeft dezelfde functie als het aanraken van deze toets op het display
- 8 **Selecteren van de werkmodus**
Als met deze toets de bedrijfspagina wordt opgeroepen, verschijnt de keuzepagina en kan in modus 2 of groep worden gewerkt
- 9 **Installatie**
Druk op deze toets om naar de instellingspagina te gaan .
Deze toets verschijnt alleen op de startpagina
- 10 **Enkele kolom modus**
Wordt alleen op de startpagina weergegeven
Als de bedieningspagina via deze toets wordt opgeroepen, kan de wielgrijper alleen in enkelvoudige modus werken
- 11 **Begin van het werk**
Als de bedrijfspagina met deze toets wordt opgeroepen, kunt u kiezen of u in modus 1, 2 of groepsmodus wilt werken

Keuzepagina

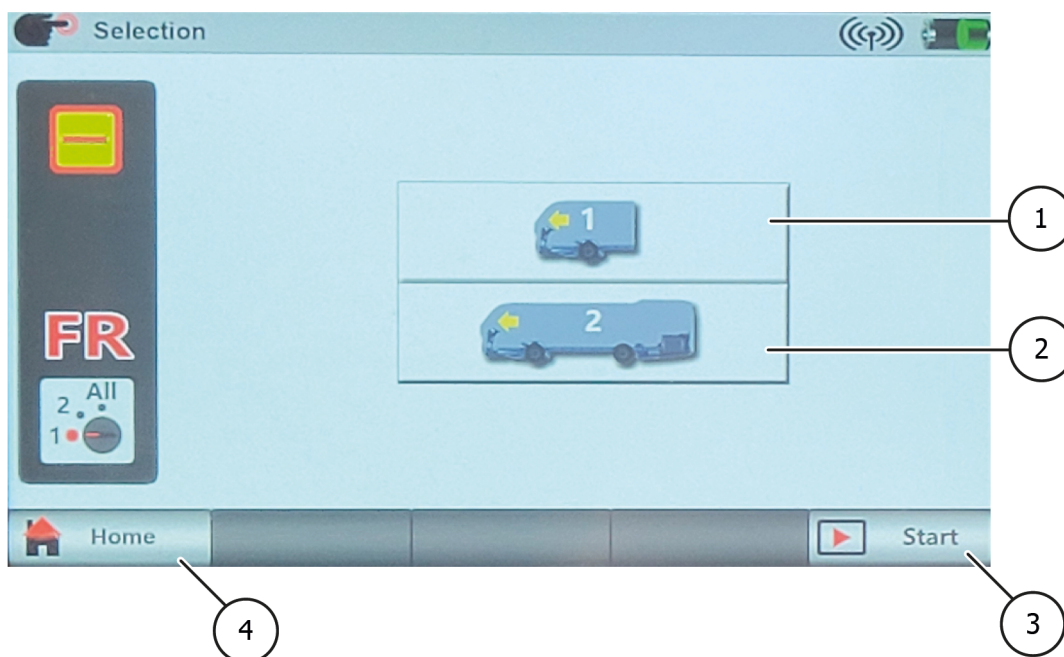

- 1 **Symbol 1 As**
Met deze toets roept u de bedrijfspagina op
Als de bedrijfspagina met dit symbool wordt opgeroepen, kan de wielgrijper alleen in modus 2 werken.
- 2 **Symbol 2 of meer assen**
Druk op deze toets om de bedrijfspagina op te roepen.
Het getal op het symbool geeft het aantal assen aan.
Wanneer de bedrijfspagina met dit symbool wordt opgeroepen, kan de kolom alleen in de werkstand ALLES werken
- 3 **Werking starten**
Druk op deze toets om de bedrijfspagina te openen
- 4 **Terug naar de hoofdpagina**
Druk op deze toets om terug te keren naar de hoofdpagina

Bedieningspagina's

Er zijn drie soorten bedieningspagina's:

- Individuele bedieningspagina, waar u de huidige wielgrijper kunt bedienen
- Asbedieningspagina, waarop u de huidige en de tegenoverliggende wielgrijper kunt bedienen
- Groepsbedieningspagina, waarop u alle wielgrijpers kunt bedienen

Individuele bedieningspagina

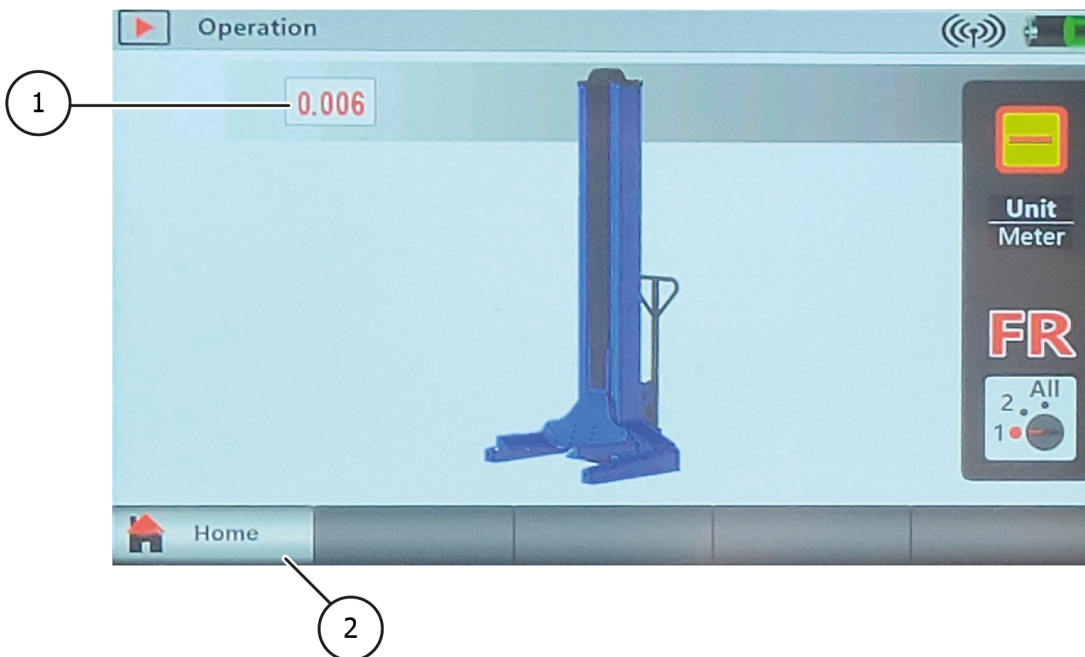

- ① **Hoogte**
Toont de huidige hoogte van de hefvork
- ② **Terug naar hoofdpagina**
Druk op deze toets om terug te keren naar de hoofdpagina

Op deze pagina kan slechts één wielgrijper worden bediend. Stel modus 1 in voordat u deze bedient. Als de modusselector niet op 1 staat, verschijnt er een waarschuwing.



Als de hefvork tot iets meer dan 100 mm omhoog of omlaag wordt gebracht, verschijnt er een waarschuwing waarin u wordt gevraagd te controleren of het wiel correct is opgeheven alvorens te bedienen.

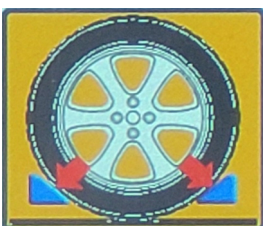

Asbedieningspagina



Pagina voor groepsbediening

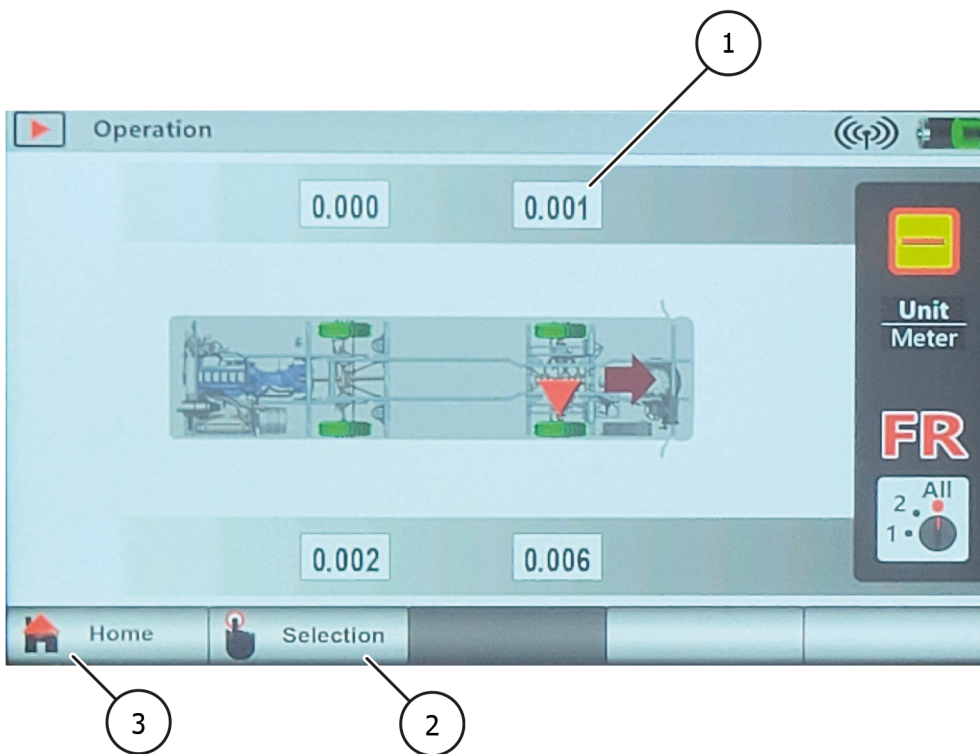

- ① **Hoogte**
Toont de huidige hoogte van de hefvork
- ② **Selectie van de werkmodus**
Druk op deze toets om terug te keren naar de selectiepagina
- ③ **Terugkeren naar de hoofdpagina**
Druk op deze toets om terug te keren naar de hoofdpagina

De asbedieningspagina en de groepsbedieningspagina zijn in principe identiek. Het enige belangrijke verschil is dat:

- Op de asbedieningspagina worden slechts twee wielgrijpers/wielen weergegeven.
- Op de pagina voor groepsbediening worden alle wielgrijpers/wielen van het systeem weergegeven. Ook komt het aantal weergegeven kolommen overeen met het aantal kolommen dat kan worden bediend.

Voorbeeld van een asbedieningsmodus:



- ✓ Als de bedrijfskeuzeschakelaar op 1 staat, kan de huidige wielgrijper alleen worden bediend.
- ✓ Als de bedrijfskeuzeschakelaar op 2 staat, kunnen de huidige wielgrijper en de tegenoverliggende wielgrijper worden bediend.
- ✓ Als de bedrijfskeuzeschakelaar op ALL staat, kunnen alleen de huidige en de tegenoverliggende wielgrijper nog worden bediend.

Voorbeeld van een groepsbedieningspagina:

- ✓ Als de bedrijfskeuzeschakelaar op 1 staat, kan alleen de huidige wielgrijper worden bediend.
- ✓ Als de bedrijfskeuzeschakelaar op 2 staat, kunnen de huidige wielgrijper en de tegenoverliggende wielgrijper worden bediend.
- ✓ Als de keuzeschakelaar op ALL staat, kunnen ALLE wielgrijpers worden bediend.

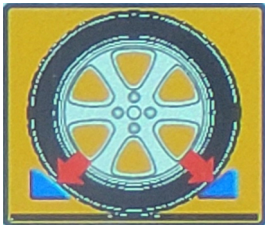
Als de hefwerk iets meer dan 100 mm omhoog of omlaag wordt gebracht, verschijnt er een waarschuwing waarin u wordt gevraagd te controleren of het wiel goed omhoog staat voordat u het bedient.



	Deze wielgrijper wordt nu direct bediend
	De moduskeuzeschakelaar van deze wielgrijper staat op 1
	De bedrijfskeuzeschakelaar van deze wielgrijper staat op 2.
	Als er geen symbool wordt weergegeven, staat de bedrijfskeuzeschakelaar van de wielgrijper op ALLES.

Pagina met instellingen

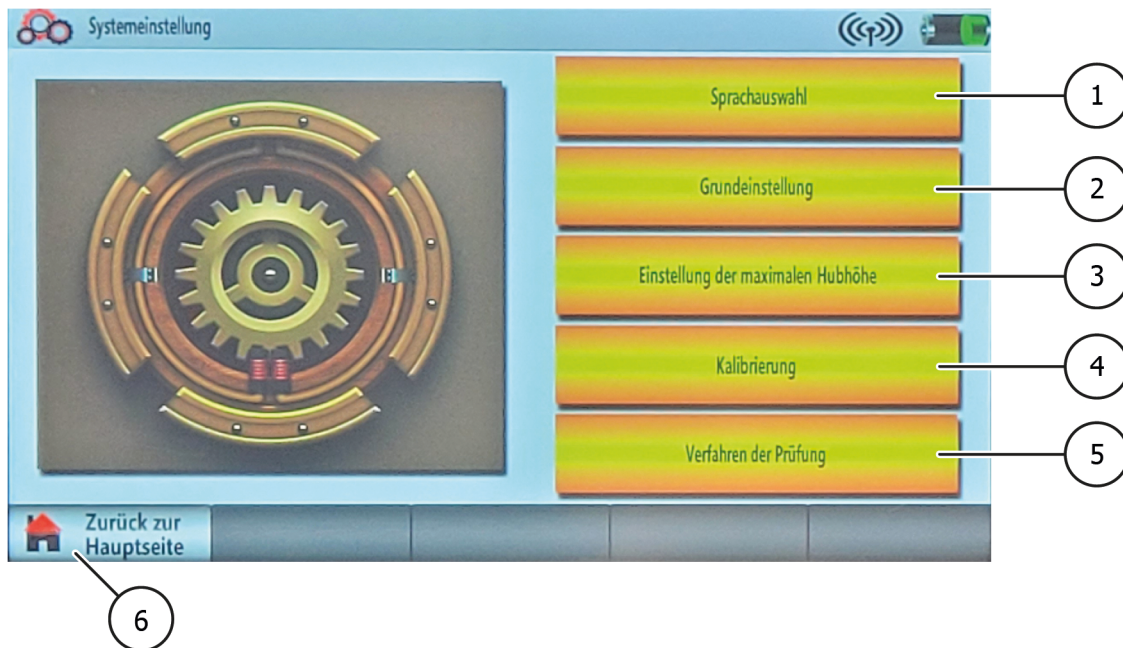

- ① **Taalkeuze**
Druk op deze toets om naar de taalkeuzepagina te gaan
- ② **Groeperen**
Hier kunt u de wielgrijpers draadloos met elkaar verbinden
- ③ **Instellen van de maximale hefhoogte**
Druk op deze knop om de hoogte-instellingen te openen
- ④ **Kalibratie**
Druk op deze knop om de hoogte en de batterij te kalibreren
- ⑤ **Testprocedure**
Druk op deze toets om naar de diagnosepagina te gaan
- ⑥ **Terug naar de hoofdpagina**
Druk op deze knop om terug te keren naar de hoofdpagina

Als u op de knop Instellingen op de hoofdpagina drukt, verschijnt er een dialoogvenster. Voer hier het wachtwoord: 12345 in om toegang te krijgen tot de instellingenpagina.

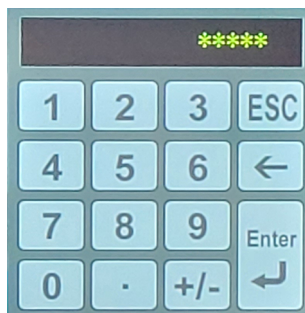

Taalkeuze



- 1 **Taalkeuze**
Selecteer de taal die u wilt gebruiken door op de bijbehorende knop te drukken
- 2 **ESC**
Druk op deze toets om terug te keren naar de instellingenpagina of om de taalinstelling op te slaan

Groepering

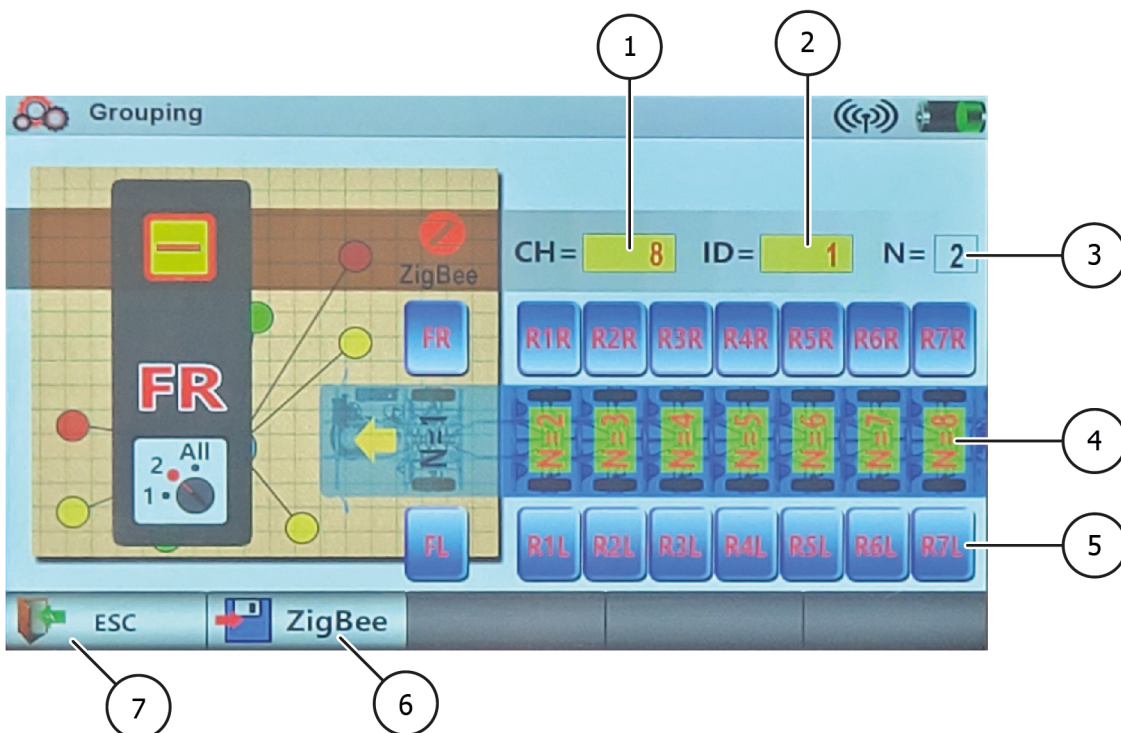

- 1 **CH**
Hier wordt de fabrieksidentificatie van de wielgrijper weergegeven. Verander dit niet zonder toestemming van de dealer of de fabrikant.

- 2 **ID**
Hier wordt de fabrieksidentificatie van de wielgrijper weergegeven. Verander dit niet zonder toestemming van de dealer of fabrikant.
- 3 **N**
Toont het aantal ingestelde assen.
Het moet exact overeenkomen met het werkelijke aantal assen van het geheven voertuig.
Merk op dat N het aantal assen aangeeft, maar niet het aantal wielgrijpers. Controleer of de instelling correct is voordat u de groeperingsoptie opslaat.
- 4 **N optie**
Druk op een getal om te selecteren
Druk op het gele vlak om te selecteren
- 5 **Identificatie Optie**
Druk op om een identificatie te selecteren
Elke wielgrijper die moet worden aangesloten op het totale systeem moet een andere identificatie hebben.
De identificatie van elke wielgrijper moet overeenkomen met de positie van de wielgrijper.
- 6 **ZigBee**
Druk op deze knop om de groeperingsoptie op te slaan en terug te keren naar de instellingenpagina.
- 7 **ESC**
Druk op deze toets om terug te keren naar de instellingenpagina of om de groeperingsinstelling op te slaan.

Instellen van de maximale slaghoogte

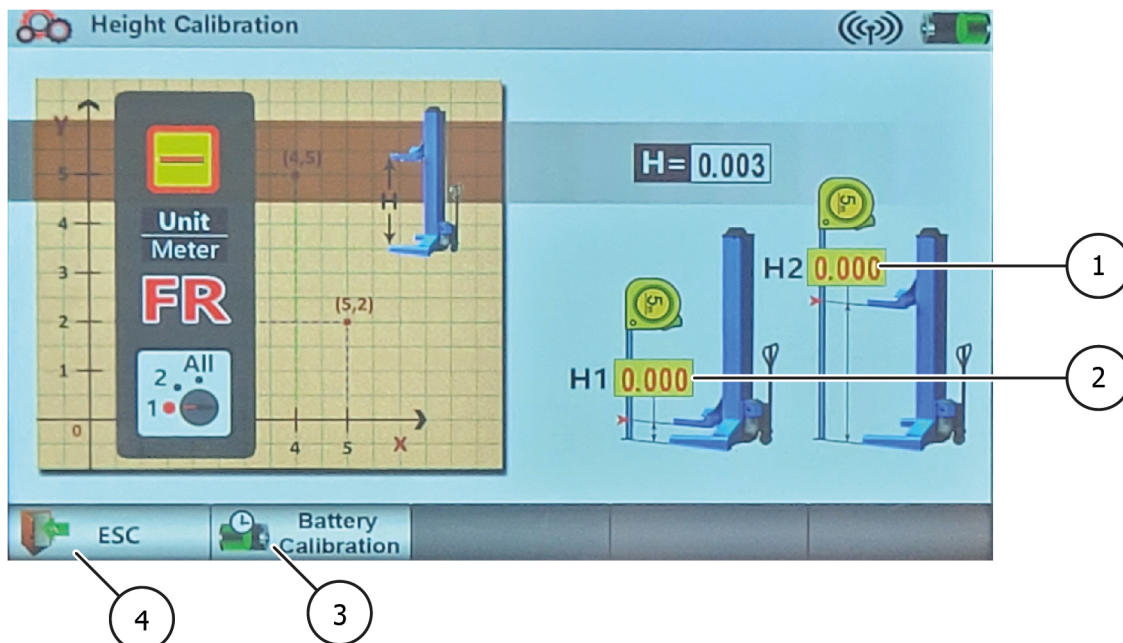

- 1 **Hefvorkhoogte**
Toont de hoogte van de hefvork
- 2 **Maximale hoogte**
Geeft de maximale hefhoogte weer
Druk op om het invoervenster te openen. Voer de nieuwe waarde in en druk op Enter om te bevestigen.
De standaardwaarde is 1,70m en mag niet worden overschreden.

3 **Veiligheidshoogte**

Geeft de veiligheidshoogte weer

Om de vorige waarde in te stellen, drukt u op om het invoervenster te openen. Voer de nieuwe waarde in en druk op Enter om te bevestigen.

De standaardwaarde is 0,1m en mag niet worden onderschreden.

4 **ESC**

Druk op deze toets om terug te keren naar de instellingenpagina of om uw invoer op te slaan.

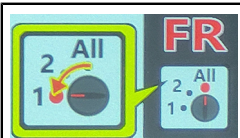

Op deze pagina moet de modusselector op 1 staan voordat een waarde kan worden gewijzigd of opgeslagen.

Kalibratieslaghoogte

Voer het wachtwoord: 7777777 in om toegang te krijgen tot de instellingenpagina.

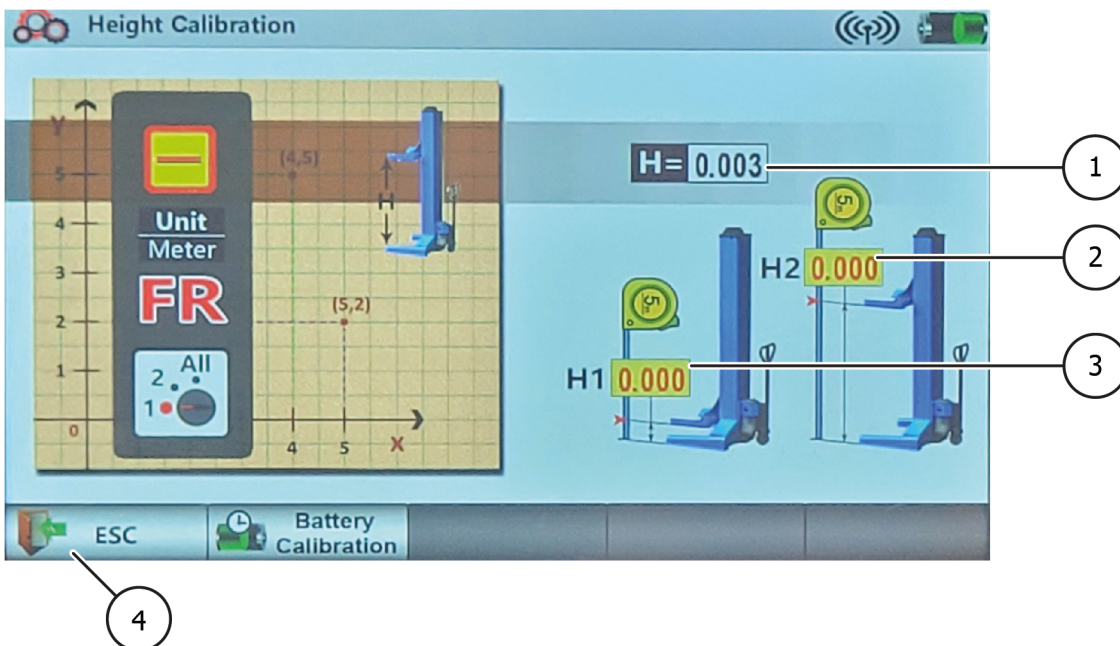
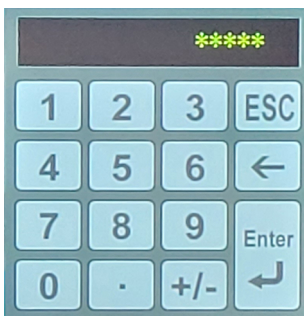

1 **H2**
Knop voor hoogtekalibratie

2 **H1**
Toets voor hoogtekalibratie

3

Batterij kalibratie

Druk op deze toets om de batterij te kalibreren.

Dit mag echter alleen worden gedaan nadat de batterij is vervangen.

4

ESC

Druk op deze toets om terug te keren naar de instellingenpagina of om uw invoer op te slaan.

Kalibratie van de slaghoogte

1. Zet de bedrijfskeuzeschakelaar in stand 1
2. Laat de hefvork volledig zakken
3. Druk op de H1-toets en voer in het pop-up venster de waarde 0 in.
4. Bevestig deze waarde door op de Enter-toets te drukken.
5. Breng de hefvork omhoog tot 1,5 m
6. Meet de werkelijke afstand van de vloer tot de onderkant van de hefvork met een meetlint of een ander geschikt meetinstrument.
7. Druk op de H2-toets en voer de gemeten waarde in het pop-up venster in.
8. Bevestig deze waarde door op de Enter-toets te drukken
9. Druk op de ESC-toets om uw slaghoogte kalibratie op te slaan.
10. Keer terug naar de hoofdpagina en druk op de enkele toets om naar de pagina met individuele functies te gaan.
11. Laat de hefvork volledig zakken en noteer de op het display weergegeven hoogte als H3
12. Hef nu de hefvork volledig op en noteer de hoogte die op het scherm verschijnt als H4
13. Controleer nu of H4 overeenkomt met de ingestelde maximale hoogte (standaard 1,70m)
14. Controleer of H3 overeenkomt met de hoogte die u hebt genoteerd.
15. Herhaal de kalibratie indien dit niet het geval is.

Kalibratie batterij

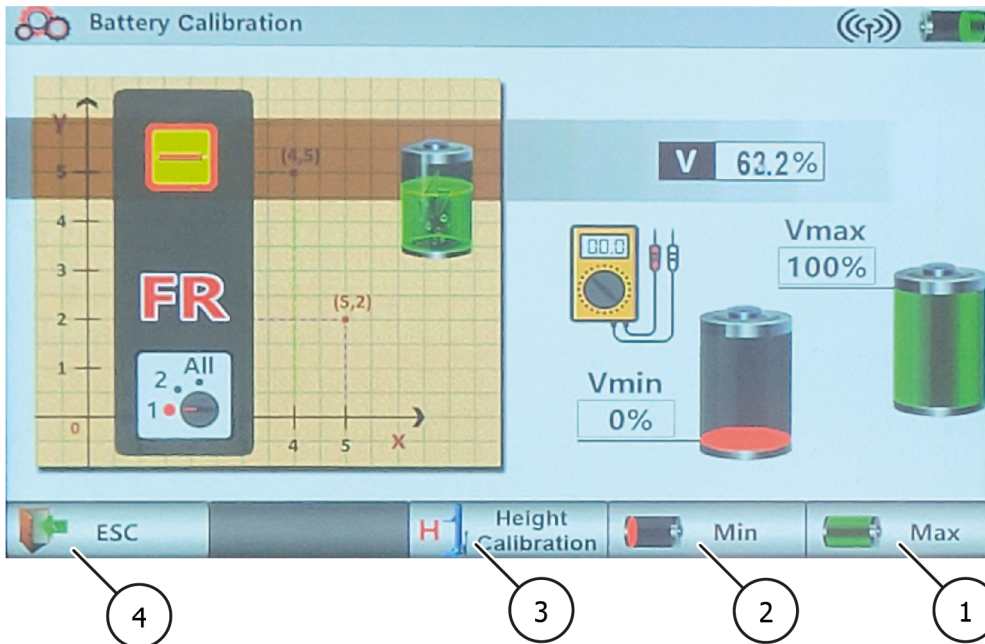

- ① **Max**
Knop om de batterij te kalibreren
Druk niet op deze knop tenzij daartoe gemachtigd door de dealer of de fabrikant.
De kalibratie van de batterij mag alleen worden uitgevoerd als de batterij een probleem heeft.
- ② **Min**
Knop voor batterijkalibratie
Druk niet op deze knop als u daarvoor geen toestemming hebt gekregen van de dealer of de fabrikant.
De batterijkalibratie mag alleen worden uitgevoerd als de batterij een probleem heeft.
- ③ **Hefhoogte kalibratie**
Druk op deze knop om de slaghoogtekalibratie te openen en de kalibratie van de batterij op te slaan.
- ④ **ESC**
Druk op deze toets om terug te keren naar de instellingenpagina of om uw invoer op te slaan

Kalibratie van de batterij

1. Open de besturingseenheid van de wielgrijper 2
2. Maak de stekker van de voedingseenheid los

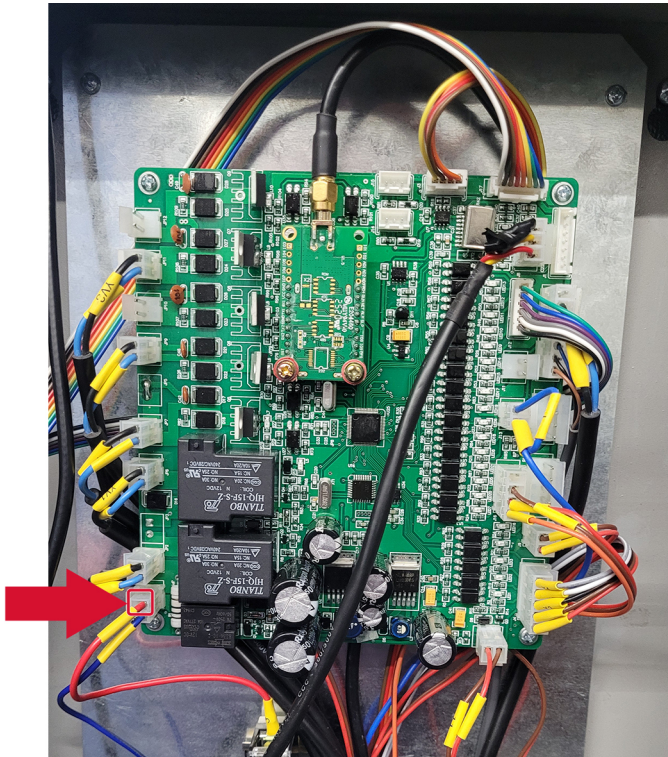

3. Steek de stekker (blauw gemarkeerd) van het toegezonden apparaat op dezelfde plaats.
4. Sluit de kabel (rood gemarkeerd) aan op een stroombron.
5. Ga nu naar de pagina voor batterijkalibratie op het display van de wielgrijper.
6. Stel met de schroef op het apparaat de uitgangsspanning van het apparaat in. Bij de volgende stappen is ook een spanningsmeter nodig.



7. Stel de spanning in op ongeveer 21 V en wacht 10 seconden tot de uitgang stabiel is, druk dan op de Min-knop op het display
8. Wacht 10 seconden tot het systeem de instelling met succes heeft opgeslagen.

9. Stel de spanning in op ongeveer 24,5 V en wacht 10 seconden tot de uitgang stabiel is, druk dan op de knop Max op het scherm.
10. Wacht 10 seconden tot het systeem de instelling met succes heeft opgeslagen.

Zelfdiagnose

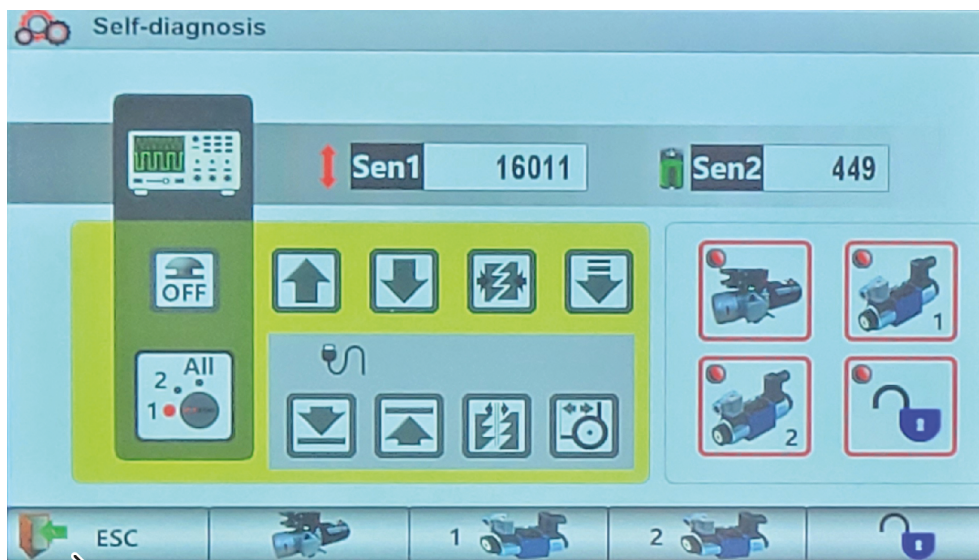

- 1 **ESC**
Druk op deze toets om terug te keren naar de instellingenpagina

Wanneer een functie actief is, licht het bijbehorende pictogram op.

Voorbeeld:

Wanneer op het bedieningspaneel op de Lift-toets wordt gedrukt, licht het pictogram van de Lift-toets op het display op.

U kunt deze functie gebruiken om te bepalen of een functie een probleem heeft.

4 ONDERHOUD

Voor een veilige werking van de machine is de gebruiker verplicht de machine regelmatig te onderhouden. Reparatiwerkzaamheden mogen alleen worden uitgevoerd door erkende servicepartners of door de klant na overleg met de fabrikant.

Waarschuwing



Voor onderhouds- en reparatiwerkzaamheden moet:

- De machine loskoppelen van ALLE stroomvoorzieningen.
- Schakel de hoofdschakelaar uit of trek de stekker uit het stopcontact en laat zo nodig de perslucht uit het systeem ontsnappen.
- Er moeten passende maatregelen worden genomen om te voorkomen dat de machine opnieuw wordt ingeschakeld

Waarschuwing



Werkzaamheden aan elektrische elementen of aan de voedingsleiding mogen alleen door gekwalificeerde personen of elektriciens worden uitgevoerd.

4.1 Verbruiksartikelen voor montage, onderhoud en verzorging

Hydraulische olie

Minimumvereiste			
Eni PRECIS HVLP-D Onderdeelnr.: 090530 (20 liter) 90536 (10 liter)			
Zomer	(10° tot 45°)	HVLP-D 32	(bijv.: Eni PRECIS HVLP-D)
Winter	(onder 10°)	HVLD-22	(bv.: Eni PRECIS HVLP-D)

Conserveringsmiddel voor kabels, lussen, schroeven, hoeken, randen en holtes

Minimumvereiste		
Würth beschermende wasspray	400 ml	Artikelnummer: 90534

Smeermiddel voor glijbanen

Minimumvereiste	
LAGERMEISTER WHS 2002 White EP high-performance vet	Artikelnummer: 90530

Smeermiddel voor bussen, kettingen, rollen & bewegende delen

Minimumvereiste		
Witte Ultra Luber spuitbus	500 ml	Artikelnummer: 34403

Reiniging

Minimumvereiste	
Caramba Intensive Brake Cleaner acetonvrij	

Verzorging en bescherming van metalen, gelakte of gepoedercoate oppervlakken

Minimumvereiste		
Petec Spray doorschijnend	500 ml	Artikelnummer: 73550
Petec zuigbus doorschijnend	1000 ml	Artikelnummer: 73510
Würth beschermende wasspray	400 ml	Artikelnummer: 90534

Onderhoud en bescherming van metalen, gelakte of gepoedercoate oppervlakken in het loopvlak en kunststof onderdelen

Minimale behoefte		
Valet Pro Classic Protectant kunststof afdichtmiddel	500 ml	Artikelnummer: 20020034S

4.2 Veiligheidsvoorschriften voor olie

- Neem altijd de wettelijke eisen of voorschriften voor de behandeling van afgewerkte olie in acht.
- Laat gebruikte olie altijd afvoeren door een gecertificeerd bedrijf.
- In geval van lekkage moet de olie onmiddellijk worden opgevangen met behulp van bindmiddelen of bakken, zodat deze niet in de bodem kan doordringen.
- Vermijd huidcontact met de olie.
- Laat oliedampen niet ontsnappen in de atmosfeer.
- Olie is een brandbaar medium. Wees u bewust van mogelijke gevaren.
- Draag oliebestendige beschermende kleding zoals handschoenen, veiligheidsbril, beschermende kleding, enz.

4.3 Onderhouds- of verzorgingsplan



Aanwijzing

De machine moet regelmatig worden onderhouden en gereinigd, ongeacht hoe vuil ze is.
De machine moet dan worden behandeld met een onderhoudsmiddel (bijv. olie of wasspray).
Gebruik geen reinigingsmiddelen die schadelijk zijn voor de huid.

Als aan de genoemde punten niet wordt voldaan, vervalt de aanspraak op garantie!

Interval	Onmiddellijk	Wekelijks	Maandelijks	1/4 jaarlijks	1/2 jaarlijks
Inspectie van ALLE veiligheidsgerelateerde onderdelen	X				
Reiniging	X				
Controle of herstel van de oppervlaktebescherming	X				
Dichtheid van hydraulisch systeem controleren	X				
Oppervlaktebescherming of corrosiebescherming controleren of herstellen	X				
Schade aan lak en onderdelen controleren of herstellen	X				
Roestschade controleren of herstellen	X				
Holtes en ongeverfde delen controleren of opnieuw behandelen.	X				
Dichtheid van pneumatisch systeem controleren	X				
Sterkte van schroeven controleren	X				
Lagerspeling controleren, smeren en afstellen	X				
Slijtageonderdelen controleren		X			
Vloeistoffen controleren (niveau, slijtage, vervuiling, kwaliteit)		X			
Glijvlakken controleren en smeren		X			
Intern vuil verwijderen			X		
Elektrische componenten reinigen en controleren				X	
Motor en versnellingsbak op werking en slijtage controleren				X	
Lassen en constructie controleren				X	
Visuele inspectie uitvoeren (volgens inspectieplan)					X

4.4 Probleemoplossing of foutweergave en remedie

Symptomen	Oorzaak	Oplossing
De wielgrijper werkt niet	De stroomschakelaar is niet ingeschakeld	Zet de schakelaar aan
	De noodstopknop is niet losgelaten	Maak de noodstopknop los
	De veiligheidsschakelaar voor veilig staan is niet geactiveerd	Plaats de wielgrijper opnieuw op het oppervlak
	Batterij is spanningsloos	Laad de accu op
	De kabels zijn niet aangesloten	Controleer de kabels en sluit ze eventueel aan
Sommige wielgrijpers werken, andere niet	Sommige wielgrijpers zijn niet online/gegroepeerd	Controleer de groepering/aansluiting
De vork gaat niet omhoog wanneer de hefknop wordt ingedrukt	Te weinig olie in de hydraulische eenheid	Vul meer hydraulische olie bij
	De hefknop is defect	Controleer de knop en vervang deze indien nodig.
	Het daalventiel sluit niet	Controleren en reinigen indien vuil, vervangen indien defect
	De aftapschroef van het daalventiel sluit niet.	Draai de schroef weer vast
	Het filter van de zuigpomp is vuil	Controleren en eventueel reinigen
	De kabels van de hefknop zijn niet aangesloten	Controleren en opnieuw aansluiten
De hefvork daalt niet wanneer de omlaag-toets wordt ingedrukt	De grendels gaan niet open	Controleer of de elektrische kabels naar de elektromagneet zijn losgekomen. Zo nodig weer vastdraaien.
	De daalklep werkt niet	Controleer of de wielgrijper stroom krijgt en controleer het daalventiel op beschadigingen (vervangen indien defect).
	De daalknop is defect	Controleer de knop en vervang deze indien nodig.
	De kabels van de daalsleutel zijn niet aangesloten	Controleren en opnieuw aansluiten
De hoogtewaarde wordt niet correct weergegeven tijdens de heffase	De vork wordt niet uit de laagste positie geheven	Zorg ervoor dat de vork vanuit de laagste positie omhoog gaat.
	De resetschakelaar is niet correct ingesteld of is defect	Stel de eindschakelaar bij of vervang deze
	De kabel naar de hoogtesensor is losgekoppeld of zit los	Controleer of de verbinding goed werkt

Symptomen	Oorzaak	Oplossing
Het systeem is niet gesynchroniseerd	De hoogtesensor geeft een onstabiel getal aan	Controleer of vervang de sensor
	De kabel naar de hoogtesensor is losgekoppeld of zit los	Controleer de verbinding op goede werking
	De olie in de hydraulische eenheid is niet voldoende	Voeg wat hydraulische olie toe
	Het daalventiel van een hydraulisch aggregaat sluit niet goed	Controleren en reinigen indien vuil, of vervangen indien defect
	De nooddaalschroef in een van de aggregaten sluit niet	Draai de schroef weer vast
	Het filter van de zuigpomp in een van de aggregaten is vuil.	Controleren en eventueel reinigen
Het hefvermogen is niet voldoende	De olie in de tank is niet voldoende	Olie toevoegen aan de tank
	De pomp is defect	Pomp controleren en eventueel vervangen
	Het overdrukventiel is niet goed afgesteld	Stel het ventiel juist af
De motor stopt niet wanneer de hefwerk de maximale hoogte heeft bereikt	De bovenste eindschakelaar werkt niet	Controleer de eindschakelaar en vervang deze indien nodig
De hefwerk gaat niet soepel omhoog of omlaag	Lekkage of aanwezigheid van lucht in het hydraulische circuit	Ontlucht het hydraulische systeem
	De pompfilter is vuil	Controleren en eventueel reinigen
	De pompdichting is defect	De afdichting controleren en eventueel vervangen
Er verschijnt niets op het display	De stroomschakelaar is niet ingeschakeld	Schakel de schakelaar in
	Geen stroomvoorziening aanwezig	Controleer de stroomvoorziening en herstel deze indien nodig
	De kabels zijn losgekoppeld	Vervang de kabels

4.5 Onderhouds- en service-instructies

Aanwijzing



Alle onderhouds- en servicewerkzaamheden moeten ten minste worden uitgevoerd volgens "[Onderhouds- of verzorgingsplan](#)".

Persluchtonderhoudseenheid

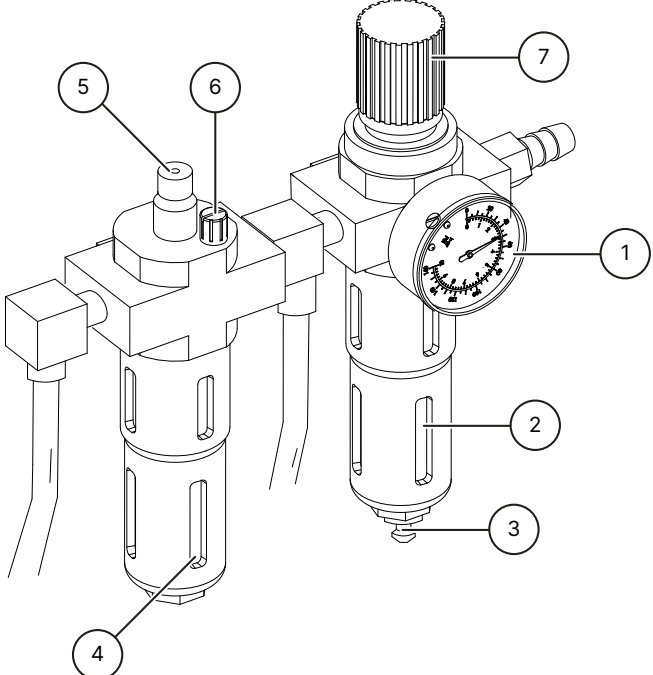
<p>Instellen van de werkdruk</p> <ul style="list-style-type: none"> Controleer de werkdruk op de manometer ¹. Deze moet overeenkomen met de technische gegevens. De werkdruk kan worden aangepast met behulp van de drukregelaar ⁷. Trek de drukregelaar omhoog om aanpassingen te maken. Om de druk in de machine te verhogen, draait u de drukregelaar met de klok mee. Om de druk te verlagen, draait u de drukregelaar tegen de klok in. 	
<p>Oliepeil</p> <ul style="list-style-type: none"> Controleer het oliepeil in het oliereservoir ⁴. Verwijder het oliereservoir. Vul het reservoir nu bij met een pneumatische olie van viscositeit SAE20. Controleer de inspuithoeveelheid via het kijkglas ⁵. In de regel moet de schroef ⁶ volledig met de klok mee worden gesloten en vervolgens weer met ca. 1/4 tot 1/2 slag worden geopend door hem tegen de klok in te draaien. 	
<p>Waterafscheider</p> <ul style="list-style-type: none"> Controleer het waterniveau in de afscheider ². Open de klep ³ om het water af te tappen. 	

4.6 Verwijdering

Ontkoppel de lucht- en stroomtoevoer.

Verwijder alle niet-metalen materialen en bewaar ze volgens de plaatselijke voorschriften.

Verwijder de olie uit de machine en bewaar deze volgens de plaatselijke voorschriften.

Recycle alle metalen materialen.



Gevaar

De machine bevat enkele gevaarlijke stoffen.

Deze kunnen het milieu vervuilen en schade toebrengen aan het menselijk lichaam.

Let op de nodige voorzichtigheid en, indien nodig, beschermende kleding bij het hanteren.



5 EG-EU-VERKLARING VAN OVEREENSTEMMING

Volgens Machinerichtlijn 2006/42/EG, bijlage II 1A, EMC-richtlijn 2014/30/EU, bijlage IV.

Serienummer

Bedrijfsnaam en volledig adres van de fabrikant

ATH-Heinl GmbH & Co. KG
Gewerbepark 9
DE - 92278 Illschwang

Naam en adres van de gemachtigde voor de documentatie.

ATH-Heinl GmbH & Co. KG
Gewerbepark 9
DE - 92278 Illschwang

Hierbij verklaren wij dat de hieronder aangeduide machine in de door ons in de handel gebrachte versie voldoet aan de relevante, fundamentele veiligheids- en gezondheidseisen van EG-richtlijn 2006/42/EG en de hieronder vermelde harmonisatiewetgeving.

Beschrijving van de machine

Wielgrijper voor voertuigen

Typeaanduiding

ATH RG5.5 WB

Het onderwerp van de hierboven beschreven verklaring voldoet aan de volgende relevante harmonisatiewetgeving van de Unie.

EN ISO 12100:2010 (Veiligheid van machines)

De volgende geharmoniseerde normen en voorschriften zijn nageleefd

DIN EN 1493:2010 (Machinerichtlijn)
DIN EN 60204-1: 2018 (Laagspanningsrichtlijn)

Testinstituut

CTI-CEM International Ltd
Unit 200 Greenogue Business Park
Grants Lane, Rathcoole,
Co. Dublin. Ireland

Referentienummer van de technische gegevens

F-44-20-0720-18-01-A

Nummer van het certificaat

C-44-20-0720-18-01-A

ATH-Heinl GmbH & Co. KG

Gewerbepark 9
DE - 92278 Illschwang
Oktober 2012

Hans Heinl
(algemeen directeur)

**VERBOUWINGEN EN/OF WIJZIGINGEN AAN DE MACHINE MAKEN
DE CE-KEURING ONGELDIG EN SLUITEN AANSPRAKELIJKHEID UIT.**

6 BIJLAGE

6.1 Elektrisch schema

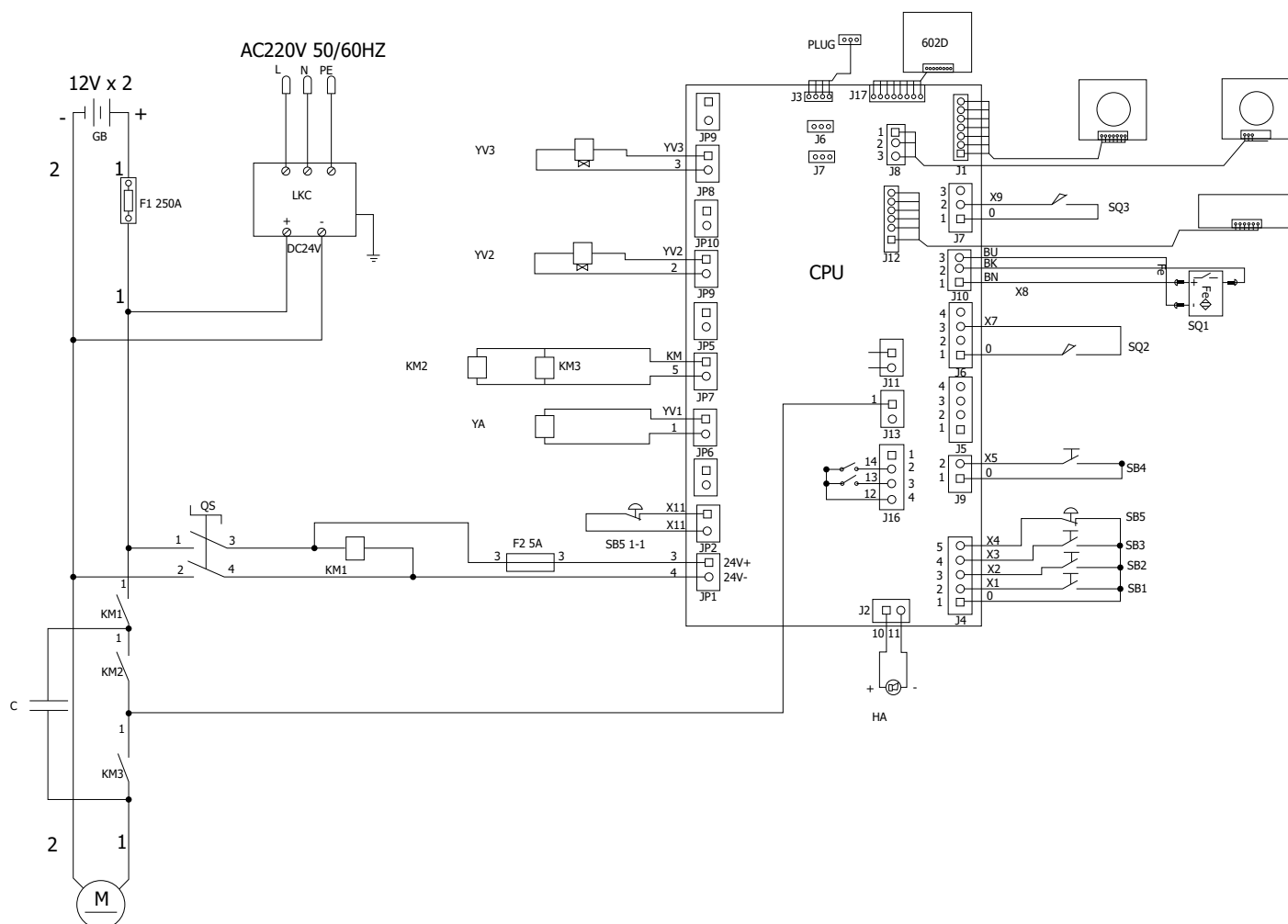

QS Hoofdschakelaar

KM2 Schakelaar DC

SB1 Hefknop

SB3 Parkeersleutel

SB5 Noodstopshakelaar

HA Pieper

SQ2 Eindschakelaar onderste positie

YA Vrijgave elektromagneet

YV3 Magneet daalventiel 3

KM1 Schakelaar DC

KM3 Magneetschakelaar DC

SB2 Toets omlaag

SB4 Sleutel langzaam laten zakken

M Motor DC 24 V

SQ1 Vergrendelbare veiligheidseindschakelaar

SQ3 Aarding veiligheidseindschakelaar

YV2 Solenoïde daalventiel 2

6.2 Hydraulisch schema

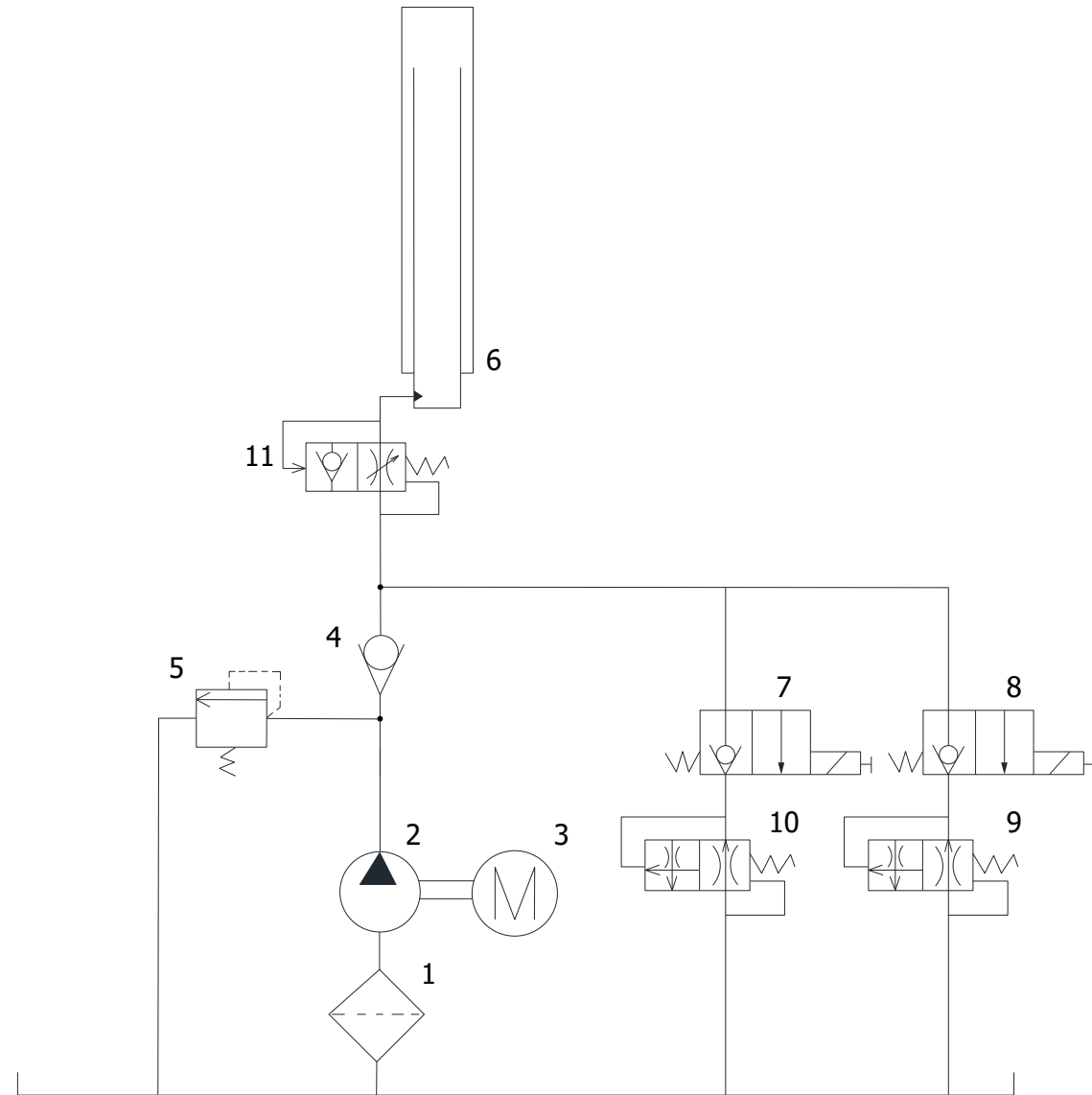

- 1 Tandwielpomp
- 3 Motor DC 24 V
- 5 Overdrukventiel
- 7 Daalventiel
- 9 Daalventiel
- 11 Smoorklep

- 2 Oliefilter
- 4 Terugslagklep
- 6 Hydraulische cilinder
- 8 Daalventiel
- 10 Daalsnelheidsklep

7 GARANTIEKAART

Adres van de dealer:	Adres van de klant:
Bedrijf (klantnummer, indien van toepassing):	Bedrijf (klantnummer, indien van toepassing):
Contactpersoon:	Contactpersoon:
Straat:	Straat:
Postcode & Stad:	Postcode & Stad:
Tel. & Fax:	Tel. & Fax:
Email:	Email:
Fabrikant & Model:	Bouwjaar:
Serienummer:	Referentienummer:

Bericht Beschrijving:

Beschrijving van de benodigde reserveonderdelen:

Reserveonderdeel:	Onderdeelnummer:	Hoeveelheid:
-------------------	------------------	--------------

Belangrijke opmerkingen:

Schade veroorzaakt door onjuiste behandeling, verwaarloosd onderhoud of mechanische schade valt niet onder de garantie. Voor systemen die niet door een erkende ATH-Heinl installateur zijn geïnstalleerd, is de garantie beperkt tot de levering van de noodzakelijke reserveonderdelen.

Transportschade:

- Duidelijk defect (Zichtbare transportschade, aantekening op afleveringsbon van de transporteur, kopie afleveringsbon en foto's onmiddellijk opsturen naar ATH-Heinl)
- Verborgен gebrek (Transportschade wordt pas ontdekt bij het uitpakken van de goederen, schaderapport met foto's binnen 24 uur opsturen naar ATH-Heinl)

Plaats & Datum

Handtekening & stempel



7.1 Omvang van de productgarantie

Vijf jaar

- Op de structuur van het apparaat

Eén jaar (onder normale omstandigheden/gebruik binnen de reikwijdte van de garantie)

- Voedingseenheden
- Hydraulische cilinders
- Alle andere slijtageonderdelen zoals draaischijven, rubberen platen, kabels, kettingen, kleppen, schakelaars, enz.

Uitsluiting van garantie

- Defecten veroorzaakt door normale slijtage, verkeerd gebruik, transportschade, onjuiste installatie, spanning of gebrek aan vereist onderhoud.
- Schade als gevolg van verwaarlozing of het niet opvolgen van de gespecificeerde instructies in deze handleiding en/of andere begeleidende instructies.
- Normale slijtage van onderdelen die onderhoud nodig hebben om het product in veilige bedrijfstoestand te houden.
- Elk onderdeel dat tijdens het transport is beschadigd.
- Andere onderdelen die niet expliciet zijn genoemd, maar worden behandeld als algemene slijtageonderdelen.
- Waterschade veroorzaakt door bijvoorbeeld regen, overmatig vocht, corrosieve omgevingen of andere verontreinigingen.
- Cosmetische defecten die de functie niet beïnvloeden.

GARANTIE IS NIET VAN TOEPASSING ALS DE GARANTIEKAART NIET NAAR ATH-HEINL IS GESTUURD.

Er wordt op gewezen dat schade en storingen veroorzaakt door het niet naleven van onderhouds- en instelwerkzaamheden (volgens gebruiksaanwijzing en/of instructie), foutieve elektrische aansluitingen (draaiveld, nominale spanning, zekering) of oneigenlijk gebruik (overbelasting, installatie buitenshuis, technische wijzigingen) de aanspraak op garantie uitsluiten!

8 TESTBOEK



Aanwijzing

Dit testboek (inclusief protocol) is een belangrijk onderdeel van de gebruiksaanwijzing of het product.

BEWAAR HET ZORGVULDIG!!!

Inspectie

Het product moet door een geschikt en erkend bedrijf of instelling worden gekeurd na voltooiing van de installatie, overdracht, instructie indien nodig, en vervolgens met regelmatige tussenpozen overeenkomstig de in het land van gebruik geldende voorschriften en wettelijke bepalingen.

Bij wijzigingen of uitbreidingen van het producttype moet een aanvullend testlogboek worden bijgehouden en geaccepteerd.

Reikwijdte van de inspectie

Naast de goede werking, de reinheid en de onderhoudsvoorschriften moeten met name de veiligheidsrelevante componenten van de gehele installatie worden gecontroleerd.

Technische gegevens

zie bijgevoegde gebruiksaanwijzing

Typeplaatje

Gelieve alle onderstaande gegevens te noteren

Fabrikant & type van de gebruikte montage materialen

 ATH-Heinl			
Typ Type		Serien # Serial #	
Spannung Voltage		Baujahr Year of built	
Leistung Power		Tragkraft Capacity	
		Made by ATH-Heinl GmbH & Co.KG Gewerbepark 9 92278 Iilschwang GERMANY Assembly in China	



8.1 Installatie- en overdrachtsprotocol

Installatieplaats:	Apparaat/installatie:
Bedrijf:	Fabrikant:
Straat:	Type/Model:
Stad:	Serienummer:
Land:	Bouwjaar:

Bovenstaand product is gemonteerd, gecontroleerd op werking en veiligheid en in gebruik genomen. De installatie werd uitgevoerd door:

De exploitant

De deskundige

De exploitant bevestigt de correcte installatie van het producttype, alle informatie van deze handleiding en het protocol te hebben gelezen en begrepen en deze dienovereenkomstig na te leven, alsmede deze documenten te allen tijde toegankelijk te houden voor de geïnstrueerde exploitanten.

De gebruiker bevestigt dat hij na installatie en inbedrijfstelling door een opgeleid persoon van de fabrikant of een geautoriseerde dealer (expert), geïnstrueerd is over de werking, het gebruik, de veiligheidsrelevante specificaties, het onderhoud en de verzorging van de machine, dat hij de documenten, informatie en specificaties van de machine heeft ontvangen en dat het product naar behoren functioneert.

BELANGRIJKE OPMERKING:

INDIEN AAN BOVENSTAANDE PUNTEN NIET WORDT VOLDAAN, VERVALT DE AANSPRAAK OP GARANTIE!

De garantie is alleen geldig bij naleving van en bewijs van correcte installatie, overdracht, indien nodig instructie van de machine en het jaarlijkse onderhoud door een door de fabrikant erkende deskundige. Het interval tussen 2 onderhoudsbeurten mag niet meer dan 12 maanden bedragen. In geval van niet-standaard gebruik of gebruik in meerdere ploegen of seizoenen moet een ½ jaarlijkse inspectie en onderhoud worden overeengekomen.

Garantieclaims worden alleen geaccepteerd als aan alle punten in het protocol en in de gebruiksaanwijzing is voldaan, de claim onmiddellijk na ontdekking wordt ingediend en dit **protocolsamen met het onderhouds- en, indien van toepassing, serviceprotocol naar de fabrikant** wordt gestuurd.

Bovendien moet de specifieke informatie over de garantie (omvang, aanspraken en specificaties) zoals beschreven in de gebruiksaanwijzing in acht worden genomen.

Schade en claims als gevolg van ondeskundige behandeling, nalaten van onderhoud en verzorging, gebruik van ongeschikte of niet gespecificeerde montage-, bedienings-, onderhouds- en verzorgingsmaterialen, mechanische schade, knoeien met het apparaat zonder overleg of door onbevoegde deskundigen zijn uitgesloten van de garantie. Voor systemen die niet door een erkende deskundige zijn geïnstalleerd, is de garantie in overleg met de fabrikant beperkt tot maximaal de levering van de noodzakelijke reserveonderdelen.

Naam en bedrijfsstempel van de deskundige
indien nodig nummer en naam VKH

Datum en handtekening van de deskundige

Naam en firmastempel van de exploitant

Datum en handtekening van de exploitant

8.2 Testplan

Testen	1	2	3	4	5	6
Datum						
Typeplaatje						
Korte gebruiksaanwijzing						
Gebruiksaanwijzing						
Veiligheidsetiket						
Markering voor gebruik						
Verdere markering						
Constructie (vervorming, scheuren)						
Bevestigingspluggen en stabiliteit						
Toestand van de betonvloer (scheuren)						
Toestand / algemene toestand						
Toestand / netheid						
Conditie / onderhoud en afdichting						
Conditie / vloeistoffen						
Conditie / smering						
Toestand / Aggregaat						
Conditie / Aandrijving						
Toestand / Motor						
Conditie / Versnellingsbak						
Toestand / Cilinder						
Toestand / Klep						
Toestand / Elektrische bediening						
Conditie / Elektrische schakelaars						
Conditie / Elektrische schakelaars						
Conditie / Elektrische leidingen						
Conditie / Hydraulische leidingen						
Toestand / Hydraulische koppelingen						
Toestand / Pneumatische leidingen						
Conditie / Pneumatische schroefverbinding						
Conditie / Lekdichtheid						
Conditie / Bouten en lagers						
Conditie / Slijtageonderdelen						
Conditie / Afdekkingen						
Conditie / Functies onder belasting						



Testen	1	2	3	4	5	6
Datum						
Conditie / Veiligheidsrelevante componenten						
Toestand / Elektrische beveiliging						
Toestand / Hydraulische beveiliging						
Voorwaarde / Pneumatische beveiliging						
Voorwaarde / Mechanische beveiliging						
Conditie / Functies onder belasting						
Keuringssticker afgegeven						

8.3 Inspectierapport

Visuele controle (erkende deskundige)

Bevindingen inspectie

Bij een reguliere/uitzonderlijke keuring/herinspectie*.

Het toestel werd onderworpen aan een test op bedrijfsgereedheid. Er werden geen/de volgende* gebreken geconstateerd:

Omvang van de inspectie: Functionele en visuele inspectie volgens specificaties
Gedeeltelijke inspectie nog niet uitgevoerd:

Er zijn geen *) bezwaren tegen de inbedrijfstelling, er is geen *) herkeuring nodig.

(plaats, datum)

Bevestiging van acceptatie:

(Handtekening deskundige)

(Naam deskundige)

(Functieomschrijving)

(Adres)

(In dienst bij)

Exploitant (Bedrijfsstempel, datum, handtekening)

Geconstateerde tekortkomingen **)

Gebreken gecorrigeerd **)

*) Doorhalen wat niet van toepassing is

***) Bevestiging van de exploitant of een bevoegde vertegenwoordiger met datum en handtekening



Visuele controle (erkende deskundige)

Inspectierapport

Bij een regelmatige/uitzonderlijke keuring/herinspectie*.

Het apparaat werd onderworpen aan een inspectie op operationele gereedheid. Er werden geen/de volgende* gebreken geconstateerd:

Omvang van de inspectie: Functionele en visuele inspectie volgens specificaties
Gedeeltelijke inspectie nog niet uitgevoerd:

Er zijn geen *) bezwaren tegen de inbedrijfstelling, latere tests zijn niet *) vereist.

(plaats, datum)

Bevestiging van acceptatie:

(Handtekening deskundige)

(Naam deskundige)

(Functieomschrijving)

(Adres)

(In dienst bij)

Exploitant (Bedrijfsstempel, datum, handtekening)

Geconstateerde tekortkomingen **)

Gebreken gecorrigeerd **)

*) Doorhalen wat niet van toepassing is

***) Bevestiging van de exploitant of een gemachtigde vertegenwoordiger met datum en handtekening

Visuele controle (erkende deskundige)

Inspectierapport

Bij een regelmatige/uitzonderlijke keuring/herinspectie*.

Het apparaat werd onderworpen aan een inspectie op operationele gereedheid. Er werden geen/de volgende* gebreken geconstateerd:

Omvang van de inspectie: Functionele en visuele inspectie volgens specificaties
Gedeeltelijke inspectie nog niet uitgevoerd:

Er zijn geen *) bezwaren tegen de inbedrijfstelling, latere tests zijn niet *) vereist.

(plaats, datum)

Bevestiging van acceptatie:

(Handtekening deskundige)

(Naam deskundige)

(Functieomschrijving)

(Adres)

(In dienst bij)

Exploitant (Bedrijfsstempel, datum, handtekening)

Geconstateerde tekortkomingen **)

Gebreken gecorrigeerd **)

*) Doorhalen wat niet van toepassing is

***) Bevestiging van de exploitant of een gemachtigde vertegenwoordiger met datum en handtekening



Visuele controle (erkende deskundige)

Inspectierapport

Bij een regelmatige/uitzonderlijke keuring/herinspectie*.

Het apparaat werd onderworpen aan een inspectie op operationele gereedheid. Er werden geen/de volgende* gebreken geconstateerd:

Omvang van de inspectie: Functionele en visuele inspectie volgens specificaties
Gedeeltelijke inspectie nog niet uitgevoerd:

Er zijn geen *) bezwaren tegen de inbedrijfstelling, latere tests zijn niet *) vereist.

(plaats, datum)

Bevestiging van acceptatie:

(Handtekening deskundige)

(Naam deskundige)

(Functieomschrijving)

(Adres)

(In dienst bij)

Exploitant (Bedrijfsstempel, datum, handtekening)

Geconstateerde tekortkomingen **)

Gebreken gecorrigeerd **)

*) Doorhalen wat niet van toepassing is

***) Bevestiging van de exploitant of een gemachtigde vertegenwoordiger met datum en handtekening

Visuele controle (erkende deskundige)

Inspectierapport

Bij een regelmatige/uitzonderlijke keuring/herinspectie*.

Het apparaat werd onderworpen aan een inspectie op operationele gereedheid. Er werden geen/de volgende* gebreken geconstateerd:

Omvang van de inspectie: Functionele en visuele inspectie volgens specificaties
Gedeeltelijke inspectie nog niet uitgevoerd:

Er zijn geen *) bezwaren tegen de inbedrijfstelling, latere tests zijn niet *) vereist.

(plaats, datum)

Bevestiging van acceptatie:

(Handtekening deskundige)

(Naam deskundige)

(Functieomschrijving)

(Adres)

(In dienst bij)

Exploitant (Bedrijfsstempel, datum, handtekening)

Geconstateerde tekortkomingen **)

Gebreken gecorrigeerd **)

*) Doorhalen wat niet van toepassing is

***) Bevestiging van de exploitant of een gemachtigde vertegenwoordiger met datum en handtekening



Visuele controle (erkende deskundige)

Inspectierapport

Bij een regelmatige/uitzonderlijke keuring/herinspectie*.

Het apparaat werd onderworpen aan een inspectie op operationele gereedheid. Er werden geen/de volgende* gebreken geconstateerd:

Omvang van de inspectie: Functionele en visuele inspectie volgens specificaties
Gedeeltelijke inspectie nog niet uitgevoerd:

Er zijn geen *) bezwaren tegen de inbedrijfstelling, latere tests zijn niet *) vereist.

(plaats, datum)

Bevestiging van acceptatie:

(Handtekening deskundige)

(Naam deskundige)

(Functieomschrijving)

(Adres)

(In dienst bij)

Exploitant (Bedrijfsstempel, datum, handtekening)

Geconstateerde tekortkomingen **)

Gebreken gecorrigeerd **)

*) Doorhalen wat niet van toepassing is

***) Bevestiging van de exploitant of een gemachtigde vertegenwoordiger met datum en handtekening



www.ath-heinl.com

ATH-Heinl GmbH & Co. KG

Gewerbepark 9
D-92278 Illschwang
Germany

Tel.: +49(0)9666 18801 00

Fax: +49(0)9666 18801 01

info@ath-heinl.de
www.ath-heinl.com

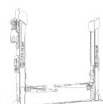
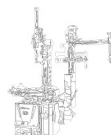

Návod na Obsluhu



Mobilný stĺpový výtah

ATH RG5.5 WB

Zo sériového čísla: E856240400245

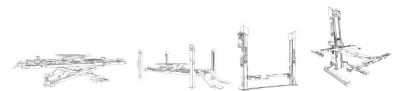



OBSAH

1	Úvod.....	434
1.1	Všeobecné informácie.....	434
1.2	Popis.....	435
1.3	Operácia.....	437
1.4	Bezpečnostné pokyny.....	438
1.5	Technické údaje.....	440
1.6	Dimenzovaný výkres.....	441
2	Inštalácia.....	442
2.1	Podmienky prepravy a skladovania.....	442
2.2	Vybalenie stroja.....	443
2.3	Rozsah dodávky.....	444
2.4	Umiestnenie.....	444
2.5	Umiestnenie.....	445
2.6	Elektrické pripojenie.....	445
2.7	Hydraulické pripojenie.....	446
2.8	Montáž.....	446
2.9	Montáž.....	447
2.10	Pred uvedením do prevádzky.....	447
2.11	Plnenie a odvzdušňovanie oleja.....	447
3	Operácia.....	449
3.1	Návod na obsluhu.....	449
3.2	Základné pokyny.....	450
3.3	Prevádzka chápadla na kolesá.....	451
3.4	Zobrazenie.....	453
4	Údržba.....	468
4.1	Spotrebný materiál na montáž, údržbu a starostlivosť.....	468
4.2	Bezpečnostné predpisy pre ropu.....	470
4.3	Plán údržby alebo starostlivosti.....	471
4.4	Riešenie problémov alebo zobrazenie chyby a jej odstránenie.....	472
4.5	Pokyny na údržbu a servis.....	473
4.6	Likvidácia.....	474
5	ES- EÚ vyhlásenie o zhode.....	475
6	Príloha.....	476
6.1	Schéma elektrického obvodu.....	476

6.2	Schéma hydraulického obvodu.....	477
7	Záručný list.....	478
7.1	Rozsah záruky na výrobok.....	479
8	Testovacia kniha.....	480
8.1	Protokol o inštalácii a odovzdaní.....	481
8.2	Plán testovania.....	482
8.3	Správa z inšpekcie.....	484
9	Poznámky.....	490



1 ÚVOD

1.1 Všeobecné informácie



Tento návod je neoddeliteľnou súčasťou stroja. Používateľ si ich musí prečítať a porozumieť im. Za škody spôsobené nedodržaním tohto návodu alebo platných bezpečnostných predpisov sa nepreberá žiadna zodpovednosť.



Pri všetkých prácach s opísaným zariadením sa musí nosiť vhodný ochranný odev.

Nebezpečenstvo



Nedodržanie vedie k usmrteniu alebo vážnemu zraneniu

Upozornenie



Nedodržanie môže viesť k smrti alebo vážnemu zraneniu.

Varovanie



Nedodržanie môže viesť k poraneniam

Pozor



Nedodržanie môže viesť k materiálnemu poškodeniu a zhoršeniu funkcie výrobku.

Poznámka



Doplňujúce informácie o prevádzke výrobku

Tipp



Všeobecné užitočné informácie

1.2 Popis

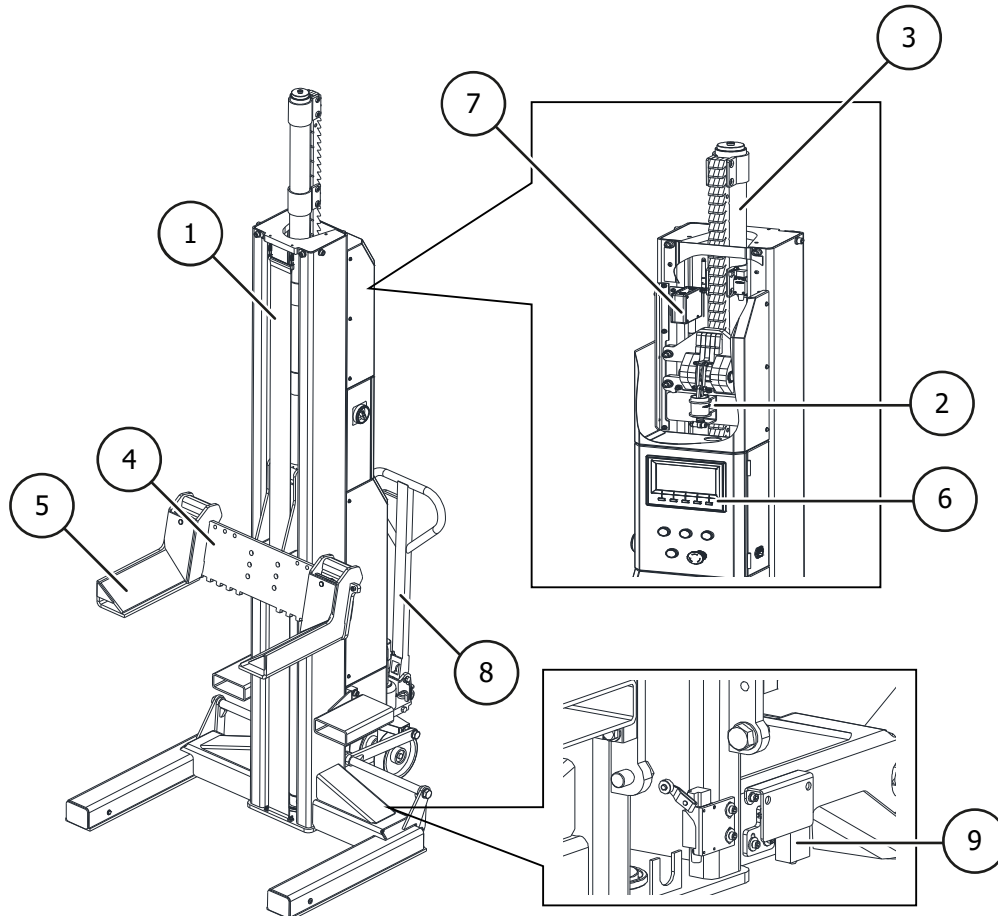

- 1 **Zdvíhací stípec**
V zdvíhacom stípe je zdvíhací vozík počas pohybu nahor a nadol vedený valčekmi. Nachádza sa tu aj hydraulický zdvíhací valec.
- 2 **Odblokovací magnet**
Elektromagnet na odblokovanie bezpečnostnej poistky počas spúšťania. Bezpečnostná poistka zabraňuje samostatnému spúšťaniu plošiny v prípade chyby
- 3 **Hydraulický valec**
- 4 **Zdvíhací vozík**
Zdvíhací vozík nesie výložník (zariadenie na manipuláciu s nákladom). Pohybuje sa nahor a nadol pomocou hydraulického valca, vedenie v stípe zabezpečujú valčeky.
- 5 **Uchopovacie ramená**
Tu sa nachádzajú nastaviteľné uchopovacie ramená a nosné dosky. Uchopovacie ramená sú nastaviteľné na šírku.
- 6 **Ovládacia skrinka**
Tu sa nachádza kompletný elektrický riadiaci systém. Všetky tlačidlá sú chránené predným krúžkom, aby sa zabránilo ich neúmyselnému spusteniu. Okrem toho sa po uvoľnení tlačidiel všetky pohyby okamžite prerušia (ovládanie mŕtveho muža).
- 7 **Snímač posunutia**
Snímače posunutia s ťahovým vodičom merajú lineárne pohyby prostredníctvom vysoko flexibilného ocelového lanka
- 8 **Súprava na posun**
Slúži na pohyb a polohovanie zdvíhacej plošiny. Pohyb sa môže uskutočniť len vtedy, keď je prázdna a bez nákladu
- 9 **Bezpečnostný spínač pohybu**
na zabezpečenie stabilnej polohy uchopovača kolies

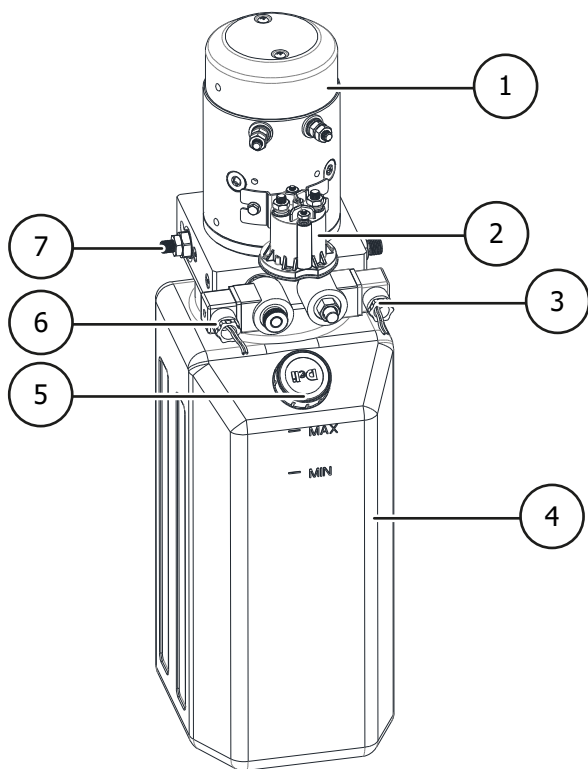

Hydraulická jednotka

- ① DC 24 V motor
- ② Spúšťací spínač
- ③ Spúšťací ventil s núdzovou spúšťacou skrutkou
- ④ Nádrž na olej
- ⑤ Zástrčka plniaceho otvoru oleja
- ⑥ Spúšťací ventil
- ⑦ Prepúšťací ventil

1.3 Operácia

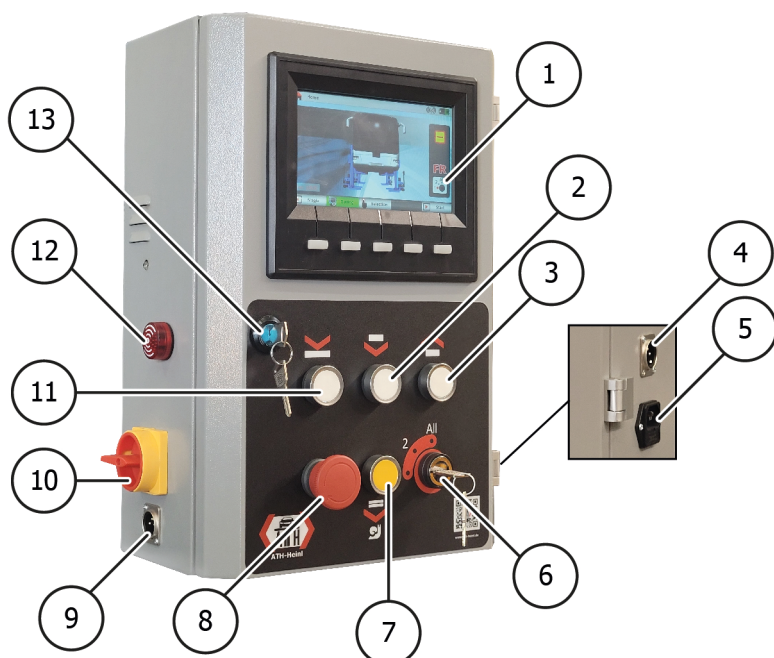

- 1 **Displej**
- 2 **Tlačidlo znižovania 1**
na spustenie chápadla kolesa (detenty a spúšťací ventil sú otvorené)
- 3 **Tlačidlo zdvíhania**
na zdvihnutie chápadla kolesa
- 4 **Zásuvka pre komunikačný kábel**
Po pripojení komunikačného kábla možno systém prepnúť na káblovú komunikáciu
Komunikačný kábel NIE JE súčasťou dodávky
- 5 **Pripojenie nabijacieho kábla (230 V)**
- 6 **Prepínač voľby režimu**
Prepínač voľby režimu je možné nastaviť do troch polôh:
Poloha 1: je možné prevádzkovať len aktuálny stípec.
Poloha 2: Možno prevádzkovať iba stípce na aktuálnej osi.
Poloha Všetky: Všetky stípce sa dajú ovládať.
Poznámka: Prepínač voľby režimu musí byť nastavený do príslušnej polohy na všetkých stípcoch!
- 7 **Spúšťacie tlačidlo 2**
Má rovnakú funkciu ako tlačidlo Spúšťanie 1, ale proces spúšťania je pomalší.
- 8 **Spínač núdzového zastavenia**
- 9 **Zásuvka pre komunikačný kábel**
Po pripojení komunikačného kábla možno systém prepnúť na drôtovú komunikáciu
- 10 **Hlavný vypínač**
- 11 **Tlačidlo Parkovanie (Zámok)**
na spustenie chápadla kolesa do zádržného priestoru (otvorí sa len spúšťací ventil)

- 12 **Generátor zvukového alarmu**
keď sa rozsvieti a vydá signálny tón, sledujte indikáciu na displeji
- 13 **Spinacia skrinka zámku dverí**

1.4 Bezpečnostné pokyny

Všeobecné bezpečnostné pokyny

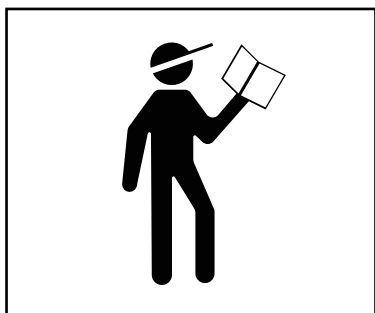

Pred použitím výťahu si prečítajte návod na obsluhu a porozumejte mu.



Práce na elektrických komponentoch sú povolené len miestnym autorizovaným elektrikárom

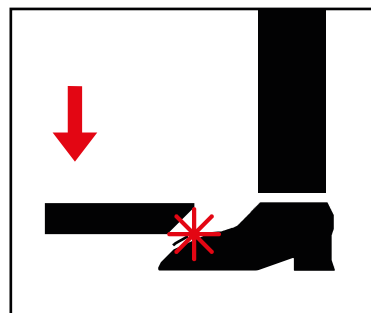

Pri spúšťaní zdvíhacej plošiny opustíte nebezpečnú zónu

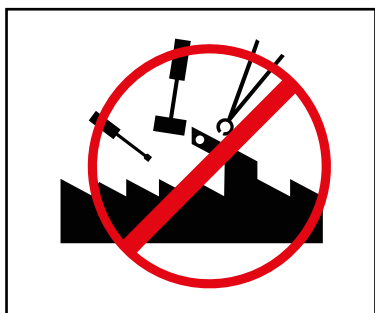

Akkoľvek úpravy zdvíhacej plošiny nie sú povolené



Zdvíhacia plošina sa nesmie čistiť pod tečúcou vodou



Nepoužívajte žiadne čistiace prostriedky na rozpúšťanie farieb alebo vysoko agresívne čistiace prostriedky

Bezpečnostné pokyny špecifické pre daný výrobok

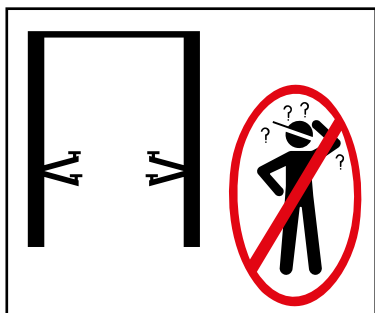

Zdvíhaciu plošinu smie obsluhovať len vyškolený personál



Do nebezpečnej zóny môžu vstupovať len oprávnené osoby

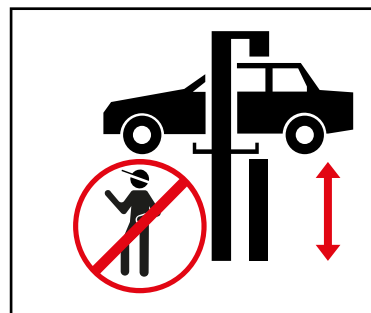

Pri zdvíhaní a spúšťaní musí byť nebezpečný priestor voľný

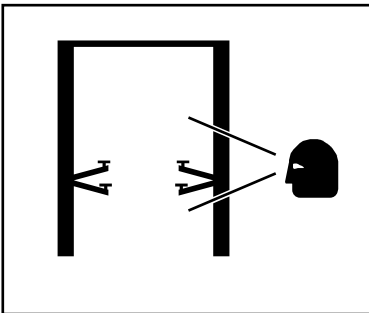

Na bezpečnú prácu je potrebná riadna údržba a kontroly

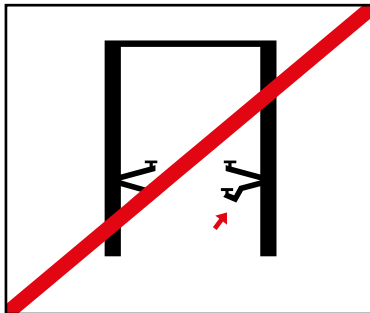

Nepracujte na poškodených výťahoch



Zabezpečte správne rozloženie hmotnosti vozidla

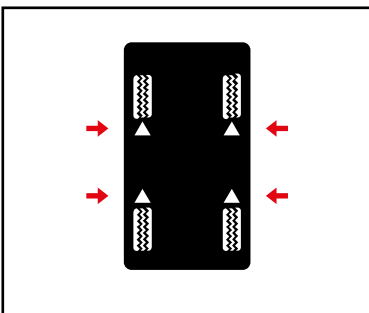

Pri zdvíhaní vozidla používajte body zdvíhania určené výrobcom vozidla a zatvorte všetky dvere

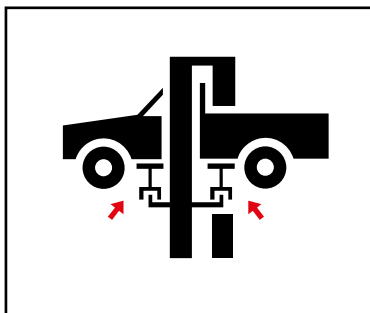

V prípade potreby použite vhodné adaptéry

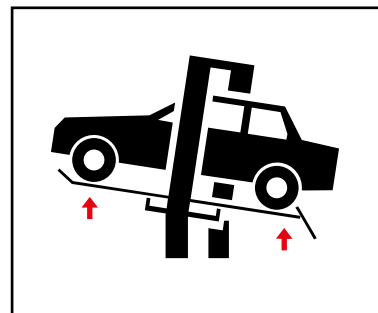

Adaptéry znižujú stanovené užitočné zaťaženie

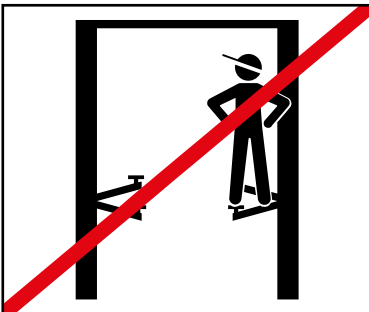

Na zdvíhacej plošine, nosných ramenách ani na zdvíhanom vozidle sa nesmú prepravovať žiadne predmety ani osoby.



Vyhňte sa silným kývavým pohybom na zdvíhanom vozidle

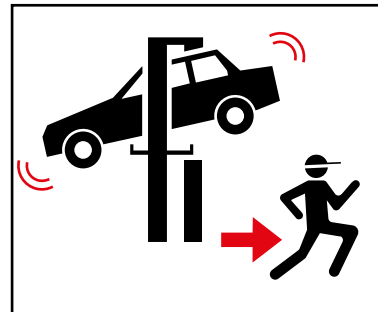

Ak existuje riziko pádu vozidla, okamžite opustite nebezpečný priestor.

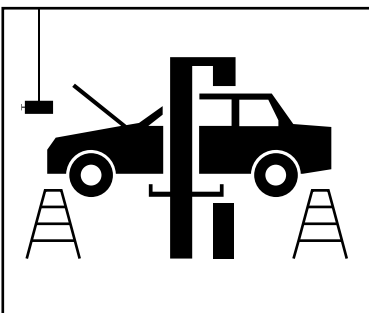

Pri inštalácii alebo odstraňovaní ťažkých predmetov vždy použite bezpečnostné zariadenie, aby ste zabránili ich prevráteniu.

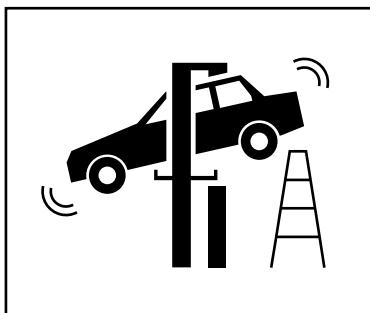

Pri spúšťaní dávajte pozor na prekážky



Je zakázané jazdiť na pojazdných zdvíhacích plošinách.



1.5 Technické údaje

Typ	ATH RG5.5 (5500 kg)
Pohyb pri zdvíhaní	0-1750 mm
Nastaviteľná šírka medzi zdvíhacími vidlicami	166-550 mm
Max. Chyba synchronizácie medzi uchopovačmi kolies	50 mm
Celková výška	3770 mm
Čas zdvíhania	50 s
Čas spúšťania	80 s
Prípustná hodnota hluku	80 dB (A)/1 m
Sklon terénu	Max. 3

Elektromotor	
Napätie	DC 24 V
Výkon motora	2,2 kW
Otáčky	2000 - 4000 otáčok za minútu

Batéria	
Napätie	2 x DC 12 V
Kapacita	280 AH
Spotreba prúdu pri studenom štarte	650 A
Rozmery (DxŠxV)	253x168x200 mm

Hydraulické čerpadlo	
Prietok	1,6 cm ³ /g
Olej	HLPD32 cca 10 l
Pracovný tlak ²	240 bar

Varovanie



² Pracovný tlak nastavený z výroby je nastavený na maximálne menovité zaťaženie. S pretlakovým ventilom sa nesmie manipulovať.

Zmena nastavenia môže mať za následok vážne poškodenie.

Poznámka



Ak sa zadané menovité zaťaženie nedá zvýšiť, obráťte sa na náš servisný tím.

1.6 Dimenzovaný výkres

Chápadlo na kolesá 5.5

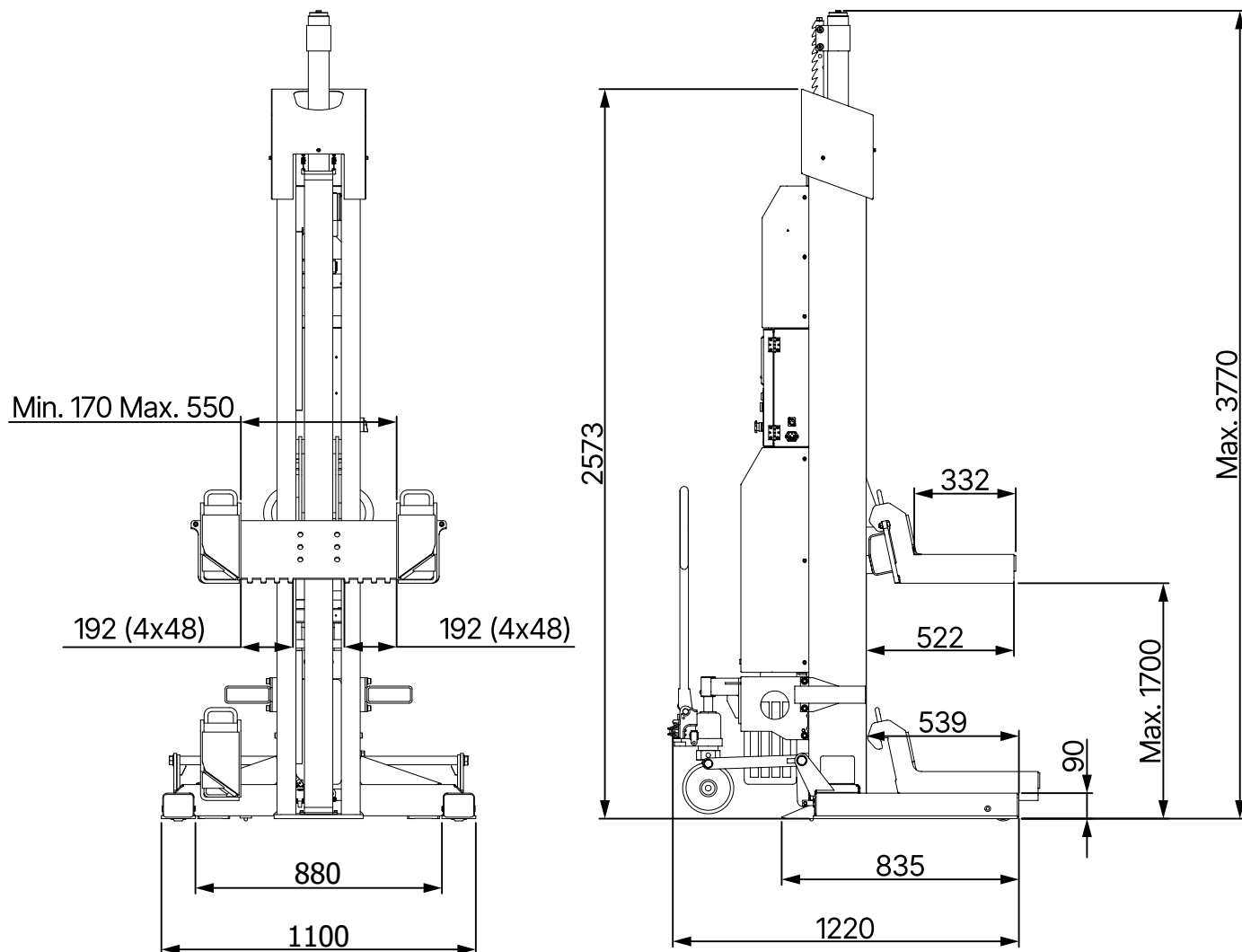



2 INŠTALÁCIA

Stroj musí byť nainštalovaný autorizovaným personálom v súlade s návodom na obsluhu.



Poznámka

Návod na obsluhu (vrátane protokolu) je dôležitou súčasťou stroja alebo výrobku.

Uchovávajte ho na bezpečnom mieste!

Výrobok musí byť po ukončení montáže, odovzdaní, prípadnom poučení a následne v pravidelných intervaloch kontrolovaný vhodnou a oprávnenou firmou alebo inštitúciou v súlade s predpismi a právnymi ustanoveniami platnými v krajine prevádzky.

2.1 Podmienky prepravy a skladovania

Na prepravu a umiestnenie stroja vždy používajte vhodné závesné, zdvíhacie alebo podlahové dopravné zariadenia a dbajte na ťažisko stroja.

Stroj by sa mal prepravovať len v pôvodnom obale.

Údaje	
Hmotnosť	510 kg
Šírka	1100 mm
Dĺžka	1225 mm
Výška	2580 mm
Teplota skladovania	0 až +40 °C

Pokyny na prepravu a skladovanie



Pozor

Zdvíhajte opatrne, bremeno riadne podprite vhodnými pomôckami, ktoré sú v bezchybnom stave.



Pozor

Vyhňte sa neočakávaným zdvihom a trhavým pohybom. Dávajte pozor na nerovnosti, priečne žľaby a pod.

Nebezpečenstvo



Odstránené časti obalu môžu predstavovať nebezpečenstvo pre deti a zvieratá.

To môže mať za následok vážne zranenia alebo dokonca smrť.

Odstránené časti obalu až do ich likvidácie uchovávajte na zbernom mieste neprístupnom pre deti a zvieratá.

Preprava, nakladanie a vykladanie

Pri nakladaní, vykladaní alebo preprave zariadenia na miesto použitia sa musí použiť vysokozdvížný vozík s nosnosťou min. 1000 kg. Vidlice vysokozdvížného vozíka musia byť zasunuté do držiakov vidlíc určených na tento účel.

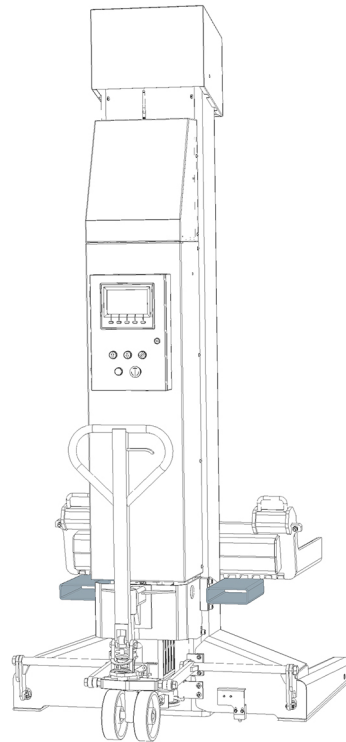
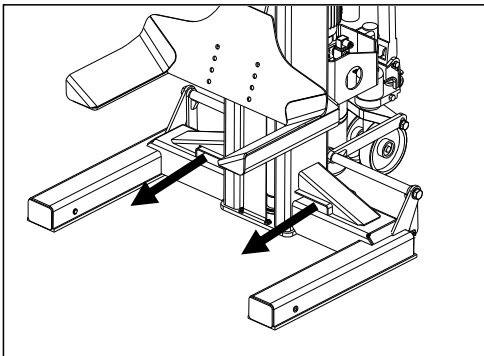

Upozornenie



Pri nakladaní a vykladaní zaistite kolesový zdvihák proti prevráteniu. Zohľadnite aj veľkosť, hmotnosť a ťažisko kolesového drapáka.

2.2 Vybalenie stroja

- Odstráňte horný kryt obalu a skontrolujte, či počas prepravy nedošlo k poškodeniu.
- Odstráňte zabezpečovaciu skrutku, aby ste stroj mohli vybrať z palety/rámu. Na zdvihnutie stroja z palety/rámu použite vhodné zdvíhacie zariadenie (prípadne so závesným lanom).

Nebezpečenstvo



Odstránené časti obalu môžu predstavovať nebezpečenstvo pre deti a zvieratá.

To môže mať za následok vážne zranenia alebo dokonca smrť.

Odstránené časti obalu až do ich likvidácie uchovávajte na zbernom mieste neprístupnom pre deti a zvieratá.

2.3 Rozsah dodávky

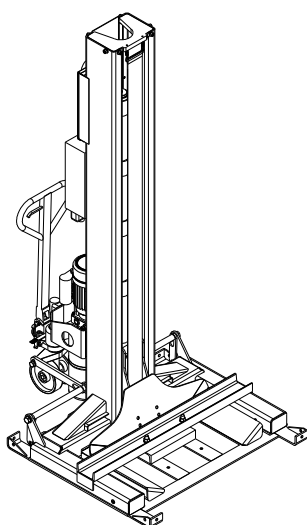

Prepravý stojan na stĺp s:

- 1x stĺpik
- 1x kryt stĺpa
- 1x nabíjací kábel
- 1x komunikačný kábel

Poznámka



Ak v rozsahu dodávky niečo chýba, kontaktujte naše obchodné oddelenie.

2.4 Umiestnenie

Stroj by mal byť umiestnený mimo dosahu horľavých a výbušných materiálov, ako aj slnečného žiarenia a intenzívneho svetla. Stroj by mal byť tiež umiestnený na dobre vetranom mieste.

Stroj by mal byť nainštalovaný na dostatočne pevnom podklade, v prípade potreby podľa minimálnych požiadaviek špecifikácií v pláne založenia.

Pri výbere miesta inštalácie je potrebné okrem pôdnych podmienok dodržiavať aj pokyny a inštrukcie predpisov o prevencii úrazov a predpisov o pracovisku.

Ak sa má zariadenie inštalovať na podlahovú dosku, musí sa skontrolovať jej dostatočná nosnosť. Vo všeobecnosti sa odporúča, aby sa pri inštalácii stroja na podlahové stropy konzultovalo posúdenie so stavebným odborníkom.

Stroj sa má inštalovať a používať len v uzavretých miestnostiach. Nemá vhodné bezpečnostné vybavenie (napr. krytie IP, pozinkované vyhotovenie) na použitie vo vonkajšom prostredí.

Teplota	5 - 50°C
Hladina mora	< 1500m
Vlhkosť	50% pri 40°C - 90% pri 20°C

2.5 Umiestnenie

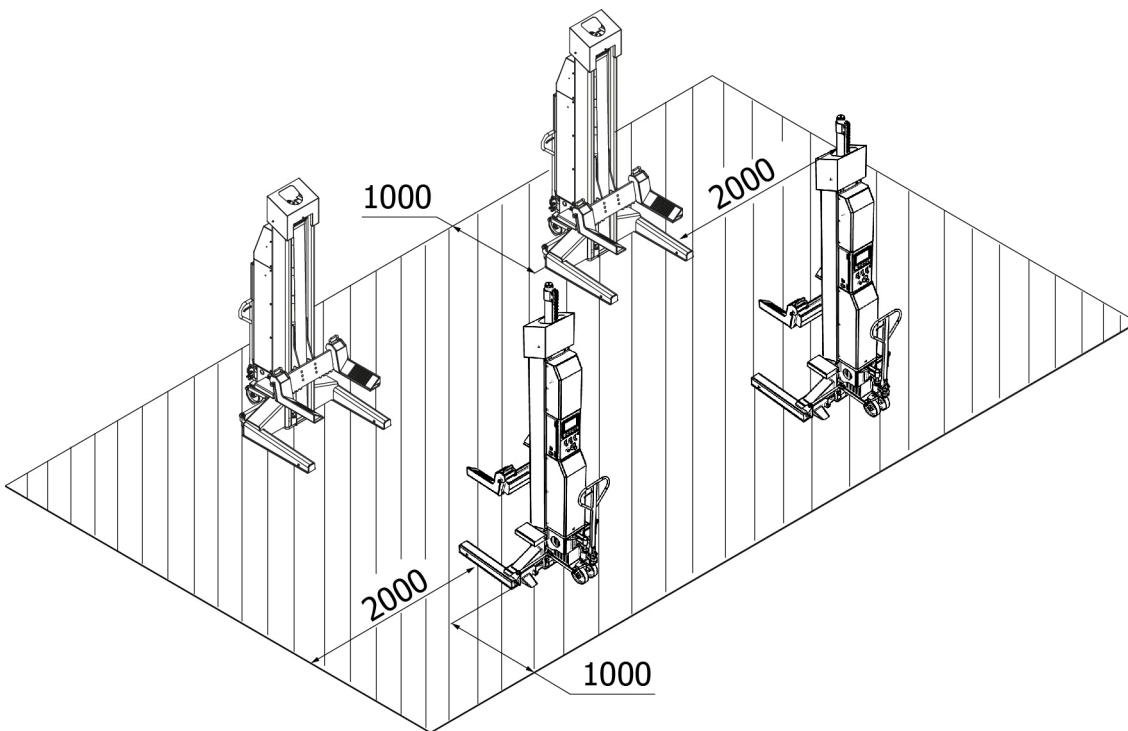

2.6 Elektrické pripojenie

Pozor



Je potrebné dodržiavať všeobecné, ako aj miestne predpisy. Preto môže tento krok vykonávať len vyškolený odborník.

Venujte pozornosť potrebnému prívodnému vedeniu.

Nabíjanie batérií by sa malo vykonávať podľa výrobku so zástrčkou Schuko 230 V.

Odchýlky napätia by nemali presiahnuť 0,9 - 1,1 násobok rozsahu menovitého napätia a odchýlky frekvencie by nemali presiahnuť 0,99 - 1,01 násobok rozsahu frekvencie. Aby to bolo možné zaručiť, musia sa prijať potrebné ochranné opatrenia.

Na konci práce sa musí skontrolovať smer otáčania motora.

2.7 Hydraulické pripojenie



Poznámka

Pred uvedením systému do prevádzky alebo pred jeho prvou prevádzkou s olejom je potrebné dodržiavať nasledujúce pokyny s ohľadom na optimálnu, bezporuchovú, ako aj takmer bezvzduchovú funkciu.

Všetky hydraulické vedenia musia byť pripojené a utiahnuté podľa hydraulického plánu alebo označenia hadíc. Všetky hydraulické vedenia a valce musia byť odvzdušnené podľa hydraulického plánu alebo označenia hadíc. Na zabezpečenie správneho a bezpečného fungovania systému a použitých hadicových vedení je nevyhnutné zabezpečiť, aby použité hydraulické kvapaliny zodpovedali špecifickým špecifikáciám a odporúčaniam výrobcu. Použité kvapaliny, ktoré nespĺňajú špecifické požiadavky alebo majú nedovolené znečistenie, poškodia celý hydraulický systém a skrátia životnosť použitých hydraulických systémov.



Poznámka

Znečistenie zariadenia je možné aj pri novom naplnení olejom.

Minimálne požiadavky a minimálne množstvo oleja sa musia kontrolovať alebo vyrábať.

2.8 Montáž



Poznámka

Tento návod sa nemá chápať ako montážny návod, sú tu uvedené len rady a pomôcky pre znalých a zručných montážnikov.



Varovanie

Pri nasledujúcich prácach je potrebné nosiť vhodný odev a individuálne ochranné pomôcky.



Upozornenie

Nesprávna montáž a nastavenie budú mať za následok vylúčenie zodpovednosti a záruky.

Čiastočne zmontované stroje musí pred uvedením do prevádzky skontrolovať, poučiť a schváliť kompetentná osoba.

Montáž strojov musí vykonávať kvalifikovaná a odborne spôsobilá osoba.

2.9 Montáž

Nastavenie pred použitím

Pred prvým použitím

Uistite sa, že:

- bola vykonaná kalibrácia výšky na všetkých stĺpoch
- stĺpy boli zoskupené do kompletného systému
- všetky stĺpy sú pred použitím v správnej polohe
- kapacita záťaže je dostatočná
- batérie sú napájané
- prepínače voľby režimu sú v správnej polohe

Pred každodenným používaním

Uistite sa, že:

- všetky uchopovače kolies boli pred prevádzkou v správnej polohe
- kapacita užitočného zaťaženia je dostatočná
- sú batérie napájané
- prepínače voľby režimu sú v správnej polohe

2.10 Pred uvedením do prevádzky

Varovanie



Pred uvedením do prevádzky skontrolujte všetky upevňovacie skrutky, elektrické, pneumatické a hydraulické vedenia a v prípade potreby ich dotiahnite.

Pozor: Niektoré z nich sa musia kontrolovať v pravidelných intervaloch a v prípade potreby dotiahnuť.

2.11 Plnenie a odvzdušňovanie oleja

Pozor



Čerpadlovú motorovú jednotku NEPREvádzkujte bez oleja.

V opačnom prípade môže dôjsť k poškodeniu čerpadla. Ak sa motor zahrieva alebo vydáva zvláštne zvuky, okamžite zastavte a prekontrolujte elektrické pripojenie.

Plnenie a odvzdušňovanie oleja

1. Odstráňte plniacu zátku oleja a do nádrže nalejte približne 5 litrov odporúčanej hydraulickej kvapaliny.
2. Nastavte prepínač napájania na 1, aby ste zapli uchopovač kolies
3. Nastavte prepínač režimu na 1, aby ste nastavili zdvihák kolies na jednoduchý režim.



4. Zdvihnite vidlicu do maximálnej výšky a doplňte ďalšie množstvo hydraulickéj kvapaliny, kým sa nádrž nenaplní.
5. Vidlicu úplne spustite
6. Otáčaním proti smeru hodinových ručičiek otvorte odzdušňovaciu skrutku valca.
7. Keď kvapalina vyteká, vypúšťaciu skrutku opäť zatvorte.
8. Tento postup zopakujte, aby ste úplne odzdušnili hydraulický systém ostatných uchopovačov kolies

Záverečné kontroly



Pozor

Počas tohto procesu sledujte všetky prevádzkové časti a skontrolujte ich správnu inštaláciu a nastavenie.

Žiadne vozidlo by sa nemalo zdvíhať, kým sa neukončí dôkladná prevádzková kontrola.

Všeobecné kontroly

- Uistite sa, že mechanické poistky každého stĺpika správne zacvaknú a dajú sa úplne odblokovať.
- Skontrolujte na displeji, či výškový rozdiel pri úplnom zdvihnutí/spustení všetkých vidlíc nepresahuje 50 mm

Kontrola hydraulického systému

- Skontrolujte, či je hladina oleja v nádrži správna, a v prípade potreby doplňte olej
- Zdvihnite vidlicu do plnej výšky a spustite motor na 5 sekúnd
- Skontrolujte tesnosť všetkých hadicových spojov

Skontrolujte spínač obmedzenia výšky

- Skontrolujte, či pohonná jednotka prestane pracovať, keď sa vidlica zdvihne do maximálnej výšky
- Skontrolujte, či sa hodnota výšky zobrazená na displeji vynuluje na "0" alebo podobnú hodnotu (ale nie mínus), keď je vidlica úplne spustená, inak je potrebná opätovná kalibrácia
- Skontrolujte, či je uchopovač kolies pevne na svojom mieste, inak môže dôjsť k chybám jednotky

3 OPERÁCIA

3.1 Návod na obsluhu

Spoločnosť: Činnosť:	<h2>Návod na obsluhu</h2> Pre prácu na zdvíhacích plošinách vozidiel	Dátum: Podpis:
          <p>Notruf 112</p>	Nebezpečenstvo pre ľudí a životné prostredie	<ul style="list-style-type: none"> ▪ Nebezpečenstvo v dôsledku možného skĺznutia vozidla ▪ Nebezpečenstvo spôsobené horúcimi povrchmi na vozidle ▪ Nebezpečenstvo rozdrvenia v dôsledku pohyblivých častí ▪ Nebezpečenstvo elektrického prúdu v dôsledku elektrického zariadenia ▪ Nebezpečenstvo v dôsledku nedostatočnej údržby zariadenia
	Ochranné opatrenia a pravidlá správania	<p>Zdvíhanie vozidla</p> <ul style="list-style-type: none"> ▪ Umiestnite vozidlo na zdvíhaciu plošinu ▪ Zabráňte nerovnomernému rozloženiu bremena, nepreťažujte plošinu, používajte vhodné zdvíhacie prvky s protišmykovým alebo tvarovým povrchom, zdvíhajte len na určených miestach na vozidle. ▪ Skontrolujte funkčnosť bezpečnostných zariadení na odvalovanie alebo bezpečnostných zariadení s otočným ramenom vo všetkých smeroch. ▪ Zdvíhajte len vtedy, ak nie sú ohrozené žiadne osoby. <p>Práca na zdvihnutom vozidle</p> <ul style="list-style-type: none"> ▪ V závislosti od vykonávanej práce vyberte a používajte osobné ochranné prostriedky (napr. horúce povrchy). ▪ Dávajte pozor na horúce časti ▪ Demontáž komponentov môže zmeniť rozloženie zaťaženia: v prípade potreby zabezpečte vozidlo proti prevráteniu. ▪ Používajte len schválené montážne podpery <p>Spúšťanie vozidla</p> <ul style="list-style-type: none"> ▪ Odstráňte náradie a iné predmety z nebezpečnej zóny ▪ Spúšťajte len vtedy, ak nie sú ohrozené žiadne osoby ▪ Odchyľovače nôh, bezpečnostné hrany alebo výstražný zvuk po medzipristátí zabráni poraneniu nôh <p>Zdvíhaciu plošinu môžu bez dozoru obsluhovať len poučení a kompetentní pracovníci od 18 rokov.</p>
	Správanie v prípade poruchy a v prípade nebezpečenstva	<ul style="list-style-type: none"> ▪ Nahlásiť poruchy na stroji inštalatérovi alebo výrobcovi. ▪ Vypnite stroj a zabezpečte ho proti neoprávnenému opätovnému spusteniu. ▪ Poškodenia smie odstraňovať len kvalifikovaný personál ▪ V prípade požiaru sa pokúste oheň uhasiť
	Prvá pomoc	<ul style="list-style-type: none"> ▪ Informujte prvú pomoc (pozri poplachový alebo havarijný plán) ▪ Okamžite ošetríte poranenia ▪ Urobte záznam do knihy prvej pomoci ▪ V prípade vážnych zranení zavolajte na tiesňovú linku
	Údržba	<ul style="list-style-type: none"> ▪ Opravy smie vykonávať len oprávnený a vyškolený personál. ▪ Počas nastavovania, nastavovania, údržby a servisných prác odpojte alebo zabezpečte stroj od elektrickej siete. ▪ Po skončení práce vyčistite zdvíhaciu plošinu a skontrolujte hladinu hydraulického systému. ▪ Každoročnú kontrolu zdvíhacej plošiny vykonáva oprávnená a poučená osoba.



3.2 Základné pokyny

Zdvihák kolies je určený výlučne na zdvíhanie a vyzdvihovanie vozidiel do pracovnej výšky a má sa používať len na tento účel. Iné použitie nie je výslovne povolené. Patrí sem napr:

- prepravu osôb
- Použitie ako lešenie
- použitie na lisovanie alebo drvenie predmetov
- použitie ako nákladný výťah
- použitie v autoumyvárňach a lakovniach
- Stroj môžu samostatne obsluhovať len osoby, ktoré dosiahli vek 18 rokov, ktoré boli poučené o obsluhu stroja a ktoré zamestnávateľovi preukázali, že sú na to spôsobilé.
- Na obsluhu stroja musia byť výslovne poverené zamestnávateľom. Príkaz na obsluhu stroja musí byť vydaný písomne.
- Stroj sa môže používať len na určený účel.
- Na montáž a prevádzku vždy používajte materiály, ktoré sú v súlade s predpismi.
- Pred montážou alebo demontážou skontrolujte všetky komponenty; nesmú vykazovať žiadne známky poškodenia.
- V prípade potreby postupujte podľa osobitných pokynov výrobcu pre montáž alebo demontáž špecifických prác na vozidle.
- Dôležitou súčasťou záruky/záruky je plnenie plánu údržby. Najmä čistota, ochrana proti korózii, kontrola v prípade potreby okamžitej opravy poškodenia.
- Počas prevádzky by ste mali vždy dávať pozor na nebezpečenstvá. Akonáhle sa vyskytnú nebezpečenstvá, okamžite vypnite stroj, vytiahnite zástrčku zo zásuvky a odpojte prívod vzduchu. Potom sa obráťte na svojho predajcu.
- Všetky výstražné značky musia byť vždy dobre čitateľné. Ak sú poškodené, musia sa okamžite vymeniť.

Nebezpečenstvo



Počas prevádzky môže hluk dosiahnuť 85 dB (A), preto by mala obsluha prijať vhodné ochranné opatrenia.

Nebezpečenstvo



Pohyblivé časti stroja môžu zachytiť voľný odev, dlhé vlasy alebo šperky.

3.3 Prevádzka chápadla na kolesá

Umiestnenie na zdvíhanie kolies



Poznámka

Uistite sa, že všetky pneumatiky sú v dobrom stave a bezpečne spočívajú na zdvíhacích vidliciach.

V opačnom prípade bude potrebný špeciálny adaptér.

1. Presuňte každý stĺpik do príslušnej polohy. Uistite sa, že stĺpik je vo zvislej polohe a nenaráža do vozidla
2. Skontrolujte, či sú všetky pneumatiky vozidla dobre nahustené a v dobrom stave
3. Zistite, či poloha vidlice zodpovedá veľkosti pneumatiky. V prípade potreby upravte polohu vidlice alebo skontrolujte, či nie sú potrebné špeciálne adaptéry.

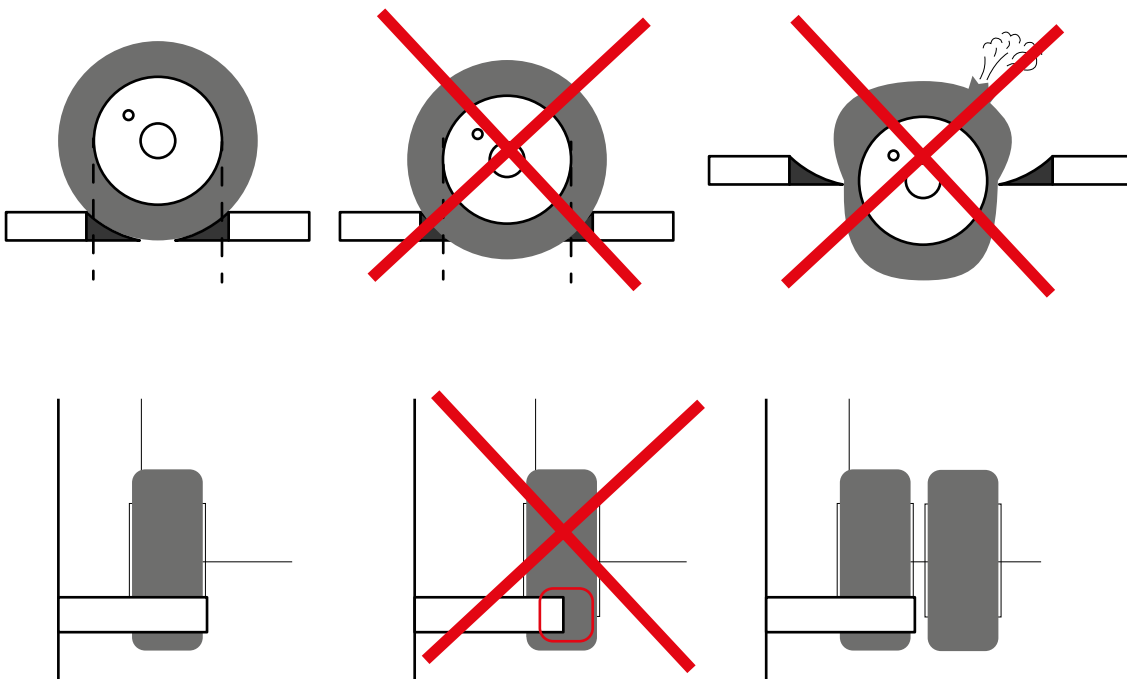

4. Uistite sa, že sú všetky zábery kolies spustené do najnižšej výšky.
5. Pomaly zdvihnite každé chápadlo kolesa, kým pneumatika dobre nedosadne na vidlice a vidlice nebudú rovnobežné s osou pneumatiky.
6. Uistite sa, že kontaktná plocha pneumatiky s vidlicami nikdy nepresahuje os vidlice a že všetky pneumatiky sú na vidliciach plne podopreté.
7. Uistite sa, že sú pneumatiky vyvážené

Zdvíhanie a parkovanie



Poznámka

Tento postup **MUSÍ** byť vykonaný online a po dokončení zoskupenia. Postup je možné vykonať v ktoromkoľvek stĺpci. Počas tejto operácie pozorne sledujte stav zdvíhania a ak stav zdvíhania nie je správny, okamžite stlačte tlačidlo núdzového zastavenia. Pred pokusom o prácu na vozidle alebo v jeho blízkosti sa vždy uistite, či sú mechanické bezpečnostné zariadenia správne zapnuté.

1. Nastavte prepínače na všetkých stĺpikoch do správnej polohy
2. Zdvihnite vozidlo pomocou tlačidla zdvíhania
3. Keď sa vozidlo zdvihne do výšky viac ako 100 mm od zeme, systém sa zastaví a skontroluje, či sa s kolesami správne manipuluje
4. Ak áno, pokračujte v zdvíhaní vozidla pomocou tlačidla zdvíhania
5. Keď je vozidlo zdvihnuté do požadovanej výšky, uvoľnite tlačidlo zdvíhania
6. Zaparkujte vozíky na zámky pomocou tlačidla uzamknutia

Spustite

1. Nastavte prepínače voľby režimu na všetkých stĺpoch do správnej polohy
2. Uistite sa, že v priestore vozidla nie sú žiadne osoby a predmety
3. Spustite vozidlo pomocou tlačidla spúšťania a skontrolujte pritom obrazovku, aby ste sa uistili, že sa všetky vozíky spúšťajú synchronne
4. Keď je vozidlo spustené na 100 mm nad zemou, systém sa zastaví a mali by ste skontrolovať, či sa s kolesami manipuluje správne.
5. Ak áno, pokračujte v spúšťaní vozidla pomocou tlačidla Spúšťanie, kým nie je úplne spustené.

Manuálne spúšťanie

V prípade núdze je možné vozidlo spustiť manuálne:

1. Zablockovať hlavný vypínač
2. Odstráňte zadný kryt stĺpika
3. Ak je aktivovaný mechanický zámok, uvoľnite hák ^① rukou.

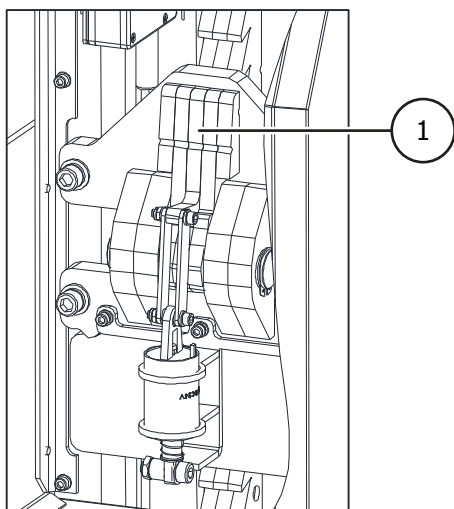

4. Otočte skrutku núdzového spúšťania na hydraulickom čerpadle proti smeru hodinových ručičiek, aby ste spustili vidlicu. Dbajte na to, aby ste vidlicu nikdy nespustili viac ako 3-krát (každá výška uzamknutia je približne 30 mm).
5. Pred pokusom o spustenie ďalšej vidlice sa uistite, že je zámok opäť zapnutý.
6. Zopakujte vyššie uvedený postup, aby ste úplne spustili všetky uchytenia kolies
7. Opätovne utiahnite skrutku núdzového spúšťania otáčaním v smere hodinových ručičiek. Chápadlo kola nie je možné spustiť, keď je ventil spúšťania otvorený

3.4 Zobrazenie

Úvodná stránka

Stlačenie funkčných tlačidiel pod displejom má rovnakú funkciu ako dotyk príslušného tlačidla na displeji.

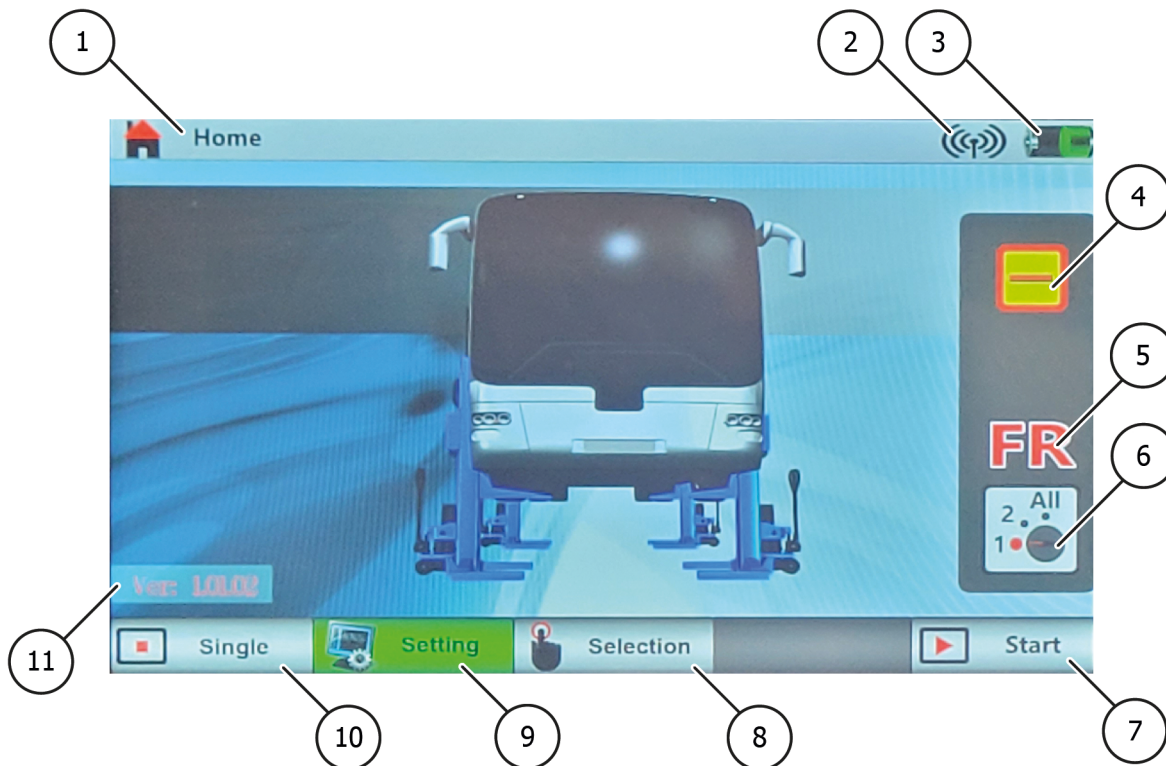

1 **Názov**

Tu môžete vidieť, na ktorej stránke sa nachádzate

2 **Signál**

Označuje, či sú všetky chápadlá kolies v systéme v prevádzke. Ikona sa zobrazuje na väčšine stránok

- Keď je signál vypnutý, je možné vykonávať len operácie jedného kolesového chápadla.
- Ak je signál vypnutý, preskúpte systém, aby ste mohli prevádzkovať všetky uchopovače kolies

3 **Úroveň nabitia batérie**

Zobrazuje stav nabitia aktuálneho chápadla koliesok

- Nabíjajte chápadlo kolies, keď je batéria prázdna
- Premerajte batériu, ak batéria už nefunguje správne
- V prípade potreby batériu vymeňte

4

Stav

Zobrazuje aktuálny stav chápadla koliesok

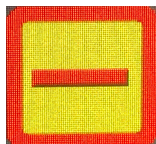

Pohotovostná poloha

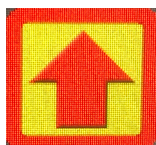

Zdvíhanie



Spúšťanie



Pomalé spúšťanie



Spúšťanie na ďalšiu zarážku



Poloha detenčného prvku



Aktivované núdzové zastavenie

5

Identifikácia

Identifikácia musí byť správne nastavená na všetkých uchopovačoch kolies pred vykonaním akéhokoľvek pohybu uchopovačov kolies. Pred spustením systému skontrolujte, či je nastavenie všetkých stípcov správne.

FL - Predné ľavé: Ide o ľavé chápadlo kolesa v 1. rade celého systému.

FR - Front Right (Predný pravý): toto je pravý chápač kolies v 1. rade celého systému.

R1L - zadné 1 ľavé: Toto je ľavé uchopovacie koleso v 2. rade celého systému.

R1R - Zadné koleso 1 vpravo: Toto je uchopovač pravého kolesa v 2. rade celého systému

R2L - Zadné koleso 2 ľavé: toto je ľavé kolesové chápadlo v 3. rade celého systému

...

R7L - Zadné koleso 7 ľavé: toto je ľavé koleso v 8. rade celého systému

R7R - zadné 7 vpravo: Toto je uchopovač pravého kolesa v 8. rade celého systému...

6

Prepínač režimu - displej

Zobrazuje aktuálne zvolený režim uchopovača kolies

- 7 **Nastavenia**
Stlačením tohto tlačidla vstúpíte na stránku nastavení.
Toto tlačidlo sa zobrazuje len na úvodnej stránke.
Stlačenie nižšie uvedeného funkčného tlačidla má rovnakú funkciu ako dotyk tohto tlačidla na displeji
- 8 **Výber pracovného režimu**
Ak sa týmto tlačidlom vyvolá pracovná stránka, zobrazí sa stránka výberu a je možné pracovať v režime 2 alebo skupine
- 9 **Inštalácia**
Stlačením tohto tlačidla vstúpíte na stránku nastavenia .
Toto tlačidlo sa zobrazuje len na úvodnej stránke
- 10 **Režim jedného stĺpca**
Zobrazuje sa len na domovskej stránke
Ak sa prostredníctvom tohto tlačidla vyvolá stránka ovládania, kolieskový ovládač môže pracovať len v režime jedného
- 11 **Začiatok práce**
Ak sa týmto tlačidlom vyvolá prevádzková stránka, môžete si vybrať, či chcete pracovať v režime 1, 2 alebo skupinovom režime

Výberová stránka

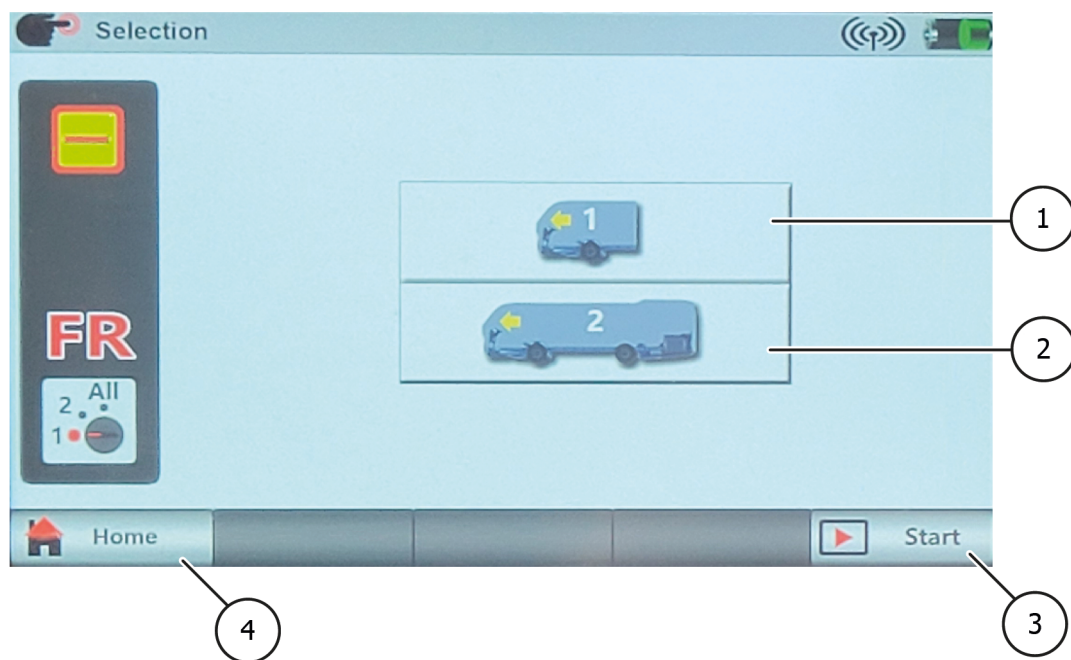

- 1 **Symbol 1 Os**
Stlačením tohto tlačidla vyvoláte prevádzkovú stránku
Ak sa týmto symbolom vyvolá prevádzková stránka, kolieskové chápadlo môže pracovať len v režime 2
- 2 **Symbol 2 alebo viac osí**
Stlačením tohto tlačidla vstúpíte na prevádzkovú stránku.
Číslo na symbole označuje počet osí.
Ak je prevádzková stránka vyvolaná týmto symbolom, stĺpik môže pracovať len v režime ALL
- 3 **Spustenie práce**
Stlačením tohto tlačidla vstúpíte na prevádzkovú stránku
- 4 **Návrat na hlavnú stránku**
Stlačením tohto tlačidla sa vrátite na hlavnú stránku

Prevádzkové stránky

Existujú tri typy prevádzkových stránok:

- Individuálna prevádzková stránka, na ktorej môžete ovládať aktuálne uchopovacie koleso
- Prevádzková stránka osi, na ktorej môžete ovládať aktuálne a protíahlé chápadlo kolesa
- Stránka skupinovej prevádzky, na ktorej môžete ovládať všetky uchopovače kolies.

Individuálna prevádzková stránka

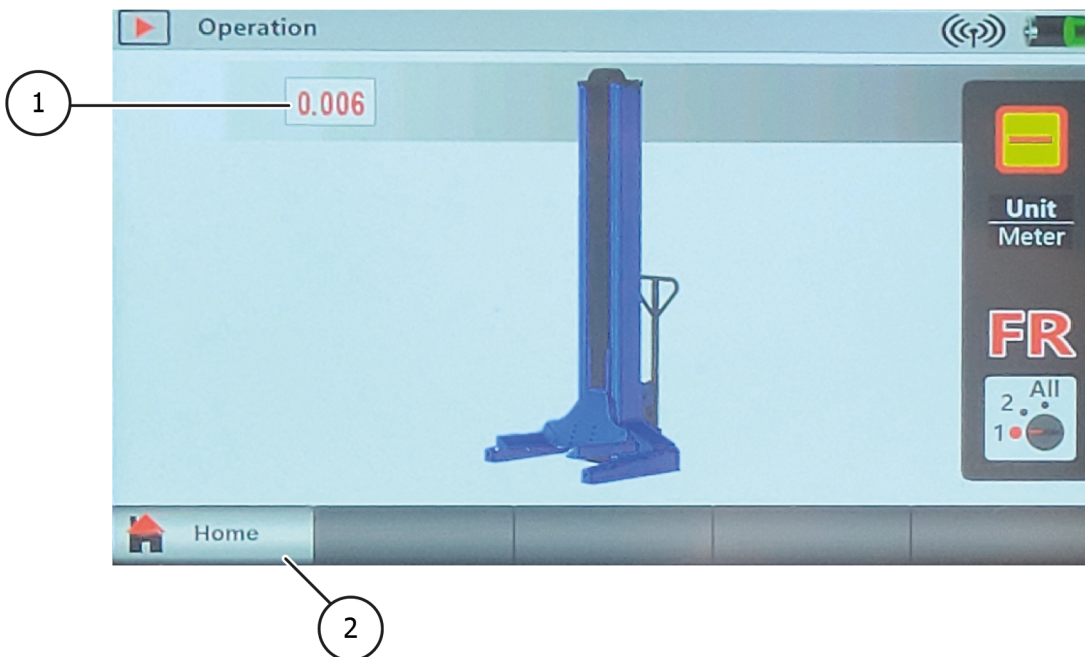

- 1 **Výška**
Zobrazuje aktuálnu výšku zdvíhacích vidlíc
- 2 **Späť na hlavnú stránku**
Stlačením tohto tlačidla sa vrátite na hlavnú stránku

Na tejto stránke je možné ovládať len jedno uchopovacie koleso. Pred prevádzkou nastavte režim 1. Ak nie je volič režimu nastavený na hodnotu 1, zobrazí sa upozornenie.

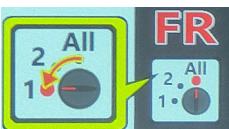

Ak sa zdvíhacia vidlica zdvihne alebo spustí o niečo viac ako 100 mm, zobrazí sa upozornenie, v ktorom vás požiada, aby ste pred prevádzkou skontrolovali, či je koleso zdvihnuté správne.

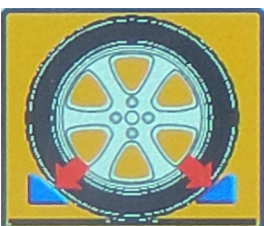

Stránka ovládania osí



Stránka obsluhy skupiny

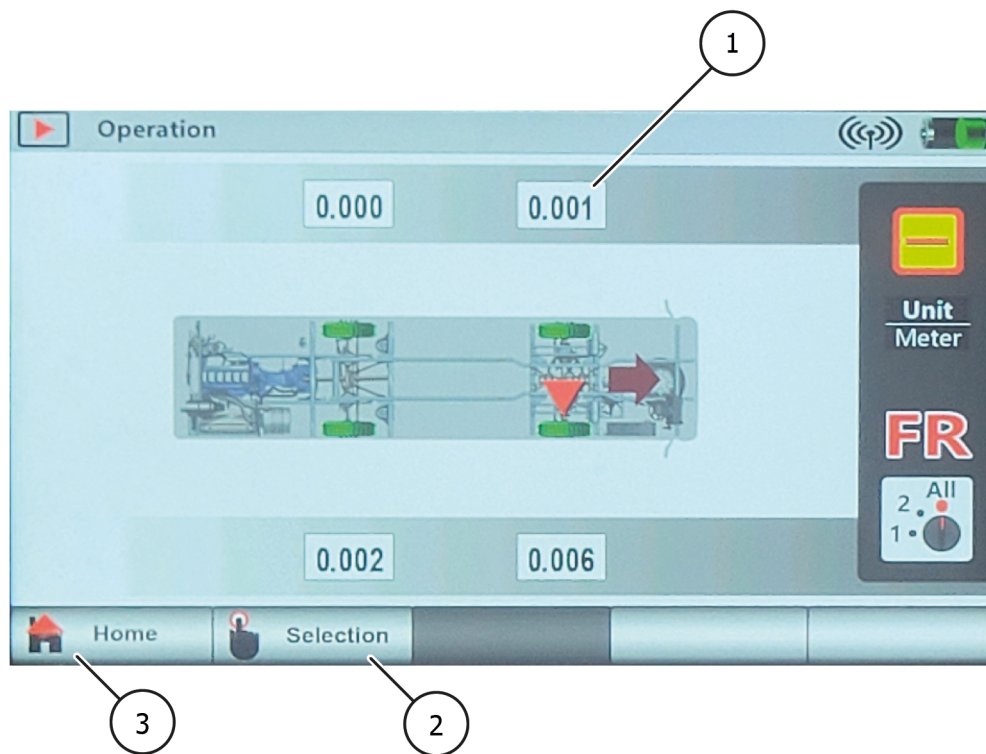

- ① **Výška**
Zobrazuje aktuálnu výšku zdvíhacích vidlíc
- ② **Výber pracovného režimu**
Stlačením tohto tlačidla sa vrátite na stránku výberu
- ③ **Návrat na hlavnú stránku**
Stlačením tohto tlačidla sa vrátite na hlavnú stránku

Stránka práce s osou a stránka práce so skupinou sú v podstate totožné. Jediný podstatný rozdiel je v tom, že:

- Na stránke obsluhy osi sa zobrazujú iba dve uchopovacie kolieska/kolesá.
- Na stránke prevádzky skupiny sa zobrazujú všetky uchopovače kolies/kolesá systému. Aj počet zobrazených stĺpcov zodpovedá počtu stĺpcov, ktoré možno obsluhovať.

Príklad prevádzkového režimu nápravy:



- ✓ Ak je prepínač režimu nastavený na hodnotu 1, aktuálne uchopovače kolies možno ovládať samostatne
- ✓ Ak je prepínač režimu nastavený na hodnotu 2, možno ovládať aktuálny uchopovač kolies a uchopovač protiahlého kolesa
- ✓ Ak je prepínač režimu nastavený na ALL, môže sa ovládať len aktuálne a protiahlé uchopovacie zariadenie kolesa

Príklad stránky skupinovej prevádzky:

- ✓ Ak je prepínač režimu nastavený na 1, možno ovládať len aktuálne chápadlo kolesa
- ✓ Ak je prepínač voľby režimu nastavený na hodnotu 2, možno ovládať aktuálne chápadlo kolesa a chápadlo protiahlého kolesa.
- ✓ Ak je prepínač výberu režimu nastavený na VŠETKO, je možné ovládať VŠETKY chápadlá kolies.

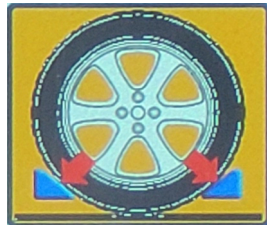
Ak je zdvíhacia vidlica zdvihnutá alebo spustená o niečo viac ako 100 mm, zobrazí sa upozornenie, ktoré vás požiada, aby ste pred prevádzkou skontrolovali, či je koleso zdvihnuté správne.



	Tento uchopovač kolies sa teraz ovláda priamo
	Prepínač režimu tohto uchopovača kolies je nastavený na 1
	Prepínač voľby režimu tohto uchopovača kolies je nastavený na 2.
	Ak sa nezobrazí žiadny symbol, prepínač voľby režimu tohto chápadla kolies je nastavený na VŠETKO.

Stránka s nastaveniami

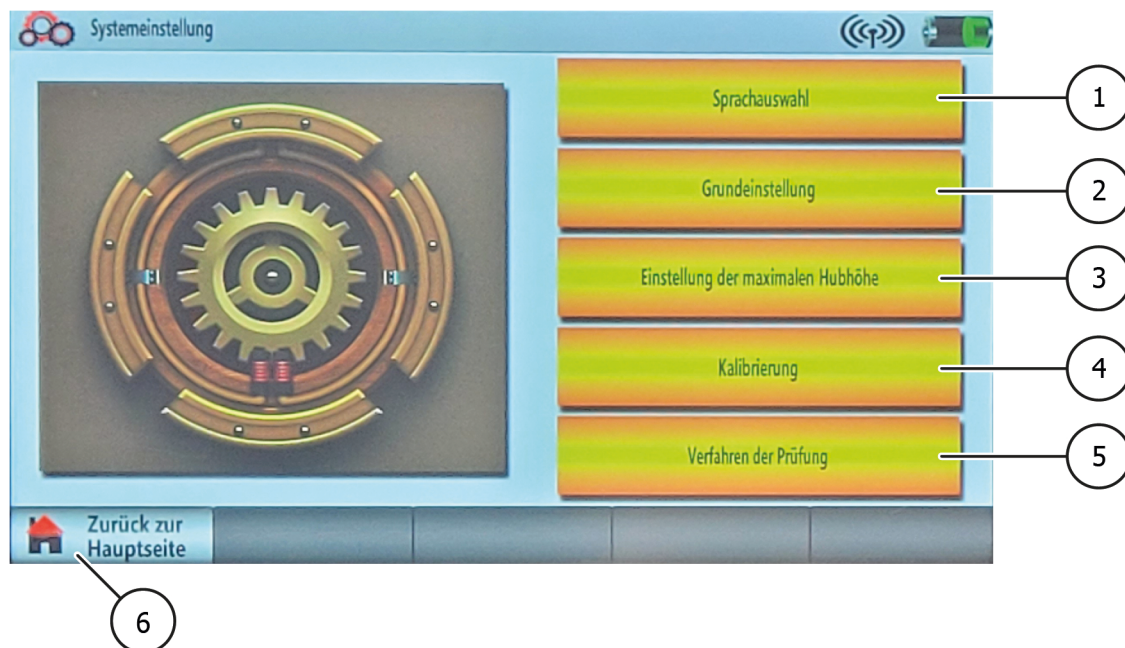

- 1 **Výber jazyka**
Stlačením tohto tlačidla prejdete na stránku výberu jazyka
- 2 **Zoskupenie**
Tu môžete bezdrôtovo prepojiť uchopovače kolies medzi sebou
- 3 **Nastavenie maximálnej výšky zdvihu**
Stlačením tohto tlačidla získate prístup k nastaveniam výšky
- 4 **Kalibrácia**
Stlačením tohto tlačidla vykonáte kalibráciu výšky a batérie
- 5 **Postup testovania**
Stlačením tohto tlačidla prejdete na diagnostickú stránku
- 6 **Späť na hlavnú stránku**
Stlačením tohto tlačidla sa vrátite na hlavnú stránku

Po stlačení tlačidla Nastavenia na hlavnej stránke sa zobrazí dialógové okno. Tu zadajte heslo: 12345 pre prístup na stránku nastavení.

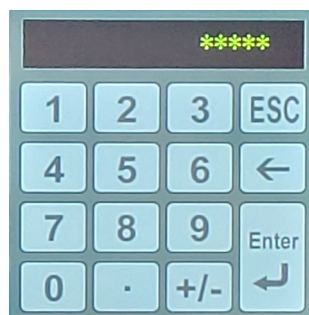

Výber jazyka



- ① **Výber jazyka**
Stlačením príslušného tlačidla vyberte jazyk, ktorý chcete používať
- ② **ESC**
Stlačením tohto tlačidla sa vrátite na stránku nastavení alebo uložíte nastavenie jazyka

Zoskupenie

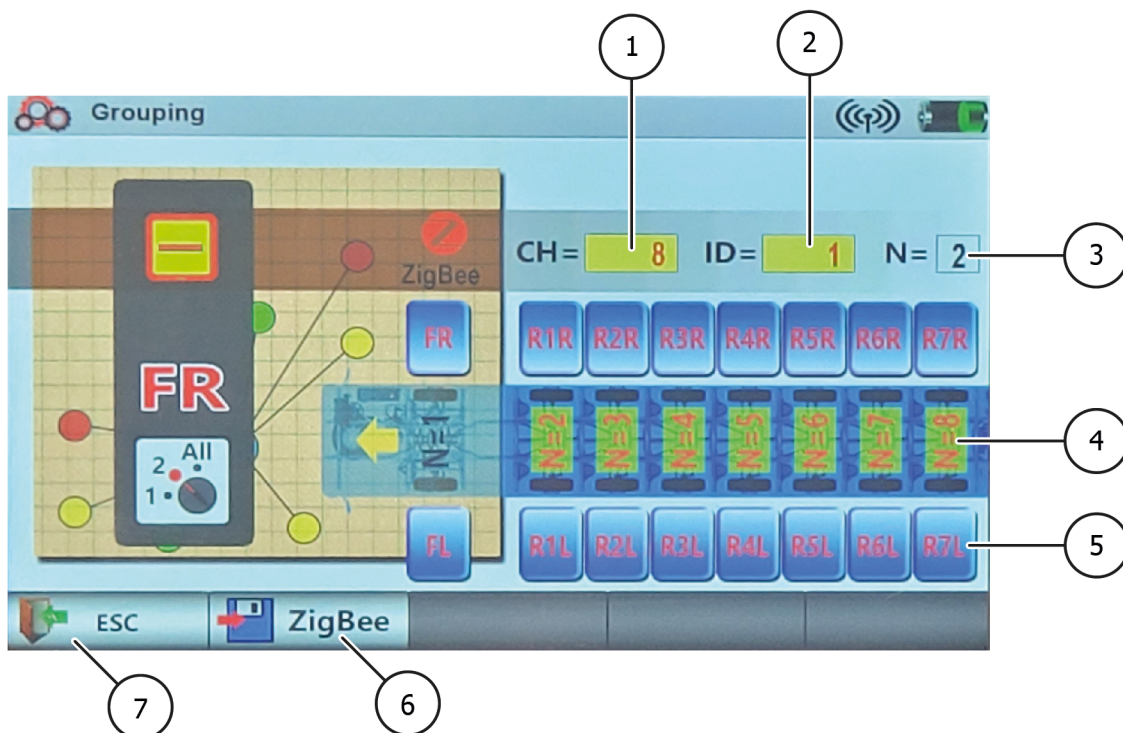

- ① **CH**
Tu sa zobrazuje výrobná identifikácia uchopovača kolies. Bez súhlasu predajcu alebo výrobcu ju nemeňte

- 2 **ID**
Tu sa zobrazuje výrobná identifikácia chápadla kolies. Nemeňte ju bez súhlasu predajcu alebo výrobcu.
- 3 **N**
Zobrazuje počet nastavených náprav.
Musí presne zodpovedať skutočnému počtu náprav zdvíhaného vozidla.
Všimnite si, že N udáva počet náprav, ale nie počet uchopovačov kolies. Pred uložením možnosti zoskupenia skontrolujte, či je nastavenie správne.
- 4 **Možnosť N**
Stlačením čísla vyberte
Stlačením žltej oblasti vyberte
- 5 **Možnosť identifikácie**
Stlačením vyberte identifikátor
Každé chápadlo na kolesá, ktoré má byť pripojené k celkovému systému, musí mať iný identifikátor.
Identifikácia každého uchopovača kolies musí zodpovedať polohe uchopovača kolies.
- 6 **ZigBee**
Stlačením tohto tlačidla uložíte možnosť zoskupenia a vrátite sa na stránku s nastaveniami.
- 7 **ESC**
Stlačením tohto tlačidla sa vrátite na stránku nastavení alebo uložíte nastavenie zoskupovania.

Nastavenie maximálnej výšky zdvíhu

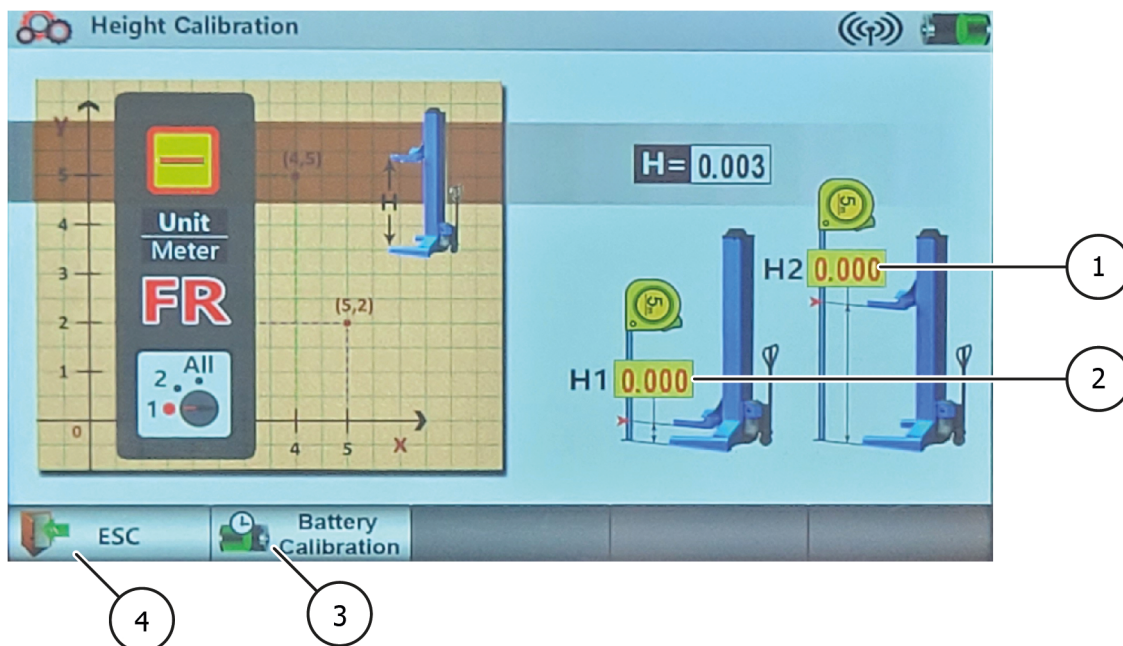

- 1 **Výška zdvíhacích vidlíc**
Zobrazí výšku zdvíhacích vidlíc
- 2 **Maximálna výška**
Zobrazuje maximálnu výšku zdvíhania
Ak chcete nastaviť predchádzajúcu hodnotu, stlačením otvorte vyskakovacie okno pre zadanie. Zadať novú hodnotu a stlačením tlačidla Enter ju potvrdíte.
Predvolená hodnota je 1,70 m a nesmie byť prekročená.

3 **Bezpečnostná výška**

Zobrazí bezpečnostnú výšku

Ak chcete nastaviť predchádzajúcu hodnotu, stlačením otvorte vyskakovacie okno pre zadanie. Zadajte novú hodnotu a potvrdte stlačením tlačidla Enter.

Predvolená hodnota je 0,1 m a nesmie byť podhodnotená.

4 **ESC**

Stlačením tohto tlačidla sa vrátite na stránku s nastaveniami alebo uložíte zadané údaje.

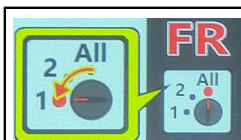

Na tejto stránke musí byť volič režimu nastavený na 1, aby bolo možné zmeniť alebo uložiť hodnotu.

Kalibračná výška zdvihu

Zadajte heslo: 7777777 pre prístup na stránku nastavení.

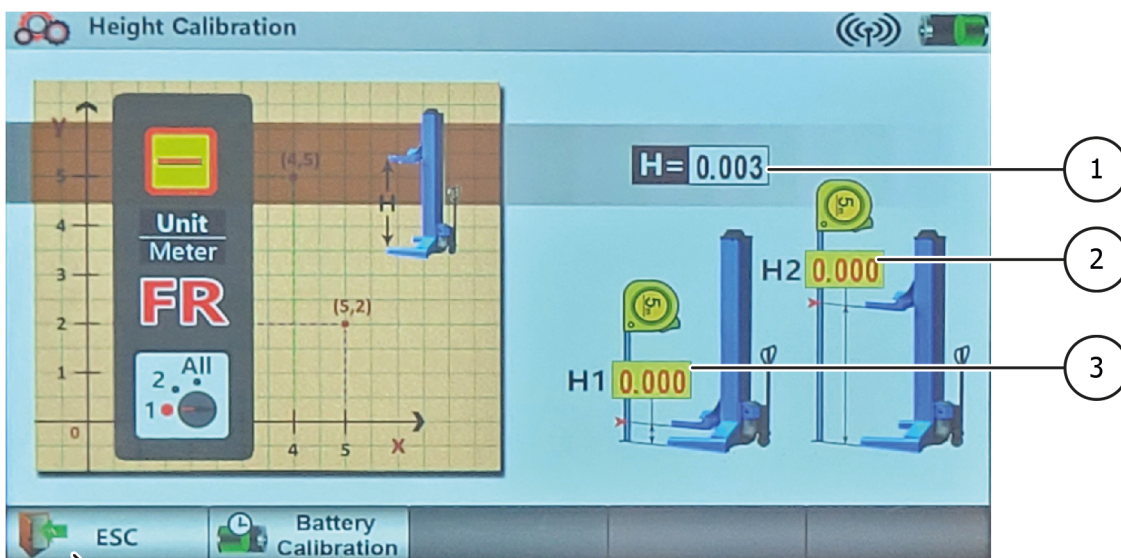
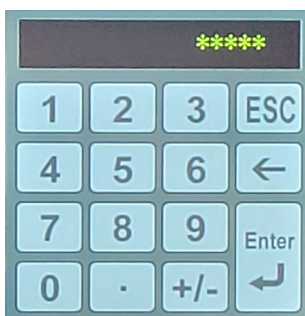

4

1 **H2**
Tlačidlo pre kalibráciu výšky

2 **H1**
Tlačidlo na kalibráciu výšky



3

Kalibrácia batérie

Stlačením tohto tlačidla vykonáte kalibráciu batérie.

Toto by sa však malo vykonať až po výmene batérie.

4

ESC

Stlačením tohto tlačidla sa vrátite na stránku s nastaveniami alebo uložíte svoje položky.

Kalibrácia výšky zdvihu

1. Nastavte prepínač režimu do polohy 1
2. Úplne spustite zdvíhacie vidlice
3. Stlačte tlačidlo H1 a do vyskakovacieho okna zadajte hodnotu 0.
4. Túto hodnotu potvrdte stlačením tlačidla Enter.
5. Zdvíhacie vidlice zdvihnite na 1,5 m
6. Pomocou meracieho pásu alebo iného vhodného meracieho nástroja zmerajte skutočnú vzdialenosť od podlahy po spodnú časť zdvíhacích vidlíc.
7. Stlačte tlačidlo H2 a do vyskakovacieho okna zadajte nameranú hodnotu.
8. Túto hodnotu potvrdte stlačením tlačidla Enter
9. Stlačením tlačidla ESC uložte kalibráciu výšky zdvihu.
10. Vráťte sa na hlavnú stránku a potom stlačením jediného tlačidla prejdite na stránku jednotlivých funkcií
11. Úplne spustite zdvíhacie vidlice a zaznamenajte výšku zobrazenú na displeji ako H3.
12. Teraz zdvíhacie vidlice úplne zdvihnite a zaznamenajte výšku zobrazenú na displeji ako H4
13. Teraz skontrolujte, či H4 zodpovedá nastavenej maximálnej výške (štandardne 1,70 m).
14. Skontrolujte, či H3 zodpovedá výške, ktorú ste si zapísali
15. Ak tomu tak nie je, zopakujte kalibráciu.

Kalibračná batéria

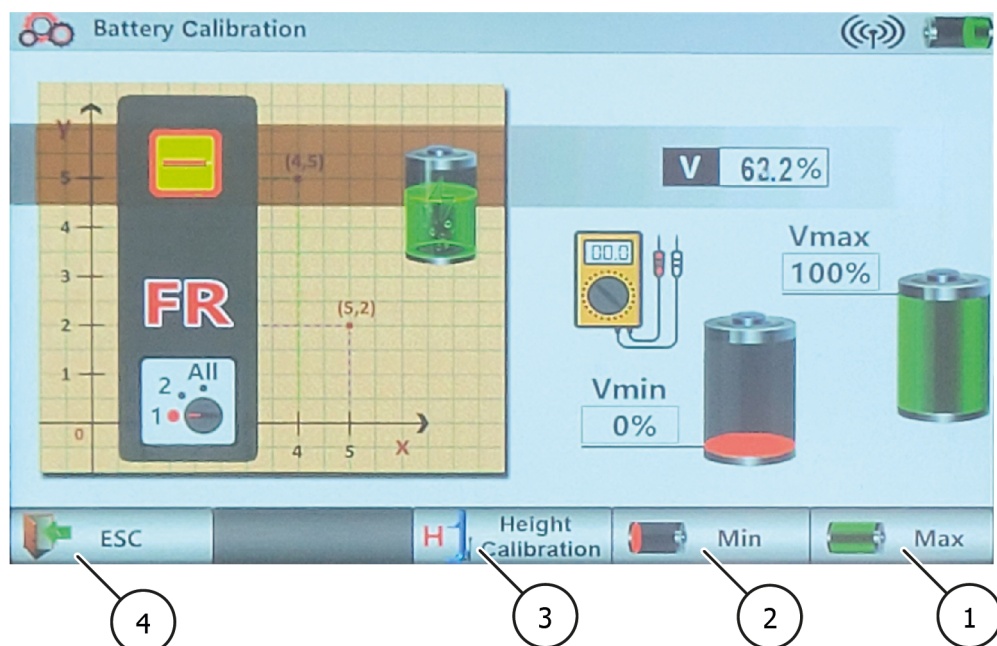

- ① **Max.**
Tlačidlo na kalibráciu batérie
Toto tlačidlo nestláčajte, pokiaľ na to nemáte oprávnenie od predajcu alebo výrobcu.
Kalibrácia batérie by sa mala vykonávať len v prípade, že má batéria problém
- ② **Min**
Tlačidlo kalibrácie batérie
Nestláčajte toto tlačidlo, ak ste na to nedostali povolenie od predajcu alebo výrobcu.
Kalibrácia batérie by sa mala vykonať len v prípade, že batéria má problém.
- ③ **Kalibrácia výšky zdvihu**
Stlačením tohto tlačidla vstúpite do kalibrácie výšky zdvihu a uložíte kalibráciu batérie.
- ④ **ESC**
Stlačením tohto tlačidla sa vrátite na stránku s nastaveniami alebo uložíte zadané údaje.

Kalibrácia batérie

1. Otvorte riadiacu jednotku uchopovača kolies 2
2. Odpojte zástrčku napájacej jednotky

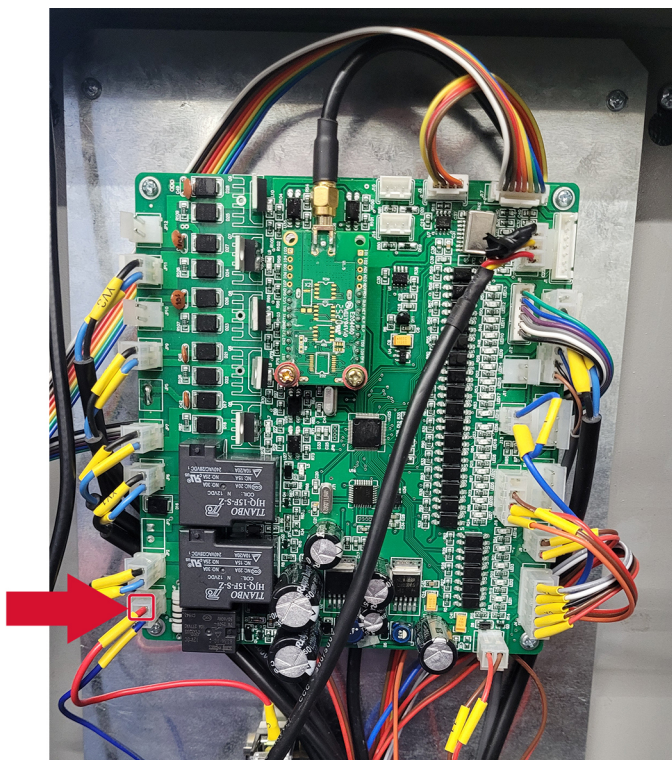

3. Na to isté miesto pripojte zástrčku (označenú modrou farbou) zaslaného zariadenia.
4. Pripojte kábel (označený červenou farbou) k zdroju napájania.
5. Teraz prejdite na stránku kalibrácie batérie na displeji uchopovača kolies.
6. Nastavte skrutku na zariadení, aby ste nastavili výstupné napätie zariadenia. V ďalších krokoch je potrebný aj merač napätia.



7. Nastavte napätie na približne 21 V a počkajte 10 sekúnd, kým sa výstup stabilizuje, potom stlačte tlačidlo Min na displeji
8. Počkajte 10 sekúnd, kým systém úspešne uloží nastavenie.

9. Nastavte napätie na približne 24,5 V a počkajte 10 sekúnd, kým sa výstup nestabilizuje, potom stlačte tlačidlo Max na displeji.
10. Počkajte 10 sekúnd, kým systém úspešne uloží nastavenie.

Samodiagnostika

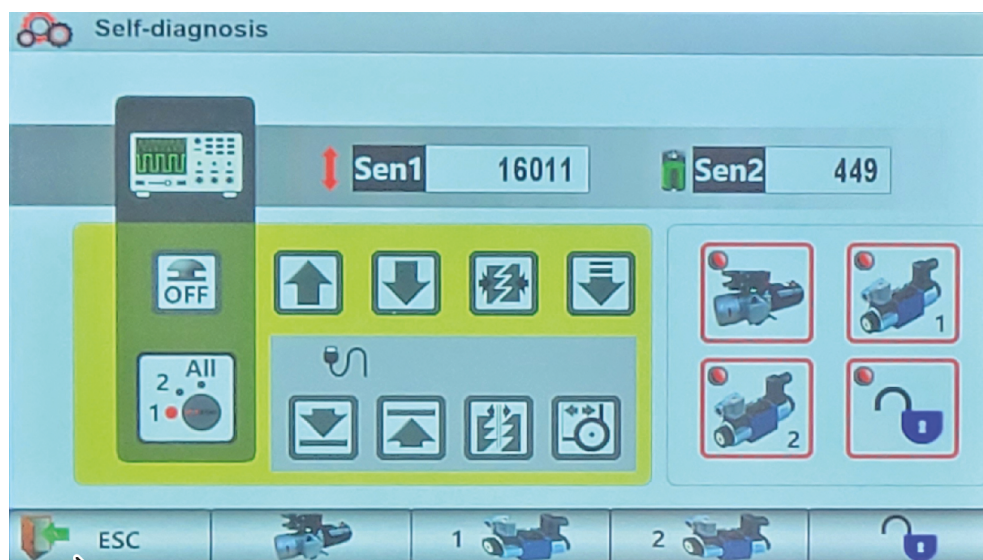

- 1 **ESC**
Stlačením tohto tlačidla sa vrátite na stránku nastavení

Keď je funkcia aktívna, rozsvieti sa príslušná ikona.

Príklad:

Keď je na ovládacom paneli stlačené tlačidlo Lift, na displeji sa rozsvieti ikona tlačidla Lift.

Pomocou tejto funkcie môžete zistiť, či má funkcia problém.

4 ÚDRŽBA

Na zabezpečenie bezpečnej prevádzky stroja je používateľ povinný vykonávať pravidelnú údržbu stroja. Opravy môžu vykonávať len autorizovaní servisní partneri alebo zákazník po konzultácii s výrobcom.

Varovanie



Pred údržbou a opravou musí:

- stroj odpojiť od VŠETKÝCH zdrojov napájania.
- Vypnite hlavný vypínač alebo odpojte sieťovú zástrčku a v prípade potreby vypustite stlačený vzduch zo systému.
- Musia sa prijať vhodné opatrenia, aby sa zabránilo opätovnému zapnutiu stroja.

Varovanie



Práce na elektrických prvkoch alebo na napájacom vedení môžu vykonávať len kvalifikované osoby alebo elektrikári.

4.1 Spotrebný materiál na montáž, údržbu a starostlivosť

Hydraulický olej

Minimálna požiadavka			
Eni PRECIS HVLP-D Číslo položky: 090530 (20 litrov) 90536 (10 litrov)			
Letné	(10° až 45°)	HVLP-D 32	(napr.: Eni PRECIS HVLP-D)
Zimný	(pod 10°)	HVLD-22	(napr.: Eni PRECIS HVLP-D)

Konzervačný prostriedok na laná, zvary, skrutky, rohy, hrany a dutiny

Minimálna požiadavka		
Würth ochranný vosk v spreji	400 ml	Číslo položky: 90534

Mazivo na klzné dráhy

Minimálna požiadavka	
Vysokoučinné plastické mazivo LAGERMEISTER WHS 2002 White EP	Číslo položky: 90530

Mazivo na puzdrá, reťaze, valčeky a pohyblivé časti

Minimálna požiadavka		
Biely rozprašovač Ultra Luber	500 ml	Číslo položky: 34403

Čistenie

Minimálna požiadavka	
Caramba intenzívny čistič brzd bez acetónu	

Starostlivosť a ochrana kovov, lakovaných alebo práškovo lakovaných povrchov

Minimálna požiadavka		
Petec Spray priesvitný	500 ml	Číslo položky: 73550
Petec odsávačka priesvitná	1000 ml	Číslo položky: 73510
Würth ochranný vosk v spreji	400 ml	Číslo položky: 90534

Starostlivosť a ochrana kovov, lakovaných alebo práškovo lakovaných povrchov v oblasti behúňa a plastových dielov.

Minimálna požiadavka		
Valet Pro Classic Protectant plastový tmel	500 ml	Číslo položky: 20020034S



4.2 Bezpečnostné predpisy pre ropu

- Vždy dodržiavajte zákonné požiadavky alebo predpisy týkajúce sa zaobchádzania s použitým olejom.
- Použitý olej vždy likvidujte prostredníctvom certifikovanej spoločnosti.
- V prípade úniku sa musí olej okamžite zhromaždiť pomocou viazacích prostriedkov alebo vaničiek, aby nemohol preniknúť do pôdy.
- Zabráňte akémukoľvek kontaktu pokožky s olejom.
- Nedovoľte, aby výpary oleja unikali do ovzdušia.
- Olej je horľavé médium. Dbajte na potenciálne nebezpečenstvo.
- Noste ochranný odev odolný voči oleju, ako sú rukavice, ochranné okuliare, ochranný odev atď.

4.3 Plán údržby alebo starostlivosti



Poznámka

Stroj sa musí pravidelne servisovať, čistiť a udržiavať bez ohľadu na to, ako je znečistený.

Stroj sa potom musí ošetriť prostriedkom na starostlivosť (napr. olejom alebo voskom v spreji).
Nepoužívajte čistiace prostriedky, ktoré sú škodlivé pre pokožku.

Ak uvedené body nie sú splnené, nárok na záruku zaniká!

Interval	Ihneď	Týždenne	Mesačne	1/4 roka	1/2 ročne
Kontrola VŠETKÝCH častí súvisiacich s bezpečnosťou	X				
Čistenie	X				
Kontrola alebo obnova povrchovej ochrany	X				
Kontrola tesnosti hydraulického systému	X				
Kontrola alebo obnova ochrany povrchu alebo ochrany proti korózii	X				
Kontrola alebo obnova poškodenia laku a komponentov	X				
Kontrola alebo oprava poškodenia hrdzou	X				
Kontrola alebo opätovné ošetrenie dutín a nelakovaných plôch.	X				
Kontrola tesnosti pneumatického systému	X				
Skontrolujte pevnosť skrutiek	X				
Kontrola, mazanie a nastavenie vôle ložísk	X				
Kontrola opotrebovaných častí		X			
Kontrola kvapalín (hladina, opotrebenie, znečistenie, kvalita)		X			
Kontrola a mazanie klzných plôch		X			
Odstráňte vnútorné nečistoty			X		
Vyčistite a skontrolujte elektrické komponenty				X	
Kontrola funkčnosti a opotrebenia motora a prevodovky				X	
Kontrola zvarov a konštrukcie				X	
Vykonajte vizuálnu kontrolu (podľa plánu kontroly)					X

4.4 Riešenie problémov alebo zobrazenie chyby a jej odstránenie

Symptómy	Príčina	Riešenie
Chápadlo kolesa nefunguje	Vypínač napájania nie je zapnutý	Zapnite vypínač
	Tlačidlo núdzového zastavenia nie je uvoľnené	Uvoľnite tlačidlo núdzového zastavenia
	Bezpečnostný spínač pre bezpečné státie nie je aktivovaný	Zmeňte polohu uchopovača kolies na povrchu
	Batéria je bez napätia	Nabite batériu
	Káble nie sú pripojené	Skontrolujte káble a v prípade potreby ich pripojte
Niektoré uchopovače kolies fungujú, iné nie	Niektoré uchopovače kolies nie sú pripojené/skupinové	Skontrolujte zoskupenie/pripojenie
Vidlica sa po stlačení tlačidla Zdvíhnutie nezdvíha	Príliš málo oleja v hydraulickej jednotke	Doplňte viac hydraulického oleja
	Tlačidlo zdvíhania je poškodené	Skontrolujte tlačidlo a v prípade potreby ho vymeňte.
	Spúšťací ventil sa nezatvára	Skontrolujte a vyčistite, ak je znečistený, v prípade poruchy vymeňte
	Vypúšťacia skrutka núdzového spúšťacieho ventilu sa nezatvára	Znovu utiahnite skrutku
	Filter sacieho čerpadla je znečistený	Skontrolujte a v prípade potreby vyčistite
	Káble zdvíhacieho tlačidla nie sú pripojené	Skontrolujte a znovu pripojte
Zdvíhacia vidlica sa nespustí po stlačení tlačidla Spustiť	Neotvárajú sa detenty	Skontrolujte, či sa neuvolnili elektrické káble k elektromagnetu. V prípade potreby ich znovu utiahnite.
	Spúšťací ventil nefunguje	Skontrolujte, či je uchopovač kolies napájaný, a skontrolujte, či nie je poškodený spúšťací ventil (v prípade poruchy ho vymeňte).
	Spúšťací kľúč je poškodený	Skontrolujte tlačidlo a v prípade potreby ho vymeňte.
	Káble spúšťacieho kľúča nie sú pripojené	Skontrolujte a znovu pripojte
Hodnota výšky sa počas fázy zdvíhania nezobrazuje správne	Vidlica nie je zdvihnutá z najnižšej polohy	Skontrolujte, či sa vidlica zdvíha z najnižšej polohy
	Resetovací spínač nie je správne nastavený alebo je poškodený	Nastavte alebo vymeňte koncový spínač
	Kábel k snímaču výšky je odpojený alebo uvoľnený	Skontrolujte správnu funkciu pripojenia

Symptómy	Príčina	Riešenie
Systém nie je synchronizovaný	Snímač výšky ukazuje nestabilné číslo	Skontrolujte alebo vymeňte snímač
	Kábel k snímaču výšky je odpojený alebo uvoľnený	Skontrolujte správnu funkciu pripojenia
	Olej v hydraulickej jednotke nie je dostatočný	Pridajte trochu hydraulického oleja
	Spúšťací ventil hydraulickej jednotky sa správne nezatvára	Skontrolujte a vyčistite, ak je znečistený, alebo vymeňte, ak je chybný
	Núdzová spúšťacia skrutka v jednej z pohonných jednotiek sa nezatvára	Znovu utiahnite skrutku
	Filter sacieho čerpadla v jednej z pohonných jednotiek je znečistený	Skontrolujte a v prípade potreby vyčistite
Zdvíhacia kapacita nie je dostatočná	Olej v nádrži nie je dostatočný	Doplňte olej do nádrže
	Čerpadlo je poškodené	Skontrolujte čerpadlo a v prípade potreby ho vymeňte
	Odlahčovací ventil nie je správne nastavený	Správne nastavte ventil
Motor sa nezastaví, keď zdvíhacia vidlica dosiahne maximálnu výšku	Horný koncový spínač nefunguje	Skontrolujte koncový spínač a v prípade potreby ho vymeňte
Zdvíhacia vidlica sa nezvyšuje alebo nespúšťa hladko	Únik alebo prítomnosť vzduchu v hydraulickom okruhu	Odvzdušnite hydraulický systém
	Filter čerpadla je znečistený	Skontrolujte a v prípade potreby vyčistite
	Tesnenie čerpadla je poškodené	Skontrolujte tesnenie a v prípade potreby ho vymeňte
Na displeji sa nič nezobrazuje	Vypínač napájania nie je zapnutý	Zapnite vypínač
	Nie je k dispozícii žiadne napájanie	Skontrolujte napájanie a v prípade potreby ho obnovte
	Káble sú odpojené	Vymeňte káble

4.5 Pokyny na údržbu a servis

Poznámka



Všetky údržbárske a servisné práce by sa mali vykonávať minimálne podľa "[Plán údržby alebo starostlivosti](#)".

Jednotka na údržbu stlačeného vzduchu

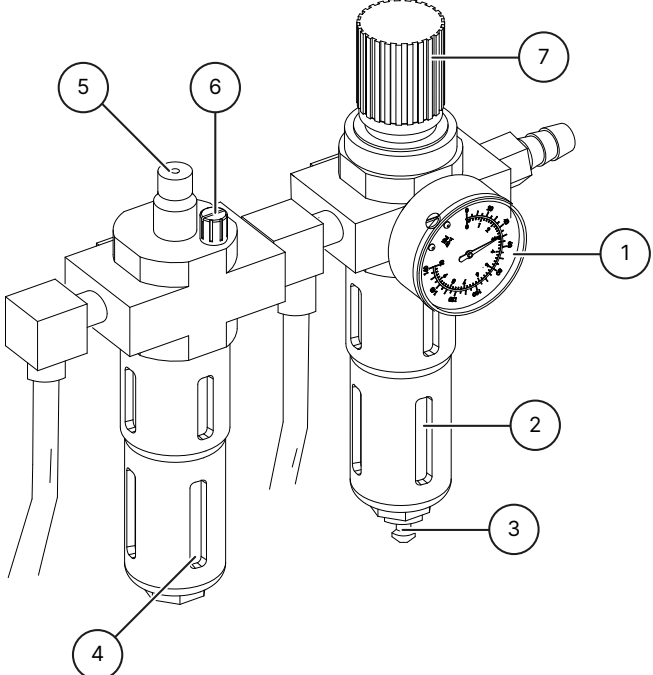
<p>Nastavenie pracovného tlaku</p> <ul style="list-style-type: none"> ▪ Skontrolujte pracovný tlak zobrazený na manometri (1). Musí zodpovedať technickým údajom. ▪ Pracovný tlak je možné nastaviť pomocou regulátora tlaku (7). ▪ Na vykonanie nastavenia vytiahnite regulátor tlaku nahor. ▪ Ak chcete zvýšiť tlak v stroji, otočte regulátorom v smere hodinových ručičiek. Ak chcete tlak znížiť, otočte regulátorom proti smeru hodinových ručičiek. 	
<p>Olejníčka</p> <ul style="list-style-type: none"> ▪ Skontrolujte hladinu oleja v olejovej nádrži (4). ▪ Vyberte olejovú nádržku. ▪ Teraz nádržku primerane doplňte pneumatickým olejom s viskozitou SAE20. ▪ Skontrolujte vstrekované množstvo oleja cez priezorník (5). ▪ Spravidla sa musí skrutka (6) úplne zatvoriť v smere hodinových ručičiek a potom opäť otvoriť o cca 1/4 až 1/2 otáčky otáčaním proti smeru hodinových ručičiek. 	
<p>Odlučovač vody</p> <ul style="list-style-type: none"> ▪ Skontrolujte hladinu vody v odlučovači (2). ▪ Na vypustenie vody otvorte ventil (3). 	

4.6 Likvidácia

Odpojte prívod vzduchu a napájanie.

Odstráňte všetky nekovové materiály a uskladnite ich podľa miestnych predpisov.

Zo stroja odstráňte olej a uskladnite ho podľa miestnych predpisov.

Všetky kovové materiály recyklujte.



Nebezpečenstvo

Stroj obsahuje niektoré nebezpečné látky.

Tieto môžu znečistiť životné prostredie a spôsobiť poškodenie ľudského organizmu.

Pri manipulácii dbajte na primeranú opatrnosť a v prípade potreby na ochranný odev.

5 ES- EÚ VYHLÁSENIE O ZHODE

Podľa smernice o strojových zariadeniach 2006/42/ES, príloha II 1A, smernice o elektromagnetickej kompatibilite 2014/30/EU, príloha IV.

Sériové číslo

Názov spoločnosti a úplná adresa výrobcu

ATH-Heinl GmbH & Co. KG
Gewerbepark 9
DE - 92278 Illschwang

Názov a adresa autorizovaného zástupcu pre dokumentáciu.

ATH-Heinl GmbH & Co. KG
Gewerbepark 9
DE - 92278 Illschwang

Týmto vyhlasujeme, že nižšie uvedený stroj vo verzii, ktorú sme uviedli na trh, spĺňa príslušné, základné bezpečnostné a zdravotné požiadavky smernice ES 2006/42/ES a nižšie uvedených harmonizačných právnych predpisov.

Opis stroja

Chápač kolies pre vozidlá

Typové označenie

ATH RG5.5 WB

Predmet vyššie uvedeného vyhlásenia je v súlade s týmito príslušnými harmonizačnými právnymi predpismi Únie.

EN ISO 12100:2010 (Bezpečnosť strojových zariadení)

Boli dodržané tieto harmonizované normy a predpisy

DIN EN 1493:2010 (Smernica o strojoch)
DIN EN 60204-1: 2018 (Smernica o nízkom napätí)

Skúšobný ústav

CTI-CEM International Ltd
Unit 200 Greenogue Business Park
Grants Lane, Rathcoole,
Co. Dublin. Ireland

Referenčné číslo technických údajov

F-44-20-0720-18-01-A

Číslo certifikátu

C-44-20-0720-18-01-A

ATH-Heinl GmbH & Co. KG

Gewerbepark 9
DE - 92278 Illschwang
Október 2012



Hans Heinl
(generálny riaditeľ)

**PRESTAVBY A/ALEBO ÚPRAVY STROJA BUDÚ MAŤ ZA NÁSLEDOK
NEPLATNOSŤ KONTROLY CE A VYLÚČENIE ZODPOVEDNOSTI.**

6 PRÍLOHA

6.1 Schéma elektrického obvodu

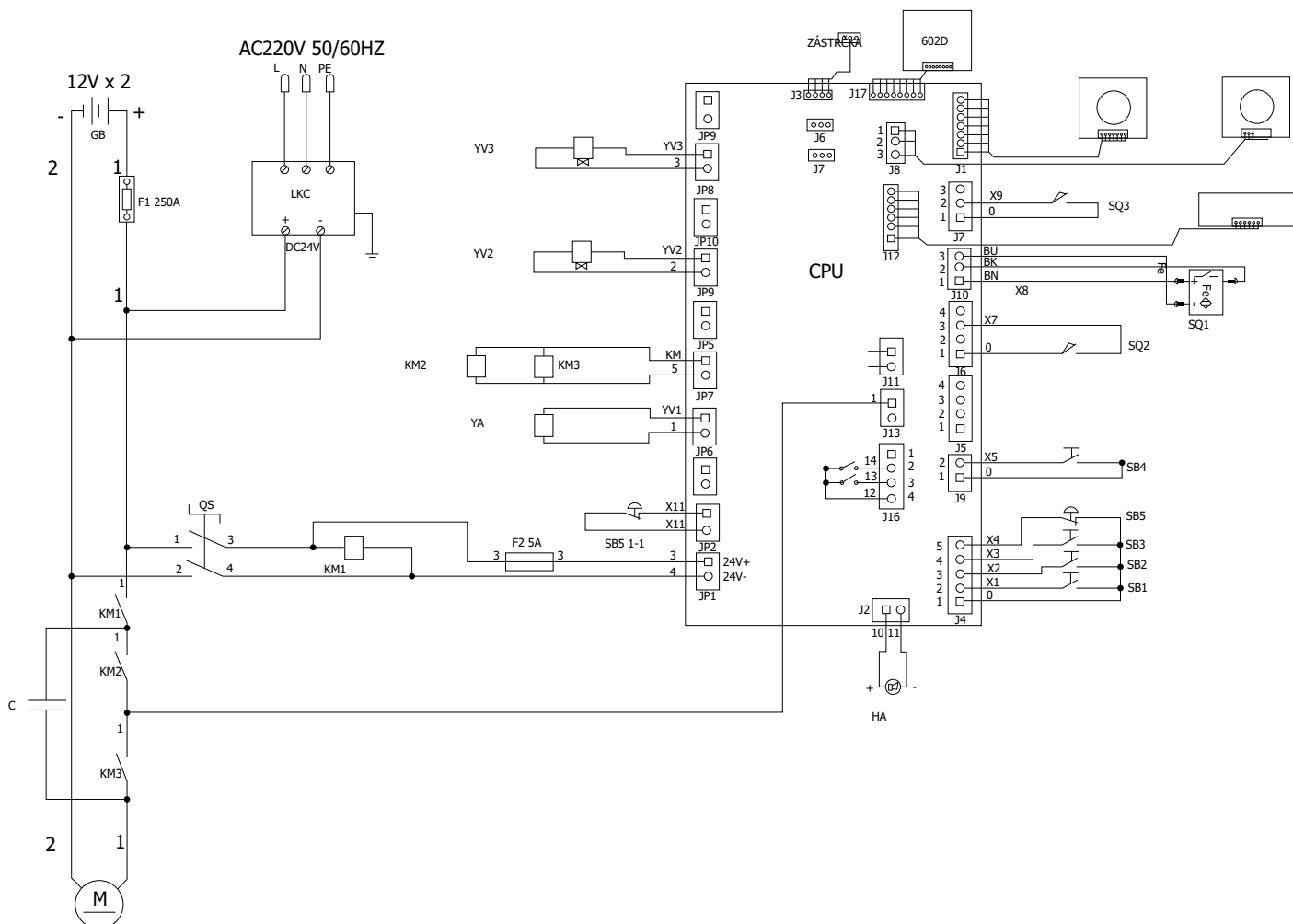

- | | |
|--|---|
| QS Hlavný vypínač | KM1 Stýkač DC |
| KM2 Stýkač DC | KM3 Stýkač DC |
| SB1 Tlačidlo zdvíhania | SB2 Spodné tlačidlo |
| SB3 Parkovací kľúč | SB4 Pomalé spúšťanie kľúča |
| SB5 Spínač núdzového zastavenia | M Motor DC 24 V |
| HA Zvukový signál | SQ1 Uzamykateľný bezpečnostný koncový spínač |
| SQ2 Dolná poloha koncového spínača | SQ3 Bezpečnostný koncový spínač s uzemnením |
| YA Uvoľňovací elektromagnet | YV2 Elektromagnetický spúšťací ventil 2 |
| YV3 Elektromagnetický spúšťací ventil 3 | |

6.2 Schéma hydraulického obvodu

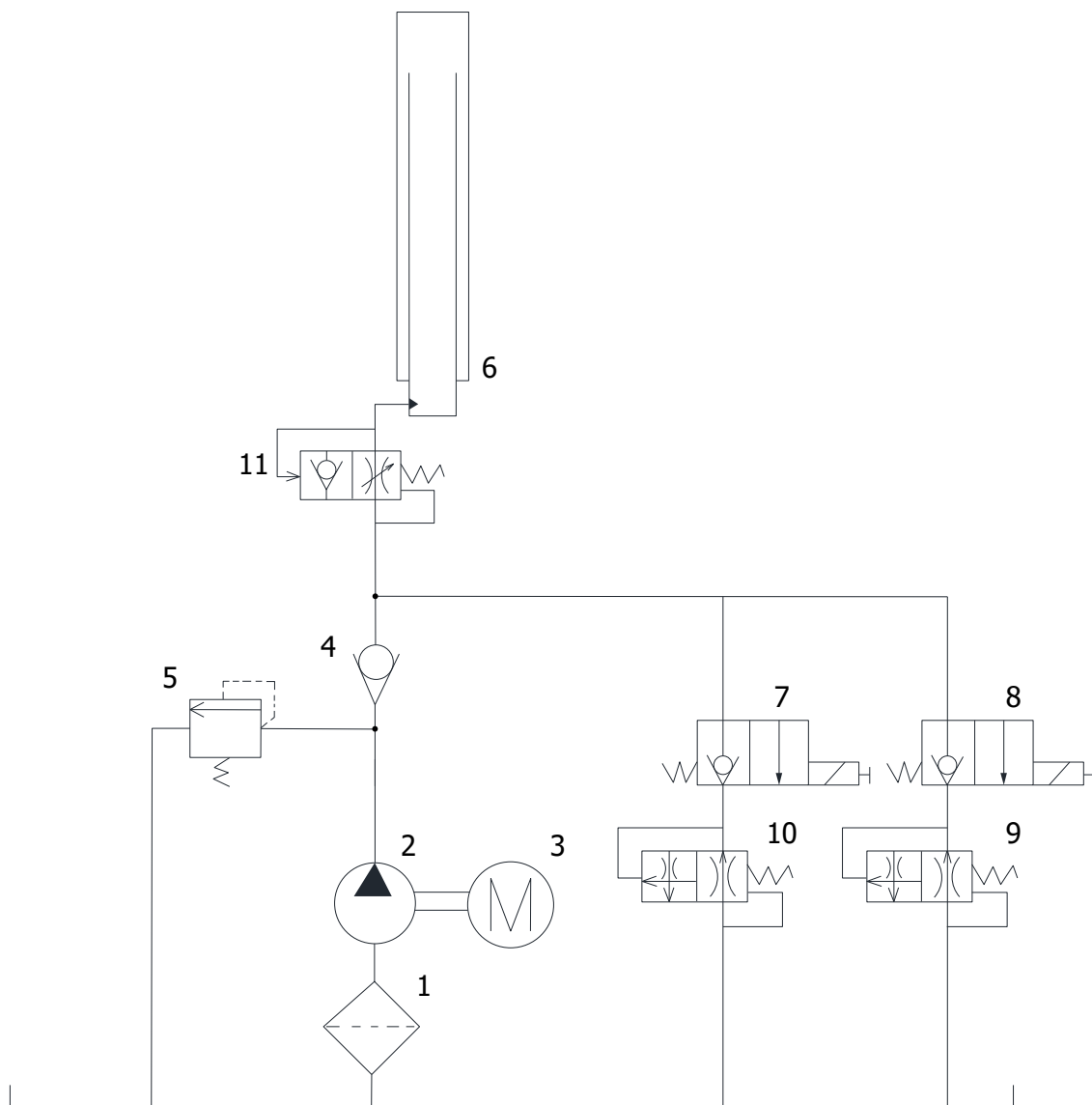

- | | | | |
|----|-----------------------------------|----|----------------------------|
| 1 | Prevodové čerpadlo | 2 | Olejový filter |
| 3 | Motor DC 24 V | 4 | Spätný ventil |
| 5 | Pretlakový ventil | 6 | Hydraulický valec |
| 7 | Spúšťací ventil | 8 | Spúšťací ventil |
| 9 | Spúšťací ventil | 10 | Spúšťací rýchlostný ventil |
| 11 | Kontrolný ventil škrtiacej klapky | | |



7 ZÁRUČNÝ LIST

Adresa predajcu: (prípadne číslo zákazníka):	Adresa zákazníka: (prípadne číslo zákazníka):
Kontaktná osoba:	Kontaktná osoba:
Kontaktná osoba: Ulica:	Kontaktná osoba: Ulica:
Kontaktná osoba: PSČ a mesto:	Zip & City:
Tel. & Fax:	Tel. & Fax:
E-mail:	E-mail:
Manufacturer & Model:	Model a výrobca:
Sériové číslo:	Referenčné číslo: Výrobné číslo

Popis správy: Referenčné číslo:

Popis potrebných náhradných dielov:

Náhradný diel:	Číslo dielu:	Množstvo:
----------------	--------------	-----------

Dôležité poznámky:

Na poškodenie spôsobené nesprávnou manipuláciou, zanedbanou údržbou alebo mechanickým poškodením sa nevzťahuje záruka. V prípade systémov, ktoré neboli nainštalované autorizovaným montážnym pracovníkom ATH-Heinl, je záruka obmedzená na poskytnutie potrebných náhradných dielov.

Poškodenia pri preprave:

- Zjavná chyba (Viditeľné poškodenie pri preprave, zaznamenať na dodacom liste dopravcu, kópiu dodacieho listu a fotografie ihneď zaslať spoločnosti ATH-Heinl)
- Skrytá vada (poškodenie pri preprave sa zistí až pri rozbalení tovaru, do 24 hodín zašlite spoločnosti ATH-Heinl protokol o poškodení s fotografiami)

Miesto a dátum

Podpis a pečiatka

7.1 Rozsah záruky na výrobok

Päť rokov

- Na konštrukciu zariadenia

Jeden rok (za bežných okolností/používania v rámci záruky)

- Napájacie jednotky
- Hydraulické valce
- Všetky ostatné súčasti podliehajúce opotrebovaniu, ako sú otočné stoly, gumové dosky, káble, reťaze, ventily, spínače atď.

Vylúčenie záruky

- Závady spôsobené bežným opotrebovaním, nesprávnym používaním, poškodením pri preprave, nesprávnou inštaláciou, napätím alebo nedostatkom požadovanej údržby.
- Poškodenia vyplývajúce z nedbalosti alebo nedodržania špecifikovaných pokynov v tejto príručke a/alebo iných sprievodných pokynov.
- Bežné opotrebovanie komponentov, ktoré si vyžadujú servis na udržanie výrobku v bezpečnom prevádzkovom stave.
- Akýkoľvek komponent, ktorý bol poškodený pri preprave.
- Iné komponenty, ktoré neboli výslovne uvedené, ale zaobchádza sa s nimi ako s dielmi podliehajúcimi všeobecnému opotrebovaniu.
- Poškodenie vodou spôsobené napríklad dažďom, nadmernou vlhkosťou, korozívnym prostredím alebo inými nečistotami.
- Kozmetické vady, ktoré nemajú vplyv na funkciu.

ZÁRUKA NEPLATÍ, AK ZÁRUČNÝ LIST NEBOL ZASLANÝ SPOLOČNOSTI ATH-HEINL.

Upozorňujeme, že poškodenia a poruchy spôsobené nedodržaním údržbárskych a nastavovacích prác (podľa návodu na obsluhu a/alebo pokynov), chybným elektrickým pripojením (točivé pole, menovité napätie, poistková ochrana) alebo nesprávnym používaním (preťaženie, inštalácia vo vonkajšom prostredí, technické úpravy) vylučujú nárok na záruku!



8 TESTOVACIA KNIHA



Poznámka

Táto testovacia kniha (vrátane protokolu) je dôležitou súčasťou návodu na obsluhu alebo výrobku.

!!!STAROSTLIVO JU USCHOVAJTE!!!

Kontrola

Výrobok musí byť skontrolovaný vhodnou a schválenou spoločnosťou alebo inštitúciou po dokončení inštalácie, odovzdaní, prípadnom poučení a následne v pravidelných intervaloch v súlade s predpismi a právnymi ustanoveniami platnými v krajine prevádzky.

V prípade úprav alebo rozšírenia typu výrobku sa musí viesť a akceptovať dodatočný protokol o skúškach.

Rozsah kontroly

Okrem správneho fungovania, čistoty a špecifikácií údržby sa musia skontrolovať najmä komponenty celého systému dôležité z hľadiska bezpečnosti.



Technické údaje

pozrite si priložený návod na obsluhu

Typový štítok

Zapíšte si všetky nižšie uvedené údaje

Výrobca a typ použitých montážnych materiálov

 ATH-Heinl			
Typ Type		Serien # Serial #	
Spannung Voltage		Baujahr Year of built	
Leistung Power		Tragkraft Capacity	
 CE		Made by ATH-Heinl GmbH & Co.KG Gewerbepark 9 92278 Iilschwang GERMANY Assembly in China	

8.1 Protokol o inštalácii a odovzdaní

Miesto inštalácie:	Zariadenie/inštalácia:
Spoločnosť:	Manufacturer:
Ulica:	Type/Model:
Mesto:	Sériové číslo:
Krajina: Číslo vozidla:	Rok výroby:

Vyššie uvedený výrobok bol zmontovaný, skontrolovaný z hľadiska funkčnosti a bezpečnosti a uvedený do prevádzky. Inštaláciu vykonal:

Prevádzkovateľ

Odborník

Prevádzkovateľ potvrdzuje správnu inštaláciu daného typu výrobku, že si prečítal a porozumel všetkým informáciám tohto návodu na obsluhu a protokolu a že ich bude náležite dodržiavať, ako aj to, že tieto dokumenty bude mať kedykoľvek k dispozícii pre poučenie obsluhu.

Prevádzkovateľ potvrdzuje, že po inštalácii a uvedení do prevádzky vyškolenou osobou výrobcu alebo autorizovaného predajcu (odborníka) bol poučený o funkcii, manipulácii, bezpečnostne relevantných špecifikáciách, údržbe a ošetrovaní stroja, dostal dokumenty, informácie a špecifikácie stroja a že výrobok funguje správne.

DÔLEŽITÉ UPOZORNENIE:

V PRÍPADE NESPLNENIA VYŠŠIE UVEDENÝCH BODOV NÁROK NA ZÁRUKU ZANIKÁ!

Záruka je platná len v prípade dodržania a preukázania správnej inštalácie, odovzdania, prípadného poučenia stroja, ako aj každoročnej údržby odborníkom povereným výrobcu. Interval medzi 2 údržbami nesmie presiahnuť 12 mesiacov. V prípade neštandardného používania alebo používania vo viacerých zmenách alebo sezónneho používania sa musí dohodnúť 1/2 ročná kontrola a údržba.

Záručné reklamácie budú uznané len vtedy, ak boli splnené všetky body protokolu a návodu na obsluhu, reklamácia bola uplatnená bezprostredne po zistení a tento **protokol** bol zaslaný **výrobcovi spolu s protokolom o údržbe a prípadne servisným protokolom**.

Okrem toho sa musia dodržiavať špecifické informácie o záruke (rozsah, reklamácie a špecifikácie), ako sú opísané v návode na obsluhu.

Zo záruky sú vylúčené poškodenia a reklamácie vyplývajúce z nesprávneho zaobchádzania, nezabezpečenia údržby a starostlivosti, použitia nevhodných alebo nešpecifikovaných montážnych, prevádzkových, údržbových a ošetrovacích materiálov, mechanického poškodenia, zásahov do zariadenia bez konzultácie alebo neoprávnenými odborníkmi. V prípade systémov, ktoré neboli nainštalované autorizovaným odborníkom, je záruka obmedzená na základe dohody výrobcu maximálne na poskytnutie potrebných náhradných dielov.

Meno a pečiatka spoločnosti odborníka
v prípade potreby číslo a názov VKH

Dátum a podpis znalca

Meno a pečiatka spoločnosti prevádzkovateľa

Dátum a podpis prevádzkovateľa



8.2 Plán testovania

Testovanie	1	2	3	4	5	6
Dátum						
Štítok s názvom						
Stručný návod na obsluhu						
Návod na obsluhu						
Bezpečnostný štítok						
Označenie pre prevádzku						
Ďalšie označenie						
Konštrukcia (deformácie, praskliny)						
Upevňovacie hmoždinky a stabilita						
Stav betónovej podlahy (trhlíny)						
Stav / všeobecný stav						
Stav / čistota						
Stav / údržba a utesnenie						
Stav / kvapaliny						
Stav / mazanie						
Stav / kamenivo						
Stav / pohon						
Stav / Motor						
Stav / Prevodovka						
Stav / valec						
Stav / Ventil						
Stav / Elektrické ovládanie						
Stav / Elektrické spínače						
Stav / Elektrické spínače						
Stav / Elektrické vedenie						
Stav / Hydraulické vedenie						
Stav / Hydraulické armatúry						
Stav / Pneumatické vedenia						
Stav / Pneumatické skrutkové spojenie						
Stav / Tesnosť						
Stav / Skrutky a ložiská						
Stav / Opotrebované diely						
Stav / Kryty						
Stav / Funkcie pri zaťažení						

Testovanie	1	2	3	4	5	6
Dátum						
Stav / Bezpečnostne relevantné komponenty						
Stav / Elektrické bezpečnostné zariadenie						
Stav / Hydraulické bezpečnostné zariadenie						
Stav / Pneumatické bezpečnostné zariadenie						
Stav / Mechanické bezpečnostné zariadenie						
Stav / Funkcie pri zaťažení						
Vydaná kontrolná nálepka						



8.3 Správa z inšpekcie

Vizuálna kontrola (autorizovaný odborník)

Kontrolné zistenia

Pri pravidelnej/mimoriadnej kontrole/opätovnej kontrole*.

Zariadenie bolo podrobené skúške prevádzkovej pripravenosti. Neboli zistené žiadne/nasledujúce* závady:

Rozsah kontroly: Funkčná a vizuálna kontrola podľa špecifikácií

Čiastočná kontrola ešte nebola vykonaná:

Námietky voči uvedeniu do prevádzky nie sú žiadne, *) opätovné testovanie nie je potrebné.

(miesto, dátum)

Potvrdenie o prevzatí:

(podpis odborníka)

(meno znalca)

(názov funkcie)

(adresa)

(Zamestnanec)

Prevádzkovateľ (pečiatka spoločnosti, dátum, podpis)

Zaznamenané závady **)

Odstránené nedostatky **)

*) Nehodiace sa prečiarknite

***) Potvrdenie prevádzkovateľa alebo splnomocneného zástupcu s dátumom a podpisom

Vizuálna kontrola (autorizovaný odborník)

Správa z inšpekcie

Pri pravidelnej/mimoriadnej kontrole/opätovnej kontrole*.

Zariadenie bolo podrobené kontrole prevádzkovej pripravenosti. Neboli zistené žiadne/nasledujúce* závady:

Rozsah kontroly: Funkčná a vizuálna kontrola podľa špecifikácií
Čiastočná kontrola ešte nebola vykonaná:

K uvedeniu do prevádzky nie sú žiadne *) námietky, následné testovanie sa nevyžaduje *).

(miesto, dátum)

(podpis odborníka)

Potvrdenie o prevzatí:

(meno znalca)

(názov funkcie)

(adresa)

(Zamestnanec)

Prevádzkovateľ (pečiatka spoločnosti, dátum, podpis)

Zaznamenané závady **)

Odstránené nedostatky **)

*) Nehodiace sa prečiarknite

***) Potvrdenie prevádzkovateľa alebo splnomocneného zástupcu s dátumom a podpisom



Vizuálna kontrola (autorizovaný odborník)

Správa z inšpekcie

Pri pravidelnej/mimoriadnej kontrole/opätovnej kontrole*.

Zariadenie bolo podrobené kontrole prevádzkovej pripravenosti. Neboli zistené žiadne/nasledujúce* závady:

Rozsah kontroly: Funkčná a vizuálna kontrola podľa špecifikácií
Čiastočná kontrola ešte nebola vykonaná:

K uvedeniu do prevádzky nie sú žiadne *) námietky, následné testovanie sa nevyžaduje *).

(miesto, dátum)

(podpis odborníka)

Potvrdenie o prevzatí:

(meno znalca)

(názov funkcie)

(adresa)

(Zamestnanec)

Prevádzkovateľ (pečiatka spoločnosti, dátum, podpis)

Zaznamenané závady **)

Odstránené nedostatky **)

*) Nehodiace sa prečiarknite

***) Potvrdenie prevádzkovateľa alebo splnomocneného zástupcu s dátumom a podpisom

Vizuálna kontrola (autorizovaný odborník)

Správa z inšpekcie

Pri pravidelnej/mimoriadnej kontrole/opätovnej kontrole*.

Zariadenie bolo podrobené kontrole prevádzkovej pripravenosti. Neboli zistené žiadne/nasledujúce* závady:

Rozsah kontroly: Funkčná a vizuálna kontrola podľa špecifikácií
Čiastočná kontrola ešte nebola vykonaná:

K uvedeniu do prevádzky nie sú žiadne *) námietky, následné testovanie sa nevyžaduje *).

(miesto, dátum)

(podpis odborníka)

Potvrdenie o prevzatí:

(meno znalca)

(názov funkcie)

(adresa)

(Zamestnanec)

Prevádzkovateľ (pečiatka spoločnosti, dátum, podpis)

Zaznamenané závady **)

Odstránené nedostatky **)

*) Nehodiace sa prečiarknite

***) Potvrdenie prevádzkovateľa alebo splnomocneného zástupcu s dátumom a podpisom



Vizuálna kontrola (autorizovaný odborník)

Správa z inšpekcie

Pri pravidelnej/mimoriadnej kontrole/opätovnej kontrole*.

Zariadenie bolo podrobené kontrole prevádzkovej pripravenosti. Neboli zistené žiadne/nasledujúce* závady:

Rozsah kontroly: Funkčná a vizuálna kontrola podľa špecifikácií
Čiastočná kontrola ešte nebola vykonaná:

K uvedeniu do prevádzky nie sú žiadne *) námietky, následné testovanie sa nevyžaduje *).

(miesto, dátum)

(podpis odborníka)

Potvrdenie o prevzatí:

(meno znalca)

(názov funkcie)

(adresa)

(Zamestnanec)

Prevádzkovateľ (pečiatka spoločnosti, dátum, podpis)

Zaznamenané závady **)

Odstránené nedostatky **)

*) Nehodiace sa prečiarknite

***) Potvrdenie prevádzkovateľa alebo splnomocneného zástupcu s dátumom a podpisom

Vizuálna kontrola (autorizovaný odborník)

Správa z inšpekcie

Pri pravidelnej/mimoriadnej kontrole/opätovnej kontrole*.

Zariadenie bolo podrobené kontrole prevádzkovej pripravenosti. Neboli zistené žiadne/nasledujúce* závady:

Rozsah kontroly: Funkčná a vizuálna kontrola podľa špecifikácií
Čiastočná kontrola ešte nebola vykonaná:

K uvedeniu do prevádzky nie sú žiadne *) námietky, následné testovanie sa nevyžaduje *).

(miesto, dátum)

(podpis odborníka)

Potvrdenie o prevzatí:

(meno znalca)

(názov funkcie)

(adresa)

(Zamestnanec)

Prevádzkovateľ (pečiatka spoločnosti, dátum, podpis)

Zaznamenané závady **)

Odstránené nedostatky **)

*) Nehodiace sa prečiarknite

***) Potvrdenie prevádzkovateľa alebo splnomocneného zástupcu s dátumom a podpisom



www.ath-heinl.com

ATH-Heinl GmbH & Co. KG

Gewerbepark 9
D-92278 Illschwang
Germany

Tel.: +49(0)9666 18801 00

Fax: +49(0)9666 18801 01

info@ath-heinl.de
www.ath-heinl.com

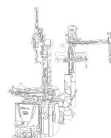

Käyttöohje



Siirrettävä pilarinostin

ATH RG5.5 WB

Sarjanumerosta: E856240400245

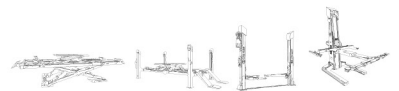

SISÄLTÖ

1	Johdanto.....	495
1.1	Yleisiä tietoja.....	495
1.2	Kuvaus.....	496
1.3	Operaatio.....	498
1.4	Turvallisuusohjeet.....	499
1.5	Tekniset tiedot.....	501
1.6	Mitoitettu piirustus.....	502
2	Asennus.....	503
2.1	Kuljetus- ja varastointiolosuhteet.....	503
2.2	Nostimen purkaminen pakkauksesta.....	504
2.3	Toimituksen laajuus.....	505
2.4	Sijainti.....	505
2.5	Sijainti.....	506
2.6	Sähköliitäntä.....	506
2.7	Hydraulinen liitäntä.....	507
2.8	Kokoonpano.....	507
2.9	Asennus.....	508
2.10	Ennen käyttöönottoa.....	508
2.11	Öljyn täyttö ja tyhjennys.....	508
3	Operaatio.....	510
3.1	Käyttöohjeet.....	510
3.2	Perusohjeet.....	511
3.3	Pyöräpuristimen toiminta.....	511
3.4	Näyttö.....	514
4	Huolto.....	528
4.1	Kulutustarvikkeet kokoonpanoa, huoltoa ja hoitoa varten.....	528
4.2	Öljyä koskevat turvallisuusmääräykset.....	530
4.3	Ylläpito- tai hoitosuunnitelma.....	531
4.4	Vianmääritys tai virheen näyttö ja korjaaminen.....	532
4.5	Huolto- ja kunnossapito-ohjeet.....	533
4.6	Hävittäminen.....	534
5	EY-EU-vaatimustenmukaisuusvakuutus.....	535
6	Liite.....	536
6.1	Sähköinen piirikaavio.....	536



6.2	Hydraulinen piirikaavio.....	537
7	Takuukortti.....	538
7.1	Tuotetakuun soveltamisala.....	539
8	Testikirja.....	540
8.1	Asennus- ja luovutusprotokolla.....	541
8.2	Tarkastussuunnitelma.....	542
8.3	Tarkastuskertomus.....	544
9	Huomautukset.....	550

1 JOHDANTO

1.1 Yleisiä tietoja



Nämä ohjeet ovat olennainen osa konetta. Käyttäjän on luettava ja ymmärrettävä ne. Mitään vastuuta ei oteta vahingoista, jotka aiheutuvat näiden ohjeiden tai voimassa olevien turvallisuusmääräysten noudattamatta jättämisestä.



Kaikissa kuvatun laitteen parissa tehtävissä töissä on käytettävä asianmukaista suojavaatetusta.

Vaara



Noudattamatta jättäminen johtaa kuolemaan tai vakavaan loukkaantumiseen.

Caution



Noudattamatta jättäminen voi johtaa kuolemaan tai vakavaan loukkaantumiseen.

Varoitus



Noudattamatta jättäminen voi johtaa vammoihin

Huomio



Noudattamatta jättäminen voi johtaa aineellisiin vahinkoihin ja heikentää tuotteen toimintaa.

Vihje



Tuotteen käyttöä koskevat lisätiedot

Vihje



Yleistä hyödyllistä tietoa

1.2 Kuvaus

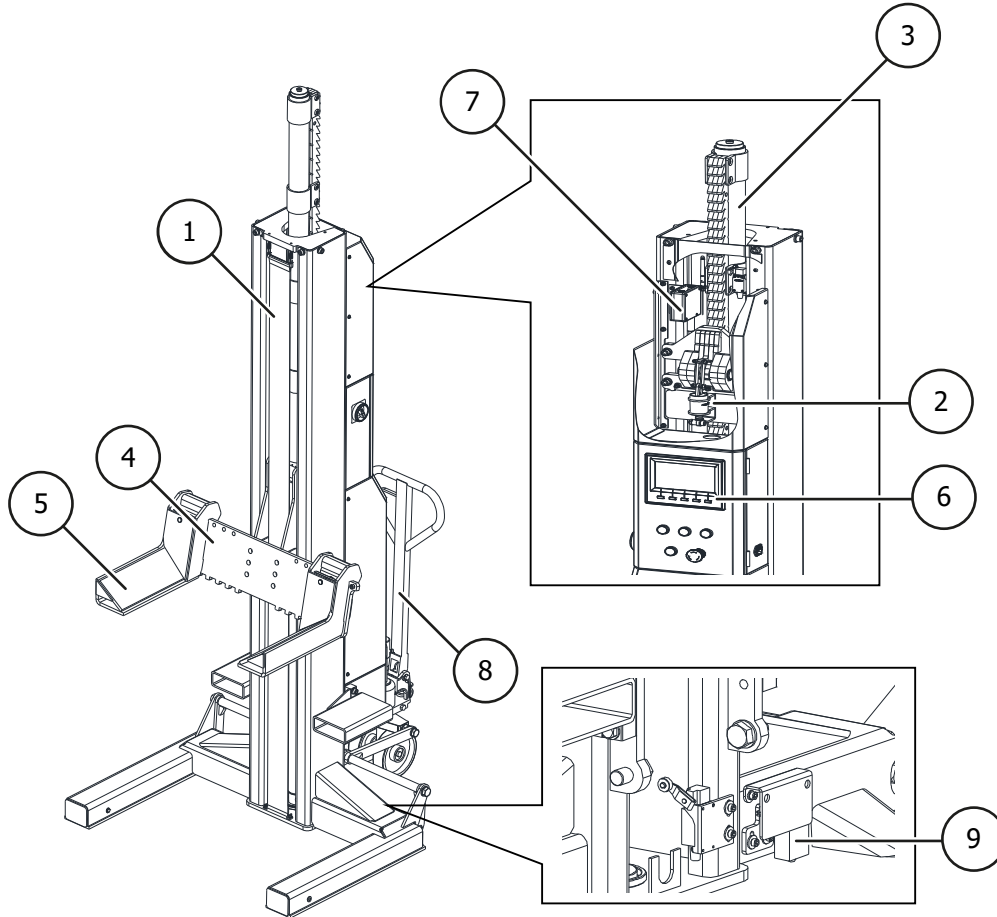

- 1 **Nostopylväs**
Nostopylväessä truckia ohjaavat rullat ylös- ja alaspäin suuntautuvan liikkeen aikana. Tässä sijaitsee myös hydraulinen nostosylinteri.
- 2 **Lukituksen avausmagneetti**
Sähkömagneetti, joka avaa turvalukon lukituksen laskun aikana. Turvasalpa estää alustan itsenäisen laskemisen virhetilanteessa.
- 3 **Hydraulisyylinteri**
- 4 **Nostovaunu**
Nostovaunu kantaa puomia (kuorman käsittelylaite). Sitä liikutetaan ylös ja alas hydraulisyylinterin avulla, pylväässä ohjaus tapahtuu teloilla.
- 5 **Tartuntavarret**
Tässä sijaitsevat säädettävät tartuntavarret ja tukilevyt. Tartuntavarret ovat leveydeltään säädettävissä.
- 6 **Ohjauslaatikko**
Täydellinen sähköinen ohjausjärjestelmä sijaitsee tässä. Kaikki painikkeet on suojattu eturenkaalla tahattoman käytön estämiseksi. Lisäksi kaikki liikkeet keskeytyvät välittömästi, kun painikkeet vapautetaan (kuolleen miehen ohjaus).
- 7 **Siirtymäanturi**
Vetolangalla varustetut siirtymäanturit mittaavat lineaariset liikkeet erittäin joustavan teräsvaijerin avulla.
- 8 **Matkasarja**
Käytetään nostolavan liikuttamiseen ja sijoittamiseen. Liikkuminen voi tapahtua vain tyhjänä ja ilman kuormaa.
- 9 **Liikkeen turvakytkin**
varmistaa pyöräkiinnittimen vakaan asennon

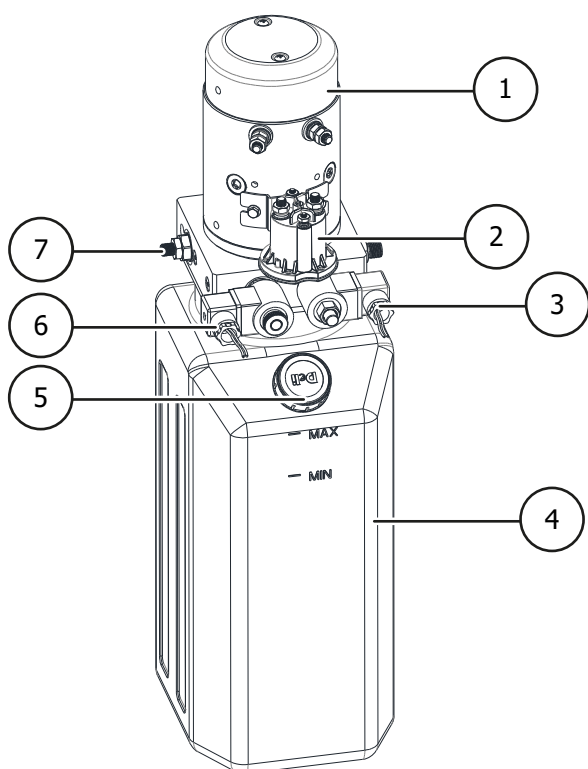

Hydraulinen yksikkö

- ① DC 24 V moottori
- ② Käynnistyskytkin
- ③ Laskuventtiili, jossa on hätälaskuruuvi
- ④ Öljysäiliö
- ⑤ Öljyn täyttöaukon tulppa
- ⑥ Laskuventtiili
- ⑦ Varoventtiili

1.3 Operaatio

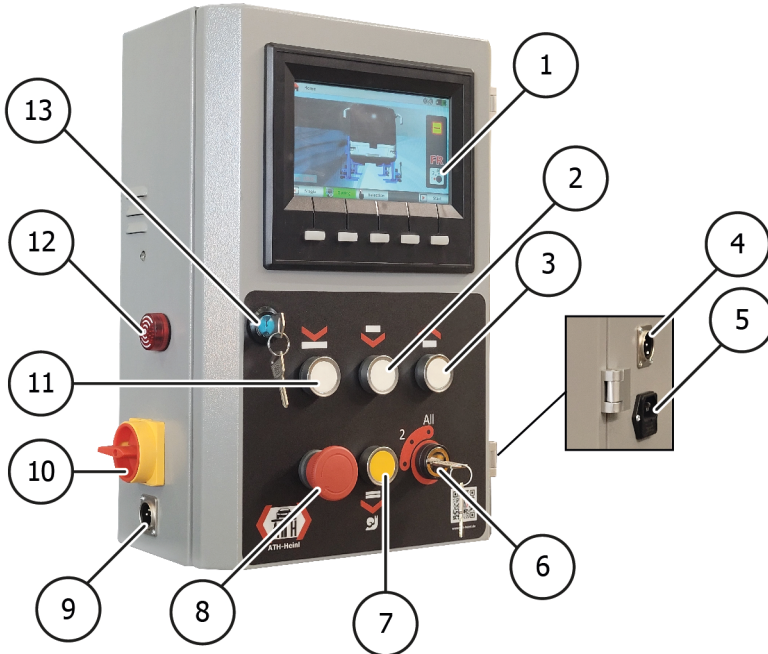

- 1 **Näyttö**
- 2 **Laskupainike 1**
pyöränpitimen laskemiseksi alas (pidikkeet ja laskuventtiili avataan).
- 3 **Nostopainike**
pyöränpitimen nostamiseksi
- 4 **Pistorasia tietoliikennekaapelia varten**
Kun tiedonsiirtokaapeli on kytketty, järjestelmä voidaan kytkeä langalliseen tiedonsiirtoon.
Tietoliikennekaapeli EI sisälly toimitukseen
- 5 **Latauskaapelin liitäntä (230V)**
- 6 **Toimintatavan valintakytkin**
Tilanvalintakytkin voidaan asettaa kolmeen asentoon:
Asento 1: Vain nykyistä saraketta voidaan käyttää.
Asento 2: Vain nykyisen akselin pylväitä voidaan käyttää.
Asento Kaikki: Kaikkia sarakkeita voidaan käyttää
Huomautus: Tilanvalintakytkin on asetettava vastaavaan asentoon kaikissa pylväissä!
- 7 **Laskupainike 2**
Tällä on sama toiminto kuin painikkeella Lower 1, mutta laskuprosessi on hitaampi.
- 8 **Hätäpysäytyskytkin**
- 9 **Liitäntä tietoliikennekaapelille**
Kun tiedonsiirtokaapeli on kytketty, järjestelmä voidaan kytkeä langalliseen tiedonsiirtoon.
- 10 **Pääkytkin**
- 11 **Painike Pysäköinti (lukitus)**
laskea pyöränpidin pidikkeeseen (vain laskuventtiili avataan)

- 12 Hälytysäänen generaattori
kun tämä syttyy ja antaa merkkiäänän, tarkkaile näyttöön tulevaa merkintää.
- 13 Oven lukituksen kytkentäkotelo

1.4 Turvallisuusohjeet

Yleiset turvallisuusohjeet

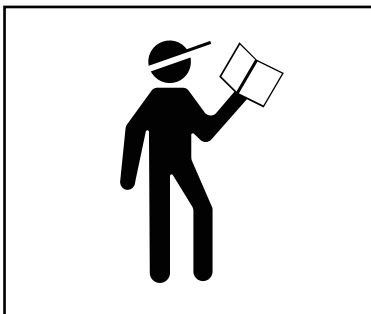

Lue ja ymmärrä käyttöohjeet ennen nostimen käyttöä.



Sähkökomponenttien työstäminen on sallittu vain paikallisesti valtuutetuille sähköasentajille.

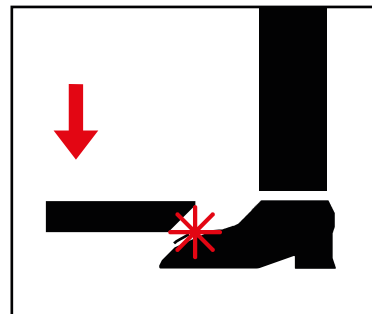

Poistu vaaravyöhykkeeltä kun lasket nostinta alas.

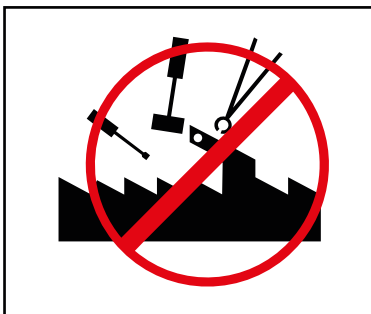

Nostimeen ei saa tehdä minkäänlaisia muutoksia.



Nostinta ei saa puhdistaa juoksevan veden alla



Älä käytä maalia liuottavia tai erittäin aggressiivisiä puhdistusaineita.

Tuotekohtaiset turvallisuusohjeet

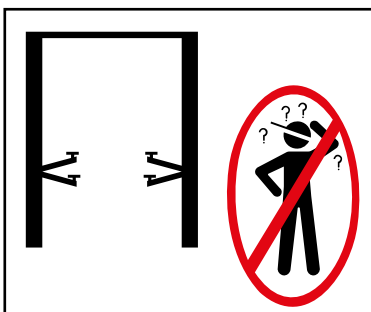

Nostinta saa käyttää vain koulutettu henkilöstö



Vaara-alueelle saavat mennä vain valtuutetut henkilöt

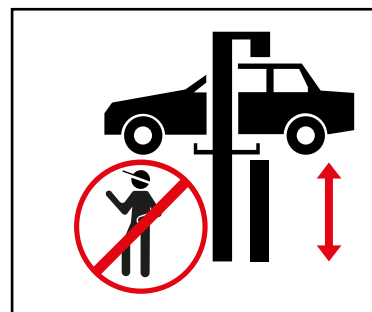

Nostettaessa ja laskettaessa vaara-alue on pidettävä vapaana.

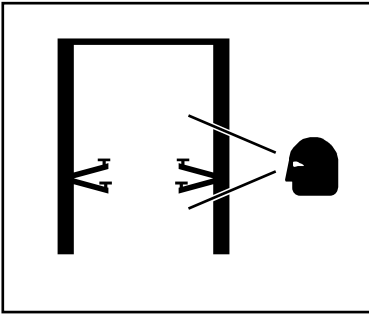

Turvallinen työskentely edellyttää asianmukaista huoltoa ja tarkastuksia

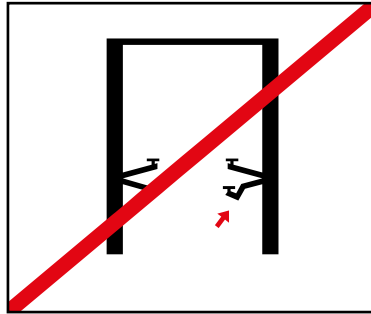

Älä työskentele viallisella nostimella.



Varmista ajoneuvon oikea painon jakautuminen

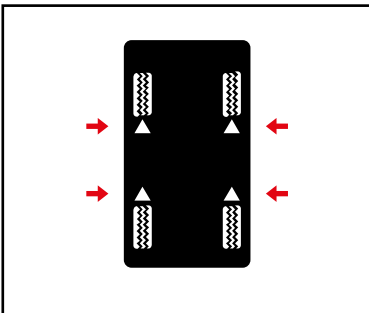

Käytä ajoneuvon valmistajan määrittelemiä nostopisteitä ja sulje kaikki ovet, kun nostat ajoneuvoa.

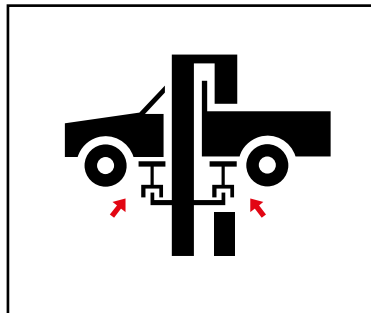

Käytä tarvittaessa sopivia sovitimia

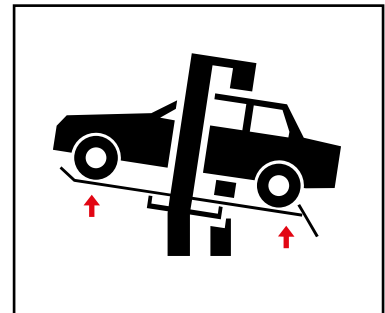

Sovittimet vähentävät määritettyä hyötykuormaa

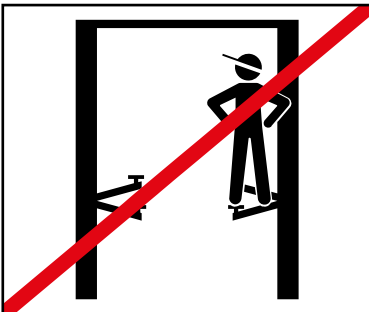

Nostimen, nostovarsien tai nostettavan ajoneuvon päällä ei saa kuljettaa esineitä tai henkilöitä.



Vältä voimakkaita heilahdusliikkeitä nostettavassa ajoneuvossa.



Jos ajoneuvon putoamisvaara on olemassa, poistu välittömästi vaara-alueelta.

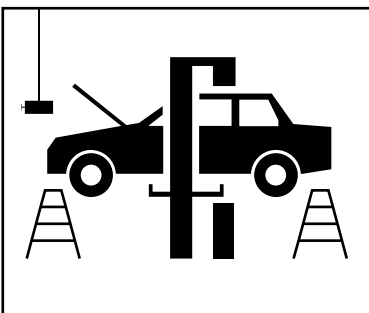

Kun asennat tai poistat raskaita esineitä, käytä aina turvalaitetta niiden kaatumisen estämiseksi.

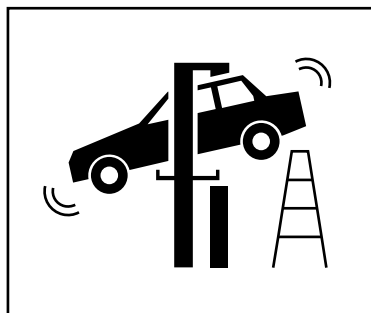

Varo esteitä laskiessasi



Liikkuvalla nostimella oleminen kielletty.

1.5 Tekniset tiedot

Tyyppi	ATH RG5.5 (5500kg)
Nostoliike	0-1750 mm
Säädettävä leveys nostohaarukoiden välillä	166-550 mm
Max. Synkronointivirhe pyöräkourien välillä	50 mm
Kokonaiskorkeus	3770 mm
Nostoaika	50 s
Laskuaika	80 s
Sallittu ääniarvo	80 dB (A)/1 m
Maan kaltevuus	Max. 3
Sähkömoottori	
Jännite	DC 24 V
Moottorin teho	2,2 kW
Nopeus	2000-4000 rpm
Akku	
Jännite	2 x DC 12 V
Kapasiteetti	280 AH
Virrankulutus kylmäkäynnistys	650 A
Koko (LxSxK)	253x168x200 mm
Hydraulipumppu	
Virtaama	1,6 cm ³ /g
Öljy	HLPD32 noin 10l
Työpaine ²	240 bar

Varoitus



² Tehtaalla asetettu käyttöpaine on säädetty suurimman nimelliskuorman mukaiseksi. Paineenrajoitusventtiiliä ei saa manipuloida.

Asetuksen muuttaminen voi aiheuttaa vakavia vaurioita.

Vihje



Jos määritettyä nimelliskuormaa ei voida nostaa, ota yhteyttä huoltopalveluumme.

1.6 Mitoitettu piirustus

Pyöräpidin 5.5

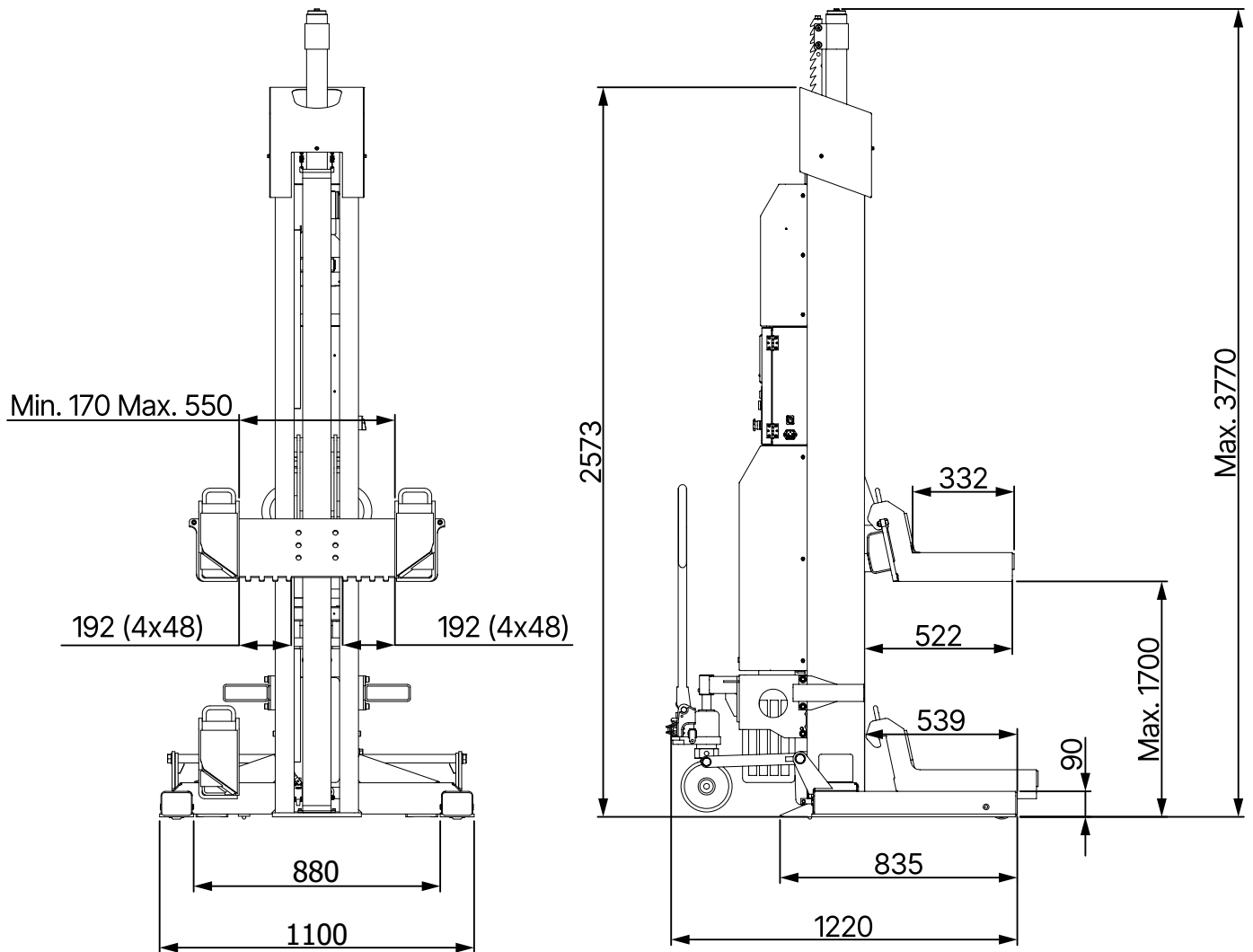

2 ASENNUS

Valtuutetun henkilöstön on asennettava kone ohjeiden mukaisesti.



Vihje

Käyttöohjeet (mukaan lukien pöytäkirja) ovat tärkeä osa konetta tai tuotetta.

Säilytä se turvallisessa paikassa!

Sopivan ja valtuutetun yrityksen tai laitoksen on tarkastettava tuote kokoonpanon, luovutuksen ja tarvittaessa opastuksen jälkeen ja sen jälkeen säännöllisin väliajoin käyttömaassa voimassa olevien säännösten ja lakisääteisten määräysten mukaisesti.

2.1 Kuljetus- ja varastointiolosuhteet

Käytä koneen kuljetuksessa ja sijoittamisessa aina sopivia nosto-, nosto- tai lattiakuljetusvälineitä ja kiinnitä huomiota koneen painopisteeseen.

Konetta saa kuljettaa vain alkuperäispakkauksessa.

Tiedot	
Paino	510 kg
Leveys	1100 mm
Pituus	1225 mm
Korkeus	2580 mm
Varastointilämpötila	0 - +40°C

Kuljetus- ja varastointiohjeet



Huomio

Nosta varovasti, tue kuorma kunnolla sopivilla apuvälineillä, jotka ovat moitteettomassa kunnossa.



Huomio

Vältä odottamattomia korotuksia ja nykiviä liikkeitä. Varo epätasaisuuksia, poikittaiskouruja jne.

Vaara



Poistetut pakkauksen osat voivat aiheuttaa vaaraa lapsille ja eläimille.

Tämä voi aiheuttaa vakavia vammoja tai jopa kuoleman.

Säilytä irrotetut pakkausosat hävittämiseen asti lasten ja eläinten ulottumattomissa olevassa keräyspaikassa.

Kuljetus, lastaaminen ja purkaminen

Kun laitetta lastataan, puretaan tai kuljetetaan käyttöpaikalle, on käytettävä trukkia, jonka kantavuus on vähintään 1000 kg. Trukin haarukat on työnnettävä tähän tarkoitukseen varattuihin haarukkapidikkeisiin.

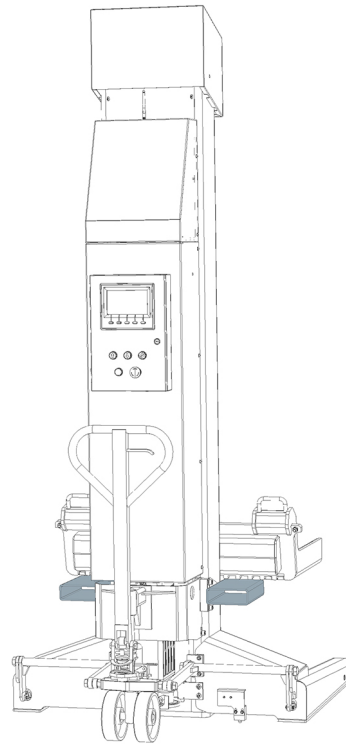
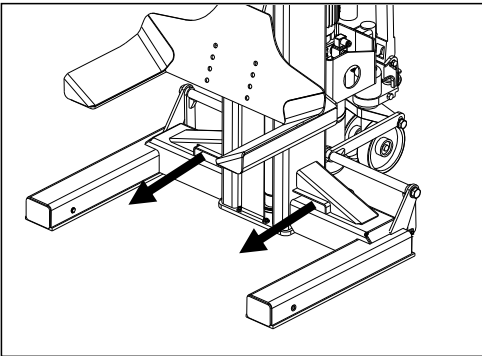

Caution



Varmistetaan pyöränostin kaatumisen varalta lastauksen ja purkamisen yhteydessä. Ota huomioon myös pyöränostimen koko, paino ja painopiste.

2.2 Nostimen purkaminen pakkauksesta

- Poista pakkauksen yläkansi ja varmista, ettei kone ole vaurioitunut kuljetuksen aikana.
- Irrota kiinnityspultti irrottaaksesi koneen kuormalavalta/kehikolta. Nosta nostin alas kuormalavalta/kehikolta käyttämällä sopivaa nostolaitetta (mahdollisesti köysiripustuksella).



Vaara

Poistetut pakkauksen osat voivat aiheuttaa vaaraa lapsille ja eläimille.

Tämä voi aiheuttaa vakavia vammoja tai jopa kuoleman.

Säilytä irrotetut pakkausosat hävittämiseen asti lasten ja eläinten ulottumattomissa olevassa keräyspaikassa.

2.3 Toimituksen laajuus

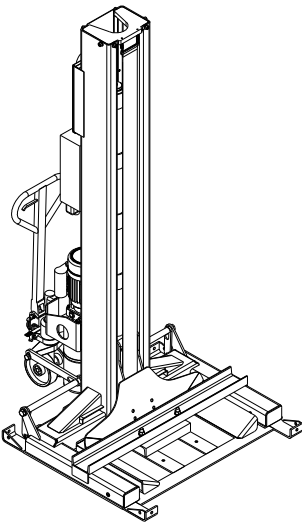

Kuljetusteline per pylväs:

- 1x pylväs
- 1x pylvään kansi
- 1x latauskaapeli
- 1x tietoliikennekaapeli



Vihje

Jos jotain puuttuu toimituksesta, ota yhteyttä myyntiosastoomme.

2.4 Sijainti

Nostin on pidettävä erillään syttyivistä ja räjähtävistä materiaaleista sekä auringonvalosta ja voimakkaasta valosta. Nostin on myös sijoitettava hyvin ilmastoituun paikkaan.

Nostin on asennettava riittävän tukevalle alustalle, tarvittaessa perustussuunnitelman eritelmien vähimmäisvaatimusten mukaisesti.

Asennuspaikkaa valittaessa on maaperäolosuhteiden lisäksi noudatettava tapaturmantorjuntamääräysten ja työpaikkamääräysten ohjeita ja määräyksiä.

Asennettaessa muuhun kuin maanvaraiseen lattiaan esim. 2. kerros, on lattian vahvuus varmistettava tarvittaessa rakennusalan asiantuntijan toimesta.

Nostin on asennettava ja käytettävä vain suljettujen tilojen sisällä. Siinä ei ole asianmukaisia turvavarusteita (esim. IP-suojaus, galvanoitu rakenne) ulkokäyttöön.

Lämpötila	5 - 50°C
Merenpinnan taso	< 1500m
Kosteus	50 % 40 °C:ssa - 90 % 20 °C:ssa

2.5 Sijainti

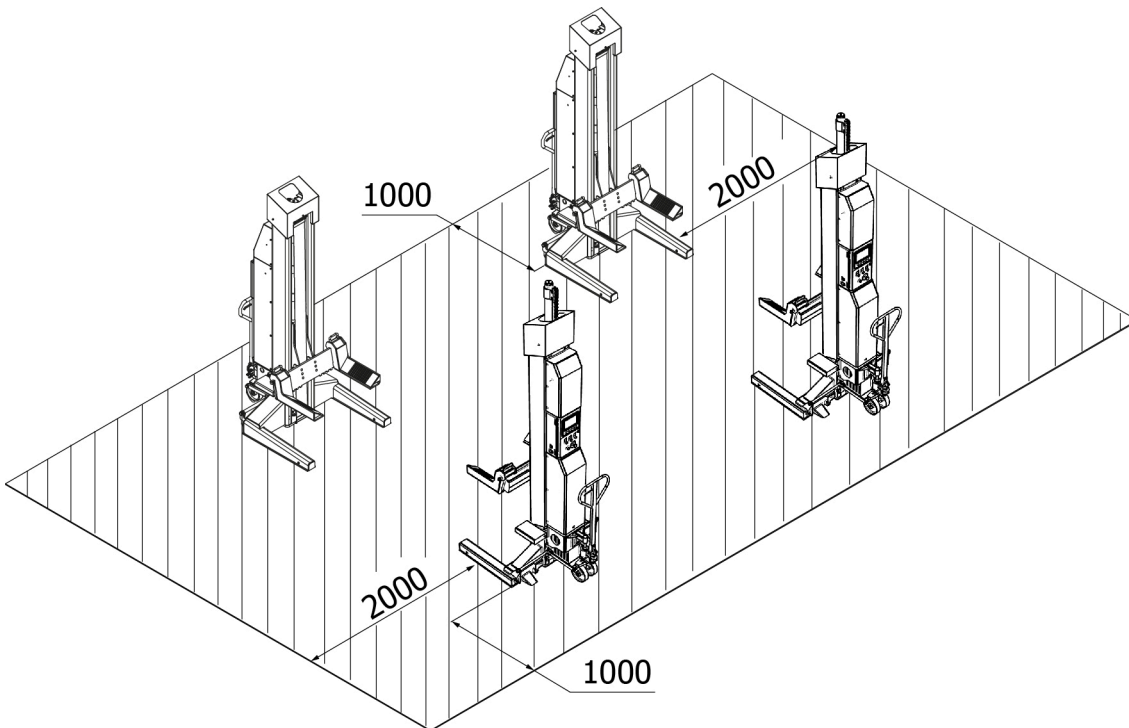

2.6 Sähköliitäntä

Huomio



Yleisiä ja paikallisia määräyksiä on noudatettava. Siksi tämän vaiheen saa suorittaa vain koulutettu asiantuntija.

Kiinnitä huomiota tarvittavaan syöttöjohtoon.

Akkujen lataus on tehtävä tuotteen mukaan 230V Schuko-pistokkeella.

Jännitepoikkeamat eivät saa ylittää 0,9 - 1,1 kertaa nimellijännitealuetta ja taajuuspoikkeamat eivät saa ylittää 0,99 - 1,01 kertaa taajuusaluetta. Jotta tämä voidaan taata, on ryhdyttävä tarvittaviin suojoitoimenpiteisiin.

Työn päätyttyä moottorin pyörimissuunta on tarkistettava.

2.7 Hydraulinen liitäntä

Vihje



Ennen kuin järjestelmä otetaan käyttöön tai sitä käytetään ensimmäistä kertaa öljyllä, on optimaalisen, häiriöttömän sekä lähes ilmattoman toiminnan kannalta noudatettava seuraavaa.

Kaikki hydraulikkalinjat on liitettävä ja kiristettävä hydraulikkasuunnitelman tai letkumerkinnän mukaisesti.

Kaikki hydraulilinjat ja sylinterit on liitettävä hydraulikkasuunnitelman tai letkumerkinnän mukaisesti.

Järjestelmän ja käytettyjen letkujohtojen asianmukaisen ja turvallisen toiminnan varmistamiseksi on tärkeää varmistaa, että käytetyt hydraulinesteet ovat valmistajan erityisten eritelmien ja suositusten mukaisia.

Käytetyt muut nesteet, jotka eivät täytä erityisvaatimuksia tai joissa saattaa olla epäpuhtauksia, vahingoittavat koko hydraulijärjestelmää ja lyhentävät käytettyjen hydraulijärjestelmien käyttöikää.

Vihje



Laitoksen saastuminen on mahdollista myös uuden öljytäytön yhteydessä.

Vähimmäisvaatimus ja vähimmäisöljymäärä on tarkistettava tai lisättävä tarvittaessa.

2.8 Kokoonpano

Vihje



Näitä ohjeita ei pidä pitää asennusohjeina, vaan tässä annetaan vain vihjeitä ja apua asiantunteville ja taitaville asentajille.

Varoitus



Seuraavissa töissä on käytettävä asianmukaista vaate- ja yksilöllisiä suojavarusteita.

Caution



Virheellinen kokoaminen ja säätäminen johtaa vastuun ja takuun poissulkemiseen.

Osittain valmiiksi kootut nostimet on tarkastettava, opastettava ja hyväksyttävä pätevän henkilön toimesta ennen käyttöönottoa.

Nostimen kokoamisen on oltava ammattitaitoisen ja pätevän henkilön suorittama.



2.9 Asennus

Asennus ennen käyttöä

Ennen ensimmäistä käyttöä

Varmista, että:

- korkeuskalibrointi on suoritettu kaikille pylväille.
- pylväät on ryhmitelty kokonaiseksi järjestelmäksi.
- kaikki pylväät ovat oikeassa asennossa ennen käyttöä.
- kuorman kapasiteetti on riittävä
- akkuihin on syötetty virtaa
- toimintatilan valintakytkimet ovat oikeassa asennossa

Ennen päivittäistä käyttöä

Varmista, että:

- kaikki pyöränpitimet ovat oikeassa asennossa ennen käyttöä.
- hyötykuorman kapasiteetti on riittävä
- akkujen virta on kytketty
- toimintatilan valintakytkimet ovat oikeassa asennossa

2.10 Ennen käyttöönottoa

Varoitus



Tarkista ennen käyttöönottoa kaikki kiinnitysruuvit, sähkö-, pneumaattiset ja hydrauliset johdot ja kiristä ne tarvittaessa.

Varoitus: Osa näistä on tarkistettava säännöllisin väliajoin ja kiristettävä tarvittaessa.

2.11 Öljyn täyttö ja tyhjennys

Huomio



ÄLÄ käytä pumppumoottoriyksikköä ilman öljyä.

Muussa tapauksessa pumppu voi vaurioitua. Jos moottori kuumenee tai pitää outoja ääniä, pysäytä välittömästi ja tarkista sähköliitännät uudelleen.

Öljyn täyttö ja verenvuoto

1. Irrota öljyn täyttötulppa ja täytä säiliöön noin 5 litraa suositeltua hydraulinestettä.
2. Aseta virtakytkin asentoon 1, jotta pyöränpitolaite kytkeytyy päälle.
3. Aseta toimintatilan valintakytkin asentoon 1 asettaaksesi pyörännostimen yksittäistilaan.

4. Nosta haarukka maksimikorkeuteen ja lisää hydraulinestettä, kunnes säiliö on täynnä.
5. Laske haarukka kokonaan alas
6. Avaa sylinterin tyhjennysruuvi kääntämällä sitä vastapäivään.
7. Sulje tyhjennysruuvi uudelleen, kun nestettä virtaa ulos.
8. Toista tämä toimenpide, jotta muiden pyöränpitimien hydraulijärjestelmä voidaan tyhjentää kokonaan.

Lopputarkastukset



Huomio

Tarkkaile tämän prosessin aikana kaikkia käyttöosia ja tarkista, että ne on asennettu ja säädetty oikein.

Mitään ajoneuvoa ei saa nostaa, ennen kuin perusteellinen toimintatarkastus on suoritettu.

Yleiset tarkastukset

- Varmista, että kunkin pylvään mekaaniset varmistimet kytkeytyvät kunnolla ja että ne voidaan avata kokonaan.
- Tarkista näytöstä, että korkeusero ei ylitä 50 mm, kun kaikki haarukat on täysin nostettu/laskettu.

Hydraulijärjestelmän tarkastukset

- Tarkista, että säiliön öljytaso on oikea, ja täytä tarvittaessa öljyä.
- Nosta haarukka täyteen korkeuteen ja käynnistä moottori 5 sekunnin ajan.
- Tarkista kaikki letkuliitännät vuotojen varalta

Tarkista korkeuden rajakytkin

- Tarkista, että voimayksikkö lakkaa toimimasta, kun haarukka on nostettu maksimikorkeuteen.
- Tarkista, että näytössä näkyvä korkeusarvo nollautuu arvoon "0" tai vastaavaan (mutta ei miinus), kun haarukka lasketaan kokonaan alas, muutoin tarvitaan uudelleenkalibrointi.
- Tarkista, että pyöränpidin on tukevasti paikallaan, muutoin yksikössä voi esiintyä virheitä.



3 OPERAATIO

3.1 Käyttöohjeet

Yritys: Toiminta:	Toimintaohjeet Ajoneuvojen nostolavoilla työskentelyyn	Päivämäärä: Allekirjoitus:	
 	Ihmisille ja ympäristölle aiheutuvat vaarat <ul style="list-style-type: none">Ajoneuvon mahdollisesta liukastumisesta aiheutuva vaaraAjoneuvon kuumien pintojen aiheuttama vaaraLiikkuvien osien aiheuttama puristumisvaara.Sähkölaitteista johtuvat sähkövaaratLaitteiden puutteellisesta huollosta johtuva vaara		
	Suojatoimenpiteet ja käyttäytymissäännöt		
	Ajoneuvon nostaminen <ul style="list-style-type: none">Aseta ajoneuvo nostimelle.Vältä epätasaista kuorman jakautumista, älä ylikuormita nostolavaa, käytä sopivia nostoelementtejä, joissa on liukumaton tai muotoon sovitettu pinta, nosta vain ajoneuvon määrätyistä kohdista.Tarkista kääntövarren turvalaitteiden tai kääntyvien varsien turvalaitteiden toiminta kaikissa suunnissa.Nosta vain, jos henkilöitä ei ole vaarassa.		
	Työskentely nostetussa ajoneuvossa <ul style="list-style-type: none">Valitse ja käytä henkilökohtaisia suojavarusteita työn mukaan (esim. kuumat pinnat).Varo kuumia osiaOsien purkaminen voi muuttaa kuorman jakautumista: varmista tarvittaessa ajoneuvo kaatumisen varalta.Käytä vain hyväksytyjä asennustukia		
	Ajoneuvon laskeminen <ul style="list-style-type: none">Poista työkalut ja muut esineet vaara-alueeltaLaske ajoneuvo alas vain, jos henkilöitä ei ole vaarassa.Jalkavammoja estävät jalkojen ohjaimet, turvareunat tai varoitusääni välipysähdyksen jälkeen.		
	Nostolavaa saavat käyttää ilman valvontaa vain ohjeistetut ja pätevät 18 vuotta täyttäneet työntekijät.		
	Käyttäytyminen toimintahäiriöissä ja vaaratilanteissa <ul style="list-style-type: none">Ilmoita koneen vioista asentajalle tai valmistajalle.Kytke kone pois päältä ja varmista se luvattomalta uudelleenkäynnistykseltä.Vauriot saa korjata vain pätevä henkilökuntaTulipalon sattuessa yritä sammuttaa tulipalo		
	Ensiapu <ul style="list-style-type: none">Ilmoita asiasta ensiavuttajalle (ks. hälytys- tai pelastussuunnitelma)Hoitakaa vammat välittömästiTee merkintä ensiapukirjaanJos kyseessä on vakava loukkaantuminen, hätäkeskukseen 112.		
	Huolto <ul style="list-style-type: none">Vain valtuutettu ja koulutettu henkilökunta saa suorittaa korjauksia.Irrota kone virransyötöstä tai varmista se siitä asennus-, säätö-, huolto- ja kunnossapitotöiden ajaksi.Puhdista nostin työn päätyttyä ja tarkista hydraulijärjestelmän nestetaso.Nostin vuositarkastus valtuutetun ja koulutetun henkilön toimesta.		

3.2 Perusohjeet

Pyöränostin on tarkoitettu yksinomaan ajoneuvojen nostamiseen ja nostamiseen työkorkeuteen, ja sitä saa käyttää vain tähän tarkoitukseen. Muut käyttötarkoitukset eivät ole nimenomaisesti sallittuja. Tällaisia käyttötarkoituksia ovat mm:

- Henkilöiden kuljettaminen
- käyttö telineenä
- käyttö esineiden puristamiseen tai murskaamiseen
- käyttö tavarahissinä
- käyttö autopesuloissa ja maalaamoissa
- Vain 18 vuotta täyttäneet henkilöt, jotka on perehdytetty koneen käyttöön ja jotka ovat osoittaneet työnantajalle, että heillä on siihen pätevyys, saavat käyttää konetta itsenäisesti.
- Työnantajan on nimenomaisesti valtuutettava heidät käyttämään konetta. Määräys koneen käyttämiseen on annettava kirjallisesti.
- Koneetta saa käyttää vain sille tarkoitettuun tarkoitukseen.
- Käytä aina kokoonpano- ja käyttömääräysten mukaisia materiaaleja.
- Tarkasta kaikki osat ennen kokoamista tai purkamista; niissä ei saa olla merkkejä vaurioista.
- Noudata tarvittaessa valmistajan ajoneuvokohtaisia kokoonpano- tai purkuohjeita.
- Tärkeä osa takuuta/takuuta on huoltosuunnitelman noudattaminen. Erityisesti puhtaus, korroosiosuojaus, valvonta tarvittaessa välitön vaurioiden korjaaminen.
- Käytön aikana on aina varottava vaaroja. Heti kun vaaratilanteita ilmenee, sammuta kone välittömästi, irrota verkkopistoke ja katkaise ilmansyöttö. Ota sitten yhteys jälleenmyyjään.
- Kaikkien varoitusmerkkien on aina oltava selvästi luettavissa. Jos ne ovat vaurioituneet, ne on vaihdettava välittömästi.

Vaara



Toiminnan aikana melu voi nousta 85 dB (A):iin, joten käyttäjän on ryhdyttävä asianmukaisiin suojaustoimenpiteisiin.

Vaara



Koneen liikkuvat osat voivat tarttua löysään vaatetukseen, pitkiin hiuksiin tai koruihin.

3.3 Pyöräpuristimen toiminta

Asemointi pyörien nostamista varten

Vihje



Varmista, että kaikki renkaat ovat hyvässä kunnossa ja tukevasti nostohaarukoiden varassa. Muussa tapauksessa tarvitaan erityinen sovitin.

1. Siirrä kukin pylväs sopivaan asentoon. Varmista, että pylväs on pystysuorassa eikä törmää ajoneuvoon.
2. Tarkista, että ajoneuvon kaikki renkaat ovat hyvin täytetyt ja hyvässä kunnossa.
3. Määritä, vastaako haarukan asento rengaskokoa. Säädä haarukan asentoa tarvittaessa tai tarkista, tarvitaanko erityisiä sovittimia.

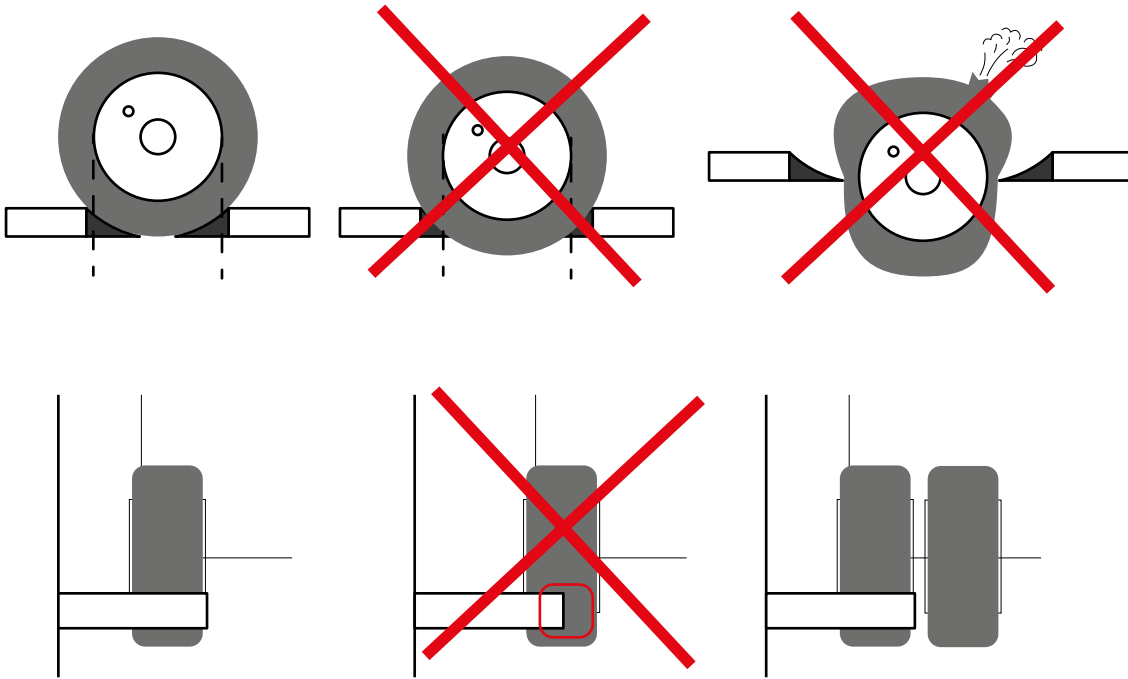

4. Varmista, että kaikki pyöränpitimet on laskettu alimmalle korkeudelleen.
5. Nosta hitaasti kutakin pyöränpidintä, kunnes rengas lepää hyvin haarukoiden päällä ja haarukat ovat yhdensuuntaiset renkaan akselin kanssa.
6. Varmista, että renkaan kosketuspinta haarukkaan ei koskaan ulotu haarukan keskilinjaa pidemmälle ja että kaikki renkaat tukeutuvat täysin haarukkaan.
7. Varmista, että renkaat ovat tasapainossa.

Nostaminen ja pysäköinti

Vihje



Tämä toimenpide PITÄÄ suorittaa verkossa ja sen jälkeen, kun ryhmittely on valmis. Toimenpide voidaan suorittaa missä tahansa sarakkeessa. Tarkkaile tämän toimenpiteen aikana huolellisesti nostotilaa ja paina välittömästi hätäpysäytyspainiketta, jos nostotila ei ole oikea. Varmista aina, että mekaaniset turvajärjestelmät ovat kunnolla kytkettyinä, ennen kuin yrität työskennellä ajoneuvon päällä tai sen lähellä.

1. Aseta kaikkien pylväiden valintakytkimet oikeaan asentoon.
2. Nosta ajoneuvo nostopainikkeella
3. Kun ajoneuvo on nostettu yli 100 mm:n korkeuteen maasta, järjestelmä pysähtyy ja tarkistaa, että pyörät on käsitelty oikein

4. Jos näin on, jatka ajoneuvon nostamista nostopainikkeella.
5. Vapauta nostopainike, kun ajoneuvo on nostettu haluttuun korkeuteen.
6. Pysäköi vaunut lukkojen päälle lukituspainikkeella

Laske alas

1. Aseta kaikkien pylväiden tilanvalintakytkimet oikeaan asentoon
2. Varmista, että ajoneuvon alue on vapaa ihmisistä ja esineistä
3. Laske ajoneuvo alas laskupainikkeella ja tarkista samalla näytöltä, että kaikki vaunut laskeutuvat synkronoidusti.
4. Kun ajoneuvo on laskettu 100 mm:n korkeudelle maanpinnasta, järjestelmä pysähtyy ja sinun on tarkistettava, että pyöriä käsitellään oikein.
5. Jos näin on, jatka ajoneuvon laskemista alaslaskupainikkeella, kunnes se on laskettu kokonaan alas.

Manuaalinen laskeminen

Hätätilanteessa ajoneuvo on mahdollista laskea manuaalisesti:

1. Lukitse pääkytkin
2. Irrota pylvään takakansi
3. Jos mekaaninen lukitus on aktivoitu, vapauta koukku ^① käsin.

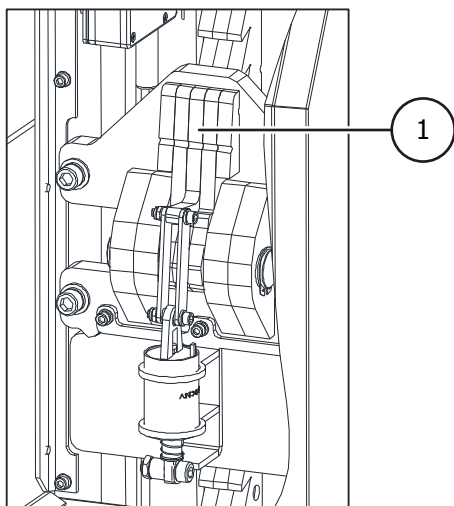

4. Käännä hydraulipumpun hätälennusruvia vastapäivään haarukan laskemiseksi. Varmista, ettet koskaan laske haarukkaa enempää kuin 3 kertaa (jokainen lukituskorkeus on noin 30 mm).
5. Varmista, että lukitus on kytketty uudelleen, ennen kuin yrität laskea toista haarukkaa.
6. Toista yllä oleva menettely laskeaksesi kaikki pyöränkourat kokonaan alas.
7. Kiristä hätälennusruvi uudelleen kiertämällä sitä myötäpäivään. Pyöräkouraa ei voi laskea alas, kun laskuventtiili on auki

3.4 Näyttö

Kotisivu

Näytön alapuolella olevien toimintonäppäinten painamisella on sama toiminto kuin näytön vastaavan näppäimen koskettamisella.

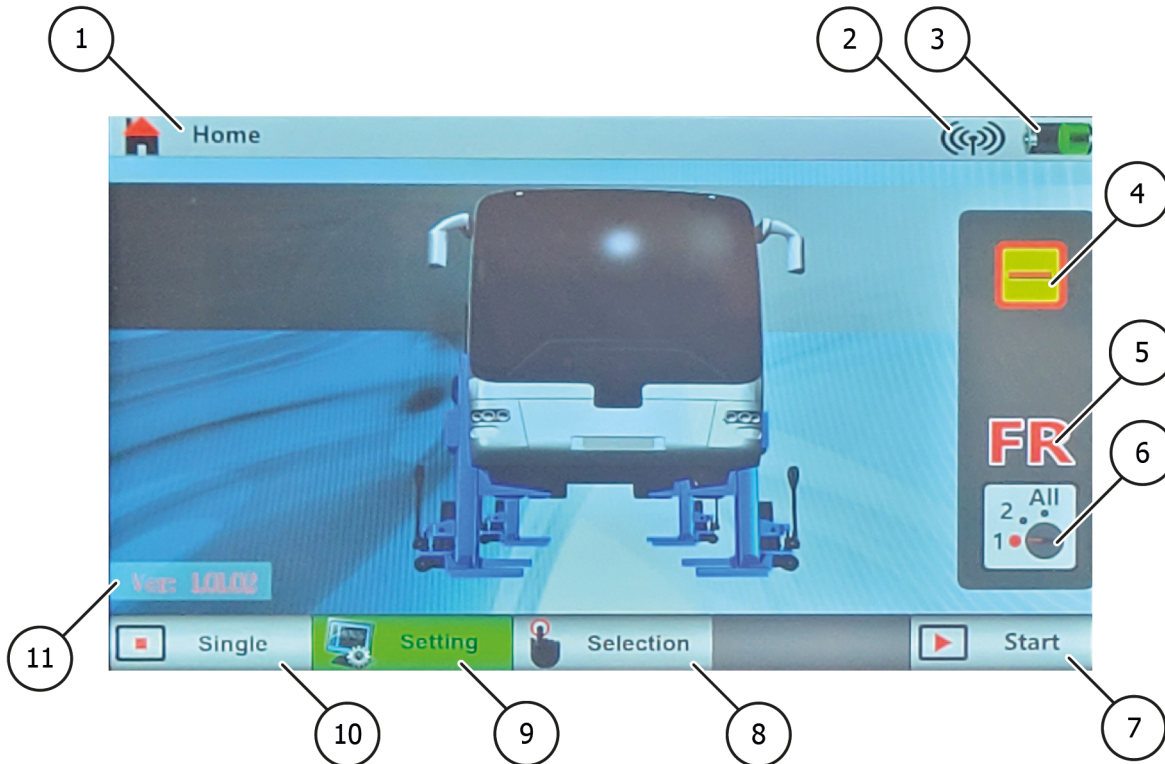

① **Otsikko**

Tässä näet, millä sivulla olet

② **Signaali**

Ilmaisee, ovatko kaikki järjestelmän pyöräkourat toiminnassa. Kuvake näkyy useimmilla sivuilla

- Kun signaali on pois päältä, voidaan suorittaa vain yhden pyöräpuristimen toimintoja.
- Jos signaali on pois päältä, ryhmittele järjestelmä uudelleen, jotta kaikki pyöränpitimet toimivat

③ **Akun varaustaso**

Näyttää nykyisen pyöräpuristimen lataustilan.

- Lataa pyöräpidin, kun akku on tyhjä.
- Kalibroi akku uudelleen, jos akku ei enää toimi kunnolla.
- Vaihda akku tarvittaessa

- 4 Tila
Näyttää pyöräpuristimen nykyisen tilan.

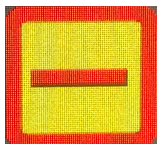

Lepoasento



Nostaminen



Lasku



Hidas lasku



Laskeutuminen seuraavalle pysäytyspisteelle



Pysäytysasento



Hätäpysäytys aktivoitu

- 5 **Tunniste**

Tunnistus on asetettava oikein kaikkiin pyöräpuristimiin ennen kuin pyöräpuristimia liikutetaan. Tarkista, että kaikkien pylväiden asetus on oikea ennen järjestelmän käynnistämistä.

FL - Front Left (Etuvasen): Tämä on koko järjestelmän 1. rivin vasen pyöräpidin.

FR - Front Right (Etuoikea): Tämä on koko järjestelmän 1. rivin oikeanpuoleinen pyöräpidin.

R1L - Rear 1 Left: Tämä on koko järjestelmän 2. rivin vasen pyöräpidin.

R1R - Takana 1 oikealla: Tämä on koko järjestelmän 2. rivin oikeanpuoleinen pyöräpidin.

R2L - Rear 2 Left: Tämä on koko järjestelmän 3. rivin vasen pyöräpidin.

...

R7L - Rear 7 Left: tämä on koko järjestelmän 8. rivin vasen pyöräpidin.

R7R - Takana 7 oikealla: Tämä on koko järjestelmän 8. rivin oikeanpuoleinen pyöräpidin ...

- 6 **Toimintatilan valintakytkin - näyttö**

Näyttää pyöränpitimen kulloinkin valitun tilan.



- 7 **Asetukset**
Paina tätä painiketta päästäksesi asetussivulle.
Tämä näppäin näkyy vain etusivulla.
Alla olevaa toimintonäppäintä painamalla on sama toiminto kuin koskettamalla tätä näppäintä näyttössä
- 8 **Työtilan valitseminen**
Jos käyttösiivu kutsutaan tällä näppäimellä, valintasivu tulee näkyviin ja on mahdollista työskennellä tilassa 2 tai ryhmässä
- 9 **Asennus**
Paina tätä näppäintä päästäksesi asetussivulle .
Tämä näppäin näkyy vain etusivulla
- 10 **Yhden sarakkeen tila**
Näytetään vain etusivulla
Jos käyttösiivu kutsutaan tällä näppäimellä, pyöräpidin voi toimia vain yksisarakkeisessa tilassa.
- 11 **Työn aloitus**
Jos käyttösiivu kutsutaan tällä näppäimellä, voit valita, haluatko työskennellä tilassa 1, 2 vai ryhmätilassa.

Valintasivu

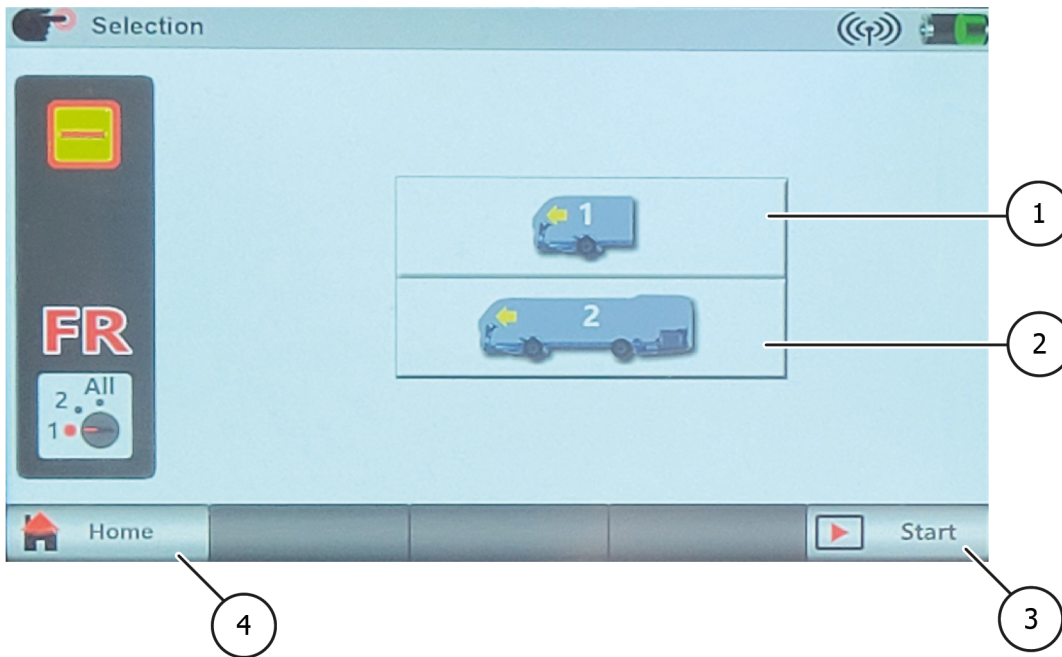

- 1 **Symboli 1 Akseli**
Paina tätä näppäintä kutsuaksesi käyttösiivun esiin
Jos käyttösiivu kutsutaan tämän symbolin avulla, pyöräkiinnitin voi toimia vain tilassa 2.
- 2 **Symboli 2 tai useampi akseli**
Paina tätä näppäintä siirtyäksesi käyttösiivulle.
Symbolin numero ilmaisee akselien määrän.
Kun käyttösiivua kutsutaan tällä symbolilla, pylväs voi toimia vain ALL-tilassa.
- 3 **Aloita työskentely**
Paina tätä näppäintä siirtyäksesi käyttösiivulle
- 4 **Palaa pääsivulle**
Palaa pääsivulle painamalla tätä näppäintä

Käyttö sivut

Käyttö sivuja on kolmenlaisia:

- Yksittäinen käyttö sivu, jossa voit käyttää nykyistä pyöräpidintä
- Akselikäyttö sivu, jossa voit käyttää nykyistä ja vastakkaista pyöräpidintä.
- Ryhmä käyttö sivu, jolla voit ohjata kaikkia pyöräkiinnittämiä.

Yksittäinen käyttö sivu

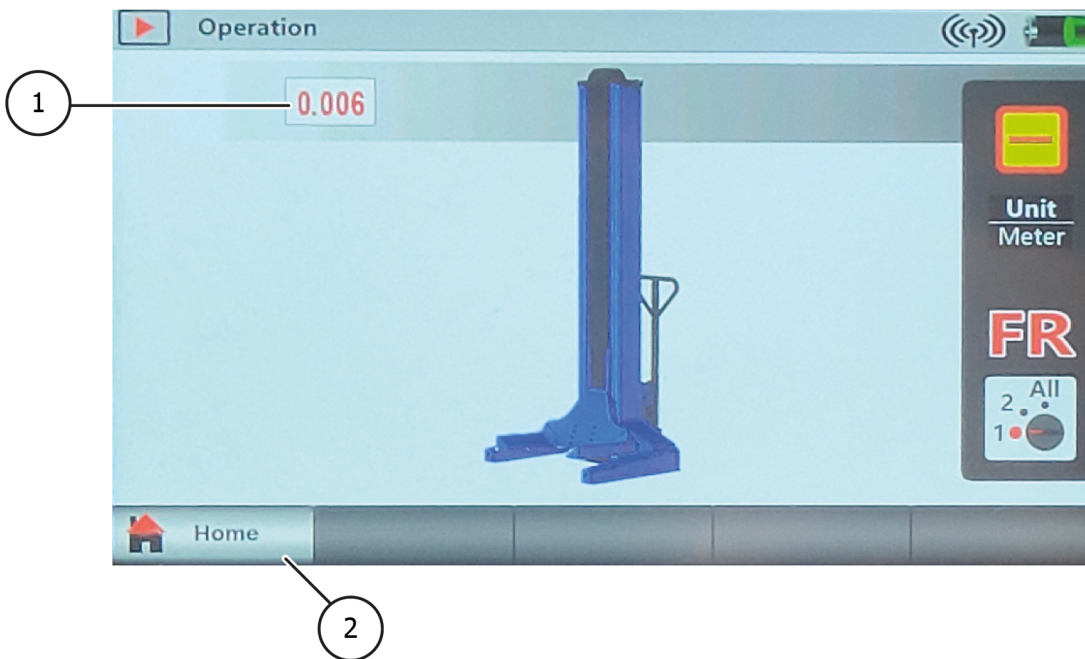

- 1 **Korkeus**
Näyttää nostohaarukan nykyisen korkeuden.
- 2 **Takaisin pääsivulle**
Palaa pääsivulle painamalla tätä näppäintä

Tällä sivulla voidaan käyttää vain yhtä pyöräpidintä. Aseta tila 1 ennen käyttöä. Jos tilanvalitsin ei ole asetettu kohtaan 1, näyttöön tulee varoitus.

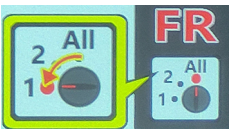

Jos nostohaarukkaa nostetaan tai lasketaan hieman yli 100 mm, näyttöön tulee varoitus, jossa pyydetään tarkistamaan, että pyörä on nostettu oikein ennen käyttöä.

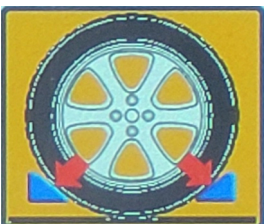

Akselin käyttösiivu



Ryhmän käyttösiivu

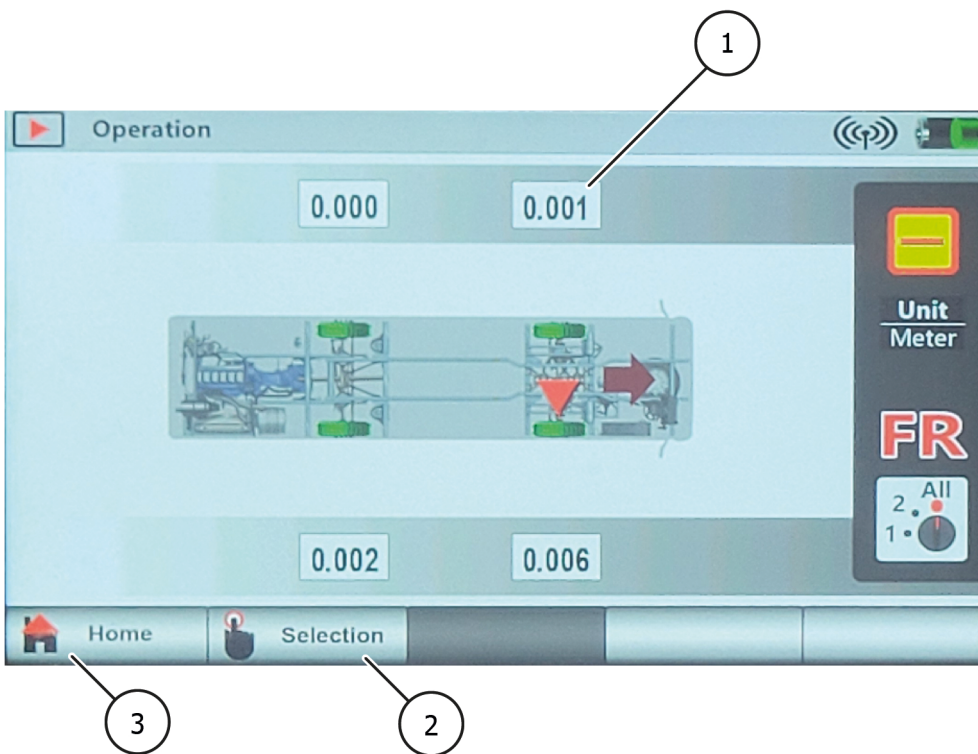

- ① **Korkeus**
Näyttää nostohaarukan nykyisen korkeuden.
- ② **Työtilan valitseminen**
Palaa valintasivulle painamalla tätä näppäintä
- ③ **Palaa pääsivulle**
Palaa pääsivulle painamalla tätä näppäintä

Akselin käyttösiivu ja ryhmän käyttösiivu ovat periaatteessa identtiset. Ainoa merkittävä ero on, että:

- Akselin käyttösiivulla näytetään vain kaksi pyörän tarttujaa/pyörää.
- Ryhmäkäyttösiivulla näytetään kaikki järjestelmän pyöränpitimet/pyörät. Lisäksi näytettävien pylväiden määrä vastaa käytettävien pylväiden määrää.

Esimerkki akselikäyttötilasta:



- ✓ Jos toimintatilan valintakytkin on asetettu asentoon 1, nykyistä pyöränpidintä voidaan käyttää yksin.
- ✓ Jos toimintatilan valintakytkin on asetettu asentoon 2, nykyistä ja vastakkaista pyöränpidintä voidaan käyttää.
- ✓ Jos tilanvalintakytkin on asetettu asentoon ALL, vain nykyistä ja vastakkaista pyöränpidintä voidaan edelleen käyttää.

Esimerkki ryhmäkäyttösiivusta:

- ✓ Jos toimintatilan valintakytkin on asetettu asentoon 1, nykyistä pyörän tarttujaa voidaan käyttää yksin.
- ✓ Jos tilanvalintakytkin on asetettu asentoon 2, nykyistä ja vastakkaista pyörän tarttujaa voidaan käyttää.
- ✓ Jos tilanvalitsin on asetettu asentoon ALL, voidaan käyttää KAIKKIA pyöräpidikkeitä.

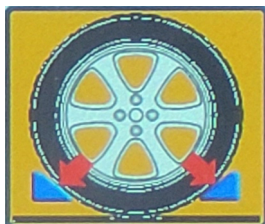
Jos nostohaarukkaa nostetaan tai lasketaan hieman yli 100 mm, näyttöön tulee varoitus, jossa pyydetään tarkistamaan, että pyörä on nostettu oikein ennen käyttöä.



	Tätä pyöräpidintä käytetään nyt suoraan
	Tämän pyöräpuristimen tilanvalitsin on asetettu asentoon 1.
	Tämän pyöränpitimen tilanvalitsin on asetettu asentoon 2.
	Jos mitään symbolia ei näytetä, pyöränpitimen tilanvalitsin on asetettu asentoon ALL.

Asetukset-sivu

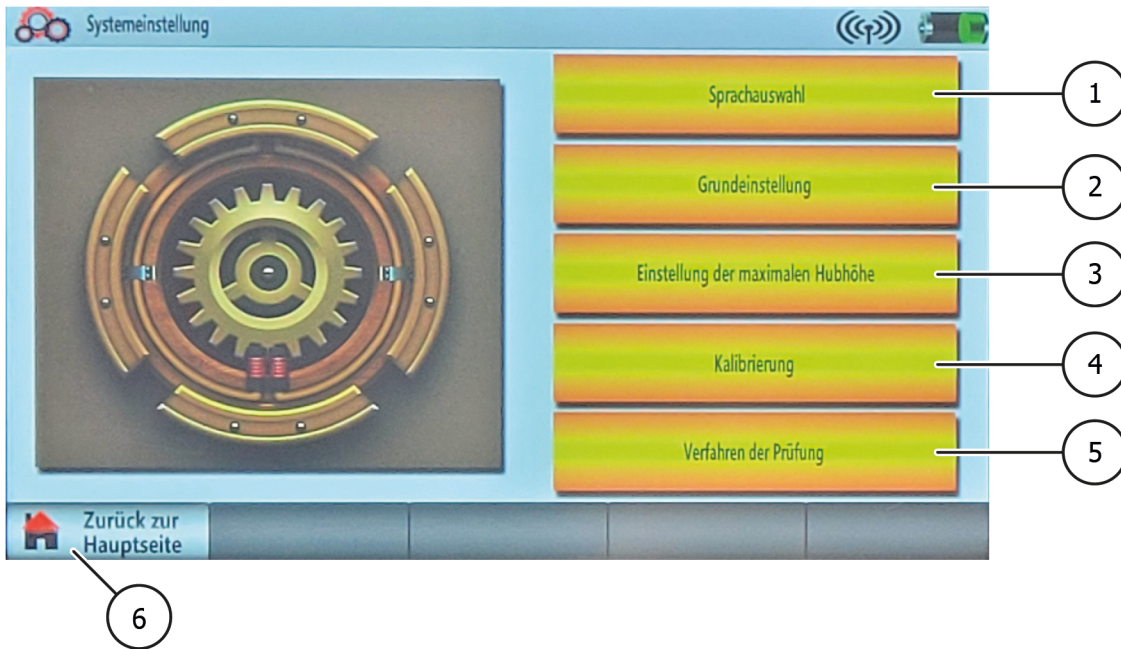

- 1 **Kielen valinta**
Paina tätä painiketta siirtyäksesi kielivalintasivulle
- 2 **Ryhmittely**
Täällä voit yhdistää pyöräkourat langattomasti toisiinsa.
- 3 **Enimmäisnostokorkeuden asettaminen**
Paina tätä painiketta päästäksesi korkeusasetuksiin
- 4 **Kalibrointi**
Paina tätä painiketta kalibroidaksesi korkeuden ja akun.
- 5 **Testausmenettely**
Paina tätä painiketta siirtyäksesi diagnostiikkasivulle.
- 6 **Takaisin pääsivulle**
Pala pääsivulle painamalla tätä painiketta

Kun pääsivun Asetukset-painiketta painetaan, näyttöön tulee valintaikkuna. Syötä tähän salasana: 12345 päästäksesi asetussivulle.

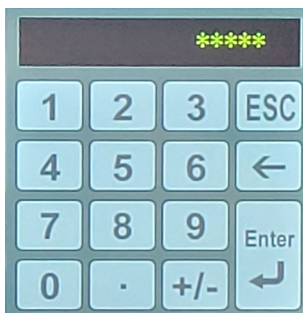

Kielen valinta



- ① **Kielen valinta**
Valitse haluamasi kieli painamalla vastaavaa painiketta.
- ② **ESC**
Paina tätä näppäintä palataksesi asetussivulle tai tallentaaksesi kieliasetuksen.

Ryhmittely

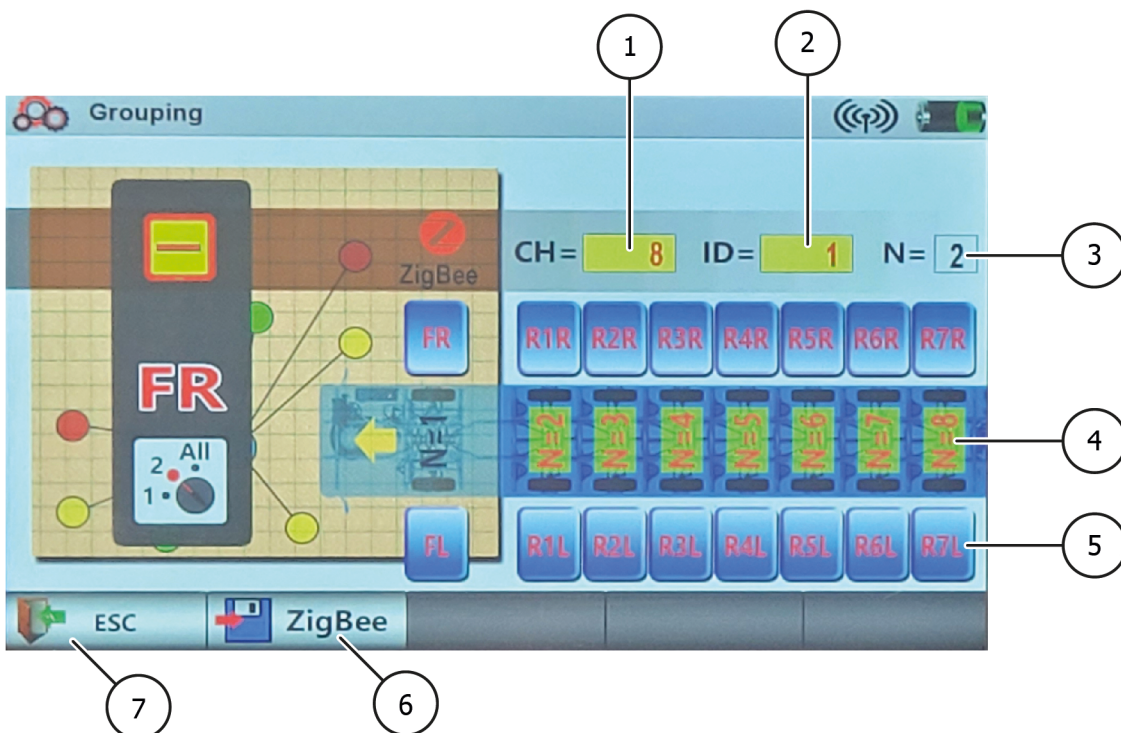

- ① **CH**
Tässä näytetään pyöränpitimen tehdastunnus. Älä muuta tätä ilman jälleenmyyjän tai valmistajan hyväksyntää.

- 2 **ID**
Tässä näytetään pyöränpitimen tehdastunnus. Älä muuta tätä ilman jälleenmyyjän tai valmistajan hyväksyntää.
- 3 **N**
Näyttää asetettujen akselien lukumäärän.
Sen on täsmälleen vastattava nostetun ajoneuvon todellista akselien lukumäärää.
Huomaa, että N ilmaisee akselien lukumäärän, mutta ei pyöränpitimien lukumäärää. Tarkista, että asetus on oikea ennen ryhmittelyvaihtoehdon tallentamista.
- 4 **N-vaihtoehto**
Valitse numero painamalla
Valitse painamalla keltaista aluetta
- 5 **Tunnistusvaihtoehto**
Paina valitaksesi tunniste
Jokaisella kokonaisjärjestelmään liitettävällä pyöräkiinnittimellä on oltava eri tunniste.
Kunkin pyöränosoittimen tunnuksen on vastattava pyöränosoittimen sijaintia.
- 6 **ZigBee**
Paina tätä painiketta tallentaaksesi ryhmittelyvaihtoehdon ja palataksesi asetussivulle.
- 7 **ESC**
Paina tätä näppäintä palataksesi asetussivulle tai tallentaaksesi ryhmittelyasetuksen.

Suurimman iskun korkeuden asettaminen

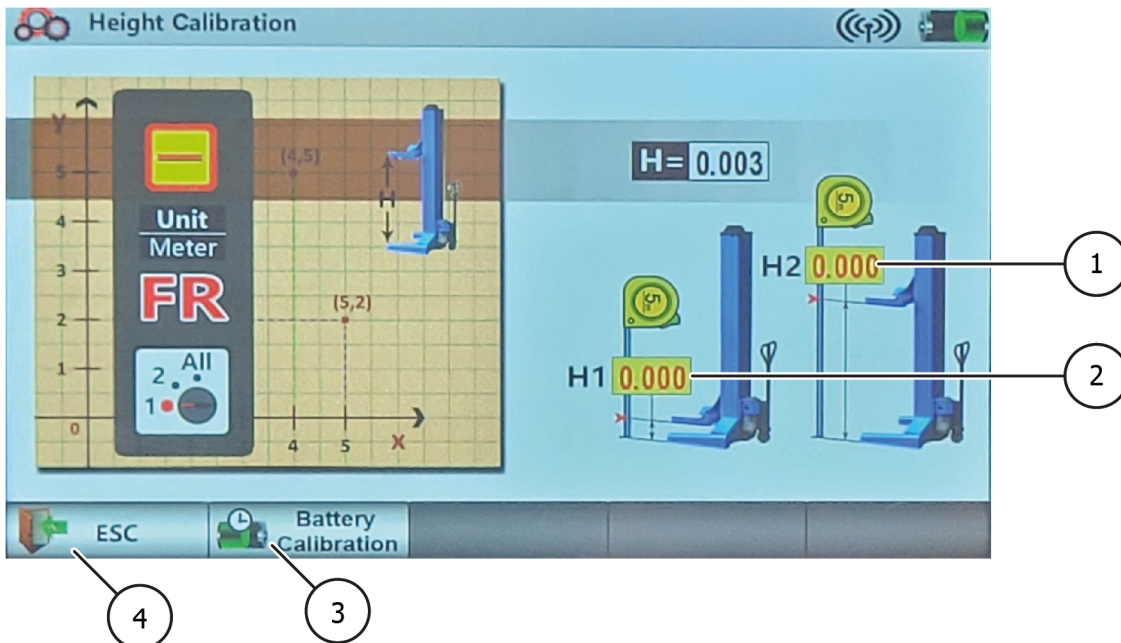

- 1 **Nostohaarukan korkeus**
Näyttää nostohaarukan korkeuden
- 2 **Suurin korkeus**
Näyttää suurimman nostokorkeuden
Voit asettaa edellisen arvon painamalla avataksesi ponnahdusikkunan syöttö. Syötä uusi arvo ja vahvista painamalla Enter.
Oletusarvo on 1,70 m, eikä sitä saa ylittää.

- 3 **Turvakorkeus**
 Näyttää turvakorkeuden
 Voit asettaa edellisen arvon painamalla avata ponnahdusikkunan syöttö. Syötä uusi arvo ja vahvista painamalla Enter.
 Oletusarvo on 0,1 m, eikä sitä saa alittaa.
- 4 **ESC**
 Paina tätä näppäintä palataksesi asetussivulle tai tallentaaksesi syöttämäsi tiedot.

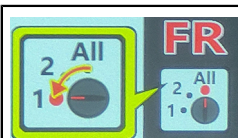

Tällä sivulla tilanvalitsin on asetettava asentoon 1, ennen kuin arvoa voidaan muuttaa tai tallentaa.

Kalibrointiiskun korkeus

Syötä salasana: 77777777 päästäksesi asetussivulle.

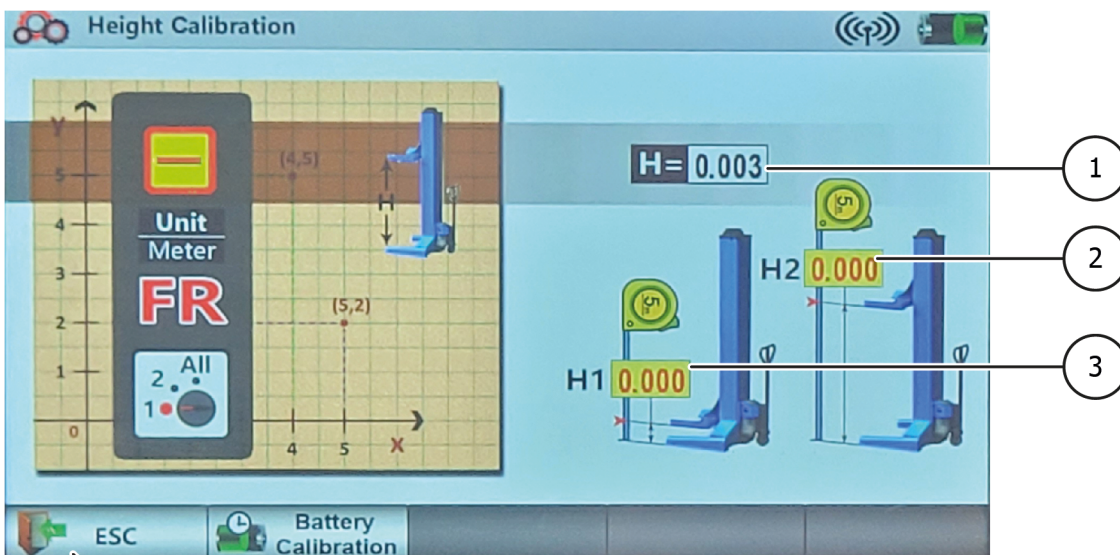
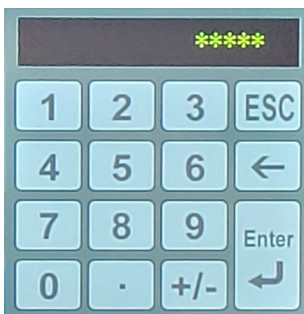

- 1 **H2**
 Painike korkeuskalibrointia varten
- 2 **H1**
 Korkeuskalibrointi-näppäin



3

Akun kalibrointi

Paina tätä näppäintä akun kalibroimiseksi.

Tämä tulisi kuitenkin tehdä vasta pariston vaihdon jälkeen.

4

ESC

Paina tätä näppäintä palataksesi asetussivulle tai tallentaaksesi syöttämäsi tiedot.

Iskun korkeuden kalibrointi

1. Aseta tilanvalitsin asentoon 1
2. Laske nostohaarukka kokonaan alas
3. Paina H1-näppäintä ja syötä ponnahdusikkunaan arvo 0.
4. Vahvista tämä arvo painamalla Enter-näppäintä.
5. Nosta nostohaarukka 1,5 metriin.
6. Mittaa todellinen etäisyys lattiasta nostohaarukan pohjaan mittanauhalla tai muulla sopivalla mittausvälineellä.
7. Paina H2-näppäintä ja syötä mitattu arvo ponnahdusikkunaan.
8. Vahvista arvo painamalla Enter-näppäintä.
9. Tallenna iskun korkeuden kalibrointi painamalla ESC-näppäintä.
10. Palaa pääsivulle ja siirry sitten yksittäisten toimintojen sivulle painamalla yksittäistä näppäintä.
11. Laske nostohaarukka kokonaan alas ja kirjaa näytössä näkyvä korkeus H3:ksi.
12. Nosta nyt nostohaarukka kokonaan ylös ja merkitse näytössä näkyvä korkeus H4:ksi.
13. Tarkista nyt, että H4 vastaa asetettua enimmäiskorkeutta (oletusarvoisesti 1,70 m).
14. Tarkista, että H3 vastaa kirjaamaasi korkeutta.
15. Toista kalibrointi, jos näin ei ole.

Kalibrointiparisto

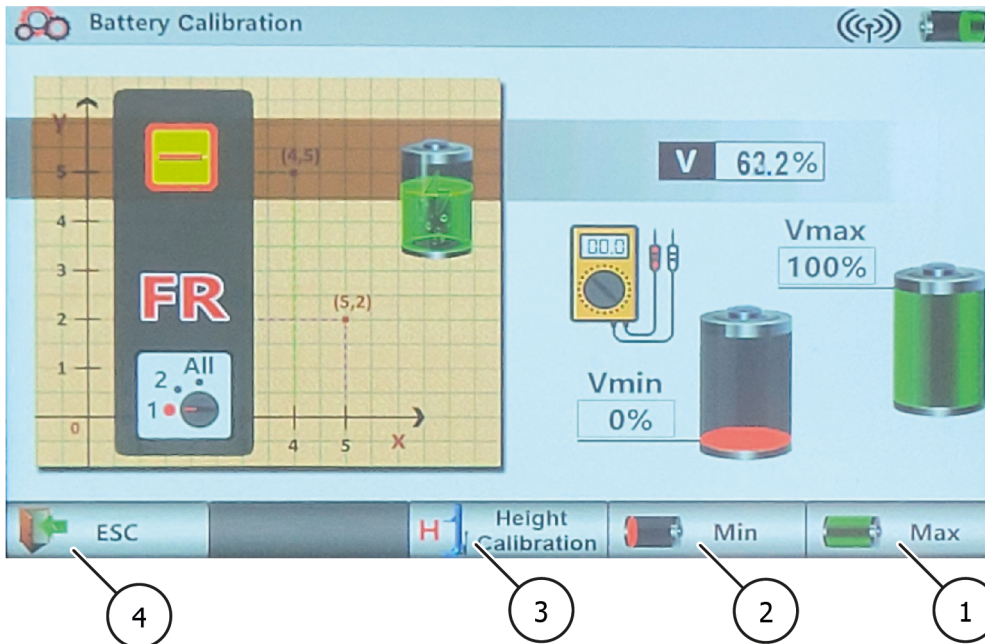

- 1 **Max**
Painike akun kalibrointia varten
Älä paina tätä painiketta, ellei jälleenmyyjä tai valmistaja ole antanut siihen lupaa.
Akun kalibrointi tulisi suorittaa vain, jos akussa on ongelma
- 2 **Min**
Akun kalibrointipainike
Älä paina tätä painiketta, jos et ole saanut jälleenmyyjän tai valmistajan lupaa tehdä sitä.
Akun kalibrointi tulee suorittaa vain, jos akussa on ongelma.
- 3 **Nostokorkeuden kalibrointi**
Paina tätä painiketta siirtyäksesi nostokorkeuskalibrointiin ja tallentaaksesi akun kalibroinnin.
- 4 **ESC**
Paina tätä näppäintä palataksesi asetussivulle tai tallentaaksesi merkinnät.

Akun kalibrointi

1. Avaa pyöräpuristimen ohjausyksikkö 2
2. Irrota virtalähteen pistoke virtalähteestä

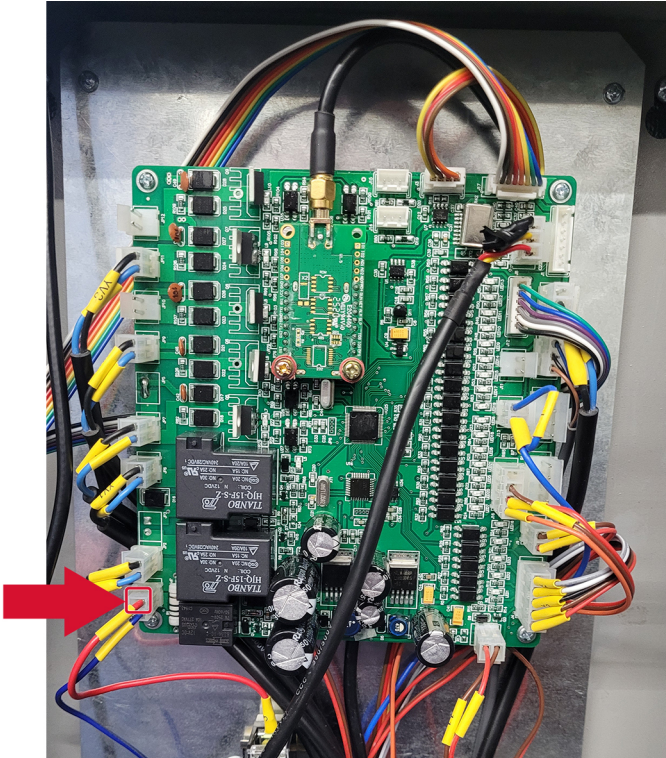

3. Kytke lähetetyn laitteen pistoke (merkitty sinisellä) samaan paikkaan.
4. Kytke kaapeli (merkitty punaisella) virtalähteeseen.
5. Siirry nyt akun kalibroitamisivulle pyöräkiinnittimen näytössä.
6. Säädä laitteen ruuvi laitteen lähtöjännitteen asettamiseksi. Jännitemittaria tarvitaan myös seuraavissa vaiheissa.



7. Aseta jännite noin 21 V:iin ja odota 10 sekuntia, kunnes ulostulo on vakaa, ja paina sitten näytön Min-painiketta.
8. Odota 10 sekuntia, kunnes järjestelmä tallentaa asetuksen onnistuneesti.

9. Aseta jännite noin 24,5 V:iin ja odota 10 sekuntia, kunnes lähtö on vakaa, ja paina sitten näytön Max-painiketta.
10. Odota 10 sekuntia, että järjestelmä tallentaa asetuksen onnistuneesti.

Itsediagnoosi

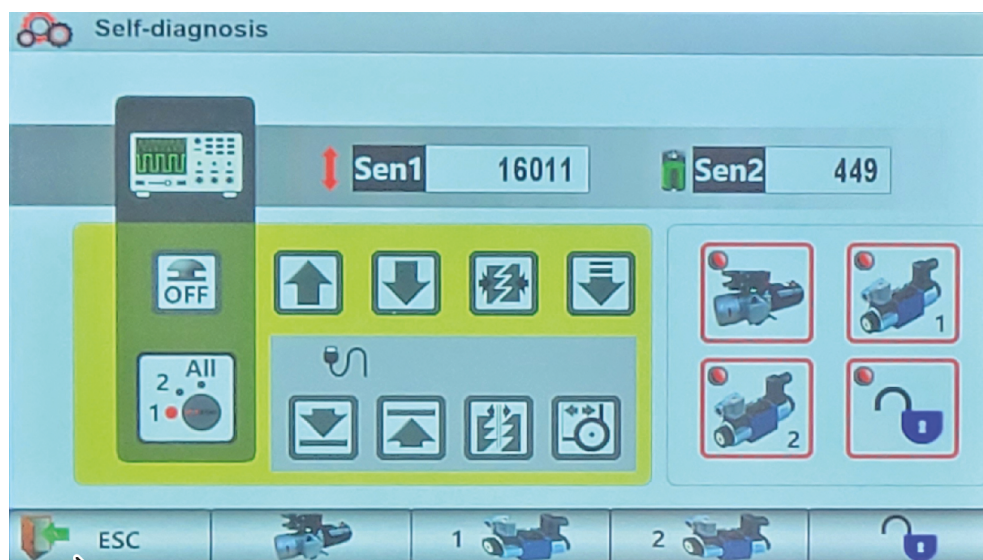

1

- 1 **ESC**
Palaa asetussivulle painamalla tätä painiketta

Kun toiminto on aktiivinen, vastaava kuvake syttyy.

Esimerkki:

Kun ohjauspaneelissa painetaan Nosto-näppäintä, Nosto-näppäimen kuvake syttyy näyttöön.

Tämän toiminnon avulla voit määrittää, onko toiminnossa ongelma.



4 HUOLTO

Koneen turvallisen käytön varmistamiseksi käyttäjän on huollettava kone säännöllisesti.

Korjaustöitä saavat tehdä vain valtuutetut huoltokumppanit tai asiakas valmistajan kanssa neuvoteltuaan.

Varoitus



Ennen huolto- ja korjaustöitä on:

- Kone on irrotettava KAIKISTA virtalähteistä.
- Kytke pääkytkin pois päältä tai irrota pistoke pistorasiasta ja vapauta tarvittaessa paineilma järjestelmästä.
- On ryhdyttävä asianmukaisiin toimenpiteisiin, jotta kone ei pääse kytkeytymään uudelleen päälle

Varoitus



Sähköelementteihin tai syöttöjohtoon kohdistuvia töitä saavat tehdä vain pätevät henkilöt tai sähköasentajat.

4.1 Kulutustarvikkeet kokoonpanoa, huoltoa ja hoitoa varten

Hydrauliikkaöljy

Vähimmäisvaatimus			
Eni PRECIS HVLP-D Tuotenro: 090530 (20 litraa) 90536 (10 litraa)			
Kesä	(10°-45°)	HVLP-D 32	(esim. Eni PRECIS HVLP-D)
Talvi	(alle 10°)	HVLD-22	(esim. Eni PRECIS HVLP-D)

Säilöntäaine köysille, hitsauksille, ruuveille, kulmille, reunoille ja onteloille.

Vähimmäisvaatimus		
Würth suojaava vahasuihke	400 ml	Tuotenro: 90534

Voiteluaine liukukiskoille

Vähimmäisvaatimus	
LAGERMEISTER WHS 2002 Valkoinen EP-suuritehorasva.	Tuotenro: 90530

Holkkien, ketjujen, rullien ja liikkuvien osien voiteluaine.

Vähimmäisvaatimus	
Valkoinen Ultra Luber -suihkupurkki	500 ml Tuotenro: 34403

Puhdistus

Vähimmäisvaatimus	
Caramba Intensive Brake Cleaner asetoniton jarrupuhdistusaine	

Metallien, maalattujen tai pulverimaalattujen pintojen hoito ja suojaus

Vähimmäisvaatimus		
Petec Spray läpikuultava	500 ml	Tuotenro: 73550
Petec imupullo läpikuultava	1000 ml	Tuotenro: 73510
Würth suojavahasuihke	400 ml	Tuotenro: 90534

Metallien, maalattujen tai pulverimaalattujen pintojen hoito ja suojaus kulutuspinnan alueella ja muoviosien suojaus

Vähimmäisvaatimus		
Valet Pro Classic Protectant - muovintiivistäine	500 ml	Tuotenro: 20020034S



4.2 Öljyä koskevat turvallisuusmääräykset

- Noudata aina käytetyn öljyn käsittelyä koskevia lakisääteisiä vaatimuksia tai määräyksiä.
- Hävitä käytetty öljy aina sertifioidun yrityksen toimesta.
- Vuodon sattuessa öljy on kerättävä välittömästi talteen sideaineita tai lokeroita käyttäen, jotta se ei pääse tunkeutumaan maaperään.
- Vältä ihokosketusta öljyn kanssa.
- Älä päästä öljyhöyryjä ilmakehään.
- Öljy on syttyvä väliaine. Ole tietoinen mahdollisista vaaroista.
- Käytä öljynkestävää suojavaatetusta, kuten käsineitä, suojalaseja, suojavaatetusta jne.

4.3 Ylläpito- tai hoitosuunnitelma



Vihje

Kone on huollettava, puhdistettava ja kunnossapidettävä säännöllisin väliajoin riippumatta siitä, kuinka likainen se on.

Tämän jälkeen kone on käsiteltävä hoitoaineella (esim. öljy- tai vahasuihke). Älä käytä iholle haitallisia puhdistusaineita.

Jos mainittuja kohtia ei noudateta, takuuoikeus raukeaa!

Intervalli	Välittömästi	Viikoittain	Kuukausittain	1/4 vuosittain	1/2 vuosittain
KAIKEN turvallisuuteen liittyvän osan tarkastus	X				
Puhdistus	X				
Pintasuojausten tarkistaminen tai palauttaminen	X				
Hydraulijärjestelmän tiiveyden tarkastus	X				
Tarkistetaan tai palautetaan pintasuojaus tai korroosiosuojaus	X				
Tarkistetaan tai korjataan maalipinnan ja osien vauriot	X				
Ruostevaurioiden tarkistaminen tai korjaaminen	X				
Tarkista tai käsittele uudelleen ontelot ja maalaamattomat alueet.	X				
Pneumaattisen järjestelmän tiiveyden tarkastus	X				
Tarkista ruuvien lujuus	X				
Tarkista, voitele ja säädä laakerivälily.	X				
Tarkista kuluvat osat		X			
Tarkista nesteet (taso, kuluminen, likaantuminen, laatu).		X			
Tarkasta ja voitele liukupinnat		X			
Sisäisen lian poistaminen			X		
Puhdista ja tarkista sähköosat				X	
Tarkasta moottorin ja vaihteiston toiminta ja kuluminen				X	
Tarkasta hitsit ja rakenne				X	
Suoritetaan silmämääräinen tarkastus (tarkastussuunnitelman mukaisesti)					X



4.4 Vianmääritys tai virheen näyttö ja korjaaminen

Oireet	Syy	Ratkaisu
Pyörän tarttuja ei toimi	Virtakytkintä ei ole kytketty päälle	Kytke kytkin päälle
	Hätäpysäytyspainiketta ei ole vapautettu	Vapauta hätäpysäytyspainike
	Turvallisen seisomisen turvakytkeä ei ole aktivoitu	Aseta pyöräpidin uudelleen pinnalle.
	Akku on jännitteetön	Lataa akku
	Kaapeleita ei ole kytketty	Tarkista kaapelit ja kytke ne tarvittaessa
Jotkin pyöräkiinnittimet toimivat, toiset eivät.	Jotkin pyöräpitimet eivät ole verkossa/ryhmittyneinä.	Tarkista ryhmittely/kytkentä
Haarukka ei nouse, kun Nostopainiketta painetaan.	Hydrauliyksikössä on liian vähän öljyä	Täytä lisää hydrauliöljyä
	Nostopainike on viallinen	Tarkista painike ja vaihda se tarvittaessa.
	Laskuventtiili ei sulkeudu	Tarkista ja puhdista, jos likainen, vaihda, jos viallinen
	Hätälaskentaventtiilin tyhjennysruuvi ei sulkeudu	Kiristä ruuvi uudelleen
	Imupumpun suodatin on likainen	Tarkista ja puhdista tarvittaessa
	Nostopainikkeen kaapeleita ei ole kytketty	Tarkista ja kytke uudelleen
Nostohaarukka ei laskeudu alas, kun painetaan Lower-näppäintä	Salvat eivät avaudu	Tarkista, ovatko sähkömagneetin sähkökaapelit löystyneet. Kiristä tarvittaessa uudelleen.
	Laskuventtiili ei toimi	Tarkista, että pyöräpidin saa virtaa ja tarkista, onko laskuventtiili vaurioitunut (vaihda, jos se on viallinen).
	Laskuavain on viallinen	Tarkista painike ja vaihda tarvittaessa.
	Laskuavaimen kaapeleita ei ole kytketty kiinni	Tarkista ja kytke uudelleen
Korkeusarvo ei näy oikein nostovaiheen aikana	Haarukkaa ei ole nostettu alimmasta asennosta	Varmista, että haarukka nousee alimmasta asennosta.
	Nollakytkintä ei ole asetettu oikein tai se on viallinen.	Säädä tai vaihda rajakytkin
	Korkeusanturin kaapeli on irrotettu tai löysä	Tarkista, että liitäntä toimii oikein

Oireet	Syy	Ratkaisu
Järjestelmää ei ole synkronoitu	Korkeusanturi näyttää epävakaata lukua	Tarkista tai vaihda anturi
	Korkeusanturin kaapeli on irrotettu tai löysällä.	Tarkista, että liitäntä toimii oikein
	Hydrauliyksikön öljyä ei ole riittävästi	Lisää hydrauliikkaöljyä
	Hydrauliyksikön laskuventtiili ei sulkeudu kunnolla	Tarkista ja puhdista, jos se on likainen, tai vaihda, jos se on viallinen
	Jonkin voimayksikön hätäalennusruuvi ei sulkeudu	Kiristä ruuvi uudelleen
	Yhden voimayksikön imupumpun suodatin on likainen.	Tarkista ja puhdista tarvittaessa
Nostokapasiteetti ei ole riittävä	Säiliössä ei ole riittävästi öljyä	Lisää öljyä säiliöön
	Pumppu on viallinen	Tarkista pumppu ja vaihda se tarvittaessa
	Paineenrajoitusventtiiliä ei ole säädetty oikein	Säädä venttiili oikein
Moottori ei pysähdy, kun nostohaarukka on saavuttanut maksimikorkeuden.	Ylempi rajakytkin ei toimi	Tarkista rajakytkin ja vaihda se tarvittaessa
Nostohaarukka ei nouse tai laske tasaisesti.	Hydrauliipiirissä on vuotoa tai ilmaa.	Puhdista hydraulijärjestelmä
	Pumpun suodatin on likainen	Tarkista ja puhdista tarvittaessa
	Pumpun tiiviste on viallinen	Tarkista tiiviste ja vaihda se tarvittaessa
Näytössä ei näy mitään	Virtakytkintä ei ole kytketty päälle	Kytke kytkin päälle
	Virransyöttö ei ole käytettävissä	Tarkista virtalähde ja palauta se tarvittaessa
	Kaapelit on irrotettu	Vaihda kaapelit

4.5 Huolto- ja kunnossapito-ohjeet

Vihje



Kaikki huolto- ja kunnossapitotyöt on suoritettava vähintään ["Ylläpito- tai hoitosuunnitelma"](#) mukaisesti.

Paineilman huoltoyksikkö

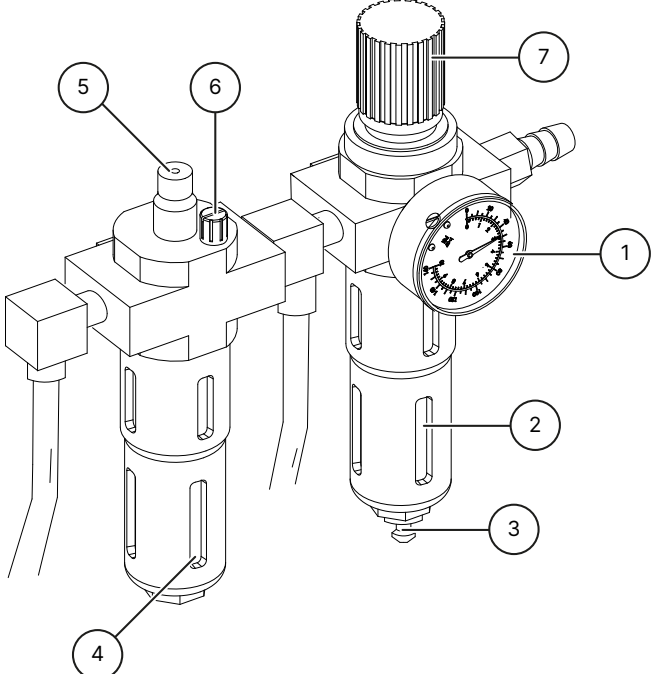
<p>Työpaineen asettaminen</p> <ul style="list-style-type: none"> Tarkista painemittarissa näkyvä käyttöpaine ^①. Sen on vastattava teknisiä tietoja. Työpaine voidaan säätää paineensäätimellä ^⑦. Vedä paineensäädintä ylöspäin säätöjen tekemistä varten. Jos haluat lisätä koneen painetta, käännä säädintä myötäpäivään. Jos haluat vähentää painetta, käännä säädintä vastapäivään. 	
<p>Öljytin</p> <ul style="list-style-type: none"> Tarkista öljyn taso öljysäiliöstä ^④. Poista öljysäiliö. Täytä säiliö nyt vastaavasti SAE20-viskositeetin paineilmaöljyllä. Tarkista öljynsyöttölaitteen ruiskutusmäärä näyteikkunasta ^⑤. Ruuvi ^⑥ on pääsääntöisesti suljettava kokonaan myötäpäivään ja avattava sitten uudelleen noin 1/4 - 1/2 kierrosta kääntämällä sitä vastapäivään. 	
<p>Vedenerotin</p> <ul style="list-style-type: none"> Tarkista vedenpinnan taso erottimessa ^②. Avaa venttiili ^③ veden tyhjentämiseksi. 	

4.6 Hävittäminen

Irrota ilma- ja virtalähde.

Poista kaikki ei-metalliset materiaalit ja säilytä ne paikallisten määräysten mukaisesti.

Poista koneesta öljy ja säilytä se paikallisten määräysten mukaisesti.

Kierrätä kaikki metalliset materiaalit.



Vaara

Kone sisältää joitakin vaarallisia aineita.

Nämä voivat saastuttaa ympäristöä ja aiheuttaa vahinkoa ihmiskehölle.

Kiinnitä huomiota asianmukaiseen varovaisuuteen ja tarvittaessa suojavaatetukseen käsittelyssä.

5 EY-EU-VAATIMUSTENMUKAISUUSVAKUUTUS

Konedirektiivin 2006/42/EY liitteen II 1A, EMC-direktiivin 2014/30/EU liitteen IV mukaisesti.

Sarjanumero

Yrityksen nimi ja valmistajan täydellinen osoite

ATH-Heinl GmbH & Co. KG
Gewerbepark 9
DE - 92278 Illschwang

Asiakirjojen valtuutetun edustajan nimi ja osoite.

ATH-Heinl GmbH & Co. KG
Gewerbepark 9
DE - 92278 Illschwang

Vakuutamme täten, että jäljempänä nimetty kone on markkinoille saattamassamme versiossa EY-direktiivin 2006/42/EY ja jäljempänä luetellun yhdenmukaistamislainsäädännön asiaankuuluvien, perustavanlaatuisten turvallisuus- ja terveysvaatimusten mukainen.

Koneen kuvaus

Ajoneuvojen pyöränpidin

Tyyppimerkintä

ATH RG5.5 WB

Edellä kuvatun ilmoituksen kohde on seuraavien asiaankuuluvien unionin yhdenmukaistamislainsäädäntöjen mukainen.

EN ISO 12100:2010 (koneiden turvallisuus).

Seuraavia yhdenmukaistettuja standardeja ja määräyksiä on noudatettu.

DIN EN 1493:2010 (konedirektiivi).
DIN EN 60204-1: 2018 (Pienjännitedirektiivi)

Testauslaitos

CTI-CEM International Ltd
Unit 200 Greenogue Business Park
Grants Lane, Rathcoole,
Co. Dublin. Ireland

Teknisten tietojen viitenumero

F-44-20-0720-18-01-A

Todistuksen numero

C-44-20-0720-18-01-A

ATH-Heinl GmbH & Co. KG

Gewerbepark 9
DE - 92278 Illschwang
Lokakuu 2012



Hans Heinl
(toimitusjohtaja)

**KONEESEEN TEHDYT MUUTOSTYÖT JA/TAI MUUTOKSET
MITÄTÖIVÄT CE-TARKASTUKSEN JA SULKEVAT POIS VASTUUN.**

6 LIITE

6.1 Sähköinen piirikaavio

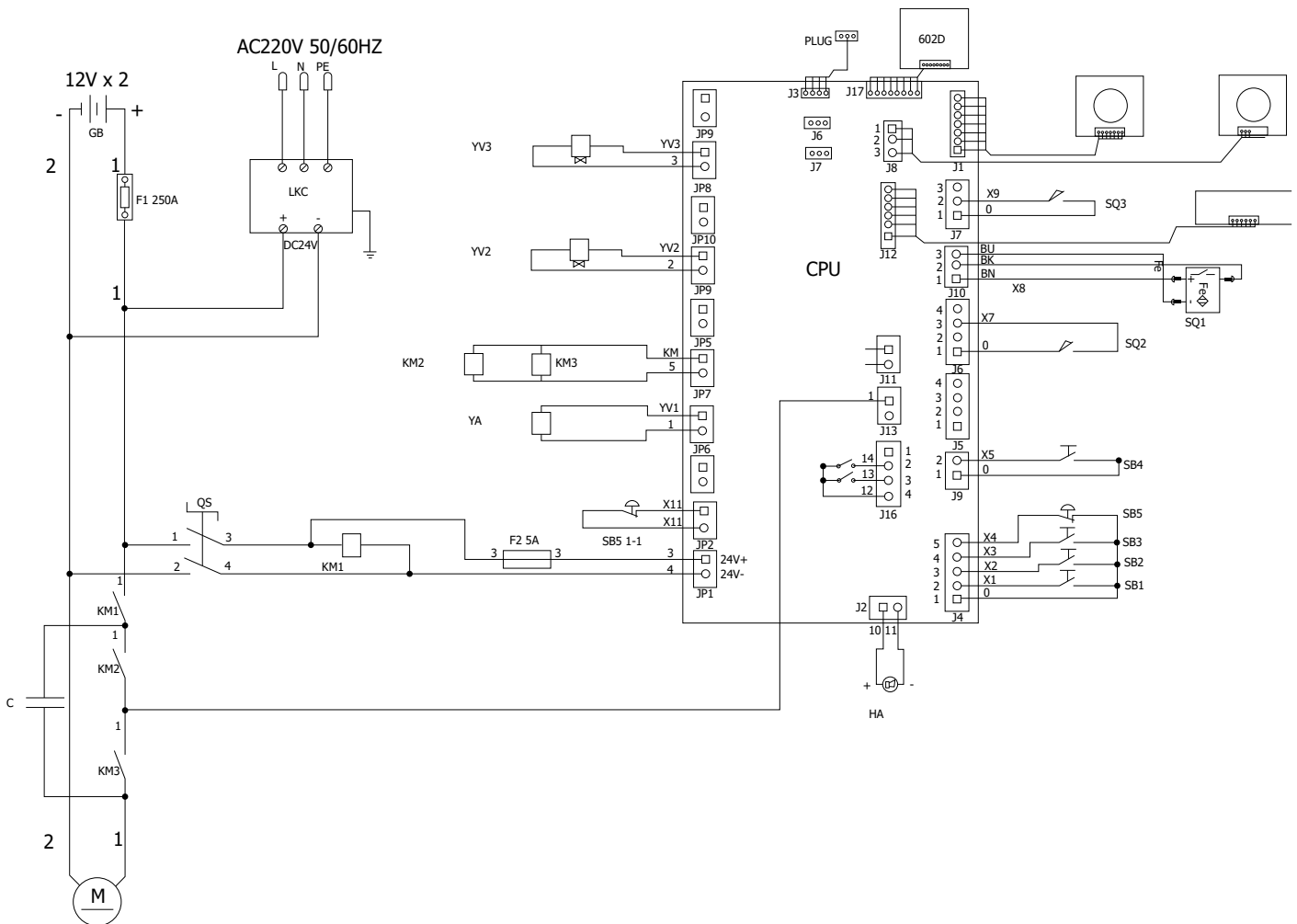

- QS** Pääkytkin
- KM2** Kontaktori DC
- SB1** Nostopainike
- SB3** Pysäköintinäppäin
- SB5** Häätöpysäytyskytkin
- HA** Äänimerkki
- SQ2** Rajakytkimen ala-asento
- YA** Vapauta sähkömagneetti
- YV3** Magneettinen laskuventtiili 3

- KM1** Kytkin DC
- KM3** Kytkin DC
- SB2** Alas painike
- SB4** Avain Hidas laskeminen
- M** Moottori DC 24 V
- SQ1** Lukittava turvarajakytkin
- SQ3** Maadoittava turvarajakytkin
- YV2** Magneettinen laskuventtiili 2

6.2 Hydraulinen piirikaavio

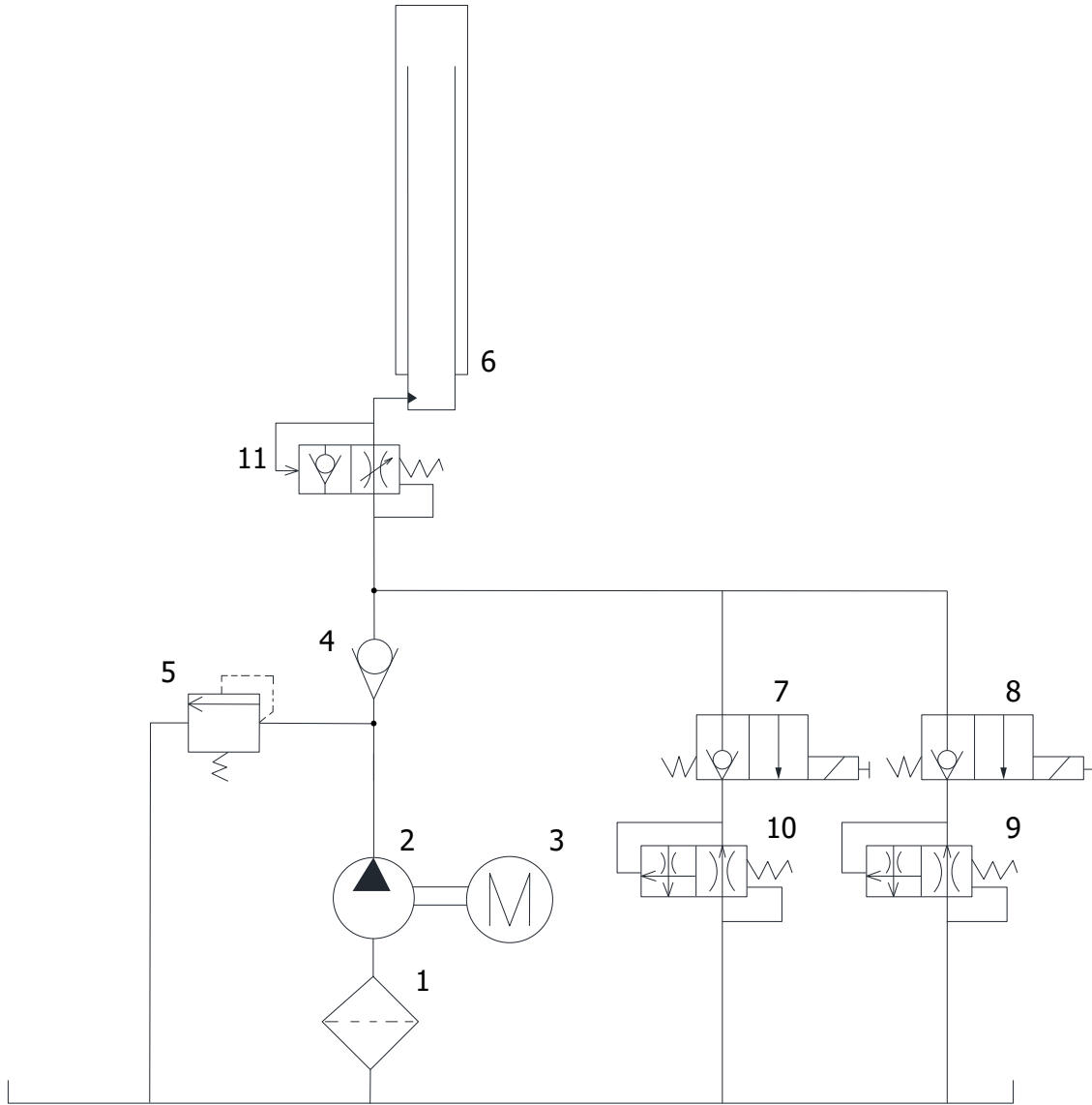

- 1 Hammaspyöräpumppu
- 3 Moottori DC 24 V
- 5 Paineenrajoitusventtiili
- 7 Laskuventtiili
- 9 Laskuventtiili
- 11 Kaasun takaiskuventtiili

- 2 Öljysuodatin
- 4 Takaiskuventtiili
- 6 Hydraulisylinteri
- 8 Laskuventtiili
- 10 Laskunopeusventtiili



7 TAKUUKORTTI

Jälleenmyyjän osoite:	Asiakkaan osoite:
Yritys (tarvittaessa asiakasnumero):	Yritys (mahdollinen asiakasnumero):
Yhteyshenkilö:	Yhteyshenkilö:
Katu:	Street:
Postinumero ja kaupunki:	Postinumero ja kaupunki:
Puhelin ja faksi:	Tel. & Fax:
Sähköposti:	Email:
Valmistaja ja malli:	Valmistusvuosi:
Sarjanumero:	Viitenumero:

Viesti Kuvaus:

Tarvittavien varaosien kuvaus:

Varaosa:	Osan numero:	Määrä:
----------	--------------	--------

Tärkeitä huomautuksia:

Takuu ei kata väärästä käsittelystä, huollon laiminlyönnistä tai mekaanisista vaurioista aiheutuneita vaurioita. Järjestelmille, joita ei ole asentanut valtuutettu ATH-Heinl- asentaja, takuu rajoittuu tarvittavien varaosien toimittamiseen.

Liikennevahingot:

- Ilmeinen vika (Näkyvä kuljetusvaurio, merkintä rahdinkuljettajan rahtikirjaan, lähetä kopio rahtikirjasta ja valokuvat välittömästi ATH-Heinlille)
- Piilevä vika (Kuljetusvaurio havaitaan vasta tavaraa purettaessa, lähetä vahinkoilmoitus kuvineen ATH-Heinlille 24 tunnin kuluessa)

Paikka ja päivämäärä

Allekirjoitus ja leima

7.1 Tuotetakuun soveltamisala

Viisi vuotta

- Laitteen rakenne

Yksi vuosi (normaaliolosuhteissa/käytössä takuun piirissä).

- Virtalähteet
- Hydrauliset sylinterit
- Kaikki muut kuluvat osat, kuten kääntöpyörät, kumilevyt, kaapelit, ketjut, venttiilit, kytkimet jne.

Takuun ulkopuolelle jäävät

- Normaalisti kulumisesta, väärinkäytöstä, kuljetusvauriosta, vääränlaisesta asennuksesta, kireydestä tai vaaditun huollon puutteesta johtuvat viat.
- Vauriot, jotka johtuvat laiminlyönnistä tai tässä käyttöohjeessa ja/tai muissa mukana olevissa ohjeissa annettujen ohjeiden noudattamatta jättämisestä.
- Normaali kuluminen komponenteissa, jotka vaativat huoltoa tuotteen pitämiseksi turvallisessa käyttökunnossa.
- Kaikki komponentit, jotka ovat vaurioituneet kuljetuksen aikana.
- Muut komponentit, joita ei ole nimenomaisesti lueteltu, mutta joita käsitellään yleisinä kulutusosina.
- Vesivahingot, jotka johtuvat esimerkiksi sateesta, liiallisesta kosteudesta, syövyttävistä ympäristöistä tai muista epäpuhtauksista.
- Kosmeettiset viat, jotka eivät vaikuta toimintaan.

TAKUU EI OLE VOIMASSA, JOS TAKUUKORTTIA EI OLE LÄHETETTY ATH-HEINLILLE.

Huomautetaan, että huolto- ja säätötoiden laiminlyönnistä (käyttöohjeiden ja/tai ohjeiden mukaisesti), virheellisistä sähköliitännöistä (pyörivä kenttä, nimellisjännite, sulakesuojaus) tai epäasianmukaisesta käytöstä (ylikuormitus, asennus ulkotiloihin, tekniset muutokset) johtuvat vauriot ja toimintahäiriöt sulkevat pois takuuoikeuden!



8 TESTIKIRJA



Vihje

Tämä testikirja (pöytäkirjoineen) on tärkeä osa käyttöohjetta tai tuotetta.

!!!SÄILYTÄ SE HUOLELLISESTI!!!

Tarkastus

Sopivan ja hyväksytyyn yrityksen tai laitoksen on tarkastettava tuote asennuksen, luovutuksen ja tarvittaessa opastuksen jälkeen sekä sen jälkeen säännöllisin väliajoin käyttömaassa sovellettavien säännösten ja määräysten mukaisesti.

Jos tuotetyyppiä muutetaan tai laajennetaan, on pidettävä ja hyväksyttävä ylimääräinen testauspäiväkirja.

Tarkastuksen laajuus

Toiminnan, puhtauden ja huoltomääräysten lisäksi on tarkastettava erityisesti koko järjestelmän turvallisuuden kannalta tärkeät osat.



Tekniset tiedot

katso oheiset käyttöohjeet

Tyypikilpi

Merkitse kaikki alla olevat tiedot muistiin

Valmistaja ja käytettyjen kiinnitysmateriaalien tyyppi

 ATH-Heinl			
Typ Type		Serien # Serial #	
Spannung Voltage		Baujahr Year of built	
Leistung Power		Tragkraft Capacity	
		Made by ATH-Heinl GmbH & Co.KG Gewerbepark 9 92278 Iilschwang GERMANY Assembly in China	

8.1 Asennus- ja luovutusprotokolla

Asennuspaikka:	Laite/asennus:
Yritys:	Valmistaja:
Katu:	Tyyppi/malli:
Kaupunki:	Sarjanumero:
Maa:	Valmistusvuosi:

Yllä mainittu tuote on koottu, sen toiminta ja turvallisuus on tarkastettu ja se on otettu käyttöön. Asennuksen suoritti:

Käyttäjä

Asiantuntija

Käyttäjä vahvistaa, että tuotetyyppi on asennettu asianmukaisesti, että hän on lukenut ja ymmärtänyt kaikki tämän käyttöohjeen ja pöytäkirjan tiedot ja että hän noudattaa niitä asianmukaisesti ja että hän pitää nämä asiakirjat ohjeistettujen käyttäjien saatavilla milloin tahansa.

Käyttäjä vahvistaa, että valmistajan tai valtuutetun jälleenmyyjän (asiantuntija) kouluttaman henkilön suorittaman asennuksen ja käyttöönoton jälkeen hänet on perehdytetty koneen toimintaan, käsittelyyn, turvallisuuteen liittyviin eritelmiin, huoltoon ja hoitoon, että hän on saanut koneen asiakirjat, tiedot ja tekniset tiedot ja että tuote toimii asianmukaisesti.

TÄRKEÄ HUOMAUTUS:

JOS EDELLÄ MAINITUT KOHDAT EIVÄT TÄYTY, TAKUUIKKEUS RAUKEAA!

Takuu on voimassa vain, jos koneen asianmukaista asennusta, luovutusta, tarvittaessa koneen opastusta sekä valmistajan valtuuttaman asiantuntijan suorittamaa vuosihuoltoa on noudatettu ja todistettu. Kahden huoltovälin väli saa olla enintään 12 kuukautta. Jos konetta käytetään muussa kuin tavanomaisessa käytössä tai monivuorotyössä tai kausiluonteisesti, on sovittava ½ vuoden tarkastuksesta ja huollosta.

Takuuvaatimukset hyväksytään vain, jos kaikki pöytäkirjan ja käyttöohjeiden kohdat on täytetty, vaatimus tehdään välittömästi havaitsemisen jälkeen ja tämä **pöytäkirja** lähetetään **valmistajalle huollon ja tarvittaessa huoltopöytäkirjan** yhteydessä.

Lisäksi on noudatettava käyttöohjeissa kuvattuja takuuta koskevia erityistietoja (soveltamisala, vaatimukset ja eritelmät).

Takuun ulkopuolelle jäävät vahingot ja korvausvaatimukset, jotka johtuvat epäasianmukaisesta käsittelystä, huollon ja hoidon laiminlyönnistä, sopimattomien tai määrittelemättömien kokoonpano-, käyttö-, huolto- ja hoitomateriaalien käytöstä, mekaanisista vaurioista, laitteiston peukaloimisesta ilman neuvontaa tai valtuuttamattomien asiantuntijoiden toimesta. Niiden järjestelmien osalta, joita ei ole asentanut valtuutettu asiantuntija, takuu rajoittuu valmistajan suostumuksella enintään tarvittavien varaosien toimittamiseen.

Asiantuntijan nimi ja yrityksen leima tarvittaessa numero ja nimi VKH

Asiantuntijan päivämäärä ja allekirjoitus

Käyttäjän nimi ja yrityksen leima

Käyttäjän päivämäärä ja allekirjoitus



8.2 Tarkastussuunnitelma

Tarkastus	1	2	3	4	5	6
Päivämäärä						
Nimikyltti						
Lyhyet käyttöohjeet						
Käyttöohjeet						
Turvatarra						
Merkintä käyttöä varten						
Lisämerkintä						
Rakenne (muodonmuutokset, halkeamat)						
Kiinnitystapit ja vakaus						
Betonilattian kunto (halkeamat)						
Kunto / yleinen kunto						
Kunto / puhtaus						
Kunto / kunnossapito ja tiivistys						
Kunto / nesteet						
Kunto / Voitelu						
Kunto / hydrauliyksikkö						
Kunto / koe nosto						
Kunto / Moottori						
Kunto / Vaihteisto						
Kunto / Sylinteri						
Kunto / Venttiili						
Kunto / Sähköinen ohjaus						
Kunto / Sähkökytkimet						
Kunto / Sähkökytkimet						
Kunto / Sähköjohdot						
Kunto / Hydraulilinjat						
Kunto / Hydrauliset varusteet						
Kunto / Pneumaattiset linjat						
Kunto / Pneumaattinen ruuviliitäntä						
Kunto / Vuotojen tiiviys						
Kunto / Pultit ja laakerit						
Kunto / Kuluvat osat						
Kunto / Kannot						
Kunto / Toiminta kuormitettuna						

Tarkastus	1	2	3	4	5	6
Päivämäärä						
Kunto / Turvallisuuden kannalta merkittävät osat						
Kunto / Sähköinen turvalaite						
Kunto / Hydraulinen turvalaite						
Kunto / Pneumaattinen turvalaite						
Kunto / Mekaaninen turvalaite						
Kunto / Toiminnot kuormitettuna						
Myönnetty tarkastustarra						



8.3 Tarkastuskertomus

Silmämääräinen tarkastus (valtuutettu asiantuntija)

Tarkastuksen havainnot

Säännöllisessä/erikoistarkastuksessa/uudelleen tarkastuksessa*.

Laitteelle on tehty käyttövalmiustesti. Seuraavia* vikoja ei havaittu:

Tarkastuksen laajuus: Toiminnallinen ja silmämääräinen tarkastus eritelmien mukaisesti
Osittainen tarkastus vielä suorittamatta:

Käyttöönnotossa ei ole *) huomautettavaa, *) uusintatestausta ei tarvita.

(paikka, päivämäärä)

Hyväksymisvahvistus:

Toiminnanharjoittaja (yrityksen leima, päivämäärä, allekirjoitus)

Todetut puutteet **)

Puutteet korjattu **)

(Asiantuntijan allekirjoitus)

(Asiantuntijan nimi)

(Tehtävänimike)

(Osoite)

(Työntekijä)

*) Poistetaan, jos ei sovelleta

***) Toiminnanharjoittajan tai valtuutetun edustajan vahvistus päivämäärineen ja allekirjoituksineen.

Silmämääräinen tarkastus (valtuutettu asiantuntija)

tarkastusraportti

Säännöllisessä/erikoistarkastuksessa/uudelleen tarkastuksessa*.

Laitteelle on suoritettu käyttövalmiustarkastus. Seuraavia* vikoja ei havaittu:

Tarkastuksen laajuus: Toiminnallinen ja silmämääräinen tarkastus eritelmien mukaisesti
Osittainen tarkastus vielä suorittamatta:

Käyttöönnotossa ei ole *) huomautettavaa, jälkitestausta ei *) vaadita.

(paikka, päivämäärä)

(Asiantuntijan allekirjoitus)

Hyväksymisvahvistus:

(Asiantuntijan nimi)

(Tehtävänimike)

(Osoite)

(Työntekijä)

Toiminnanharjoittaja (yrityksen leima, päivämäärä, allekirjoitus)

Todetut puutteet **)

Puutteet korjattu **)

*) Poistetaan, jos ei sovelleta

***) Toiminnanharjoittajan tai valtuutetun edustajan vahvistus päivämäärineen ja allekirjoituksineen.



Silmämääräinen tarkastus (valtuutettu asiantuntija)

tarkastusraportti

Säännöllisessä/erikoistarkastuksessa/uudelleen tarkastuksessa*.

Laitteelle on suoritettu käyttövalmiustarkastus. Seuraavia* vikoja ei havaittu:

Tarkastuksen laajuus: Toiminnallinen ja silmämääräinen tarkastus eritelmien mukaisesti
Osittainen tarkastus vielä suorittamatta:

Käyttöönnotossa ei ole *) huomautettavaa, jälkitestausta ei *) vaadita.

(paikka, päivämäärä)

Hyväksymisvahvistus:

(Asiantuntijan allekirjoitus)

(Asiantuntijan nimi)

(Tehtävänimike)

(Osoite)

(Työntekijä)

Toiminnanharjoittaja (yrityksen leima, päivämäärä, allekirjoitus)

Todetut puutteet **)

Puutteet korjattu **)

*) Poistetaan, jos ei sovelleta

***) Toiminnanharjoittajan tai valtuutetun edustajan vahvistus päivämäärineen ja allekirjoituksineen.

Silmämääräinen tarkastus (valtuutettu asiantuntija)

tarkastusraportti

Säännöllisessä/erikoistarkastuksessa/uudelleen tarkastuksessa*.

Laitteelle on suoritettu käyttövalmiustarkastus. Seuraavia* vikoja ei havaittu:

Tarkastuksen laajuus: Toiminnallinen ja silmämääräinen tarkastus eritelmien mukaisesti
Osittainen tarkastus vielä suorittamatta:

Käyttöönnotossa ei ole *) huomautettavaa, jälkitestausta ei *) vaadita.

(paikka, päivämäärä)

(Asiantuntijan allekirjoitus)

Hyväksymisvahvistus:

(Asiantuntijan nimi)

(Tehtävänimike)

(Osoite)

(Työntekijä)

Toiminnanharjoittaja (yrityksen leima, päivämäärä, allekirjoitus)

Todetut puutteet **)

Puutteet korjattu **)

*) Poistetaan, jos ei sovelleta

***) Toiminnanharjoittajan tai valtuutetun edustajan vahvistus päivämäärineen ja allekirjoituksineen.



Silmämääräinen tarkastus (valtuutettu asiantuntija)

tarkastusraportti

Säännöllisessä/erikoistarkastuksessa/uudelleen tarkastuksessa*.

Laitteelle on suoritettu käyttövalmiustarkastus. Seuraavia* vikoja ei havaittu:

Tarkastuksen laajuus: Toiminnallinen ja silmämääräinen tarkastus eritelmien mukaisesti
Osittainen tarkastus vielä suorittamatta:

Käyttöönnotossa ei ole *) huomautettavaa, jälkitestausta ei *) vaadita.

(paikka, päivämäärä)

Hyväksymisvahvistus:

(Asiantuntijan allekirjoitus)

(Asiantuntijan nimi)

(Tehtävänimike)

(Osoite)

(Työntekijä)

Toiminnanharjoittaja (yrityksen leima, päivämäärä, allekirjoitus)

Todetut puutteet **)

Puutteet korjattu **)

*) Poistetaan, jos ei sovelleta

***) Toiminnanharjoittajan tai valtuutetun edustajan vahvistus päivämäärineen ja allekirjoituksineen.

Silmämääräinen tarkastus (valtuutettu asiantuntija)

tarkastusraportti

Säännöllisessä/erikoistarkastuksessa/uudelleen tarkastuksessa*.

Laitteelle on suoritettu käyttövalmiustarkastus. Seuraavia* vikoja ei havaittu:

Tarkastuksen laajuus: Toiminnallinen ja silmämääräinen tarkastus eritelmien mukaisesti
Osittainen tarkastus vielä suorittamatta:

Käyttöönnotossa ei ole *) huomautettavaa, jälkitestausta ei *) vaadita.

(paikka, päivämäärä)

Hyväksymisvahvistus:

(Asiantuntijan allekirjoitus)

(Asiantuntijan nimi)

(Tehtävänimike)

(Osoite)

(Työntekijä)

Toiminnanharjoittaja (yrityksen leima, päivämäärä, allekirjoitus)

Todetut puutteet **)

Puutteet korjattu **)

*) Poistetaan, jos ei sovelleta

***) Toiminnanharjoittajan tai valtuutetun edustajan vahvistus päivämäärineen ja allekirjoituksineen.



www.ath-heinl.com

ATH-Heinl GmbH & Co. KG

Gewerbepark 9
D-92278 Illschwang
Germany

Tel.: +49(0)9666 18801 00

Fax: +49(0)9666 18801 01

info@ath-heinl.de
www.ath-heinl.com

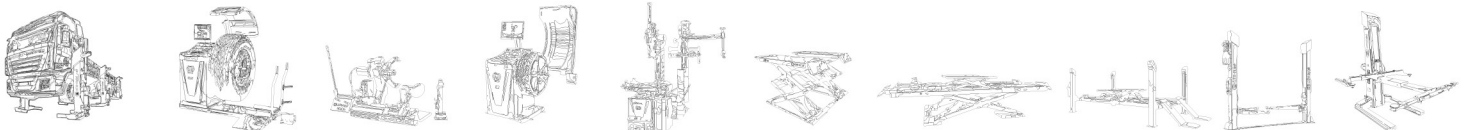

Bruksanvisning



Mobil pelarlyft

ATH RG5.5 WB

Från serienummer: E856240400245

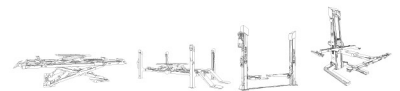

INNEHÅLL

1	Introduktion.....	555
1.1	Allmän information.....	555
1.2	Beskrivning.....	556
1.3	Drift.....	558
1.4	Säkerhetsanvisningar.....	559
1.5	Tekniska data.....	561
1.6	Måttavering.....	562
2	Installation.....	563
2.1	Transport- och lagringsförhållanden.....	563
2.2	Uppackning av maskinen.....	564
2.3	Omfattning av leveransen.....	565
2.4	Plats.....	565
2.5	Plats.....	566
2.6	Elektrisk anslutning.....	566
2.7	Hydraulisk anslutning.....	567
2.8	Montering.....	567
2.9	Montering.....	568
2.10	Före idrifttagning.....	568
2.11	Påfyllning och avtappning av olja.....	568
3	Operation.....	570
3.1	Bruksanvisningar.....	570
3.2	Grundläggande instruktioner.....	571
3.3	Hjulgripdonets funktion.....	571
3.4	Display.....	574
4	Underhåll.....	588
4.1	Förbrukningsmaterial för montering, underhåll och skötsel.....	588
4.2	Säkerhetsbestämmelser för olja.....	590
4.3	Plan för underhåll eller vård.....	591
4.4	Felsökning eller felindikering och åtgärd.....	592
4.5	Underhålls- och serviceinstruktioner.....	593
4.6	Bortskaffande.....	594
5	EG - EU-försäkran om överensstämmelse.....	595
6	Bilaga.....	596
6.1	Elektriskt kretsschema.....	596



6.2	Hydrauliskt kretsschema.....	597
7	Garantikort.....	598
7.1	Produktgarantins räckvidd.....	599
8	Testbok.....	600
8.1	Protokoll för installation och överlämning.....	601
8.2	Testplan.....	602
8.3	Inspektionsrapport.....	604
9	Anteckningar.....	610

1 INTRODUKTION

1.1 Allmän information



Dessa anvisningar är en integrerad del av maskinen. De måste läsas och förstås av användaren. Inget ansvar tas på sig för skador som orsakas av att dessa instruktioner eller gällande säkerhetsföreskrifter inte följs.



Lämpliga skyddskläder måste bäras vid allt arbete med den beskrivna utrustningen.

Fara



Icke-efterlevnad leder till dödsfall eller allvarlig skada.

Försiktighet



Icke-efterlevnad kan leda till dödsfall eller allvarlig skada.

Varning



Icke-efterlevnad kan leda till skador

Uppmärksamhet



Icke-efterlevnad kan leda till materiella skador och försämra produktens funktion.

Obs



Kompletterande information om produktens användning

Tips



Allmän användbar information

1.2 Beskrivning

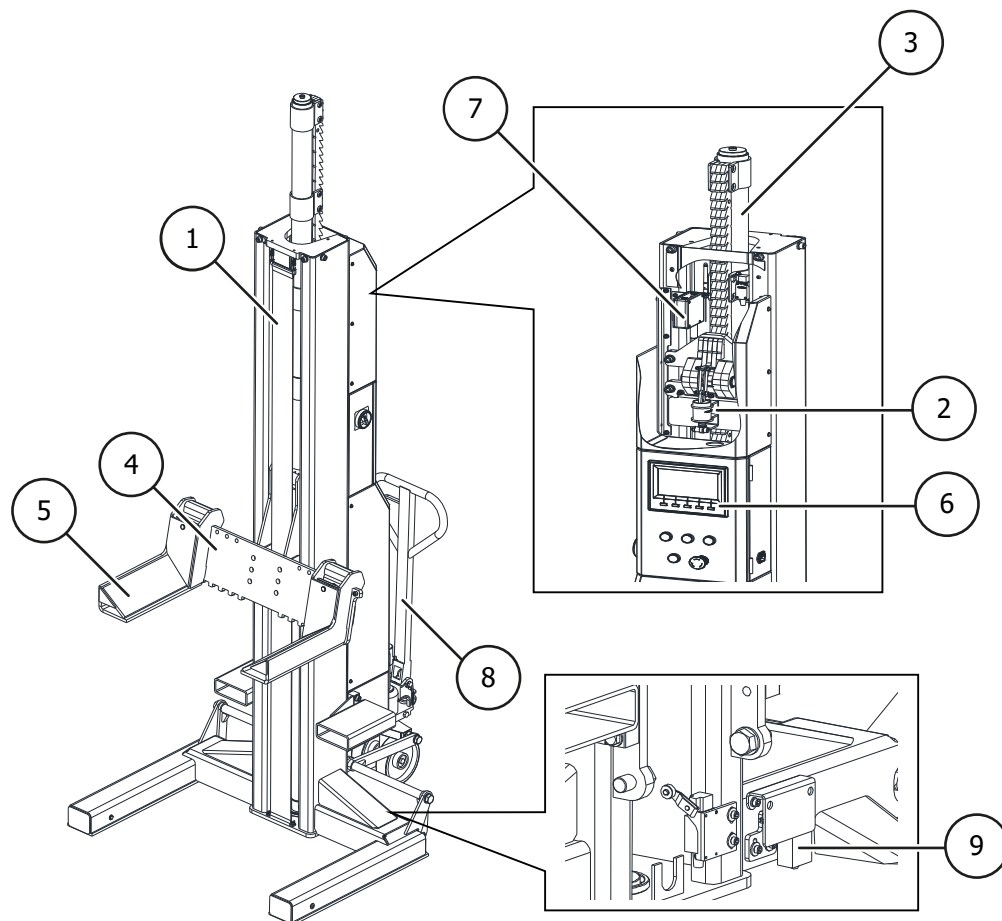

- ① **Lyftande kolonn**
I lyftpelaren styrs trucken av rullar under upp- och nedrörelsen. Här finns också den hydrauliska lyftcylindern.
- ② **Magnet för upplåsning**
Elektromagnet för upplåsning av säkerhetsspärren under sänkingsprocessen. Säkerhetsspärren förhindrar oberoende sänkning av plattformen i händelse av ett fel
- ③ **Hydraulisk cylinder**
- ④ **Lyftvagn**
Lyftvagnen bär bommen (lasthanteringsanordningen). Den rör sig upp och ner med hjälp av hydraulcylindern, styrningen i pelaren sker med hjälp av rullar.
- ⑤ **Gripande armar**
Här sitter de justerbara griparmarna och stödplattorna. Griparmarna är justerbara i bredd.
- ⑥ **Kontrollbox**
Här finns det kompletta elektriska styrsystemet. Alla tryckknappar är skyddade av en främre ring för att förhindra oavsiktlig aktivering. Dessutom avbryts alla rörelser omedelbart när tryckknapparna släpps (dödmansgrepp).
- ⑦ **Förskjutningssensor**
Förskjutningssensorer med draglina mäter linjära rörelser via en mycket flexibel stålsvajer
- ⑧ **Förflyttningssats**
Används för att flytta och positionera lyftplattformen. Förflyttning får endast ske när plattformen är tom och utan last
- ⑨ **Säkerhetsbrytare för rörelse**
för att säkerställa en stabil position för hjulgripen

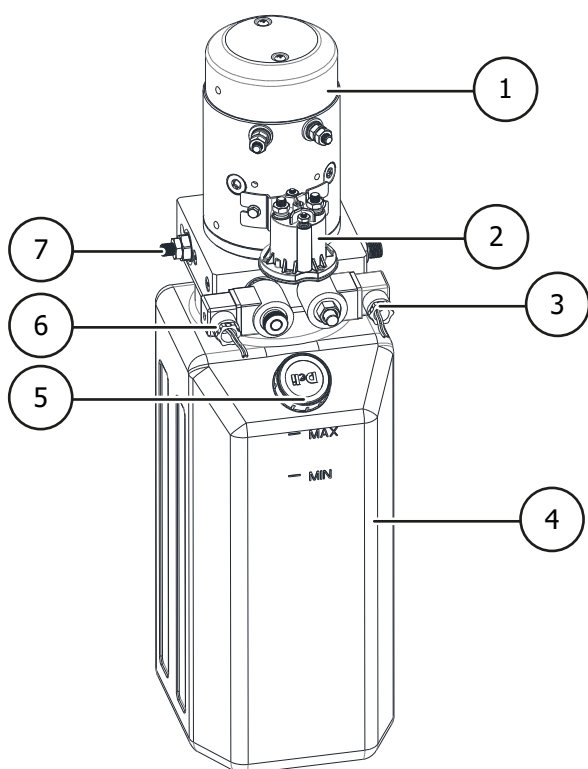

Hydraulisk enhet

- ① DC 24 V motor
- ② Startbrytare
- ③ Sänkventil med skruv för nödsänkning
- ④ Oljetank
- ⑤ Oljepåfyllningsplugg
- ⑥ Sänkventil
- ⑦ Avlastningsventil

1.3 Drift

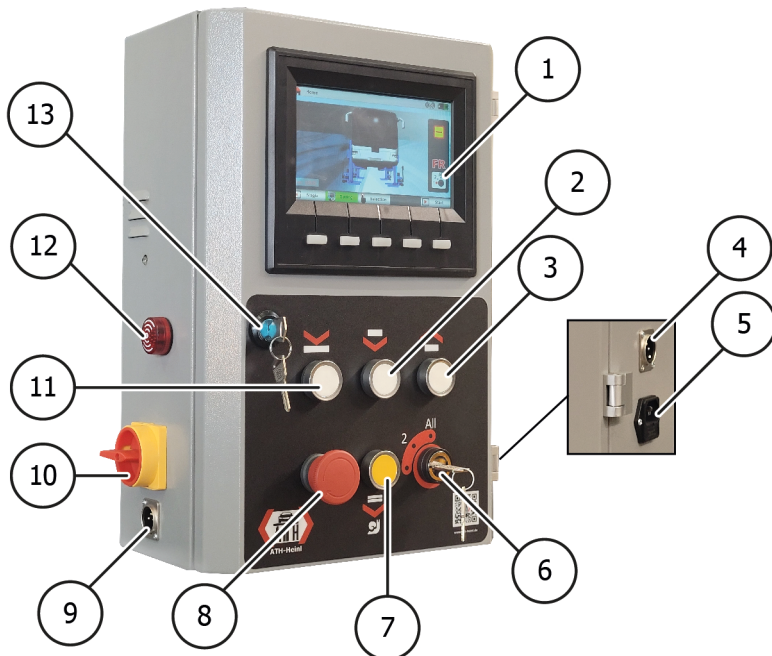

- ① **Display**
- ② **Sänkingsknapp 1**
för att sänka hjulgripen (spärrar och sänkventil är öppna)
- ③ **Lyftknapp**
för att lyfta hjulgripen
- ④ **Uttag för kommunikationskabel**
När kommunikationskabeln är ansluten kan systemet ställas om till trådbunden kommunikation
Kommunikationskabeln ingår INTE i leveransen
- ⑤ **Anslutning för laddningskabel (230V)**
- ⑥ **Omkopplare för val av läge**
Omkopplaren för lägesval kan ställas i tre lägen:
Position 1: Endast den aktuella kolumnen kan manövreras.
Position 2: Endast kolumnerna på den aktuella axeln kan manövreras
Position Alla: Alla kolumner kan manövreras
Observera: Lägesväljaren måste vara inställd på motsvarande position på alla kolumner!
- ⑦ **Knapp för sänkning 2**
Denna knapp har samma funktion som sänkingsknapp 1, men sänkingsprocessen är långsammare.
- ⑧ **Brytare för nödstopp**
- ⑨ **Uttag för kommunikationskabel**
När kommunikationskabeln är ansluten kan systemet ställas om till trådbunden kommunikation
- ⑩ **Huvudströmbrytare**
- ⑪ **Knapp Parkering (lås)**
för att sänka hjulgreppet i spärren (endast sänkingsventilen är öppnad)

- 12 Generator för larm ljud
när denna tänds och avger en signalton, observera indikationen på displayen
- 13 Kopplingsbox för dörrlås

1.4 Säkerhetsanvisningar

Allmänna säkerhetsanvisningar

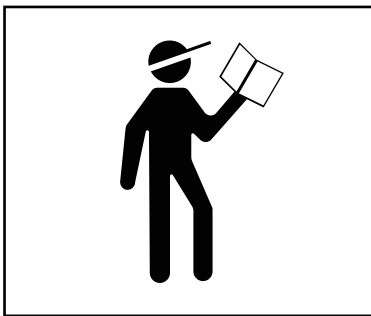

Läs och förstå bruksanvisningen innan du använder hissen.



Arbete på elektriska komponenter är endast tillåtet för lokalt auktoriserade elektriker.

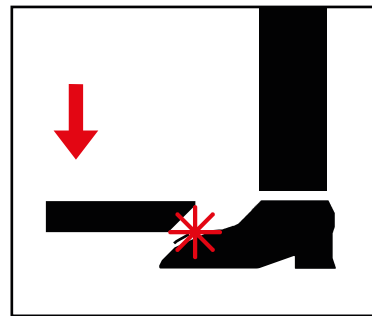

Lämna farozonen när du sänker lyftplattformen.

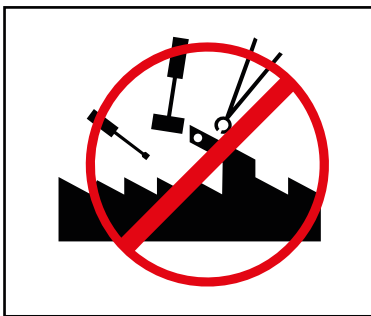

Modificeringar av något slag av lyftplattformen är inte tillåtna.



Lyftplattformen får inte rengöras under rinnande vatten.



Använd inga färglösande eller mycket aggressiva rengöringsmedel.

Produktspecifika säkerhetsanvisningar

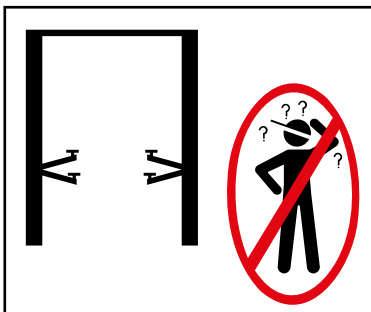

Lyftplattformen får endast användas av utbildad personal.



Endast auktoriserade personer får beträda riskområdet

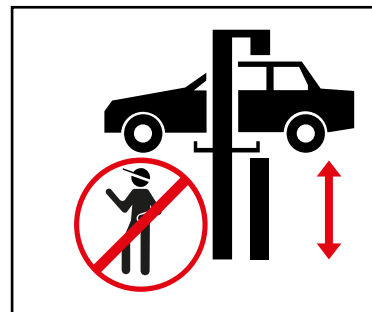

Vid lyftning och sänkning måste riskområdet hållas fritt.

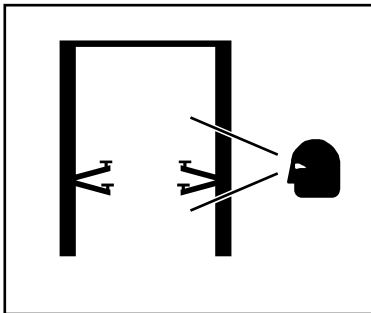

Korrekt underhåll och inspektioner krävs för att arbeta säkert.

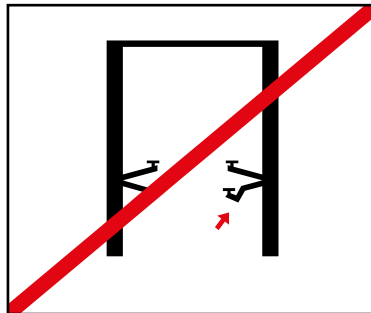

Arbeta inte på skadade hissar



Se till att fordonets viktfordelning är korrekt.

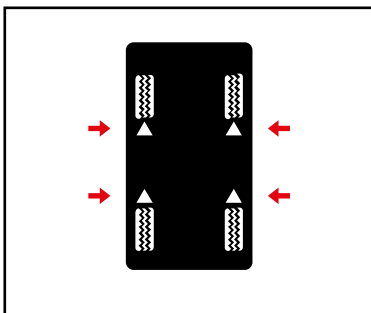

Använd fordonstillverkarens angivna lyftpunkter och stäng alla dörrar när fordonet lyfts.

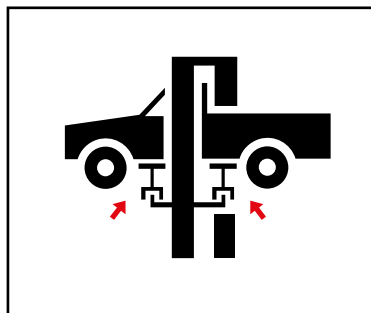

Använd lämpliga adapterar vid behov.

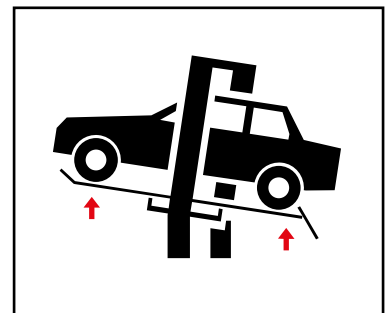

Adapterar minskar den angivna nyttolasten

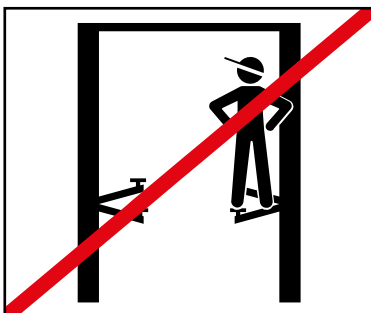

Inga föremål eller personer får transporteras på lyftplattformen, stödarmarna eller på fordonet som ska lyftas.

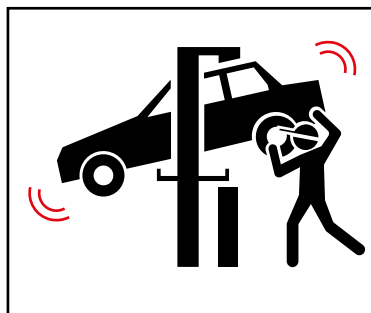

Undvik kraftiga svängningsrörelser på det lyfta fordonet.

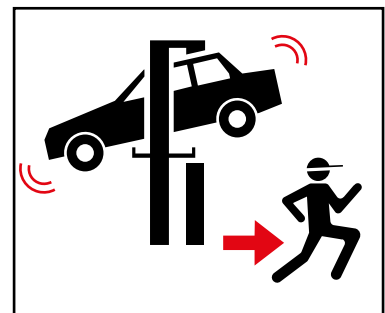

Om det finns risk för att ett fordon faller, lämna omedelbart riskområdet.

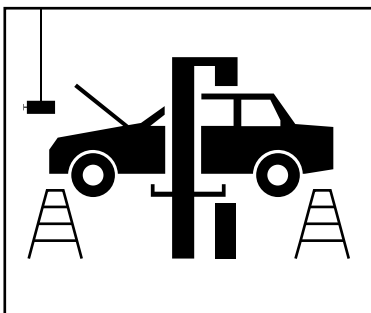

När du installerar eller tar bort tunga föremål ska du alltid använda en säkerhetsanordning för att förhindra att de välter.

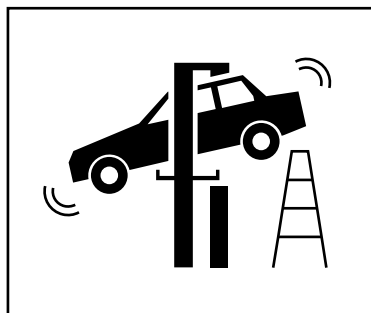

Se upp för hinder när du sänker



Det är förbjudet att åka på mobila lyftplattformar.

1.5 Tekniska data

typ	ATH RG5.5 (5500kg)
Lyftrörelse	0-1750 mm
Justerbar bredd mellan lyftgafflarna	166-550 mm
Max. Synkroniseringsfel mellan hjulgripdon	50 mm
Total höjd	3770 mm
Lyfttid	50 s
Tid för sänkning	80 s
Tillåtet ljudvärde	80 dB (A)/1 m
Markens lutning	Max. 3

Elektrisk motor	
spänning	DC 24 V
Motorns effekt	2,2 kW
Varvtal	2000-4000 varv/min

Batteri	
Spänning	2 x DC 12 V
Kapacitet	280 AH
Strömförbrukning vid kallstart	650 A
Storlek (LxWxH)	253x168x200 mm

Hydraulisk pump	
Flödes hastighet	1,6 cm ³ /g
Olja	HLPD32 ca. 10l
Arbetsstryck ²	240 bar

Varning



² Det fabriksinställda arbetsstrycket är anpassat till den maximala nominella belastningen. Tryckbegränsningsventilen får inte manipuleras.

Om inställningen ändras kan det leda till allvarliga skador.

Obs



Om den angivna nominella lasten inte kan höjas, kontakta vår serviceavdelning.

1.6 Måttitning

Gripdon för hjul 5.5

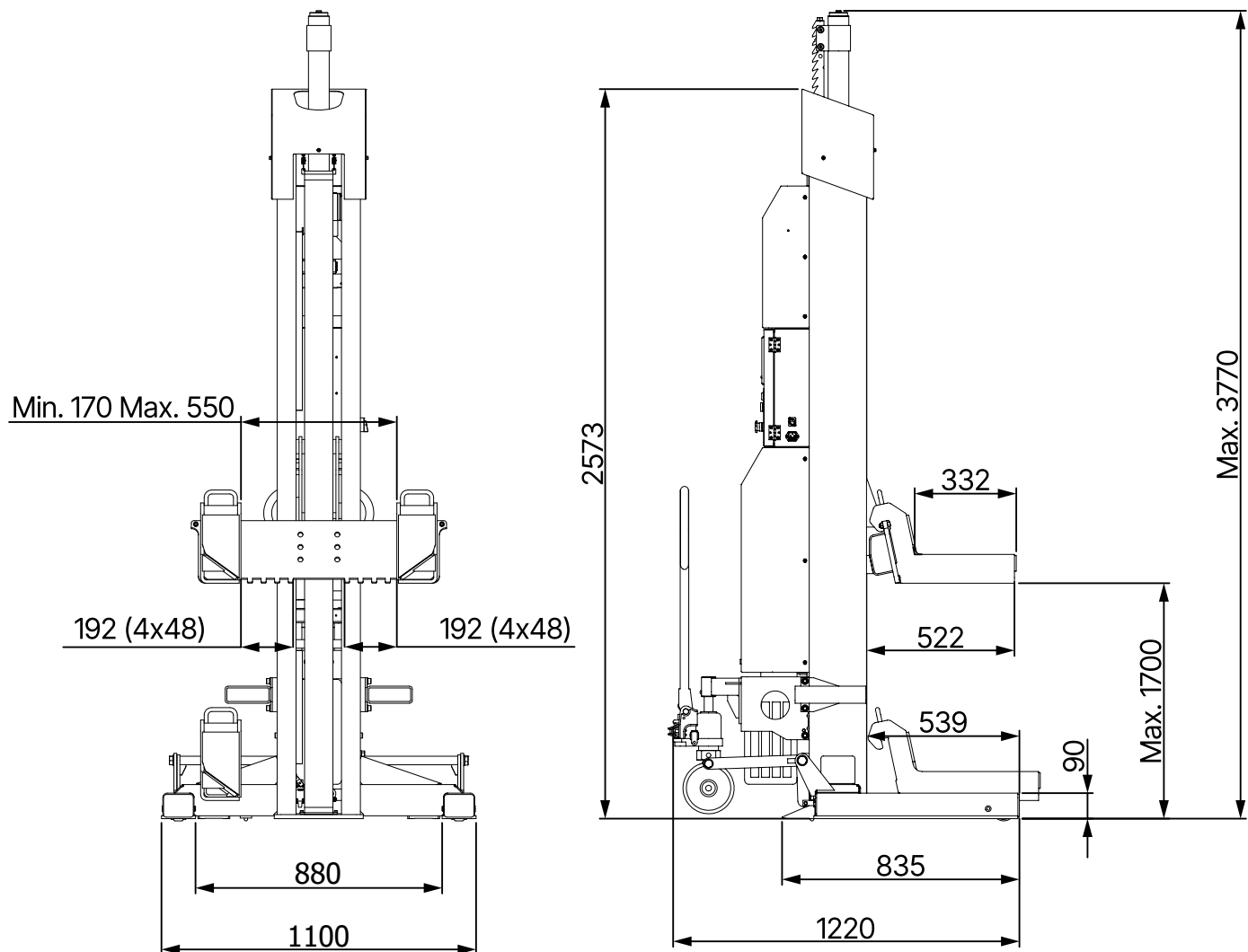

2 INSTALLATION

Maskinen måste installeras av auktoriserad personal i enlighet med instruktionerna.



Obs

Bruksanvisningen (inklusive protokoll) är en viktig del av maskinen eller produkten.

Förvara den på en säker plats!

Produkten måste inspekteras av ett lämpligt och auktoriserat företag eller institution efter avslutad montering, överlämning, instruktion om nödvändigt och därefter med regelbundna intervaller i enlighet med de bestämmelser och lagbestämmelser som gäller i det land där produkten används.

2.1 Transport- och lagringsförhållanden

Vid transport och placering av maskinen skall alltid lämplig lyft-, sling- eller golvtransportutrustning användas och maskinens tyngdpunkt skall beaktas.

Maskinen får endast transporteras i originalförpackningen.

Data	
Vikt	510 kg
Bredd	1100 mm bredd
Längd	1225 mm Längd
Höjd	2580 mm
Förvaringstemperatur	0 till +40°C

Instruktioner för transport och lagring



Uppmärksamhet

Lyft försiktigt, stöd lasten ordentligt med lämpliga hjälpmedel som är i perfekt skick.



Uppmärksamhet

Undvik oväntade höjningar och ryckiga rörelser. Var försiktig med ojämnheter, tvärgående rännor etc.



Fara

De borttagna förpackningsdelarna kan utgöra en fara för barn och djur.

Detta kan leda till allvarliga skador eller till och med dödsfall.

Förvara de borttagna förpackningsdelarna på en uppsamlingsplats som är oåtkomlig för barn och djur tills de kasseras.

Transport, lastning och lossning

Vid lastning, lossning eller transport av enheten till användningsplatsen måste en gaffeltruck med en lastkapacitet på min. 1000 kg användas. Gaffeltruckens gafflar måste föras in i de gaffelhållare som är avsedda för detta ändamål.

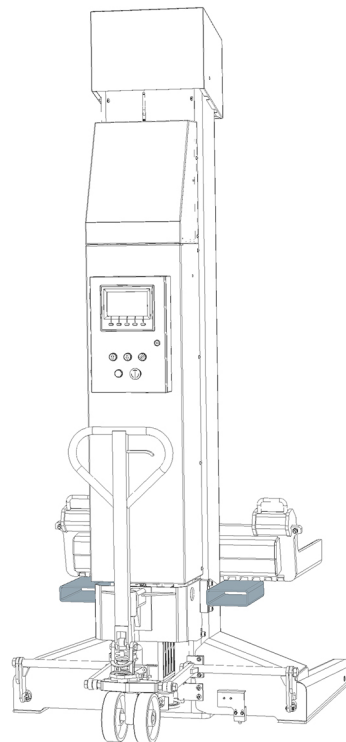
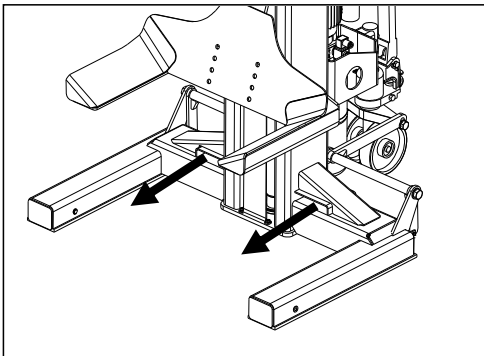

Försiktighet

Säkra hjullyften mot att välta vid lastning och lossning. Beakta även hjullastarens storlek, vikt och tyngdpunkt.

2.2 Uppackning av maskinen

- Ta bort förpackningens övre lock och kontrollera att inga skador har uppstått under transporten.
- Ta bort fästskruven för att ta bort maskinen från pallen/ramen. För att lyfta ner maskinen från pallen/ramen, använd en lämplig lyftanordning (eventuellt med lyftlina).



Fara

De borttagna förpackningsdelarna kan utgöra en fara för barn och djur.

Detta kan leda till allvarliga skador eller till och med dödsfall.

Förvara de borttagna förpackningsdelarna på en uppsamlingsplats som är oåtkomlig för barn och djur tills de kasseras.

2.3 Omfattning av leveransen

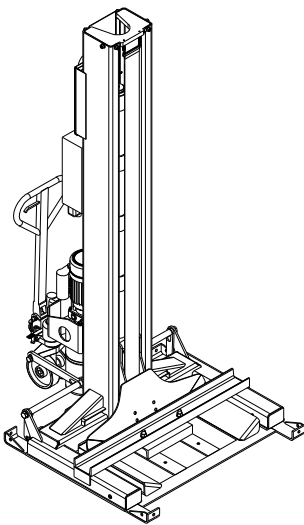

Transportställ per pelare med:

- 1x pelare
- 1x kolonnhölje
- 1x laddningskabel
- 1x kommunikationskabel



Obs

Om något saknas i leveransen, vänligen kontakta vår försäljningsavdelning.

2.4 Plats

Maskinen ska hållas borta från brandfarliga och explosiva material samt från solljus och intensivt ljus. Maskinen bör också placeras på en väl ventilerad plats.

Maskinen bör installeras på tillräckligt fast mark, vid behov enligt minimikraven i specifikationerna i fundamentplanen.

Vid val av installationsplats ska förutom markförhållandena även riktlinjerna och anvisningarna i föreskrifterna om förebyggande av olyckor och arbetsplatsföreskrifterna beaktas.

Om enheten ska installeras på en golvplatta måste dess tillräckliga bärförmåga kontrolleras. I allmänhet rekommenderas att en byggnadsexpert konsulteras för en bedömning när maskinen installeras på golvtag.

Maskinen får endast installeras och användas i slutna rum. Den har ingen lämplig säkerhetsutrustning (t.ex. IP-skydd, galvaniserad konstruktion) för utomhusbruk.

Temperatur	5 - 50°C
Havsnivå	< 1500m
Luftfuktighet	50 % vid 40 °C - 90 % vid 20 °C

2.5 Plats

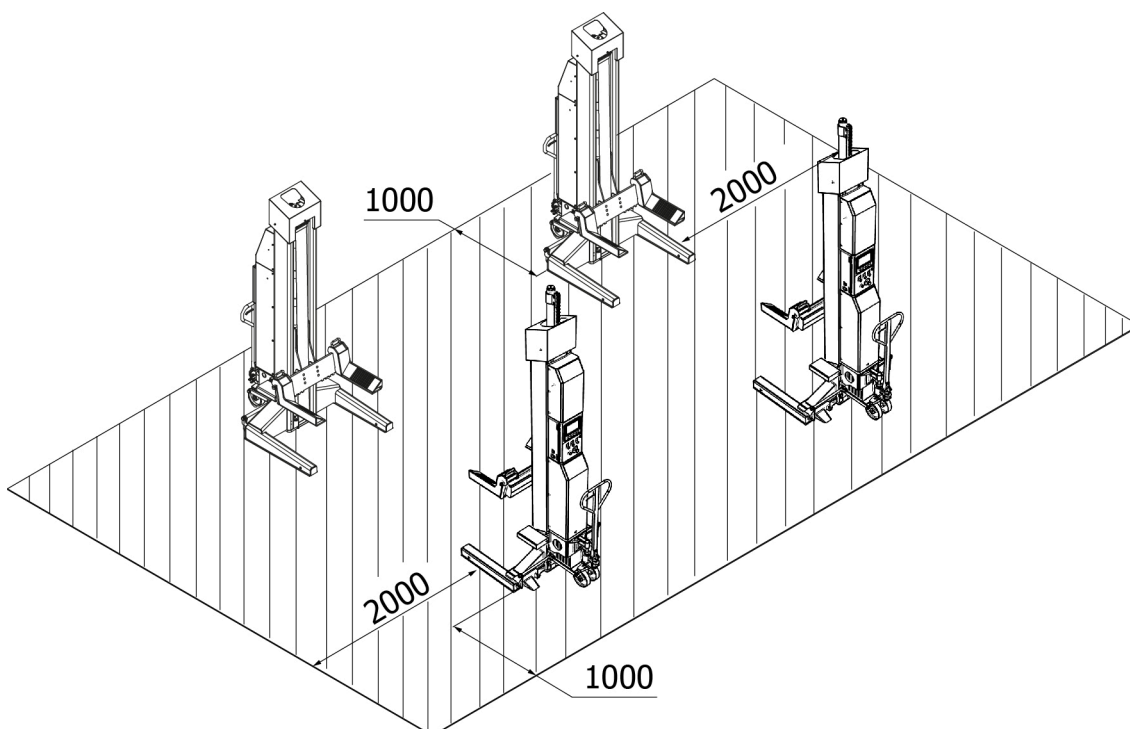

2.6 Elektrisk anslutning

Uppmärksamhet



De allmänna och lokala föreskrifterna måste följas. Därför får detta steg endast utföras av en utbildad specialist.

Var uppmärksam på den nödvändiga försörjningsledningen.

Laddningen av batterierna ska ske enligt produkten med en 230V Schuko-kontakt.

Spänningsavvikelser bör inte överstiga 0,9 - 1,1 gånger det nominella spänningsområdet och frekvensavvikelser bör inte överstiga 0,99 - 1,01 gånger frekvensområdet. För att kunna garantera detta måste nödvändiga skyddsåtgärder vidtas.

I slutet av arbetet måste motorns rotationsriktning kontrolleras.

2.7 Hydraulisk anslutning



Obs

Innan systemet tas i drift eller drivs med olja för första gången måste följande iakttas för att säkerställa en optimal, störningsfri och nästan luftfri funktion.

Alla hydrauliska ledningar måste anslutas och dras åt i enlighet med den hydrauliska planen eller slangens beteckning.

Alla hydrauliska ledningar och cylindrar måste vara ventilerade enligt hydraulplanen eller slangbeteckningen.

För att säkerställa att systemet och de slangledningar som används fungerar korrekt och säkert är det viktigt att se till att de hydrauliska vätskor som används uppfyller tillverkarens specifika specifikationer och rekommendationer.

Används vätskor som inte uppfyller de specifika kraven eller som har otillåtna föroreningar kommer hela hydraulsystemet att skadas och livslängden för de använda hydraulsystemen att förkortas.



Obs

En förorening av anläggningen är också möjlig vid en ny oljepåfyllning.

Minimikravet och den minsta oljemängden måste kontrolleras eller framställas.

2.8 Montering



Obs

Denna anvisning är inte att betrakta som en monteringsanvisning, här ges endast tips och hjälp för kunniga och skickliga montörer.



Varning

Lämpliga kläder och individuell skyddsutrustning måste bäras vid följande arbeten.



Försiktighet

Felaktig montering och felaktiga justeringar medför att ansvar och garanti bortfaller.

Delvis förmonterade maskiner måste inspekteras, instrueras och godkännas av en kompetent person innan de tas i drift.

Montering av maskinerna skall utföras av en kunnig och kvalificerad person.



2.9 Montering

Inställning före användning

Före första användning

Kontrollera att:

- höjdkalibreringen har utförts på alla pelare
- pelarna har grupperats till ett komplett system
- alla pelare är i rätt position före användning
- lastens kapacitet är tillräcklig
- batterierna är strömförsörjda
- Omkopplarna för val av läge är i rätt läge

Före daglig användning

Kontrollera att:

- alla hjulgripar är i rätt läge före användning
- nyttolastens kapacitet är tillräcklig
- batterierna är spänningssatta
- omkopplarna för val av läge är i rätt läge

2.10 Före idrifttagning

Varning



Kontrollera alla fästsruvar, elektriska, pneumatiska och hydrauliska ledningar före idrifttagningen och dra åt dem vid behov.

Var försiktig: Vissa av dessa måste kontrolleras med jämna mellanrum och dras åt vid behov.

2.11 Påfyllning och avtappning av olja

Uppmärksamhet



Använd INTE pump-motoraggregatet utan olja.

I annat fall kan skador på pumpen uppstå. Om motorn blir varm eller ger ifrån sig konstiga ljud, stanna omedelbart och kontrollera den elektriska anslutningen.

Oljepåfyllning och avluftning

1. Ta bort oljepåfyllningspluggen och fyll på ca 5 liter av den rekommenderade hydraulvätskan i tanken
2. Ställ strömbrytaren på 1 för att slå på hjulgripen
3. Ställ lägesväljaren på 1 för att ställa in hjullyften på singelläge.

4. Hög gaffeln till maximal höjd och fyll på mer hydraulvätska tills tanken är full.
5. Sänk gaffeln helt
6. Öppna cylinderns avtappningsskruv genom att vrida den moturs.
7. Stäng avluftningsskruven igen när vätska rinner ut
8. Upprepa denna procedur för att helt avlufta hydraulsystemet i de andra hjulgriparna

Slutliga kontroller



Uppmärksamhet

Under denna process ska du observera alla manöverdelar och kontrollera att montering och justering är korrekt.

Inget fordon får lyftas förrän en noggrann funktionskontroll har utförts.

Allmänna kontroller

- Kontrollera att de mekaniska säkringarna på varje kolonn går i ordentligt ingrepp och kan låsas upp helt
- Kontrollera på displayen att höjdskillnaden inte överstiger 50 mm när alla gafflar är helt höjda/sänkta

Kontroll av hydraulsystemet

- Kontrollera att oljenivån i tanken är korrekt och fyll på olja vid behov
- Lyft upp gaffeln till full höjd och kör motorn i 5 sekunder
- Kontrollera alla slanganslutningar med avseende på läckage



Kontrollera höjdbegränsningsbrytaren

- Kontrollera att kraftaggregatet slutar fungera när gaffeln är upplyft till maximal höjd
- Kontrollera att det höjdvärde som visas på displayen återställs till "0" eller liknande (men inte minus) när gaffeln är helt nedsänkt, annars krävs omkalibrering
- Kontrollera att hjulgripen sitter ordentligt på plats, annars kan fel uppstå på enheten



3 OPERATION

3.1 Bruksanvisningar

Företag: Verksamhet:	Verksamhetsinstruktioner För arbete på lyftplattformar för fordon	Datum: Underskrift:
   Notruf 112	Faror för människor och miljö	
	<ul style="list-style-type: none">▪ Fara på grund av att fordonet kan glida av.▪ Fara på grund av varma ytor på fordonet▪ Risk för klämning på grund av rörliga delar▪ Elektrisk fara på grund av den elektriska utrustningen▪ Faror på grund av bristande underhåll av utrustningen.	
	Skyddsåtgärder och uppföranderegler	
	Lyftning av fordonet <ul style="list-style-type: none">▪ Placera fordonet på lyftplattformen.▪ Undvik ojämn lastfördelning, överlasta inte plattformen, använd lämpliga upptagningselement med en halkfri eller formsäker yta, lyft endast upp på angivna punkter på fordonet.▪ Kontrollera funktionen hos avrullningssäkerhetsanordningarna eller svängarmssäkerhetsanordningarna i alla riktningar.▪ Lyft endast om inga personer är i fara.	
	Arbete på det lyftta fordonet <ul style="list-style-type: none">▪ Välj och bär personlig skyddsutrustning beroende på arbetet (t.ex. vid varma ytor).▪ Se upp för heta delar▪ Demontering av komponenter kan förändra lastfördelningen: säkra vid behov fordonet mot att tippa över.▪ Använd endast godkända monteringsstöd.	
	Sänkning av fordonet <ul style="list-style-type: none">▪ Ta bort verktyg och andra föremål från farozonen.▪ Sänk endast om inga personer är i fara.▪ Fotskydd, säkerhetskanter eller varningsljud efter mellanliggande stopp förhindrar fotskador.	
	Lyftplattformen får endast användas utan övervakning av instruerade och kompetenta medarbetare från 18 år och uppåt.	
Beteende vid funktionsstörningar och vid fara		
<ul style="list-style-type: none">▪ Rapportera fel på maskinen till installatören eller tillverkaren.▪ Stäng av maskinen och säkra den mot obehörig återstart.▪ Skador får endast repareras av kvalificerad personal.▪ Vid brand, försök att släcka branden.		
Första hjälpen		
<ul style="list-style-type: none">▪ Informera första hjälparen (se larm- eller beredskapsplan).▪ Behandla skador omedelbart▪ Gör en anteckning i första hjälpen-boken.▪ Vid allvarliga skador, ring ett nödsamtal.		
Underhåll		
<ul style="list-style-type: none">▪ Reparationer får endast utföras av auktoriserad och utbildad personal.▪ Koppla bort eller säkra maskinen från strömförsörjningen under inställnings-, justerings-, underhålls- och servicearbeten.▪ Rengör lyftplattformen vid arbetets slut och kontrollera nivån i hydraulsystemet.▪ Årlig kontroll av lyftplattformen av en auktoriserad och instruerad person.		

3.2 Grundläggande instruktioner

Hjullyften är uteslutande avsedd för att lyfta fordon till arbetshöjd och får endast användas för detta ändamål. Annan användning är uttryckligen inte tillåten. Till dessa hör bl.a:

- Transport av personer
- Användning som byggnadsställning
- Användning för att pressa eller krossa föremål
- Användning som lasthiss
- Användning i biltvättar och lackeringsverkstäder
- Endast personer som har fyllt 18 år, som har fått instruktioner om hur maskinen ska användas och som har visat arbetsgivaren att de är kompetenta att använda maskinen får använda den självständigt.
- De måste ha fått uttryckligt tillstånd av arbetsgivaren att använda maskinen. Befallningen att använda maskinen skall vara skriftlig.
- Maskinen får endast användas för avsett ändamål.
- Använd alltid material som överensstämmer med föreskrifterna för montering och drift.
- Kontrollera alla komponenter före montering eller demontering; de får inte uppvisa några tecken på skador.
- Följ vid behov tillverkarens särskilda anvisningar för montering eller demontering av fordonsspecifika arbeten.
- En viktig del av garantin / garantin är uppfyllandet av underhållsschemat. I synnerhet renlighet, korrosionsskydd, kontroll om nödvändigt omedelbar reparation av skador.
- Under drift bör du alltid se upp för faror. Så snart faror uppstår ska du omedelbart stänga av maskinen, dra ut nätkontakten och koppla bort lufttillförseln. Kontakta sedan din återförsäljare.
- Alla varningsskyltar måste alltid vara tydligt läsbara. Om de är skadade måste de omedelbart bytas ut.

Fara



Under drift kan buller uppgå till 85 dB (A), därför bör operatören vidta lämpliga skyddsåtgärder.

Fara



Maskinens rörliga delar kan fastna i lösa kläder, långt hår eller smycken.

3.3 Hjulgripdonets funktion

Positionering för lyft av hjul

Obs



Se till att alla däck är i gott skick och vilar säkert på lyftgafflarna.

I annat fall kommer en specialadapter att krävas.

1. Flytta varje pelare till lämplig position. Se till att pelaren är vertikal och inte stöter emot fordonet
2. Kontrollera att fordonets alla däck är välpumpade och i gott skick
3. Kontrollera om gaffelpositionen stämmer överens med däckstorleken. Justera gaffelpositionen vid behov eller kontrollera om särskilda adaptrar krävs

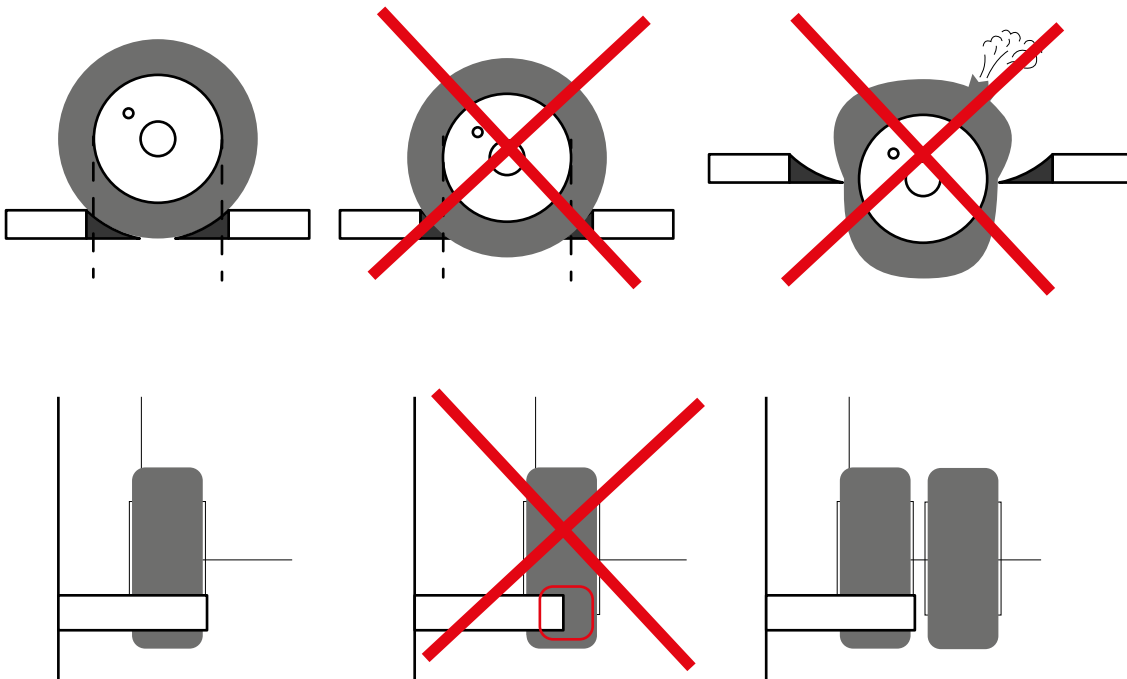

4. Se till att alla hjulklämmor är sänkta till sin lägsta höjd
5. Höj långsamt varje hjulklämma tills däcket vilar väl på gafflarna och gafflarna är parallella med däckets axel.
6. Se till att däckets kontaktyta på gafflarna aldrig sträcker sig utanför gaffelns mittlinje och att alla däck har fullt stöd på gafflarna
7. Kontrollera att däcken är balanserade

Lyftning och parkering

Obs



Denna procedur **MÅSTE** utföras online och efter att grupperingen är klar. Proceduren kan utföras vid vilken kolumn som helst. Under denna operation, observera noggrant lyftstatusen och tryck omedelbart på nödstoppsknappen om lyftstatusen inte är korrekt. Se alltid till att de mekaniska säkerhetsanordningarna är korrekt aktiverade innan du börjar arbeta på eller i närheten av fordonet.

1. Ställ omkopplarna på alla pelare i rätt läge
2. Lyft fordonet med lyftknappen
3. När fordonet är lyft till mer än 100 mm från marken stannar systemet och kontrollerar om hjulen hanteras korrekt

4. Om så är fallet, fortsätt att lyfta fordonet med lyftknappen
5. Släpp upp lyftknappen när fordonet har lyfts till önskad höjd
6. Parkera vagnarna på låsen med hjälp av låsknappen

Sänk

1. Ställ lägesväljarna på alla pelare i rätt läge
2. Se till att fordonsområdet är fritt från personer och föremål
3. Sänk fordonet med sänkknappen och kontrollera skärmen under tiden för att säkerställa att alla vagnar sänks synkront
4. När fordonet sänkts till 100 mm över marken stannar systemet och du bör kontrollera om hjulen hanteras korrekt.
5. Om så är fallet, fortsätt att sänka fordonet med knappen Sänk tills det är helt sänkt.

Manuell sänkning

I nödfall är det möjligt att sänka fordonet manuellt:

1. Lås huvudströmbrytaren
2. Ta bort den bakre kåpan på kolonnen
3. Om det mekaniska låset är aktiverat, lossa kroken ^① för hand

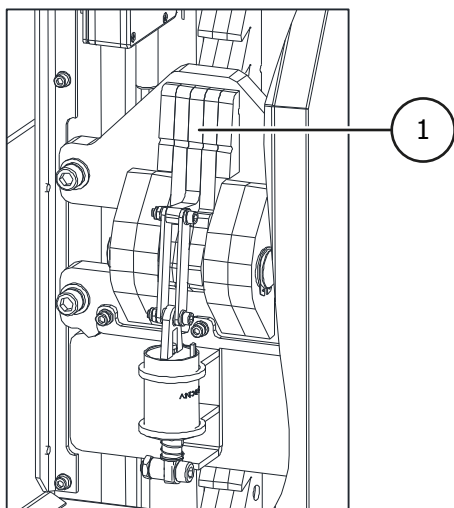

4. Vrid nödsänkningsskruven på hydraulpumpen moturs för att sänka gaffeln. Se till att du aldrig sänker gaffeln mer än 3 gånger (varje låshöjd är ca 30 mm).
5. Se till att låset är återkopplat innan du försöker sänka en annan gaffel.
6. Upprepa ovanstående procedur för att sänka alla hjulgrepp helt
7. Dra åt nödsänkningsskruven genom att vrida den medurs. Hjulgripen kan inte sänkas när sänkknappen är öppen

3.4 Display

Startsida

Att trycka på funktionsknapparna under displayen har samma funktion som att trycka på respektive knapp på skärmen.

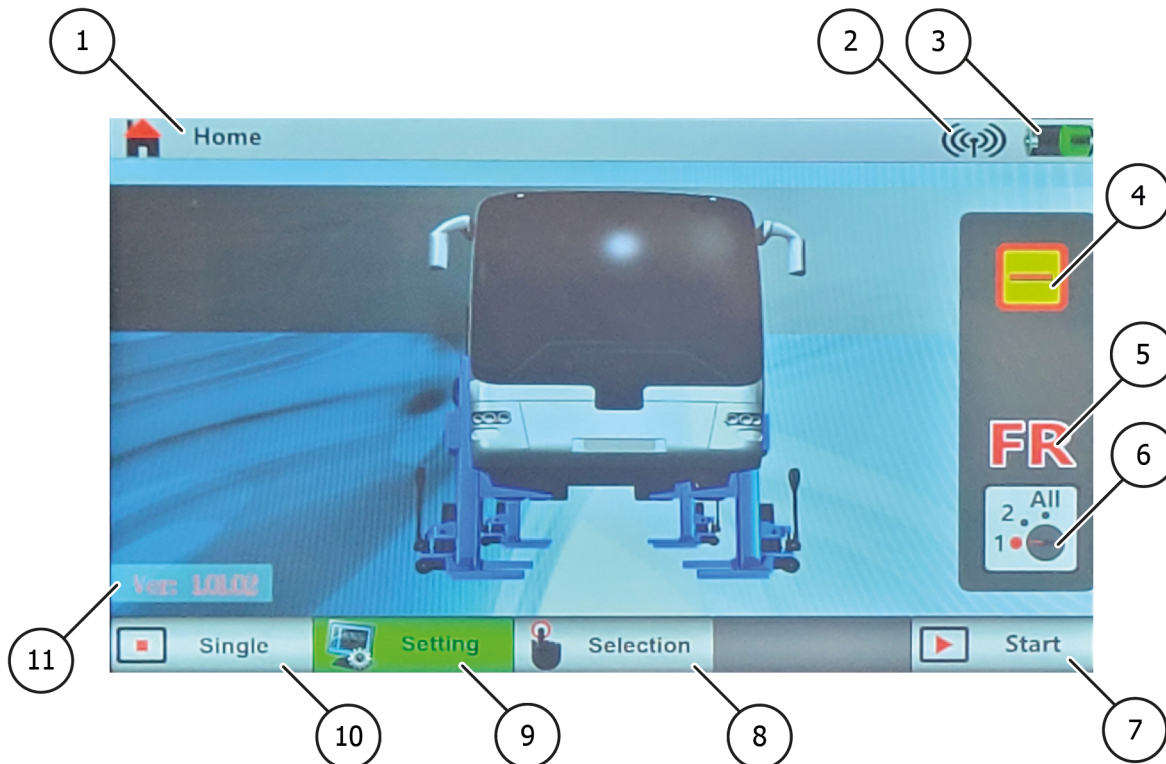

- ① **Titel**
Här kan du se vilken sida du befinner dig på
- ② **Signal**
Visar om alla hjulgripar i systemet är i drift. Ikonen visas på de flesta sidor
 - När signalen är av kan endast driften av en enda hjulgripare utföras.
 - Om signalen är av, omgruppera systemet för att använda alla hjulgripdon
- ③ **Batteriets laddningsnivå**
Visar laddningsstatus för den aktuella hjulgripen
 - Ladda hjulgripen när batteriet är tomt
 - Kalibrera om batteriet om det inte längre fungerar korrekt
 - Byt ut batteriet vid behov

④ **Status**
Visar den aktuella statusen för hjulgripen

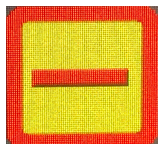

Viloposition



Lyftning



Sänkning



Långsam sänkning



Sänkning till nästa spärr



Position för spärr



Nödstopp aktiverat

⑤ **Identifiering**

Identifieringen måste vara korrekt inställd på alla hjulgripar innan någon rörelse av hjulgriparna utförs. Kontrollera att inställningen av alla kolumner är korrekt innan systemet startas upp.

FL - Front Left: Detta är den vänstra hjulgriparen i den första raden i hela systemet.

FR - Front Right: detta är den högra hjulgripen i den 1:a raden i hela systemet

R1L - Bak 1 Vänster: Detta är vänster hjulgrepp i hela systemets 2:a rad

R1R - Bak 1 Höger: Detta är höger hjulgrepp i hela systemets 2:a rad

R2L - Bak 2 Vänster: Detta är vänster hjulgrepp i den 3:e raden i hela systemet

...

R7L - Rear 7 Left: detta är det vänstra hjulgreppet i den 8:e raden i hela systemet

R7R - Bakre 7 Höger: Detta är höger hjulgrepp i den 8:e raden i hela systemet...

⑥ **Lägesväljarebrytare - display**

Visar det för tillfället valda läget för hjulgripen



- 7 **Inställningar**
Tryck på denna knapp för att komma till inställningssidan.
Denna knapp visas endast på startsidan.
Att trycka på funktionsknappen nedan har samma funktion som att trycka på denna knapp på displayen
- 8 **Välja arbetsläge**
Om man öppnar manöversidan med denna knapp, visas urvalssidan och det är möjligt att arbeta i läge 2 eller grupp
- 9 **Installation**
Tryck på denna knapp för att komma till inställningssidan .
Denna knapp visas endast på startsidan
- 10 **Läge med en kolumn**
Visas endast på startsidan
Om manöversidan öppnas med denna knapp kan hjulgripen endast arbeta i enkelspaltläge
- 11 **Start av arbete**
Om manöversidan öppnas med denna knapp kan du välja om du vill arbeta i läge 1, 2 eller gruppläge

Val av sida

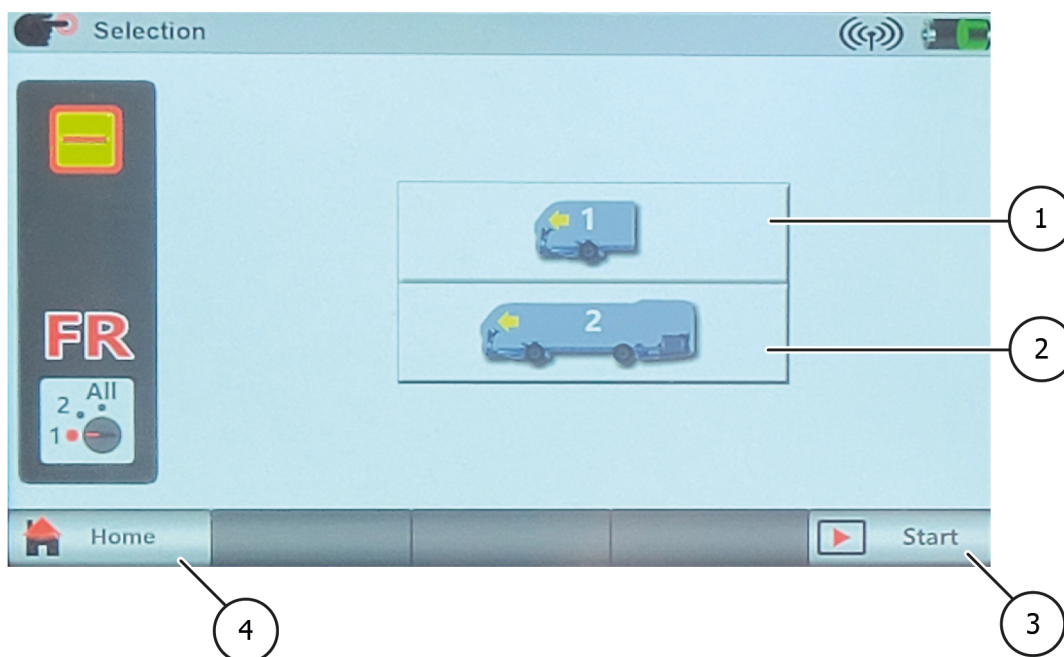

- 1 **Symbol 1 Axel**
Tryck på denna knapp för att kalla fram manöversidan
Om manöversidan visas med denna symbol, kan hjulgripen endast arbeta i läge 2
- 2 **Symbol 2 eller fler axlar**
Tryck på denna knapp för att öppna manöversidan.
Siffran på symbolen anger antalet axlar.
När manöversidan visas med denna symbol kan pelaren endast arbeta i läge ALL
- 3 **Starta arbete**
Tryck på denna knapp för att öppna manöversidan
- 4 **Återgå till huvudsidan**
Tryck på denna knapp för att återgå till huvudsidan

Manöversidor

Det finns tre typer av manöversidor:

- Individuell manöversida, där du kan manövrera den aktuella hjulgriparen
- Manöversida axel, där du kan manövrera den aktuella och den motsatta hjulgriparen
- Gruppmanöversida, på vilken du kan styra alla hjulgripar

Individuell manöversida

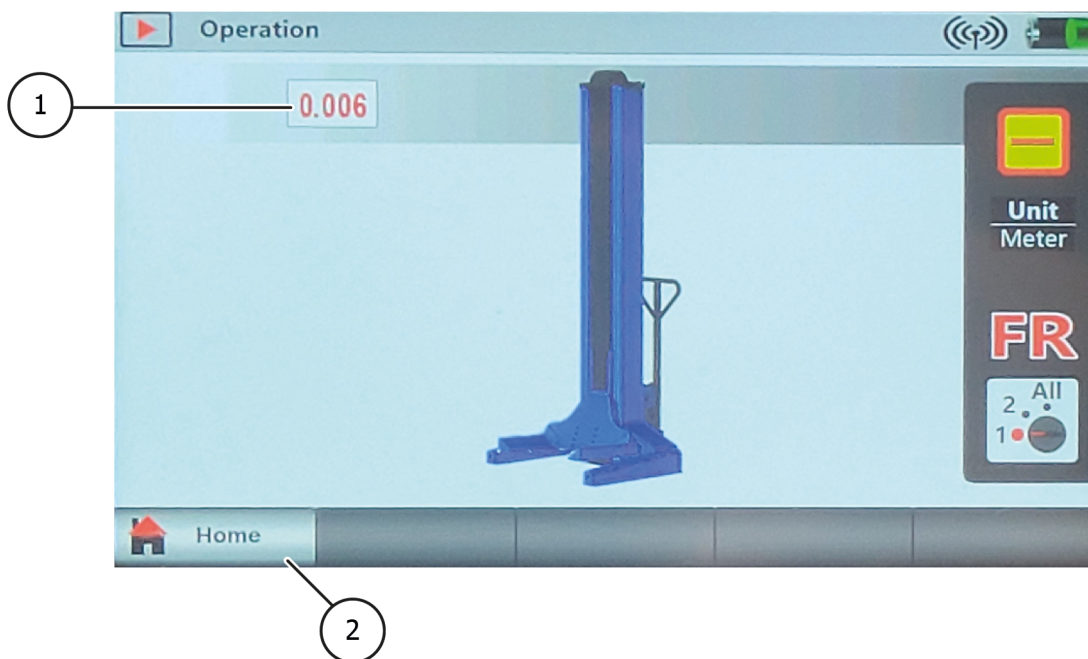

- 1 **Höjd**
Visar den aktuella höjden på lyftgaffeln
- 2 **Tillbaka till huvudsidan**
Tryck på denna knapp för att återgå till huvudsidan

Endast en hjulgripare kan manövreras på denna sida. Ställ in läge 1 före användning. Om lägesväljaren inte är inställd på 1, kommer en varning att visas.



Om lyftgaffeln höjs eller sänks något mer än 100 mm, visas en varning som uppmanar dig att kontrollera att hjulet är korrekt höjt före användning.

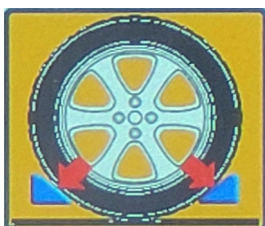

Manöversida för axel



Manöversida för grupp

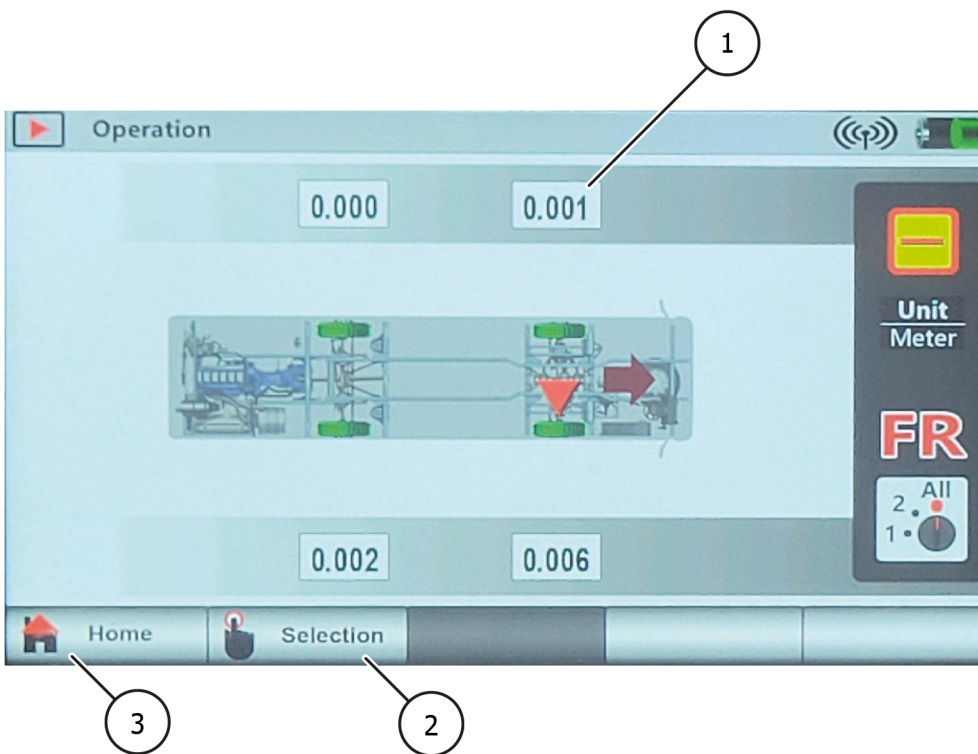

- ① **Höjd**
Visar den aktuella höjden på lyftgaffeln
- ② **Välja arbetsläge**
Tryck på denna knapp för att återgå till urvalssidan
- ③ **Återgå till huvudsidan**
Tryck på denna knapp för att återgå till huvudsidan

Sidan för axelmanövrering och sidan för gruppmanövrering är i princip identiska. Den enda signifikanta skillnaden är att:

- På axelns manöversida visas endast två hjulgripdon/hjul.
- På gruppmanövreringssidan visas alla hjulgripdon/hjul i systemet. Dessutom motsvarar antalet kolumner som visas antalet kolumner som kan manövreras.

Exempel på driftläge för axel:



- ✓ Om lägesväljaren är inställd på 1, kan den aktuella hjulgriparen manövreras ensam
- ✓ Om lägesväljaren är inställd på 2, kan det aktuella hjulgreppet och det motsatta hjulgreppet manövreras
- ✓ Om lägesväljaren är inställd på ALL, kan endast det aktuella och det motsatta hjulgreppet fortfarande manövreras

Exempel på sida för gruppdrift:

- ✓ Om lägesväljaren är inställd på 1, kan det aktuella hjulgreppet manövreras ensamt
- ✓ Om lägesväljaren är inställd på 2, kan det aktuella hjulgreppet och det motsatta hjulgreppet manövreras.
- ✓ Om lägesväljaren är inställd på ALL kan ALLA hjulgripar manövreras.

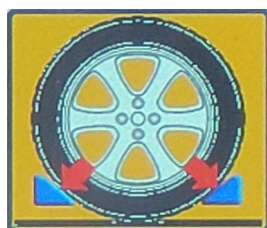
Om lyftgaffeln höjs eller sänks något mer än 100 mm visas en varning som uppmanar dig att kontrollera att hjulet är korrekt upplyft innan du kör.



	Denna hjulgripdon manövreras nu direkt
	Lägesväljaren för denna hjulgrip är inställd på 1
	Lägesväljaren för denna hjulgrip är inställd på 2.
	Om ingen symbol visas är lägesväljaren för hjulgripen inställd på ALL.

Sida för inställningar

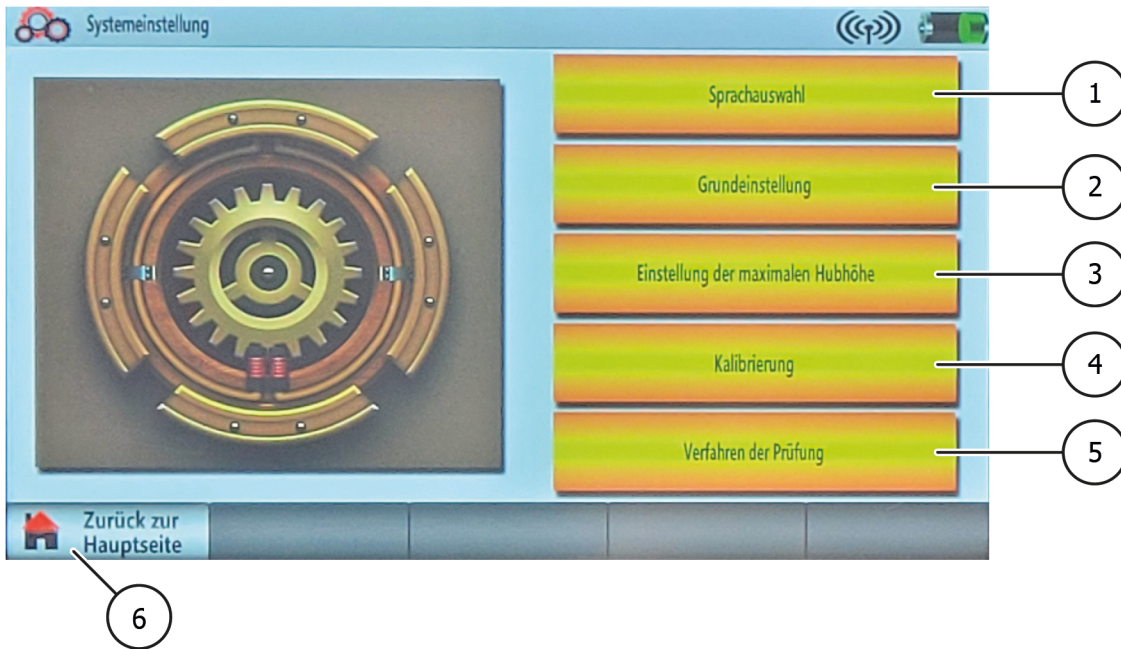

- 1 **Val av språk**
Tryck på denna knapp för att gå till sidan för språkval
- 2 **Gruppering**
Här kan du ansluta hjulgriparna trådlöst till varandra
- 3 **Ställa in maximal lyfthöjd**
Tryck på denna knapp för att komma till höjdställningarna
- 4 **Kalibrering**
Tryck på denna knapp för att kalibrera höjd och batteri
- 5 **Testförfarande**
Tryck på denna knapp för att gå till diagnostiksidan
- 6 **Tillbaka till huvudsidan**
Tryck på denna knapp för att återgå till huvudsidan

När du trycker på knappen Inställningar på huvudsidan visas en dialogruta. Ange lösenordet: 12345 här för att komma till inställningssidan.

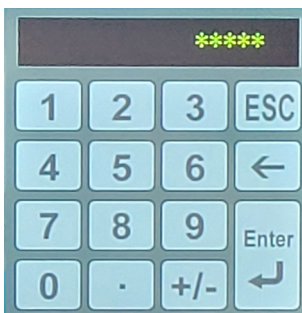

Val av språk



- ① **Val av språk**
Välj det språk du vill använda genom att trycka på motsvarande knapp
- ② **ESC**
Tryck på denna knapp för att återgå till inställningssidan eller för att spara språkeställningen

Gruppering

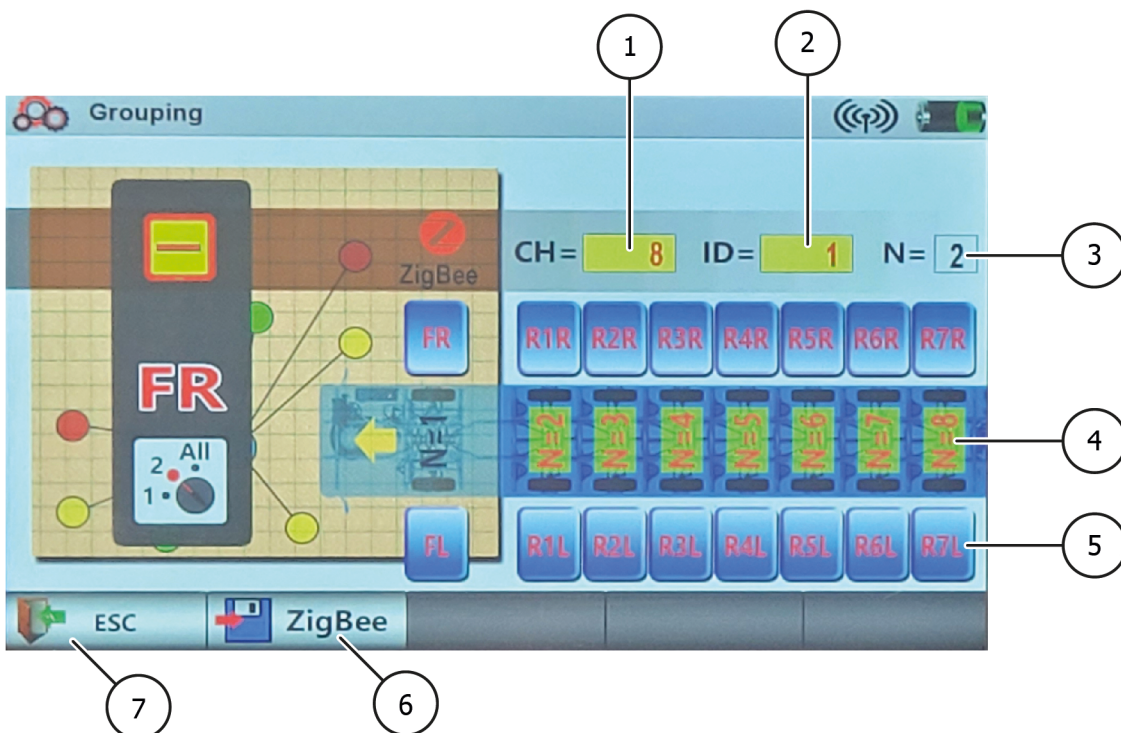

- ① **CH**
Här visas hjulgripdonets fabriksbeteckning. Ändra inte detta utan godkännande från återförsäljaren eller tillverkaren

- 2 **ID**
Här visas fabriksidentifieringen för hjulgripen. Ändra inte detta utan godkännande från återförsäljaren eller tillverkaren.
- 3 **N**
Visar det inställda antalet axlar.
Det måste exakt motsvara det faktiska antalet axlar på det lyfta fordonet.
Observera att N anger antalet axlar, men inte antalet hjulgripare. Kontrollera att inställningen är korrekt innan du sparar grupperingsalternativet.
- 4 **Alternativ N**
Tryck på en siffra för att välja
Tryck på det gula området för att välja
- 5 **Alternativ för identifiering**
Tryck för att välja en identifierare
Varje hjulgripdon som ska anslutas till det övergripande systemet måste ha en egen identifiering.
Identifieringen av varje hjulgripdon måste motsvara hjulgripdonets position.
- 6 **ZigBee**
Tryck på denna knapp för att spara grupperingsalternativet och återgå till inställningssidan.
- 7 **ESC**
Tryck på denna knapp för att återgå till inställningssidan eller för att spara grupperingsinställningen.

Inställning av maximal slaghöjd

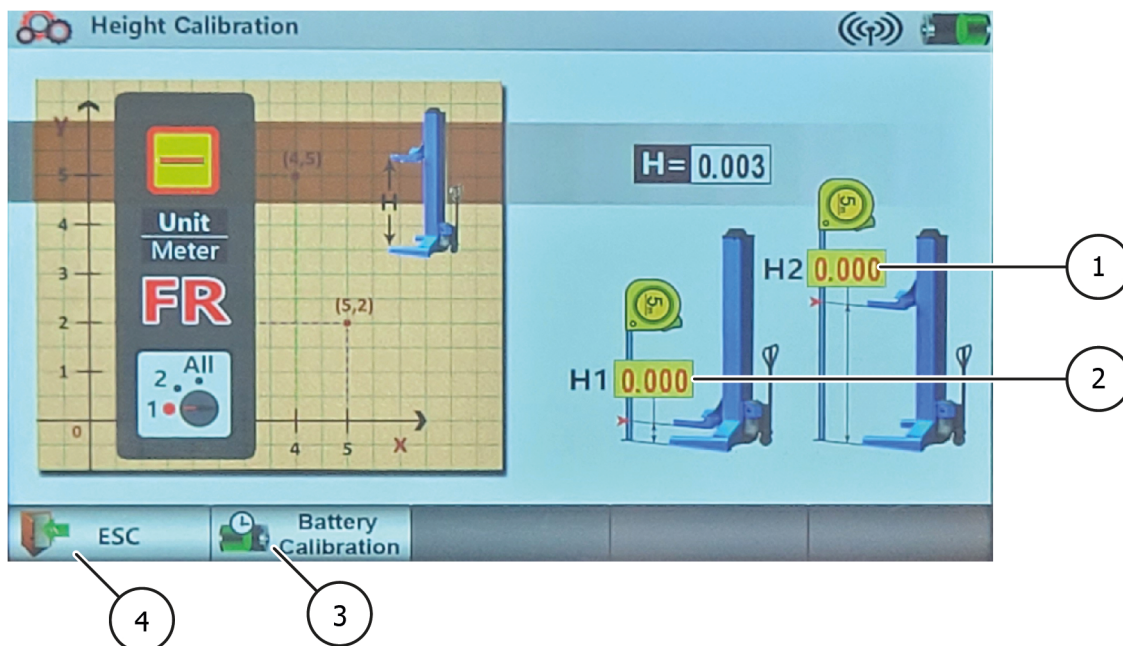

- 1 **Lyftgaffels höjd**
Visar lyftgaffels höjd
- 2 **Maximal höjd**
Visar den maximala lyfthöjden
För att återställa till föregående värde, tryck på för att öppna inmatningsfönstret. Ange nytt värde och tryck på Enter för att bekräfta.
Standardvärdet är 1,70 m och får inte överskridas.

- 3 **Säkerhetshöjd**
 Visar säkerhetshöjden
 För att återställa till föregående värde, tryck på för att öppna inmatningsfönstret. Ange nytt värde och tryck på Enter för att bekräfta.
 Standardvärdet är 0,1m och får inte underskridas.
- 4 **ESC**
 Tryck på denna knapp för att återgå till inställningssidan eller för att spara dina inmatningar.

	<p>På denna sida måste lägesväljaren vara inställd på 1 innan ett värde kan ändras eller sparas.</p>
--	--

Kalibrering av slaghöjd

Ange lösenordet: 7777777 för att komma till inställningssidan.

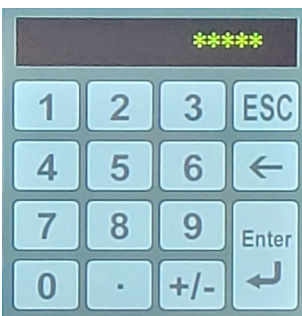

- 1 **H2**
 Knapp för kalibrering av höjd
- 2 **H1**
 Knapp för kalibrering av höjd



3

Kalibrering av batteri

Tryck på denna knapp för att kalibrera batteriet.

Detta bör dock endast göras efter att batteriet har bytts ut.

4

ESC

Tryck på denna knapp för att återgå till inställningssidan eller för att spara dina inmatningar.

Kalibrering av slaghöjden

1. Ställ lägesväljaren i läge 1
2. Sänk lyftgaffeln helt
3. Tryck på H1-tangenten och ange värdet 0 i popup-fönstret.
4. Bekräfta detta värde genom att trycka på Enter-knappen.
5. Höj lyftgaffeln till 1,5 m
6. Mät det faktiska avståndet från golvet till lyftgaffelns underkant med ett måttband eller annat lämpligt mätverktyg
7. Tryck på H2-tangenten och ange det uppmätta värdet i popup-fönstret
8. Bekräfta detta värde genom att trycka på Enter-tangenten
9. Tryck på ESC-knappen för att spara din slaghöjdskalibrering.
10. Gå tillbaka till huvudsidan och tryck sedan på singel-knappen för att gå till sidan med de enskilda funktionerna
11. Sänk lyftgaffeln helt och notera den höjd som visas på displayen som H3
12. Lyft nu lyftgaffeln helt och notera den höjd som visas på skärmen som H4
13. Kontrollera nu om H4 motsvarar den inställda maxhöjden (1,70 m som standard)
14. Kontrollera om H3 motsvarar den höjd du har noterat
15. Upprepa kalibreringen om så inte är fallet.

Batteri för kalibrering

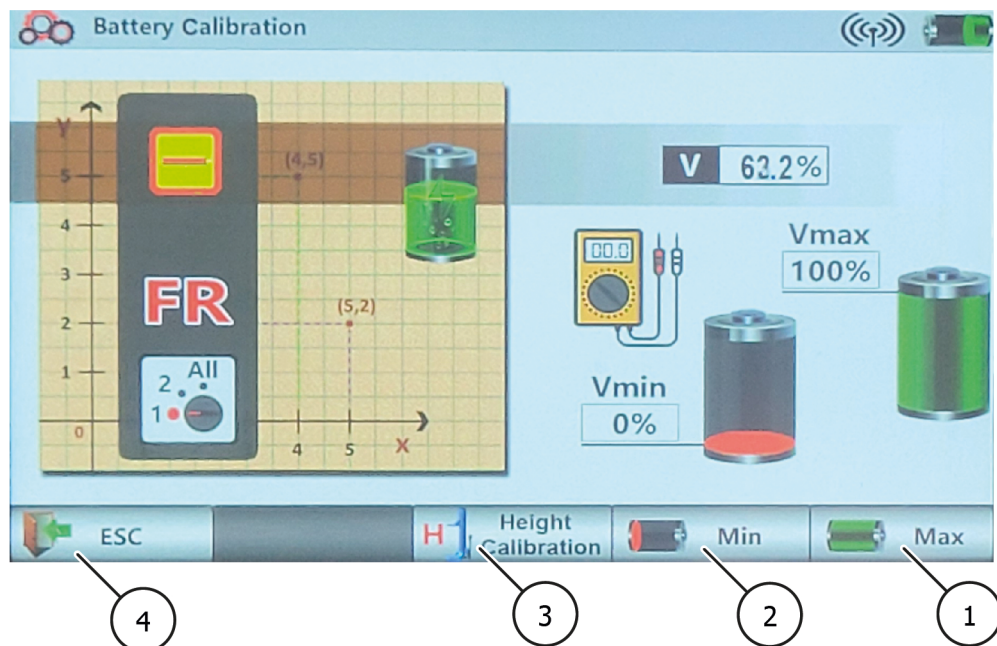

- ① **Max**
Knapp för kalibrering av batteriet
Tryck inte på den här knappen om inte återförsäljaren eller tillverkaren har godkänt det.
Batterikalibrering bör endast utföras när batteriet har ett problem
- ② **Min**
Knapp för kalibrering av batteri
Tryck inte på den här knappen om du inte har fått tillstånd från återförsäljaren eller tillverkaren att göra det.
Batterikalibreringen bör endast utföras om batteriet har ett problem.
- ③ **Kalibrering av lyfthöjd**
Tryck på denna knapp för att gå in i lyfthöjdskalibreringen och spara batterikalibreringen.
- ④ **ESC**
Tryck på denna knapp för att återgå till inställningssidan eller för att spara dina inmatningar

Kalibrering av batteriet

1. Öppna styrenheten till hjulgripen 2
2. Dra ut stickkontakten till nätaggregatet

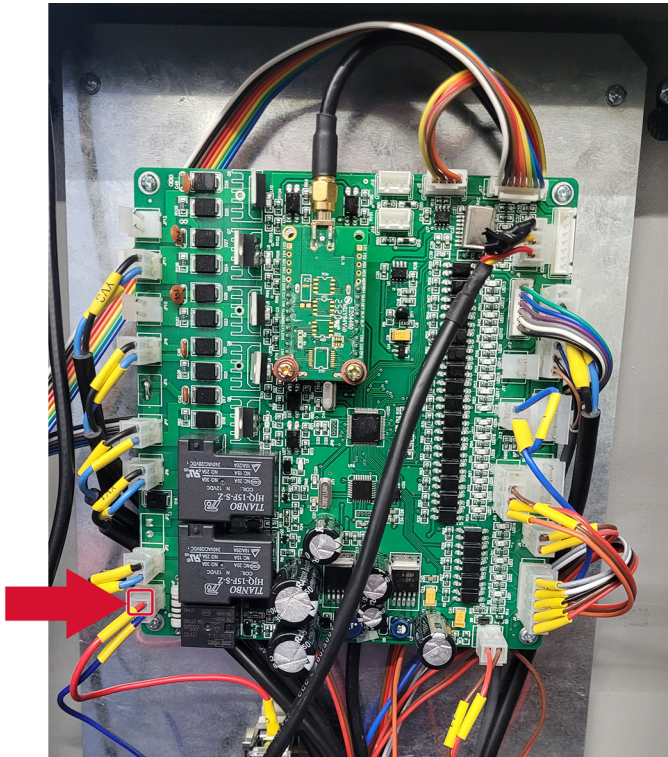

3. Anslut kontakten (blåmarkerad) på den enhet som skickats till dig på samma ställe.
4. Anslut kabeln (rödmarkerad) till en strömkälla.
5. Gå nu till sidan för batterikalibrering på hjulgripdonets display.
6. Justera skruven på enheten för att ställa in enhetens utspänning. I nästa steg behövs även en spänningsmätare.



7. Ställ in spänningen på ca 21 V och vänta 10 sekunder tills utmatningen är stabil, tryck sedan på Min-knappen på displayen
8. Vänta 10 sekunder tills systemet har sparat inställningen.

9. Ställ in spänningen på ca 24,5 V och vänta 10 sekunder tills utmatningen är stabil, tryck sedan på Max-knappen på skärmen.
10. Vänta 10 sekunder tills systemet har sparat inställningen.

Självd diagnos

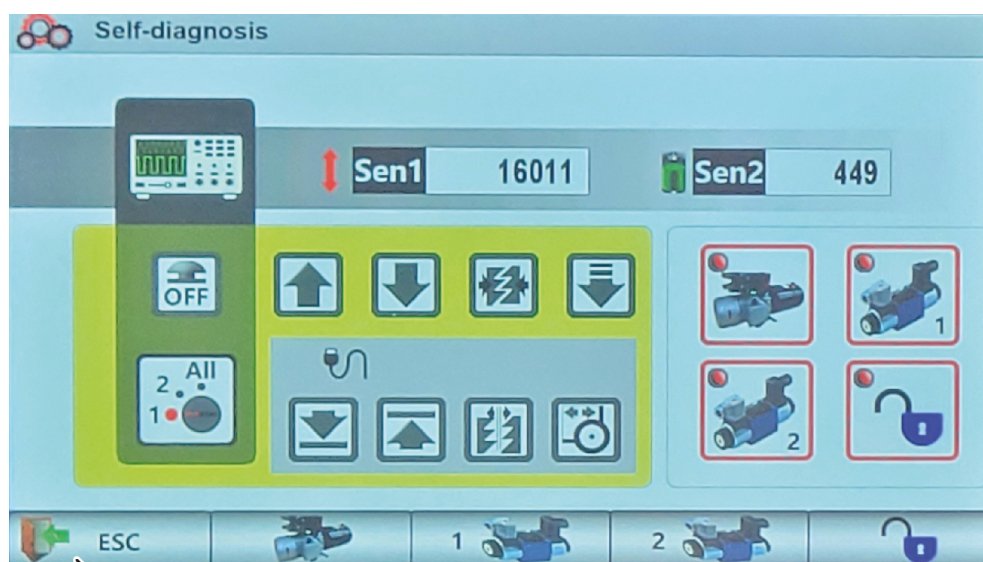

- 1 **ESC**
Tryck på denna knapp för att återgå till inställningssidan

När en funktion är aktiv tänds motsvarande ikon.

Exempel:

När lyftknappen trycks in på manöverpanelen tänds ikonen för lyftknappen på displayen.

Du kan använda denna funktion för att avgöra om en funktion har ett problem.

4 UNDERHÅLL

För att säkerställa en säker drift av maskinen är användaren skyldig att regelbundet underhålla maskinen. Reparationer får endast utföras av auktoriserade servicepartner eller av kunden efter samråd med tillverkaren.

Varning



Före underhålls- och reparationsarbeten måste:

- Koppla bort maskinen från ALLA strömförsörjningar.
- Stäng av huvudströmbrytaren eller dra ut stickkontakten och, om nödvändigt, släpp ut tryckluften från systemet.
- Lämpliga åtgärder måste vidtas för att förhindra att maskinen sätts på igen.

Varning



Arbete på elektriska element eller på matningsledningen får endast utföras av kvalificerade personer eller elektriker.

4.1 Förbrukningsmaterial för montering, underhåll och skötsel

Hydraulisk olja

Minimikrav			
Eni PRECIS HVLP-D Artikelnummer: 090530 (20 liter) 90536 (10 liter)			
Sommar	(10° till 45°)	HVLP-D 32	(t.ex.: Eni PRECIS HVLP-D)
Vinter	(under 10°)	HVLD-22	(t.ex.: Eni PRECIS HVLP-D)

Konserveringsmedel för linor, svetsar, skruvar, hörn, kanter och håligheter.

Minimikrav		
Würth skyddande vaxspray	400 ml	Artikelnummer: 90534

Smörjmedel för glidbanor

Minimikrav	
LAGERMEISTER WHS 2002 White EP högpresterande fett med hög prestanda	Artikelnummer: 90530

Smörjmedel för bussningar, kedjor, rullar och rörliga delar

Minimikrav		
Vit Ultra Luber sprayburk	500 ml	Artikelnummer: 34403

Rengöring

Minimikrav	
Caramba Intensive Brake Cleaner acetonfri	

Skötsel och skydd av metaller, målade eller pulverlackerade ytor

Minimikrav		
Petec Spray genomskinlig	500 ml	Artikelnummer: 73550
Petec sugkanna genomskinlig	1000 ml	Artikelnummer: 73510
Würth skyddande vaxspray	400 ml	Artikelnummer: 90534

Skötsel och skydd av metaller, målade eller pulverlackerade ytor i slitbanan och plastdelar.

Minimikrav		
Valet Pro Classic Protectant plasttättningsmedel	500 ml	Artikelnummer: 20020034S



4.2 Säkerhetsbestämmelser för olja

- Följ alltid de lagstadgade kraven eller bestämmelserna för hantering av spillolja.
- Gör alltid avfallshandlingen av spillolja av ett certifierat företag.
- Vid läckage måste oljan omedelbart samlas upp med hjälp av bindemedel eller brickor så att den inte kan tränga ner i marken.
- Undvik all hudkontakt med oljan.
- Låt inte oljeångor komma ut i atmosfären.
- Olja är ett brännbart medium. Var medveten om potentiella faror.
- Bär oljeresistenta skyddskläder som handskar, skyddsglasögon, skyddskläder osv.

4.3 Plan för underhåll eller vård



Obs

Maskinen måste servas, rengöras och underhållas med jämna mellanrum, oavsett hur smutsig den är.

Därefter skall maskinen behandlas med ett skötselmedel (t.ex. olja eller vaxspray). Använd inte rengöringsmedel som är skadliga för huden.

Om de nämnda punkterna inte uppfylls förfaller garantianspråket!

Intervall	Omedelbart	Veckovis	Månadsvis	1/4 årligen	1/2 årligen
Inspektion av ALLA säkerhetsrelaterade delar	X				
Rengöring	X				
Kontrollera eller återställa ytskydd	X				
Kontrollera tätheten i hydraulsystemet	X				
Kontrollera eller återställa yt- eller korrosionsskydd	X				
Kontrollera eller åtgärda skador på lackering och komponenter	X				
Kontrollera eller reparera rostskador	X				
Kontrollera eller återbehandla håligheter och omålade områden.	X				
Kontrollera att det pneumatiska systemet är tätt.	X				
Kontrollera skruvarnas hållfasthet.	X				
Kontrollera, smörj och justera lagerspelet.	X				
Kontrollera slitdelar		X			
Kontrollera vätskor (nivå, slitage, föroreningar, kvalitet)		X			
Kontrollera och smörja glidytor		X			
Avlägsna inre smuts			X		
Rengör och kontrollera elektriska komponenter				X	
Kontrollera motor och växellåda med avseende på funktion och slitage.				X	
Kontrollera svetsar och konstruktion				X	
Utför visuell inspektion (enligt inspektionsplanen).					X

4.4 Felsökning eller felindikering och åtgärd

Symptom	Orsak	Lösning
Hjulgripen fungerar inte	Strömbrytaren är inte påslagen	Slå på strömbrytaren
	Nödstoppsknappen är inte utlöst	Frigör nödstoppsknappen
	Säkerhetsbrytaren för säkert stående är inte aktiverad	Placera om hjulgreppet på ytan
	Batteriet är strömlöst	Ladda batteriet
	Kablarna är inte anslutna	Kontrollera kablarna och anslut dem vid behov
Vissa hjulgripdon fungerar, andra inte	Vissa hjulgripar är inte online/grupperade	Kontrollera gruppering/anslutning
Gaffeln lyfter inte när lyftknappen trycks in	För lite olja i hydraulaggregatet	Fyll på mer hydraulolja
	Lyftknappen är defekt	Kontrollera knappen och byt ut den vid behov.
	Sänkningsventilen stänger inte	Kontrollera och rengör om den är smutsig, byt ut om den är defekt
	Nödsänkningsventilens avtappningsskruv stängs inte	Dra åt skruven igen
	Filtret på sugpumpen är smutsigt	Kontrollera och rengör vid behov
	Kablarna till lyftknappen är inte anslutna	Kontrollera och anslut igen
Lyftgaffeln sänks inte när Lowerknappen trycks in	Spärrarna öppnas inte	Kontrollera om elkablarna till elektromagneten har lossnat. Dra åt igen vid behov.
	Sänkningsventilen fungerar inte	Kontrollera om hjulgripen är strömförsörjd och kontrollera om sänkventilen är skadad (byt ut den om den är defekt)
	Sänkningsknappen är defekt	Kontrollera knappen och byt ut den vid behov.
	Kablarna till sänkningsnyckeln är inte anslutna	Kontrollera och anslut igen
Höjdvärdet visas inte korrekt under lyftfasen	Gaffeln lyfts inte från det lägsta läget	Se till att gaffeln lyfts från det lägsta läget
	Återställningsbrytaren är inte korrekt inställd eller är defekt	Justera eller byt gränslägesbrytaren
	Kabeln till höjdsensorn är frånkopplad eller lös	Kontrollera att anslutningen fungerar korrekt

Symptom	Orsak	Lösning
Systemet är inte synkroniserat	Höjdgivaren visar ett instabilt värde	Kontrollera eller byt ut givaren
	Kabeln till höjdsensorn är frånkopplad eller lös	Kontrollera att anslutningen fungerar korrekt
	Oljan i hydraulaggregatet är inte tillräcklig	Fyll på lite hydraulolja
	Sänkventilen på ett hydraulaggregat stänger inte ordentligt	Kontrollera och rengör om den är smutsig, eller byt ut om den är defekt
	Nödsänkningsskruven i ett av kraftaggregaten går inte att stänga	Dra åt skruven igen
	Filtret på sugpumpen i ett av kraftaggregaten är smutsigt	Kontrollera och rengör vid behov
Lyftkapaciteten är inte tillräcklig	Oljan i tanken är inte tillräcklig	Fyll på olja i tanken
	Pumpen är defekt	Kontrollera pumpen och byt ut den vid behov
	Tryckbegränsningsventilen är inte korrekt justerad	Justera ventilen korrekt
Motorn stannar inte när lyftgaffeln har nått maximal höjd	Den övre gränslägesbrytaren fungerar inte	Kontrollera gränslägesbrytaren och byt ut den vid behov
Lyftgaffeln höjs eller sänks inte mjukt	Läckage eller förekomst av luft i hydraulkretsen	Avlufta hydraulsystemet
	Pumpens filter är smutsigt	Kontrollera och rengör vid behov
	Pumpens tätning är defekt	Kontrollera tätningen och byt ut den vid behov
Ingenting visas på displayen	Strömbrytaren är inte påslagen	Slå på strömbrytaren
	Ingen strömförsörjning tillgänglig	Kontrollera strömförsörjningen och återställ vid behov
	Kablarna är frånkopplade	Sätt tillbaka kablarna

4.5 Underhålls- och serviceinstruktioner

Obs



Allt underhålls- och servicearbete bör utföras minst enligt ["Plan för underhåll eller vård"](#).

Enhet för underhåll av tryckluft

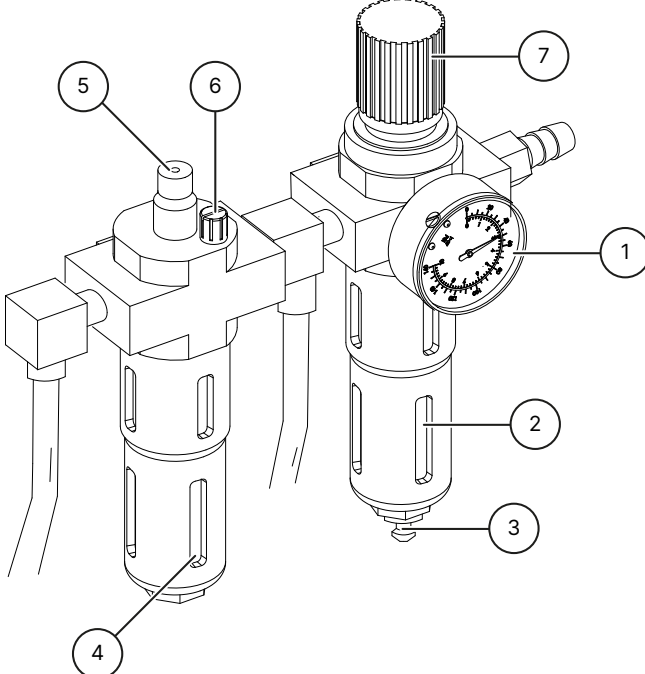
<p>Inställning av arbetstrycket</p> <ul style="list-style-type: none"> ▪ Kontrollera arbetstrycket som visas i tryckmätaren ①. Det måste överensstämna med de tekniska uppgifterna. ▪ Arbetstrycket kan justeras med hjälp av tryckregulatorn ⑦. ▪ Dra upp tryckregulatorn för att göra justeringar. ▪ För att öka trycket i maskinen vrider du regulatorn medurs. För att minska trycket vrider du regulatorn moturs. 	
<p>Olja</p> <ul style="list-style-type: none"> ▪ Kontrollera oljenivån i oljetanken ④. ▪ Ta bort oljetanken. ▪ Fyll nu på reservoaren med en pneumatisk olja med SAE20-viskositet i enlighet med detta. ▪ Kontrollera oljans insprutningsmängd genom siktglaset ⑤. ▪ Som regel måste skruven ⑥ stängas helt medurs och sedan öppnas igen med ca 1/4 till 1/2 varv genom att vrida den moturs. 	
<p>Vattenavskiljare</p> <ul style="list-style-type: none"> ▪ Kontrollera vattennivån i avskiljaren ②. ▪ Öppna ventilen ③ för att tömma ut vattnet. 	

4.6 Bortskaffande

Koppla bort luft- och strömförsörjningen.

Ta bort alla icke-metalliska material och förvara dem enligt lokala föreskrifter.

Ta bort oljan från maskinen och förvara den enligt lokala föreskrifter.

Återvinn alla metalliska material.



Fara

Maskinen innehåller vissa farliga ämnen.

Dessa kan förorena miljön och orsaka skador på människokroppen.

Var försiktig och använd vid behov skyddskläder vid hantering.

5 EG - EU-FÖRSÄKRAN OM ÖVERENSSTÄMMELSE

Enligt maskindirektivet 2006/42/EG, bilaga II 1A, EMC-direktivet 2014/30/EU, bilaga IV.

Serienummer

Tillverkarens företagsnamn och fullständiga adress

ATH-Heinl GmbH & Co. KG
Gewerbepark 9
DE - 92278 Illschwang

Namn och adress till den auktoriserade representanten för dokumentationen.

ATH-Heinl GmbH & Co. KG
Gewerbepark 9
DE - 92278 Illschwang

Vi försäkrar härmed att den nedan angivna maskinen, i den version som vi har släppt ut på marknaden, uppfyller de relevanta, grundläggande säkerhets- och hälsokraven i EG-direktivet 2006/42/EG och den harmoniseringslagstiftning som anges nedan.

Beskrivning av maskinen

Hjulgripdon för fordon

Typbeteckning

ATH RG5.5 WB

Föremålet för den deklARATION som beskrivs ovan överensstämmer med följande relevanta harmoniserade unionslagstiftning.

EN ISO 12100:2010 (Maskinsäkerhet)

Följande harmoniserade standarder och föreskrifter har följts

DIN EN 1493:2010 (Maskindirektivet)
DIN EN 60204-1: 2018 (Lågspänningsdirektivet)

Institut för provning

CTI-CEM International Ltd
Unit 200 Greenogue Business Park
Grants Lane, Rathcoole,
Co. Dublin. Ireland

Referensnummer för tekniska data

F-44-20-0720-18-01-A

Nummer på certifikat

C-44-20-0720-18-01-A

ATH-Heinl GmbH & Co. KG

Gewerbepark 9
DE - 92278 Illschwang
Oktober 2012



Hans Heinl
(Verkställande direktör)

OMBYGGNADER OCH/ELLER MODIFIERINGAR AV MASKINEN KOMMER ATT OGILTIGFÖRKLARA CE-INSPEKTIONEN OCH UTESLUTA ANSVAR.

6 BILAGA

6.1 Elektriskt kretsschema

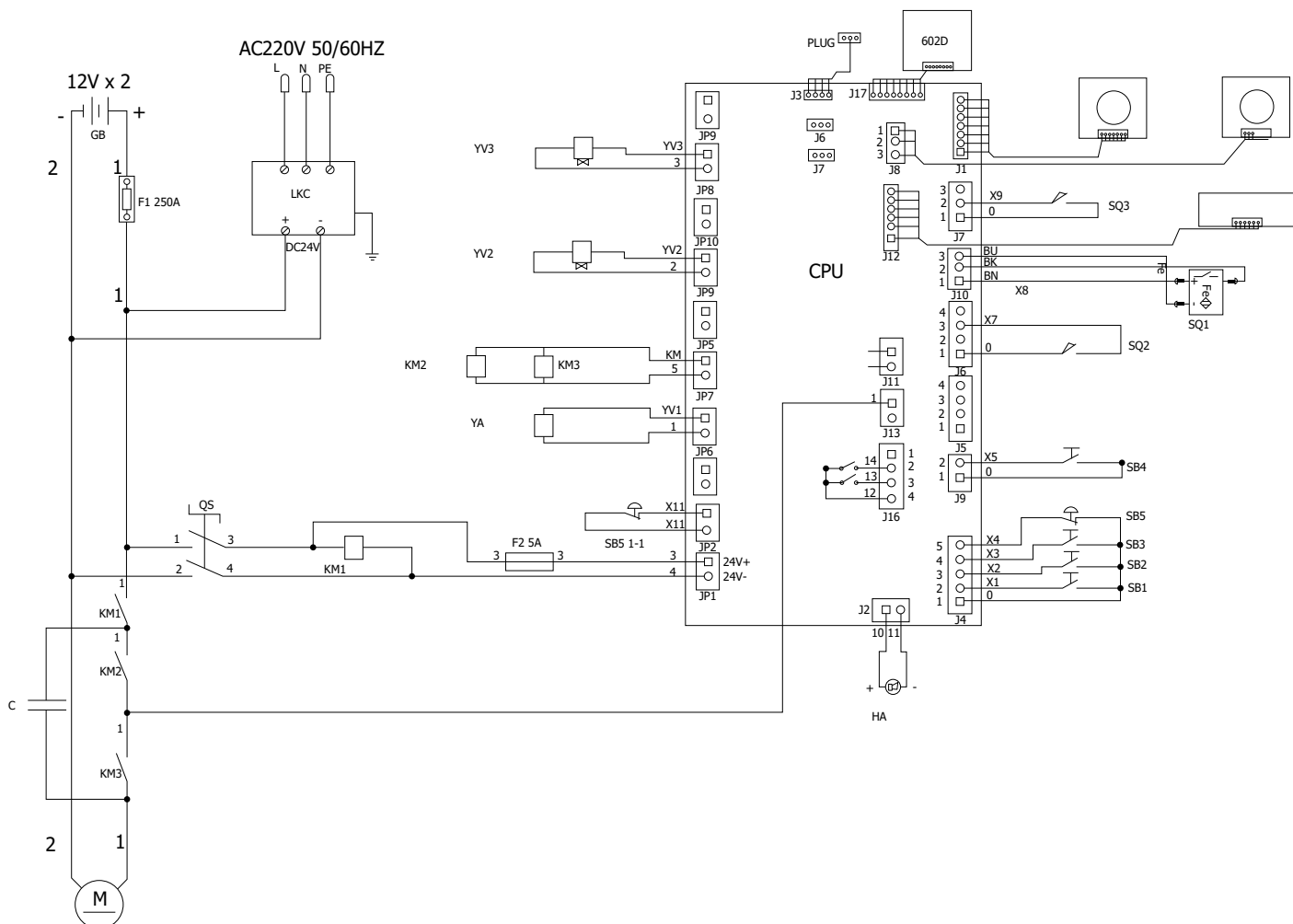

QS Huvudströmbrytare

KM2 Kontaktor DC

SB1 Lyftknapp

SB3 Nyckel för parkering

SB5 Brytare för nödstopp

HA Ljudsignal

SQ2 Gränslägesbrytare nedre läge

YA Elektromagnet för frigöring

YV3 Magnetisk sänkventil 3

KM1 Kontaktor DC

KM3 Kontaktor DC

SB2 Knapp för sänkning

SB4 Nyckel Långsam sänkning

M Motor DC 24 V

SQ1 Låsbar säkerhetsgränslägesbrytare

SQ3 Jordad säkerhetsgränslägesbrytare

YV2 Magnetventil för sänkning av ventil 2

6.2 Hydrauliskt kretsschema

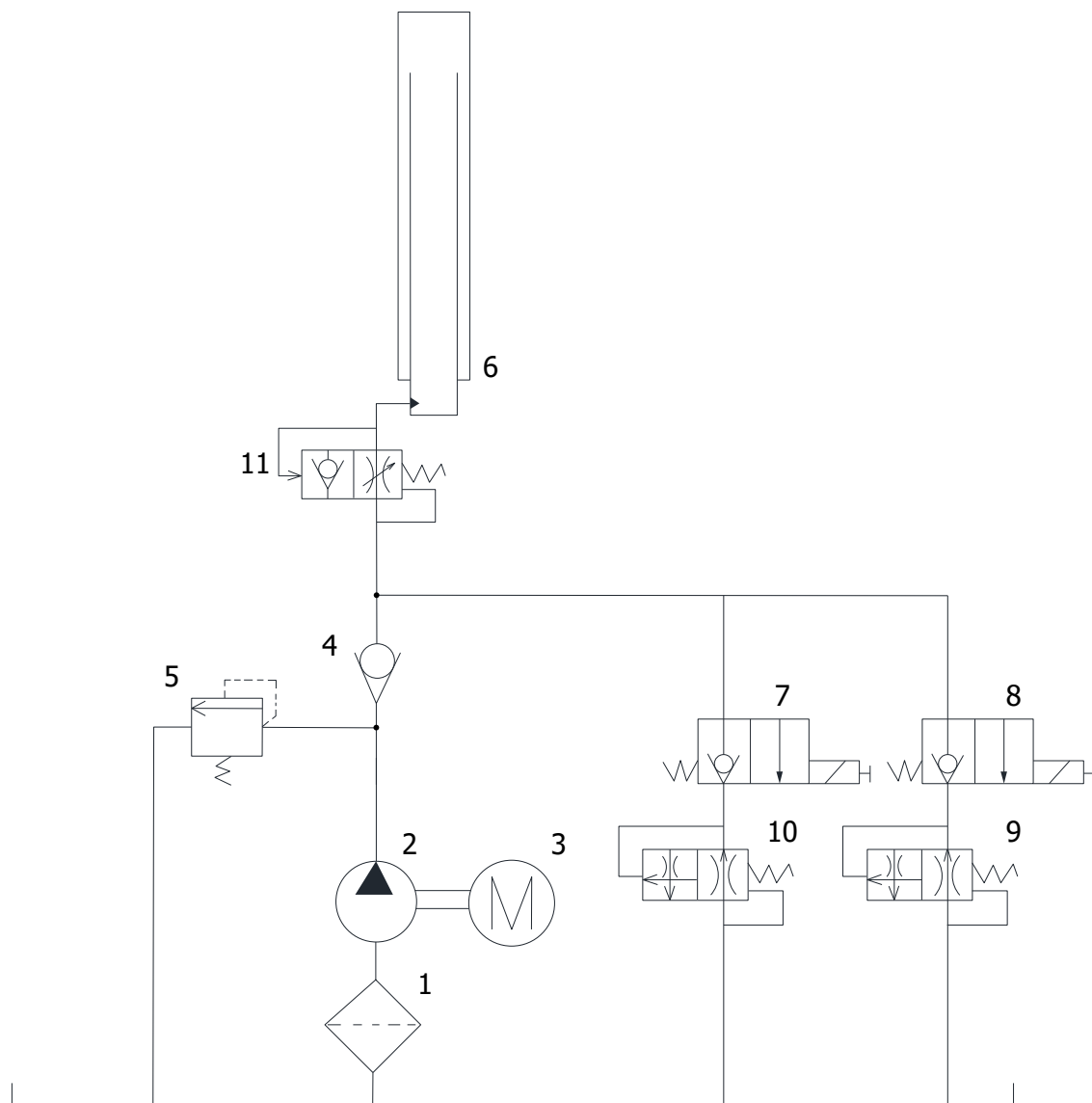

- 1 Kugghjulspump
- 3 Motor DC 24 V
- 5 Övertrycksventil
- 7 Sänkningsventil
- 9 Sänkventil
- 11 Backventil för gasspjäll

- 2 Oljefilter
- 4 Backventil
- 6 Hydraulcylinder
- 8 Sänkningsventil
- 10 Ventil för sänkningshastighet



7 GARANTIKORT

Handlarens adress:	Kundadress:
Företag (eventuellt kundnummer):	Företag (eventuellt kundnummer):
Kontakta:	Kontakta:
Street:	Gata:
Postnummer och stad:	Postnummer och stad:
Telefon och fax:	Telefon och fax:
E-post:	E-post:
Tillverkare & modell:	Tillverkningsår:
Tillverkningsår: År:	Säkerhetsnummer:

Beskrivning av meddelandet:

Beskrivning av de reservdelar som behövs:

Reservdel:	Part number:	Antal:
------------	--------------	--------

Viktiga anmärkningar:

Skador orsakade av felaktig hantering, försummat underhåll eller mekanisk skada täcks inte av garantin. För system som inte har installerats av en auktoriserad ATH-Heinl-montör är garantin begränsad till tillhandahållandet av nödvändiga reservdelar.

Transportskador:

- Uppenbart fel (Synlig transportskada, notera på transportörens följesedel, skicka kopia av följesedel och foton omedelbart till ATH-Heinl).
- Dolda fel (Transportskada upptäcks först vid upppackning av varan, skicka skadeanmälan med bilder till ATH-Heinl inom 24 timmar).

Plats och datum

Underskrift och stämpel

7.1 Produktgarantins räckvidd

Fem år

- Om enhetens struktur

Ett år (under normala omständigheter/användning inom ramen för garantin)

- Strömförsörjningsenheter
- Hydrauliska cylindrar
- Alla andra slitdelar som t.ex. vridskivor, gummiplattor, kablar, kedjor, ventiler, brytare osv.

Undantag från garantin för

- Defekter som orsakas av normalt slitage, felaktig användning, transportskador, felaktig installation, spänning eller brist på erforderligt underhåll.
- Skador till följd av försummelse eller underlåtenhet att följa de angivna instruktionerna i denna manual och/eller andra medföljande instruktioner.
- Normalt slitage på komponenter som kräver service för att hålla produkten i säkert driftskick.
- Komponenter som har skadats under transporten.
- Andra komponenter som inte uttryckligen har listats, men som hanteras som allmänna slitdelar.
- Vattenskador orsakade av till exempel regn, överdriven fukt, korrosiva miljöer eller andra föroreningar.
- Kosmetiska defekter som inte påverkar funktionen.

GARANTIN GÄLLER INTE OM GARANTIKORTET INTE HAR SKICKATS TILL ATH-HEINL.

Det påpekas att skador och funktionsstörningar som orsakas av att underhålls- och inställningsarbeten inte följs (enligt bruksanvisningar och/eller instruktion), felaktiga elektriska anslutningar (rotationsfält, nominell spänning, säkringsskydd) eller felaktig användning (överbelastning, installation utomhus, tekniska ändringar) utesluter garantianspråk!



8 TESTBOK



Obs

Denna testbok (inklusive protokoll) är en viktig del av bruksanvisningen eller produkten.

!!!FÖRVARA DEN OMSORGSFULLT!!!

Inspektion

Produkten ska inspekteras av ett lämpligt och godkänt företag eller institution efter avslutad installation, överlämning, instruktion om nödvändigt och därefter med regelbundna intervaller i enlighet med de bestämmelser och lagbestämmelser som gäller i det land där produkten används.

Vid ändringar eller utvidgningar av produkttypen skall en ytterligare provningslogg bok föras och godkännas.

Inspektionens omfattning

Förutom att det är nödvändigt att kontrollera att systemet fungerar, är rent och underhållsfritt, skall de säkerhetsrelevanta komponenterna i hela systemet särskilt kontrolleras.



Tekniska uppgifter

Se den bifogade bruksanvisningen.

Typskylt

Notera alla uppgifter nedan

Tillverkare och typ av monteringsmaterial som används

 ATH-Heinl			
Typ Type		Serien # Serial #	
Spannung Voltage		Baujahr Year of built	
Leistung Power		Tragkraft Capacity	
		Made by ATH-Heinl GmbH & Co.KG Gewerbepark 9 92278 Iilschwang GERMANY Assembly in China	

8.1 Protokoll för installation och överlämning

Installationsplats:	Anordning/installation:
Företag:	Tillverkare:
Street:	Typ/Modell:
Stad:	Serienummer:
Land:	Tillverkningsår:

Den produkt som anges ovan har monterats, kontrollerats med avseende på funktion och säkerhet och tagits i bruk. Installationen har utförts av:

Operatören experten

Operatören bekräftar att produkttypen är korrekt installerad, att han/hon har läst och förstått all information i denna bruksanvisning och detta protokoll och att han/hon iakttar dem i enlighet med detta, samt att han/hon håller dessa dokument tillgängliga för de instruerade operatörerna när som helst.

Operatören bekräftar att han efter installation och driftsättning av en utbildad person från tillverkaren eller en auktoriserad återförsäljare (expert) har fått instruktioner om maskinens funktion, hantering, säkerhetsrelevanta specifikationer, underhåll och skötsel, att han har fått maskinens dokument, information och specifikationer och att produkten fungerar korrekt.

VIKTIG ANMÄRKNING:

OM OVANSTÅENDE PUNKTER INTE UPPFYLLS UPPHÖR GARANTIANSPRÅKET ATT GÄLLA!

Garantin är endast giltig vid uppfyllande av och bevis för korrekt installation, överlämnande, vid behov instruktion av maskinen samt årligt underhåll av en av tillverkaren auktoriserad expert. Intervallet mellan 2 underhållsintervaller får inte överstiga 12 månader. Vid icke-standardiserad användning eller vid användning i flera skift eller säsongsbetonad användning måste man komma överens om en ½ årlig inspektion och ett ½ årligt underhåll.

Garantianspråk godkänns endast om alla punkter i protokollet och i bruksanvisningen har uppfyllts, om anspråket framställs omedelbart efter upptäckt och om detta **protokoll** skickas **till tillverkaren i samband med underhålls- och, i förekommande fall, serviceprotokollet**.

Dessutom måste den särskilda informationen om garantin (omfattning, anspråk och specifikationer) som beskrivs i bruksanvisningen iakttas.

Skador och anspråk till följd av felaktig hantering, underlåtenhet att sköta underhåll och skötsel, användning av olämpliga eller inte specificerade monterings-, drifts-, underhålls- och skötselmaterial, mekaniska skador, manipulering av utrustningen utan samråd eller av obehöriga experter är uteslutna från garantin. För system som inte har installerats av en auktoriserad expert begränsas garantin genom tillverkarens överenskommelse till högst tillhandahållandet av nödvändiga reservdelar.

Expertens namn och företagsstämpel vid behov nummer och namn VKH

Expertens datum och underskrift

Operatörens namn och företagsstämpel

Operatörens datum och underskrift



8.2 Testplan

Testning	1	2	3	4	5	6
Datum						
Namnskylt						
Kortfattad bruksanvisning						
Bruksanvisningar						
Säkerhetsetikett						
Märkning för drift						
Ytterligare märkning						
Konstruktion (deformationer, sprickor)						
Fästdockor och stabilitet						
Betonggolvetets skick (sprickor)						
Tillstånd/allmänt skick						
Tillstånd / renhet						
Tillstånd/underhåll och tätning						
Tillstånd / vätskor						
Skick / Smörjning						
Tillstånd / Aggregat						
Tillstånd / Drivning						
Tillstånd / Motor						
Skick / växellåda						
Skick / Cylinder						
Skick / Ventil						
Skick / Elektrisk styrning						
Skick / Elektriska strömbrytare						
Tillstånd / Elektriska strömbrytare						
Skick / Elektriska ledningar						
Skick / Hydrauliska ledningar						
Skick / Hydrauliska kopplingar						
Skick / Pneumatiska ledningar						
Skick / Pneumatisk skruvförbindelse						
Skick / Täthet mot läckage						
Skick / Bultar och lager						
Skick / Slitdelar						
Skick / Täckningar						
Skick / Funktioner under belastning						

Testning	1	2	3	4	5	6
Datum						
Skick / Säkerhetsrelevanta komponenter						
Skick / Elektrisk säkerhetsanordning						
Skick / Hydraulisk säkerhetsanordning						
Villkor / Pneumatisk säkerhetsanordning						
Villkor / Mekanisk säkerhetsanordning						
Villkor / Funktioner under belastning						
Kontrollmärke utfärdat						



8.3 Inspektionsrapport

Visuell inspektion (auktoriserad expert)

Resultat av inspektionen

Vid en regelbunden/extraordinär inspektion/reinspektion*.

Anordningen har genomgått ett test för driftklarhet. Inga/alla följande* defekter har upptäckts:

Inspektionens omfattning: Funktionell och visuell inspektion enligt specifikationerna
Delvis inspektion kvarstår:

Det finns inga *) invändningar mot idrifttagningen, ingen *) ny provning krävs.

(plats, datum)

Bekräftelse av godkännande:

(expertens underskrift)

(Expertens namn)

(Arbets titel)

(Adress)

(anställd av)

Operatör (Företagets stämpel, datum, underskrift)

Noterade fel **)

Brister som åtgärdats **)

*) Stryk det som inte är tillämpligt

***) Bekräftelse från operatören eller en behörig företrädare med datum och underskrift.

Visuell inspektion (auktoriserad expert)

Inspektionsrapport

Vid en regelbunden/extraordinär inspektion/reinspektion*.

Anordningen har genomgått en inspektion för driftklarhet. Inga/alla följande* defekter hittades:

Inspektionens omfattning: Funktionell och visuell inspektion enligt specifikationerna
Delvis inspektion kvarstår:

Det finns inga *) invändningar mot ibruktagandet, efterföljande provning är inte *) nödvändig.

(plats, datum)

Bekräftelse av godkännande:

(expertens underskrift)

(Expertens namn)

(Arbetstitel)

(Adress)

(anställd av)

Operatör (Företagets stämpel, datum, underskrift)

Noterade fel **)

Brister som åtgärdats **)

*) Stryk det som inte är tillämpligt

***) Bekräftelse från operatören eller en behörig företrädare med datum och underskrift.



Visuell inspektion (auktorerad expert)

Inspektionsrapport

Vid en regelbunden/extraordinär inspektion/reinspektion*.

Anordningen har genomgått en inspektion för driftklarhet. Inga/alla följande* defekter hittades:

Inspektionens omfattning: Funktionell och visuell inspektion enligt specifikationerna
Delvis inspektion kvarstår:

Det finns inga *) invändningar mot ibruktagandet, efterföljande provning är inte *) nödvändig.

(plats, datum)

Bekräftelse av godkännande:

(expertens underskrift)

(Expertens namn)

(Arbets titel)

(Adress)

(anställd av)

Operatör (Företagets stämpel, datum, underskrift)

Noterade fel **)

Brister som åtgärdats **)

*) Stryk det som inte är tillämpligt

***) Bekräftelse från operatören eller en behörig företrädare med datum och underskrift.

Visuell inspektion (auktorerad expert)

Inspektionsrapport

Vid en regelbunden/extraordinär inspektion/reinspektion*.

Anordningen har genomgått en inspektion för driftklarhet. Inga/alla följande* defekter hittades:

Inspektionens omfattning: Funktionell och visuell inspektion enligt specifikationerna
Delvis inspektion kvarstår:

Det finns inga *) invändningar mot ibruktagandet, efterföljande provning är inte *) nödvändig.

(plats, datum)

Bekräftelse av godkännande:

(expertens underskrift)

(Expertens namn)

(Arbets titel)

(Adress)

(anställd av)

Operatör (Företagets stämpel, datum, underskrift)

Noterade fel **)

Brister som åtgärdats **)

*) Stryk det som inte är tillämpligt

***) Bekräftelse från operatören eller en behörig företrädare med datum och underskrift.



Visuell inspektion (auktorerad expert)

Inspektionsrapport

Vid en regelbunden/extraordinär inspektion/reinspektion*.

Anordningen har genomgått en inspektion för driftklarhet. Inga/alla följande* defekter hittades:

Inspektionens omfattning: Funktionell och visuell inspektion enligt specifikationerna
Delvis inspektion kvarstår:

Det finns inga *) invändningar mot ibruktagandet, efterföljande provning är inte *) nödvändig.

(plats, datum)

Bekräftelse av godkännande:

(expertens underskrift)

(Expertens namn)

(Arbets titel)

(Adress)

(anställd av)

Operatör (Företagets stämpel, datum, underskrift)

Noterade fel **)

Brister som åtgärdats **)

*) Stryk det som inte är tillämpligt

***) Bekräftelse från operatören eller en behörig företrädare med datum och underskrift.

Visuell inspektion (auktorerad expert)

Inspektionsrapport

Vid en regelbunden/extraordinär inspektion/reinspektion*.

Anordningen har genomgått en inspektion för driftklarhet. Inga/alla följande* defekter hittades:

Inspektionens omfattning: Funktionell och visuell inspektion enligt specifikationerna
Delvis inspektion kvarstår:

Det finns inga *) invändningar mot ibruktagandet, efterföljande provning är inte *) nödvändig.

(plats, datum)

Bekräftelse av godkännande:

(expertens underskrift)

(Expertens namn)

(Arbets titel)

(Adress)

(anställd av)

Operatör (Företagets stämpel, datum, underskrift)

Noterade fel **)

Brister som åtgärdats **)

*) Stryk det som inte är tillämpligt

***) Bekräftelse från operatören eller en behörig företrädare med datum och underskrift.



www.ath-heinl.com

ATH-Heinl GmbH & Co. KG

Gewerbepark 9
D-92278 Illschwang
Germany

Tel.: +49(0)9666 18801 00

Fax: +49(0)9666 18801 01

info@ath-heinl.de
www.ath-heinl.com

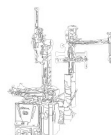

Βιβλίο οδηγιών



ανυψωτικό μονοκόλωνα
μεταφερόμενο

ATH RG5.5 WB

Από τον αύξοντα αριθμό: E856240400245

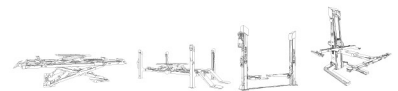

ΠΕΡΙΕΧΟΜΕΝΟ

1	Εισαγωγή.....	615
1.1	Γενικές πληροφορίες.....	615
1.2	Περιγραφή.....	616
1.3	Επιχείρηση.....	618
1.4	Οδηγίες ασφαλείας.....	619
1.5	Τεχνικά στοιχεία.....	621
1.6	Διαστασιοποιημένο σχέδιο.....	622
2	Εγκατάσταση.....	623
2.1	Συνθήκες μεταφοράς και αποθήκευσης.....	623
2.2	Αποσυσκευασία του μηχανήματος.....	625
2.3	Πεδίο εφαρμογής της παράδοσης.....	625
2.4	Τοποθεσία.....	626
2.5	Τοποθεσία.....	626
2.6	Ηλεκτρική σύνδεση.....	627
2.7	Υδραυλική σύνδεση.....	627
2.8	Συναρμολόγηση.....	628
2.9	Τοποθέτηση.....	628
2.10	Πριν από τη θέση σε λειτουργία.....	629
2.11	Πλήρωση και αφαίμαξη λαδιού.....	629
3	Επιχείρηση.....	631
3.1	Οδηγίες λειτουργίας.....	631
3.2	Βασικές οδηγίες.....	632
3.3	Λειτουργία της αρπάγης τροχού.....	633
3.4	Εμφάνιση.....	635
4	Συντήρηση.....	650
4.1	Αναλώσιμα για τη συναρμολόγηση, τη συντήρηση και τη φροντίδα.....	650
4.2	Κανονισμοί ασφαλείας για το πετρέλαιο.....	652
4.3	Σχέδιο συντήρησης ή φροντίδας.....	653
4.4	Αντιμετώπιση προβλημάτων ή εμφάνιση και αντιμετώπιση σφαλμάτων.....	654
4.5	Οδηγίες συντήρησης και σέρβις.....	656
4.6	Διάθεση.....	657
5	Δήλωση συμμόρφωσης ΕΚ-ΕΕ.....	659
6	Παράρτημα.....	660
6.1	Ηλεκτρικό διάγραμμα κυκλώματος.....	660



6.2	Διάγραμμα υδραυλικού κυκλώματος.....	661
7	Κάρτα εγγύησης.....	662
7.1	Πεδίο εφαρμογής της εγγύησης προϊόντος.....	663
8	Βιβλίο δοκιμών.....	664
8.1	Πρωτόκολλο εγκατάστασης και παράδοσης.....	665
8.2	Σχέδιο δοκιμών.....	666
8.3	Έκθεση επιθεώρησης.....	668
9	Σημειώσεις.....	674

1 ΕΙΣΑΓΩΓΉ

1.1 Γενικές πληροφορίες



Οι παρούσες οδηγίες αποτελούν αναπόσπαστο μέρος του μηχανήματος. Πρέπει να διαβαστούν και να κατανοηθούν από τον χρήστη. Καμία ευθύνη δεν αναλαμβάνεται για ζημιές που προκαλούνται από τη μη τήρηση αυτών των οδηγιών ή των ισχυόντων κανονισμών ασφαλείας.



Για όλες τις εργασίες στον περιγραφόμενο εξοπλισμό πρέπει να φοράτε κατάλληλο προστατευτικό ρουχισμό.

Κίνδυνος



Η μη τήρηση οδηγεί σε θάνατο ή σοβαρό τραυματισμό

Προσοχή



Η μη τήρηση μπορεί να οδηγήσει σε θάνατο ή σοβαρό τραυματισμό.

Προειδοποίηση



Η μη τήρηση μπορεί να οδηγήσει σε τραυματισμούς

Προσοχή



Η μη τήρηση μπορεί να οδηγήσει σε υλικές ζημιές και να επηρεάσει τη λειτουργία του προϊόντος.

Υπόδειξη



Συμπληρωματικές πληροφορίες σχετικά με τη λειτουργία του προϊόντος

Συμβουλή



Γενικές χρήσιμες πληροφορίες

1.2 Περιγραφή

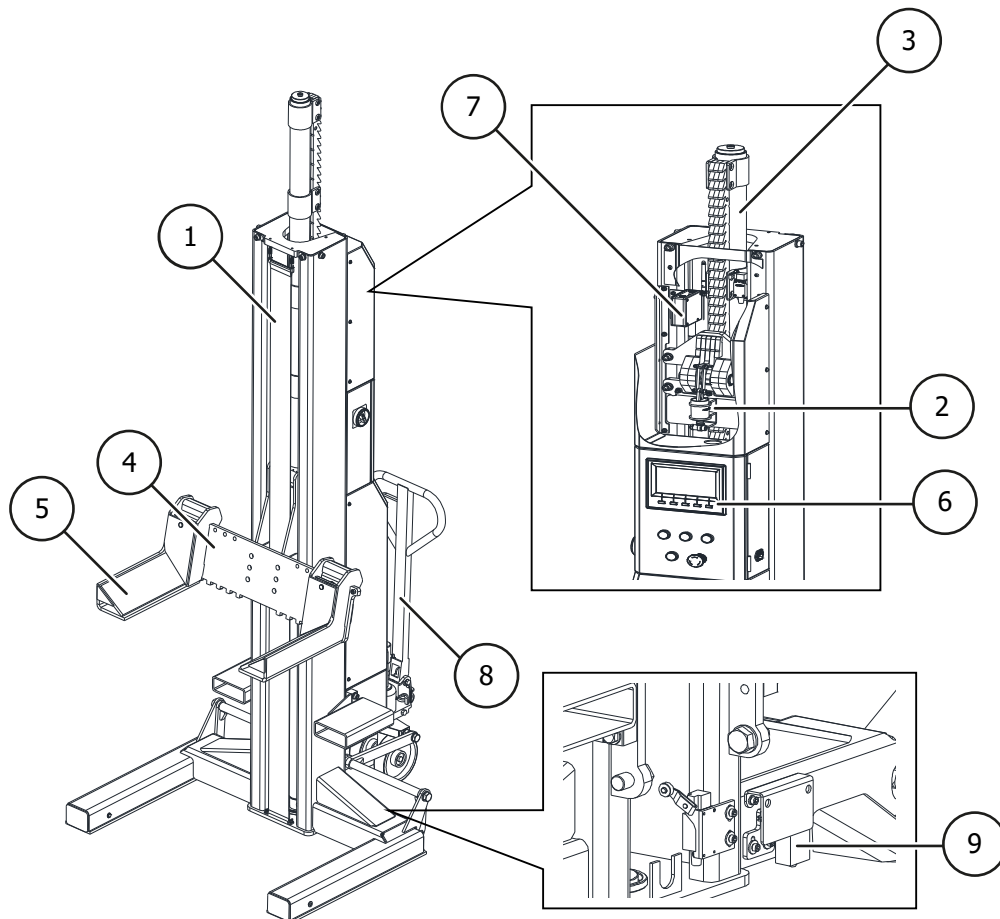

- 1 Στήλη ανύψωσης**
 Στη στήλη ανύψωσης, το ανυψωτικό όχημα καθοδηγείται από κυλίνδρους κατά την κίνηση προς τα πάνω και προς τα κάτω. Ο υδραυλικός κύλινδρος ανύψωσης βρίσκεται επίσης εδώ.
- 2 Μαγνήτης ξεκλειδώματος**
 Ηλεκτρομαγνήτης για το ξεκλείδωμα της ασφάλισης κατά τη διαδικασία καθέλκυσης. Η μανδάλωση ασφαλείας αποτρέπει την ανεξάρτητη καθέλκυση της πλατφόρμας σε περίπτωση σφάλματος
- 3 Υδραυλικός κύλινδρος**
- 4 Αμαξίδιο ανύψωσης**
 Η καρότσα ανύψωσης φέρει τον βραχίονα (συσκευή χειρισμού φορτίου). Μετακινείται προς τα πάνω και προς τα κάτω από τον υδραυλικό κύλινδρο, ενώ η καθοδήγηση στη στήλη γίνεται με κυλίνδρους.
- 5 Βραχίονες σύλληψης**
 Εδώ βρίσκονται οι ρυθμιζόμενοι βραχίονες λαβής και οι πλάκες στήριξης. Οι βραχίονες λαβής είναι ρυθμιζόμενοι σε πλάτος.
- 6 Κουτί ελέγχου**
 Εδώ βρίσκεται το πλήρες ηλεκτρικό σύστημα ελέγχου. Όλα τα μπουτόν προστατεύονται από έναν μπροστινό δακτύλιο για την αποφυγή ακούσιας ενεργοποίησης. Επιπλέον, όλες οι κινήσεις διακόπτονται αμέσως όταν απελευθερώνονται τα μπουτόν (έλεγχος νεκρού ανθρώπου).
- 7 Αισθητήρας μετατόπισης**
 Οι αισθητήρες μετατόπισης με συρματοσχοίνο μετρούν τις γραμμικές κινήσεις μέσω ενός εξαιρετικά εύκαμπτου χαλύβδινου καλωδίου

- 8 **Σετ διαδρομής**
Χρησιμοποιείται για τη μετακίνηση και την τοποθέτηση της πλατφόρμας ανύψωσης. Η διέλευση μπορεί να πραγματοποιηθεί μόνο όταν είναι κενή και χωρίς φορτίο
- 9 **Διακόπτης ασφαλείας κίνησης**
για τη διασφάλιση της σταθερής θέσης της λαβής τροχών

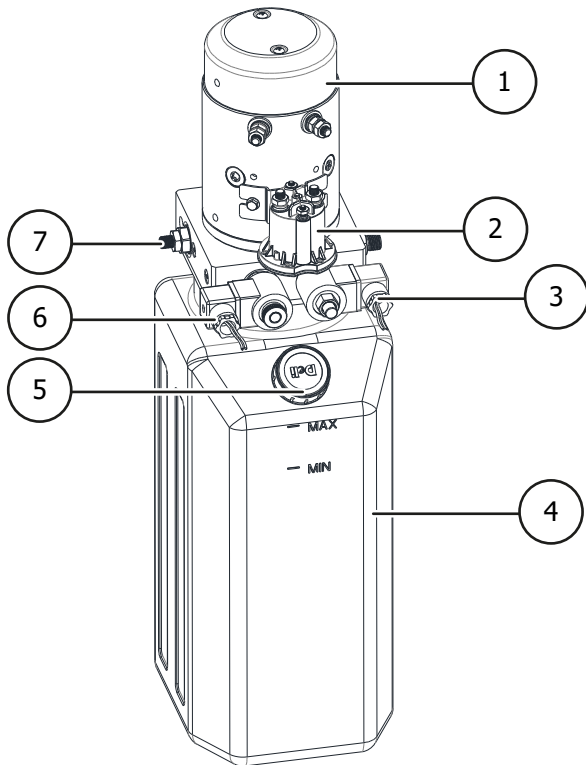

Υδραυλική μονάδα

- 1 Κινητήρας DC 24 V
- 2 Διακόπτης εκκίνησης
- 3 Βαλβίδα καθόδου με βίδα καθόδου έκτακτης ανάγκης
- 4 Δεξαμενή πετρελαίου
- 5 Τάπα πλήρωσης λαδιού
- 6 Βαλβίδα χαμηλόμετρο
- 7 Βαλβίδα ανακούφισης

1.3 Επιχείρηση

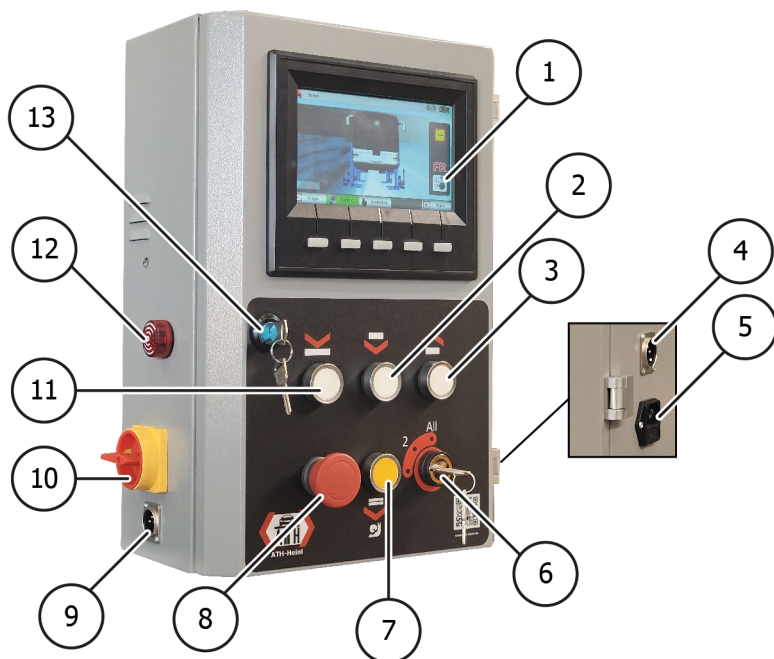

- 1 **Οθόνη**
- 2 **Κουμπί χαμήλωμα 1**
για να χαμηλώσετε την αρπάγη τροχού (οι αναστολές και η βαλβίδα χαμήλωσης ανοίγουν)
- 3 **Κουμπί ανύψωσης**
για την ανύψωση της αρπάγης τροχού
- 4 **Υποδοχή για καλώδιο επικοινωνίας**
Όταν συνδεθεί το καλώδιο επικοινωνίας, το σύστημα μπορεί να μεταβεί σε ενσύρματη επικοινωνία
Το καλώδιο επικοινωνίας ΔΕΝ περιλαμβάνεται στην παράδοση
- 5 **Σύνδεση καλωδίου φόρτισης (230V)**
- 6 **Διακόπτης επιλογής τρόπου λειτουργίας**
Ο διακόπτης επιλογής λειτουργίας μπορεί να ρυθμιστεί σε τρεις θέσεις:
Θέση 1: Μπορεί να λειτουργήσει μόνο η τρέχουσα στήλη.
Θέση 2: Μπορούν να λειτουργήσουν μόνο οι στήλες του τρέχοντος άξονα.
Θέση Όλα: Όλες οι στήλες μπορούν να λειτουργήσουν.
Σημείωση: Ο διακόπτης επιλογής λειτουργίας πρέπει να είναι ρυθμισμένος στην αντίστοιχη θέση σε όλες τις στήλες!
- 7 **Κουμπί χαμήλωμα 2**
Αυτό έχει την ίδια λειτουργία με το κουμπί Χαμηλώματος 1, αλλά η διαδικασία χαμήλωσης είναι πιο αργή.
- 8 **Διακόπτης διακοπής έκτακτης ανάγκης**
- 9 **Υποδοχή για καλώδιο επικοινωνίας**
Όταν είναι συνδεδεμένο το καλώδιο επικοινωνίας, το σύστημα μπορεί να μεταβεί σε ενσύρματη επικοινωνία
- 10 **Κύριος διακόπτης**
- 11 **Κουμπί στάθμευσης (Κλείδωμα)**
για να κατεβάσετε την αρπάγη του τροχού στην ασφάλεια (ανοίγει μόνο η βαλβίδα κατεβάσματος)
- 12 **Κουμπί επείγουσα βοήθεια**
- 13 **Κουμπί επείγουσα βοήθεια**

- 12 Γεννήτρια ήχου συναγερμού
όταν αυτό ανάβει και εκπέμπει έναν ήχο σήματος, παρατηρήστε την ένδειξη στην οθόνη
- 13 Κιβώτιο διακοπών κλειδαριάς πόρτας

1.4 Οδηγίες ασφαλείας

Γενικές οδηγίες ασφαλείας

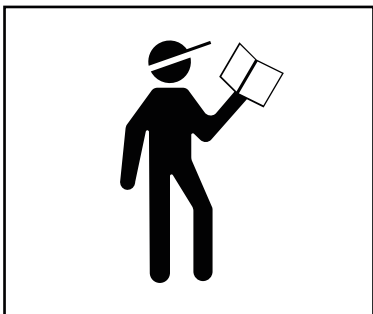

Διαβάστε και κατανοήστε τις οδηγίες λειτουργίας πριν από τη χρήση του ανεγκυστήρα.



Οι εργασίες στα ηλεκτρικά εξαρτήματα επιτρέπονται μόνο σε τοπικά εξουσιοδοτημένους ηλεκτρολόγους

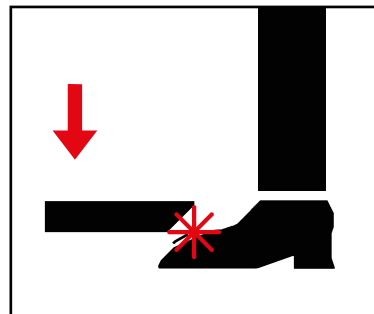

Απομακρυνθείτε από τη ζώνη κινδύνου όταν κατεβάζετε την πλατφόρμα ανύψωσης

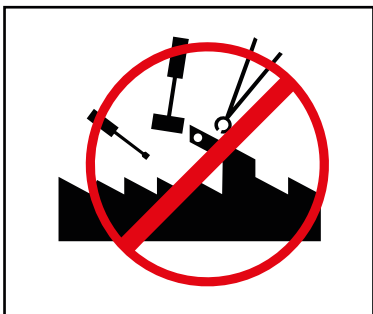

Δεν επιτρέπονται τροποποιήσεις κάθε είδους στην πλατφόρμα ανύψωσης



Η πλατφόρμα ανύψωσης δεν πρέπει να καθαρίζεται κάτω από τρεχούμενο νερό



Μην χρησιμοποιείτε μέσα καθαρισμού που διαλύουν χρώματα ή ιδιαίτερα επιθετικά μέσα καθαρισμού

Οδηγίες ασφαλείας ειδικά για το προϊόν

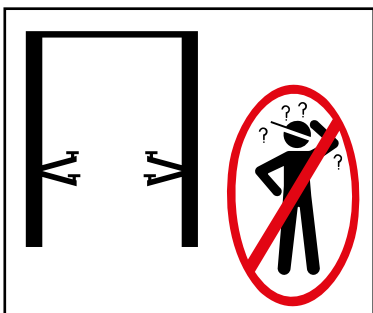

Η πλατφόρμα ανύψωσης επιτρέπεται να χρησιμοποιείται μόνο από εκπαιδευμένο προσωπικό



Μόνο εξουσιοδοτημένα άτομα επιτρέπεται να εισέρχονται στη ζώνη κινδύνου

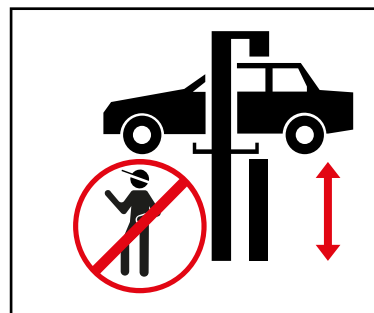

Κατά την ανύψωση και το κατέβασμα, η περιοχή κινδύνου πρέπει να διατηρείται ελεύθερη

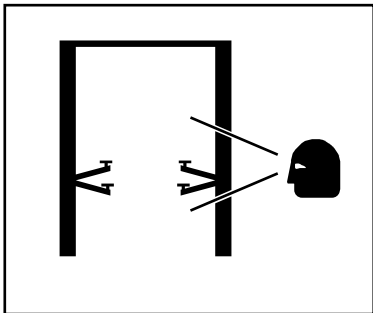

Για την ασφαλή εργασία απαιτείται κατάλληλη συντήρηση και επιθεώρηση

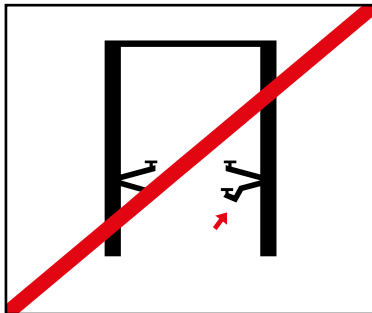

Μην εργάζεστε σε ανελκυστήρες που έχουν υποστεί ζημιές



Διασφαλίστε τη σωστή κατανομή του βάρους του οχήματος

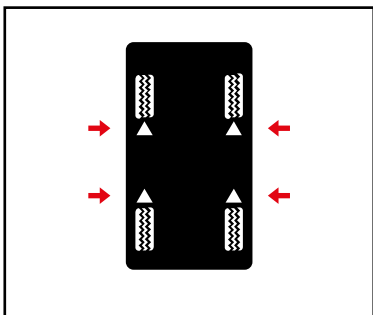

Χρησιμοποιείτε τα καθορισμένα από τον κατασκευαστή του οχήματος σημεία ανύψωσης και κλείνετε όλες τις πόρτες κατά την ανύψωση του οχήματος

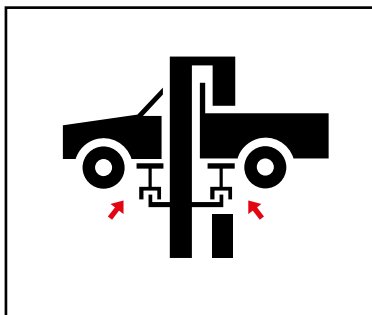

Εάν είναι απαραίτητο, χρησιμοποιήστε κατάλληλους προσαρμογείς

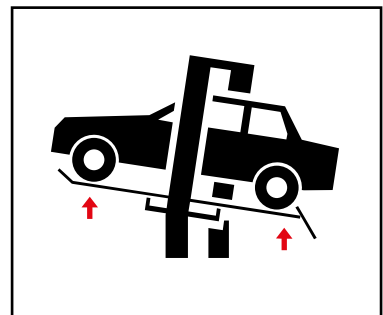

Οι προσαρμογείς μειώνουν το καθορισμένο ωφέλιμο φορτίο

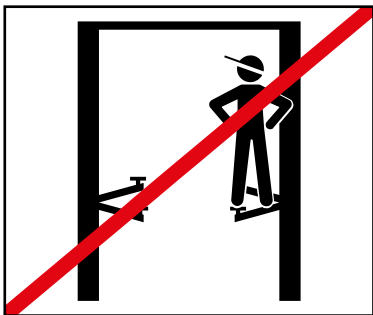

Δεν επιτρέπεται η μεταφορά αντικειμένων ή προσώπων στην πλατφόρμα ανύψωσης, στους βραχίονες στήριξης ή στο προς ανύψωση όχημα.



Αποφύγετε τις έντονες ταλαντευόμενες κινήσεις στο ανυψωμένο όχημα



Εάν υπάρχει κίνδυνος πτώσης οχήματος, εγκαταλείψτε αμέσως την επικίνδυνη περιοχή

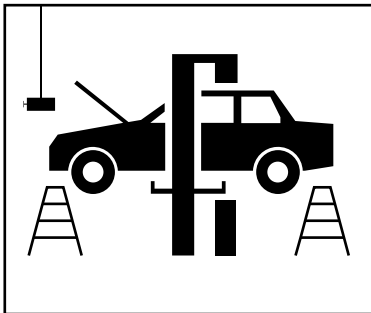

Κατά την τοποθέτηση ή την αφαίρεση βαρέων αντικειμένων, χρησιμοποιείτε πάντα μια διάταξη ασφαλείας για να αποτρέψετε την ανατροπή τους.

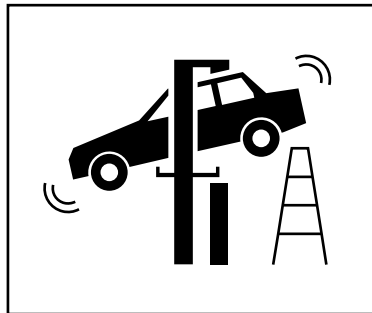

Προσέχετε τα εμπόδια κατά το κατέβασμα

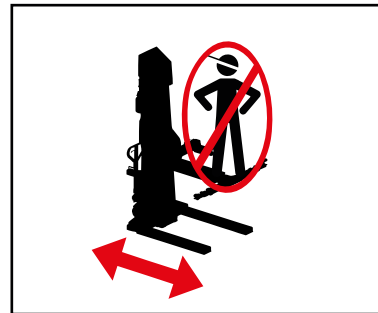

Απαγορεύεται η οδήγηση σε κινητές πλατφόρμες ανύψωσης.

1.5 Τεχνικά στοιχεία

Τύπος	ATH RG5.5 (5500kg)
Κίνηση ανύψωσης	0-1750 mm
Ρυθμιζόμενο πλάτος μεταξύ των περονών ανύψωσης	166-550 mm
Μέγ. Σφάλμα συγχρονισμού μεταξύ των τροχήλατων αρπάγων	50 mm
Συνολικό ύψος	3770 mm
Χρόνος ανύψωσης	50 s
Χρόνος καθόδου	80 s
Επιτρεπόμενη τιμή ήχου	80 dB (A)/1 m
Κλίση εδάφους	Μεγ. 3

Ηλεκτρικός κινητήρας	
Τάση	DC 24 V
Ισχύς κινητήρα	2,2 kW
Ταχύτητα	2000-4000 στροφές ανά λεπτό

Μπαταρία	
Τάση	2 x DC 12 V
Χωρητικότητα	280 AH
Κατανάλωση ρεύματος κατά την ψυχρή εκκίνηση	650 A
Μέγεθος (LxWxH)	253x168x200 mm

Υδραυλική αντλία	
Παροχή	1,6 cm ³ /g
Λάδι	HLPD32 περίπου 10l

Υδραυλική αντλία	
Πίεση λειτουργίας ²	240 bar

Προειδοποίηση



² Η εργοστασιακά ρυθμισμένη πίεση λειτουργίας είναι προσαρμοσμένη στο μέγιστο ονομαστικό φορτίο. Η βαλβίδα εκτόνωσης πίεσης δεν πρέπει να χειραγωγείται.

Η αλλαγή της ρύθμισης μπορεί να προκαλέσει σοβαρές ζημιές.

Υπόδειξη



Εάν το καθορισμένο ονομαστικό φορτίο δεν μπορεί να αυξηθεί, επικοινωνήστε με την ομάδα σέρβις.

1.6 Διαστασιολογημένο σχέδιο

Αρπάγη τροχού 5.5

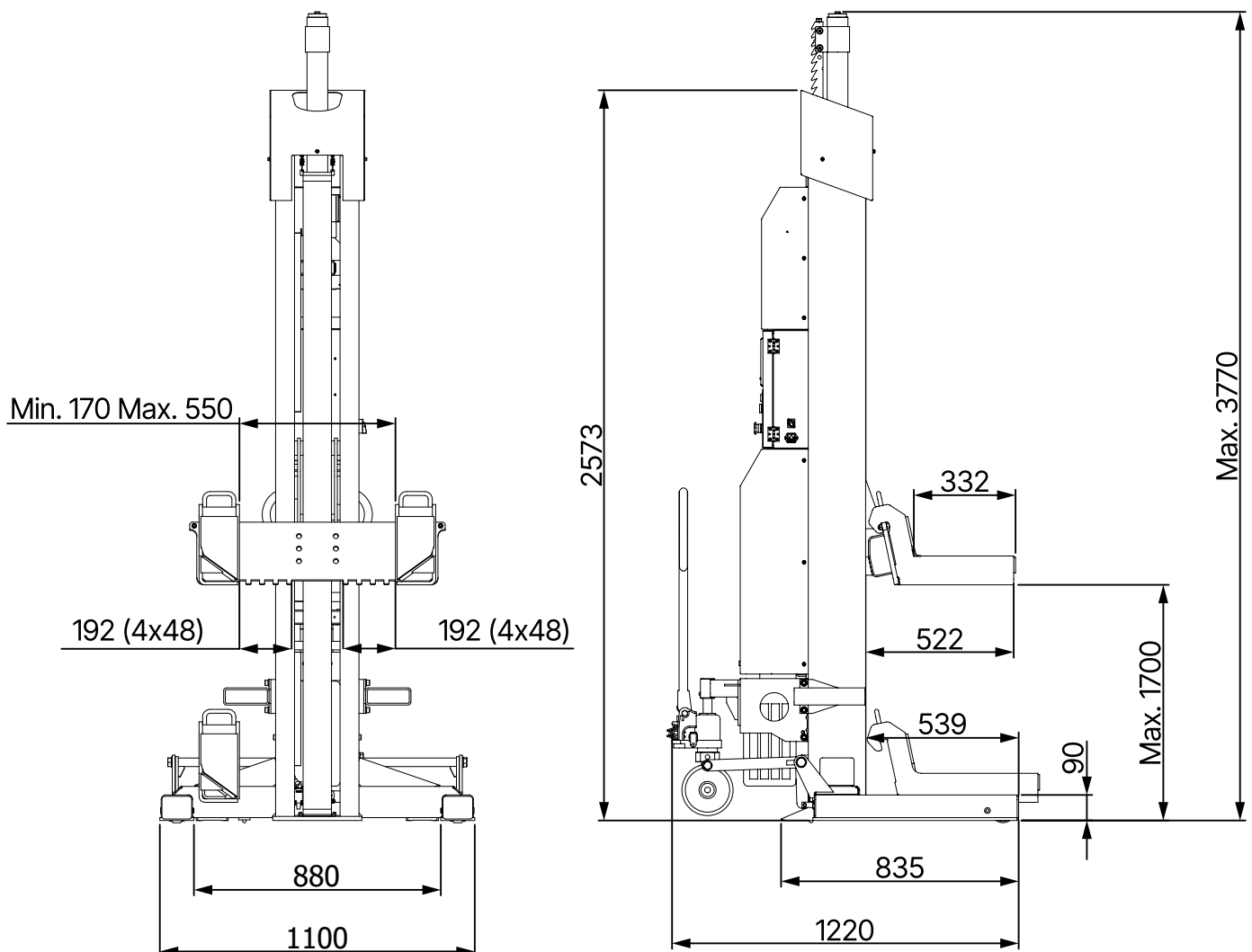

2 ΕΓΚΑΤΑΣΤΑΣΗ

Το μηχάνημα πρέπει να εγκατασταθεί από εξουσιοδοτημένο προσωπικό σύμφωνα με τις οδηγίες.



Υπόδειξη

Οι οδηγίες λειτουργίας (συμπεριλαμβανομένου του πρωτοκόλλου) αποτελούν σημαντικό μέρος του μηχανήματος ή του προϊόντος.

Παρακαλούμε φυλάξτε το σε ασφαλές μέρος!

Το προϊόν πρέπει να επιθεωρείται από κατάλληλη και εξουσιοδοτημένη εταιρεία ή φορέα μετά την ολοκλήρωση της συναρμολόγησης, της παράδοσης, της διδασκαλίας, εάν χρειάζεται, και στη συνέχεια σε τακτά χρονικά διαστήματα σύμφωνα με τους κανονισμούς και τις νομικές διατάξεις που ισχύουν στη χώρα λειτουργίας.

2.1 Συνθήκες μεταφοράς και αποθήκευσης

Για τη μεταφορά και την τοποθέτηση του μηχανήματος χρησιμοποιείτε πάντα κατάλληλο εξοπλισμό ανάρτησης, ανύψωσης ή μεταφοράς στο δάπεδο και προσέχετε το κέντρο βάρους του μηχανήματος.

Το μηχάνημα πρέπει να μεταφέρεται μόνο με την αρχική συσκευασία.

Δεδομένα	
Βάρος	510 kg
Πλάτος	1100 mm
Μήκος	1225 mm
Ύψος	2580 mm
Θερμοκρασία αποθήκευσης	0 έως +40°C

Οδηγίες μεταφοράς και αποθήκευσης



Προσοχή

Ανυψώστε προσεκτικά, στηρίξτε σωστά το φορτίο με κατάλληλα βοηθήματα που βρίσκονται σε άριστη κατάσταση.



Προσοχή

Αποφεύγετε τις απροσδόκητες ανυψώσεις και τις σπασμωδικές κινήσεις. Προσέχετε τις ανωμαλίες, τις εγκάρσιες υδρορροές κ.λπ.

Κίνδυνος



Τα αφαιρούμενα μέρη της συσκευασίας μπορεί να αποτελέσουν κίνδυνο για τα παιδιά και τα ζώα.

Αυτό μπορεί να έχει ως αποτέλεσμα σοβαρό τραυματισμό ή ακόμη και θάνατο.

Φυλάξτε τα αφαιρεθέντα μέρη συσκευασίας σε χώρο συλλογής μη προσβάσιμο από παιδιά και ζώα μέχρι την απόρριψη.

Μεταφορά, φόρτωση και εκφόρτωση

Κατά τη φόρτωση, την εκφόρτωση ή τη μεταφορά της μονάδας στον τόπο χρήσης, πρέπει να χρησιμοποιείται περνοφόρο ανυψωτικό με χωρητικότητα φορτίου τουλάχιστον 1000 kg. Τα πιρούνια του περνοφόρου οχήματος πρέπει να εισάγονται στις υποδοχές πιρουνιών που προβλέπονται για το σκοπό αυτό.

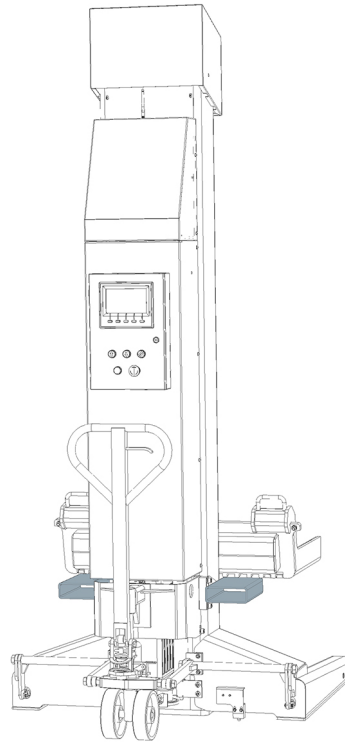
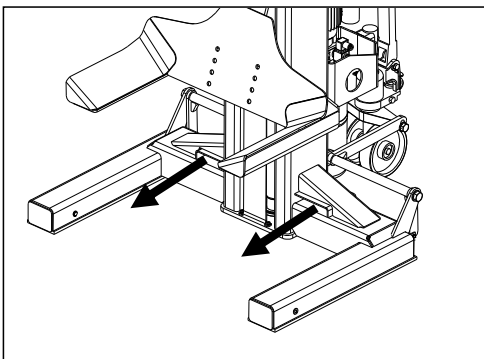

Προσοχή



Ασφαλίστε τον ανυψωτήρα τροχών από πτώση κατά τη φόρτωση και την εκφόρτωση. Λάβετε επίσης υπόψη το μέγεθος, το βάρος και το κέντρο βάρους του τροχοανυψωτή.

2.2 Αποσυσκευασία του μηχανήματος

- Αφαιρέστε το επάνω κάλυμμα της συσκευασίας και βεβαιωθείτε ότι δεν έχουν προκληθεί ζημιές κατά τη μεταφορά.
- Αφαιρέστε τον κοχλία ασφάλισης για να αφαιρέσετε το μηχάνημα από την παλέτα/πλαίσιο. Για την ανύψωση του μηχανήματος από την παλέτα/πλαίσιο, χρησιμοποιήστε μια κατάλληλη ανυψωτική συσκευή (ενδεχομένως με σχοινί σφεντόνας).

Κίνδυνος



Τα αφαιρούμενα μέρη της συσκευασίας μπορεί να αποτελέσουν κίνδυνο για τα παιδιά και τα ζώα.

Αυτό μπορεί να έχει ως αποτέλεσμα σοβαρό τραυματισμό ή ακόμη και θάνατο.

Φυλάξτε τα αφαιρεθέντα μέρη συσκευασίας σε χώρο συλλογής μη προσβάσιμο από παιδιά και ζώα μέχρι την απόρριψη.

2.3 Πεδίο εφαρμογής της παράδοσης

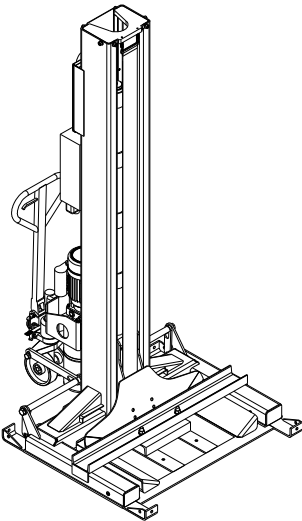

Ράφι μεταφοράς ανά στήλη με:

- 1x στήλη
- 1x κάλυμμα στήλης
- 1x καλώδιο φόρτισης
- 1x καλώδιο επικοινωνίας

Υπόδειξη



Εάν λείπει κάτι από το αντικείμενο της παράδοσης, παρακαλούμε επικοινωνήστε με το τμήμα πωλήσεών μας.

2.4 Τοποθεσία

Το μηχάνημα πρέπει να φυλάσσεται μακριά από εύφλεκτα και εκρηκτικά υλικά, καθώς και από το ηλιακό φως και το έντονο φως. Το μηχάνημα θα πρέπει επίσης να τοποθετείται σε καλά αεριζόμενο χώρο.

Το μηχάνημα θα πρέπει να εγκατασταθεί σε επαρκώς στερεό έδαφος, εάν είναι απαραίτητο σύμφωνα με τις ελάχιστες απαιτήσεις των προδιαγραφών στο σχέδιο θεμελίωσης.

Κατά την επιλογή του χώρου εγκατάστασης πρέπει να τηρούνται, εκτός από τις συνθήκες του εδάφους, οι οδηγίες και οι υποδείξεις των κανονισμών πρόληψης ατυχημάτων και των κανονισμών εργασίας.

Εάν η μονάδα πρόκειται να εγκατασταθεί σε πλάκα δαπέδου, πρέπει να ελεγχθεί η επαρκής φέρουσα ικανότητά της. Γενικά, συνιστάται να ζητείται η γνώμη ενός ειδικού οικοδόμου για μια εκτίμηση όταν η μηχανή εγκαθίσταται σε οροφή δαπέδου.

Το μηχάνημα πρέπει να εγκαθίσταται και να χρησιμοποιείται μόνο εντός κλειστών χώρων. Δεν διαθέτει κατάλληλο εξοπλισμό ασφαλείας (π.χ. προστασία IP, γαλβανισμένη κατασκευή) για χρήση σε εξωτερικούς χώρους.

Θερμοκρασία	5 - 50°C
Επίπεδο θάλασσας	< 1500m
Υγρασία	50% στους 40°C - 90% στους 20°C

2.5 Τοποθεσία

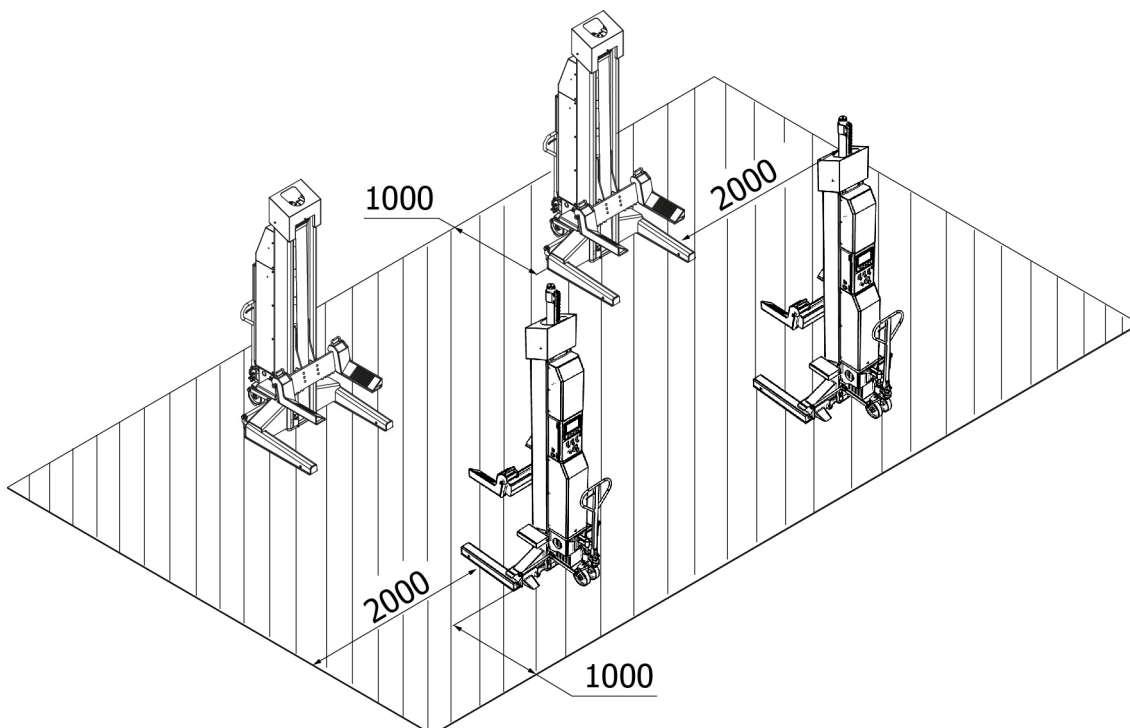

2.6 Ηλεκτρική σύνδεση



Προσοχή

Πρέπει να τηρούνται οι γενικοί καθώς και οι τοπικοί κανονισμοί. Ως εκ τούτου, αυτό το βήμα επιτρέπεται να εκτελείται μόνο από εκπαιδευμένο ειδικό.

Δώστε προσοχή στην απαραίτητη γραμμή τροφοδοσίας.

Η φόρτιση των μπαταριών πρέπει να γίνεται σύμφωνα με το προϊόν με βύσμα Schuko 230V.

Οι αποκλίσεις τάσης δεν πρέπει να υπερβαίνουν τις 0,9 - 1,1 φορές το εύρος της ονομαστικής τάσης και οι αποκλίσεις συχνότητας δεν πρέπει να υπερβαίνουν τις 0,99 - 1,01 φορές το εύρος της συχνότητας. Για να μπορέσει να εξασφαλιστεί αυτό, πρέπει να ληφθούν τα απαραίτητα μέτρα προστασίας.

Στο τέλος των εργασιών πρέπει να ελέγχεται η φορά περιστροφής του κινητήρα.

2.7 Υδραυλική σύνδεση



Υπόδειξη

Πριν από τη θέση του συστήματος σε λειτουργία ή πριν από την πρώτη λειτουργία με πετρέλαιο, πρέπει να τηρούνται τα ακόλουθα όσον αφορά τη βέλτιστη, απροβλημάτιστη καθώς και σχεδόν χωρίς αέρα λειτουργία.

Όλες οι υδραυλικές γραμμές πρέπει να συνδέονται και να σφίγγονται σύμφωνα με το υδραυλικό σχέδιο ή την ονομασία του σωλήνα.

Όλες οι υδραυλικές γραμμές και οι κύλινδροι πρέπει να εξαερίζονται σύμφωνα με το υδραυλικό σχέδιο ή την ονομασία του σωλήνα.

Προκειμένου να διασφαλιστεί η σωστή και ασφαλής λειτουργία του συστήματος και των χρησιμοποιούμενων σωληνογραμμών, είναι απαραίτητο να διασφαλιστεί ότι τα υδραυλικά υγρά που χρησιμοποιούνται συμμορφώνονται με τις ειδικές προδιαγραφές και συστάσεις του κατασκευαστή.

Τα χρησιμοποιούμενα υγρά που δεν πληρούν τις συγκεκριμένες απαιτήσεις ή έχουν μη επιτρεπόμενη μόλυνση θα προκαλέσουν βλάβη σε ολόκληρο το υδραυλικό σύστημα και θα μειώσουν τη διάρκεια ζωής των χρησιμοποιούμενων υδραυλικών συστημάτων.



Υπόδειξη

Μια μόλυνση της εγκατάστασης είναι επίσης δυνατή από μια νέα πλήρωση με λάδι.

Η ελάχιστη απαίτηση και η ελάχιστη ποσότητα λαδιού πρέπει να ελέγχονται ή να παράγονται.

2.8 Συναρμολόγηση



Υπόδειξη

Οι παρούσες οδηγίες δεν πρέπει να θεωρηθούν ως οδηγίες συναρμολόγησης, εδώ δίνονται μόνο υποδείξεις και βοήθεια για γνώστες και εξειδικευμένους συναρμολογητές.



Προειδοποίηση

Για τις ακόλουθες εργασίες πρέπει να φοράτε κατάλληλη ενδυμασία και ατομικά μέσα προστασίας.



Προσοχή

Η λανθασμένη συναρμολόγηση και ρύθμιση θα έχει ως αποτέλεσμα τον αποκλεισμό της ευθύνης και της εγγύησης.

Τα μερικώς προσυναρμολογημένα μηχανήματα πρέπει να επιθεωρούνται, να καθοδηγούνται και να γίνονται αποδεκτά από αρμόδιο άτομο πριν από τη θέση σε λειτουργία.

Η συναρμολόγηση των μηχανημάτων πρέπει να πραγματοποιείται από εξειδικευμένο και καταρτισμένο άτομο.

2.9 Τοποθέτηση

Ρύθμιση πριν από τη χρήση

Πριν από την πρώτη χρήση

Βεβαιωθείτε ότι:

- η βαθμονόμηση ύψους έχει πραγματοποιηθεί σε όλες τις στήλες
- οι στήλες έχουν ομαδοποιηθεί σε ένα πλήρες σύστημα
- όλες οι στήλες βρίσκονται στη σωστή θέση πριν από τη λειτουργία
- η χωρητικότητα του φορτίου είναι επαρκής
- οι μπαταρίες τροφοδοτούνται με ρεύμα
- οι διακόπτες επιλογής λειτουργίας βρίσκονται στη σωστή θέση

Πριν από την καθημερινή χρήση

Βεβαιωθείτε ότι:

- όλες οι λαβές τροχών βρίσκονται στη σωστή θέση πριν από τη λειτουργία
- η χωρητικότητα του ωφέλιμου φορτίου είναι επαρκής
- οι μπαταρίες τροφοδοτούνται με ρεύμα
- οι διακόπτες επιλογής λειτουργίας βρίσκονται στη σωστή θέση

2.10 Πριν από τη θέση σε λειτουργία

Προειδοποίηση



Πριν από τη θέση σε λειτουργία, ελέγξτε όλες τις βίδες στερέωσης, τις ηλεκτρικές, πνευματικές και υδραυλικές γραμμές και σφίξτε τις, εάν χρειάζεται.

Προσοχή! Ορισμένες από αυτές πρέπει να ελέγχονται σε τακτά χρονικά διαστήματα και να σφίγγονται εάν είναι απαραίτητο.

2.11 Πλήρωση και αφαίμαξη λαδιού

Προσοχή



ΜΗΝ λειτουργείτε τη μονάδα αντλίας-κινητήρα χωρίς λάδι.

Διαφορετικά, ενδέχεται να προκληθεί ζημιά στην αντλία. Εάν ο κινητήρας ζεσταθεί ή κάνει περιεργούς θορύβους, σταματήστε αμέσως και ελέγξτε εκ νέου την ηλεκτρική σύνδεση.

Πλήρωση και αφαίμαξη λαδιού

1. Αφαιρέστε την τάπα πλήρωσης λαδιού και γεμίστε περίπου 5 λίτρα του συνιστώμενου υδραυλικού υγρού στη δεξαμενή.
2. Θέστε τον διακόπτη ισχύος στη θέση 1 για να ενεργοποιήσετε την αρπάγη τροχών
3. Θέστε το διακόπτη επιλογής λειτουργίας στη θέση 1 για να θέσετε τον ανυψωτήρα τροχών σε μονή λειτουργία.
4. Σηκώστε το πιρούνι στο μέγιστο ύψος και προσθέστε περισσότερο υδραυλικό υγρό μέχρι να γεμίσει το δοχείο.
5. Κατεβάστε το πιρούνι εντελώς
6. Ανοίξτε τη βίδα εξαέρωσης του κυλίνδρου περιστρέφοντάς την αριστερόστροφα.
7. Κλείστε ξανά τη βίδα εξαέρωσης όταν το υγρό εκρέει
8. Επαναλάβετε αυτή τη διαδικασία για να εξαερώσετε πλήρως το υδραυλικό σύστημα των άλλων λαβίδων τροχού

Τελικοί έλεγχοι

Προσοχή



Κατά τη διάρκεια αυτής της διαδικασίας, παρατηρήστε όλα τα εξαρτήματα λειτουργίας και ελέγξτε τη σωστή εγκατάσταση και ρύθμιση.

Κανένα όχημα δεν πρέπει να ανυψώνεται μέχρι να ολοκληρωθεί ένας ενδεδειγμένος έλεγχος λειτουργίας.



Γενικοί έλεγχοι

- Βεβαιωθείτε ότι οι μηχανικές ασφάλειες κάθε στήλης εμπλέκονται σωστά και μπορούν να ξεκλειδωθούν πλήρως
- Ελέγξτε στην οθόνη ότι η διαφορά ύψους δεν υπερβαίνει τα 50 mm κατά την πλήρη ανύψωση/καθίζηση για όλα τα πιρούνια

Έλεγχοι υδραυλικού συστήματος

- Ελέγξτε ότι η στάθμη λαδιού στη δεξαμενή είναι σωστή και συμπληρώστε λάδι εάν είναι απαραίτητο.
- Σηκώστε το πιρούνι σε πλήρες ύψος και θέστε τον κινητήρα σε λειτουργία για 5 δευτερόλεπτα.
- Ελέγξτε όλες τις συνδέσεις των σωλήνων για διαρροές

Ελέγξτε τον διακόπτη ορίου ύψους

- Ελέγξτε ότι η μονάδα ισχύος σταματά να λειτουργεί όταν το πιρούνι ανυψωθεί στο μέγιστο ύψος.
- Ελέγξτε ότι η τιμή ύψους που εμφανίζεται στην οθόνη μηδενίζεται στο "0" ή σε παρόμοια τιμή (αλλά όχι μείον) όταν το πιρούνι χαμηλώσει πλήρως, διαφορετικά απαιτείται επαναβαθμονόμηση
- Ελέγξτε ότι η αρπάγη τροχού είναι σταθερά τοποθετημένη στη θέση της, διαφορετικά ενδέχεται να παρουσιαστούν σφάλματα στη μονάδα

3 ΕΠΙΧΕΙΡΗΣΗ

3.1 Οδηγίες λειτουργίας

Εταιρεία: Δραστηριότητα:	<h2>Λειτουργικές οδηγίες</h2> <p>Για εργασίες σε πλατφόρμες ανύψωσης οχημάτων</p>	Ημερομηνία: Υπογραφή:
 <p>Notruf 112</p>	Κίνδυνοι για τον άνθρωπο και το περιβάλλον	
	<ul style="list-style-type: none"> ▪ Κίνδυνος λόγω πιθανής ολίσθησης του οχήματος ▪ Κίνδυνος από καυτές επιφάνειες του οχήματος ▪ Κίνδυνος σύνθλιψης λόγω κινούμενων μερών ▪ Ηλεκτρικοί κίνδυνοι λόγω του ηλεκτρικού εξοπλισμού ▪ Κίνδυνος λόγω έλλειψης συντήρησης του εξοπλισμού 	
	Μέτρα προστασίας και κανόνες συμπεριφοράς	
	Ανύψωση του οχήματος <ul style="list-style-type: none"> ▪ Τοποθετήστε το όχημα στην πλατφόρμα ανύψωσης ▪ Αποφύγετε την ανομοιόμορφη κατανομή του φορτίου, μην υπερφορτώνετε την πλατφόρμα, χρησιμοποιήστε κατάλληλα στοιχεία ανύψωσης με αντιολισθητική ή φορμαρισμένη επιφάνεια, σηκώστε μόνο σε καθορισμένα σημεία του οχήματος. ▪ Ελέγξτε τη λειτουργία των διατάξεων ασφαλείας ανατροπής ή των διατάξεων ασφαλείας περιστρεφόμενου βραχίονα προς όλες τις κατευθύνσεις. ▪ Ανυψώνετε μόνο εάν δεν κινδυνεύουν άτομα. 	
	Εργασίες στο ανυψωμένο όχημα <ul style="list-style-type: none"> ▪ Ανάλογα με την εργασία, επιλέξτε και φορέστε εξοπλισμό ατομικής προστασίας (π.χ. θερμές επιφάνειες). ▪ Προσέχετε τα καυτά μέρη ▪ Η αποσυναρμολόγηση εξαρτημάτων μπορεί να αλλάξει την κατανομή του φορτίου: εάν είναι απαραίτητο, ασφαλίστε το όχημα κατά της ανατροπής ▪ Χρησιμοποιείτε μόνο εγκεκριμένα στηρίγματα συναρμολόγησης 	
	Κατέβασμα του οχήματος <ul style="list-style-type: none"> ▪ Απομακρύνετε εργαλεία και άλλα αντικείμενα από τη ζώνη κινδύνου ▪ Κατεβάστε το όχημα μόνο εάν δεν κινδυνεύουν άτομα ▪ Οι εκτροπείς ποδιών, οι ακμές ασφαλείας ή ο προειδοποιητικός ήχος μετά την ενδιάμεση στάση αποτρέπουν τους τραυματισμούς των ποδιών <p>Η πλατφόρμα ανύψωσης επιτρέπεται να χρησιμοποιείται χωρίς επίβλεψη μόνο από εκπαιδευμένους και ικανούς υπαλλήλους από 18 ετών και άνω.</p>	
Συμπεριφορά σε περίπτωση δυσλειτουργιών και σε περίπτωση κινδύνου		
<ul style="list-style-type: none"> ▪ Αναφέρετε ελαττώματα του μηχανήματος στον εγκαταστάτη ή τον κατασκευαστή ▪ Απενεργοποιήστε το μηχάνημα και ασφαλίστε το από μη εξουσιοδοτημένη επανεκκίνηση. ▪ Οι βλάβες επιτρέπεται να επισκευάζονται μόνο από εξειδικευμένο προσωπικό ▪ Σε περίπτωση πυρκαγιάς, επιχειρήστε να σβήσετε τη φωτιά 		
Πρώτες βοήθειες		
<ul style="list-style-type: none"> ▪ Ενημερώστε τον πρώτο βοηθό (βλ. σχέδιο συναγερμού ή έκτακτης ανάγκης) ▪ Αντιμετωπίστε αμέσως τους τραυματισμούς ▪ Καταχώρηση στο βιβλίο πρώτων βοηθειών ▪ Σε περίπτωση σοβαρών τραυματισμών, πραγματοποιήστε κλήση έκτακτης ανάγκης. 		
Συντήρηση		
<ul style="list-style-type: none"> ▪ Οι επισκευές επιτρέπεται να πραγματοποιούνται μόνο από εξουσιοδοτημένο και εκπαιδευμένο προσωπικό. ▪ Αποσυνδέστε ή ασφαλίστε το μηχάνημα από την παροχή ρεύματος κατά τη διάρκεια εργασιών εγκατάστασης, ρύθμισης, συντήρησης και σέρβις. ▪ Καθαρίζετε την πλατφόρμα ανύψωσης στο τέλος των εργασιών και ελέγχετε τη στάθμη του υδραυλικού συστήματος. 		



3.2 Βασικές οδηγίες

Το Wheel Lift προορίζεται αποκλειστικά για την παραλαβή και ανύψωση οχημάτων σε ύψος εργασίας και πρέπει να χρησιμοποιείται μόνο για αυτόν τον σκοπό. Άλλες χρήσεις δεν επιτρέπονται ρητά. Σε αυτές περιλαμβάνονται:

- Η μεταφορά ατόμων
- Χρήση ως σκαλωσιά
- Χρήση για συμπίεση ή σύνθλιψη αντικειμένων
- Η χρήση ως ανελκυστήρας εμπορευμάτων
- Τη χρήση σε πλυντήρια αυτοκινήτων και βαφεία
- Μόνο άτομα που έχουν συμπληρώσει το 18ο έτος της ηλικίας τους, που έχουν εκπαιδευτεί στη λειτουργία του μηχανήματος και που έχουν αποδείξει στον εργοδότη ότι είναι ικανοί να το χειριστούν, μπορούν να χειρίζονται το μηχάνημα αυτόνομα.
- Πρέπει να έχουν ρητή εξουσιοδότηση από τον εργοδότη να χειρίζονται το μηχάνημα. Η εντολή χειρισμού του μηχανήματος πρέπει να δίδεται εγγράφως.
- Το μηχάνημα επιτρέπεται να χρησιμοποιείται μόνο για τον προβλεπόμενο σκοπό του.
- Χρησιμοποιείτε πάντα υλικά που συμμορφώνονται με τους κανονισμούς συναρμολόγησης και λειτουργίας.
- Πριν από τη συναρμολόγηση ή την αποσυναρμολόγηση, ελέγξτε όλα τα εξαρτήματα- δεν πρέπει να παρουσιάζουν σημάδια φθοράς.
- Εάν είναι απαραίτητο, ακολουθήστε τις ειδικές οδηγίες του κατασκευαστή για τη συναρμολόγηση ή αποσυναρμολόγηση των ειδικών για το όχημα εργασιών.
- Σημαντικό μέρος της εγγύησης/εγγύησης είναι η τήρηση του προγράμματος συντήρησης. Ειδικότερα η καθαριότητα, η αντιδιαβρωτική προστασία, ο έλεγχος εάν είναι απαραίτητο η άμεση αποκατάσταση των βλαβών.
- Κατά τη διάρκεια της λειτουργίας, θα πρέπει πάντα να προσέχετε τους κινδύνους. Μόλις εμφανιστούν κίνδυνοι, απενεργοποιήστε αμέσως το μηχάνημα, βγάλτε το φιν από την πρίζα και αποσυνδέστε την παροχή αέρα. Στη συνέχεια, επικοινωνήστε με τον αντιπρόσωπό σας.
- Όλες οι προειδοποιητικές πινακίδες πρέπει να είναι πάντα ευανάγνωστες. Εάν έχουν υποστεί ζημιά, πρέπει να αντικατασταθούν αμέσως.

Κίνδυνος



Κατά τη διάρκεια της λειτουργίας, ο θόρυβος μπορεί να φτάσει τα 85dB (A), επομένως ο χειριστής πρέπει να λαμβάνει τα κατάλληλα μέτρα προστασίας.

Κίνδυνος



Τα κινούμενα μέρη του μηχανήματος μπορεί να πιάσουν χαλαρά ρούχα, μακριά μαλλιά ή κοσμήματα.

3.3 Λειτουργία της αρπάγης τροχού

Τοποθέτηση για την ανύψωση των τροχών



Υπόδειξη

Βεβαιωθείτε ότι όλα τα ελαστικά είναι σε καλή κατάσταση και στηρίζονται με ασφάλεια στα πιρούνια ανύψωσης.

Διαφορετικά, θα χρειαστεί ειδικός προσαρμογέας.

1. Μετακινήστε κάθε στήλη στην κατάλληλη θέση. Βεβαιωθείτε ότι η κολώνα είναι κατακόρυφη και δεν προσκρούει στο όχημα
2. Ελέγξτε ότι όλα τα ελαστικά του οχήματος είναι καλά φουσκωμένα και σε καλή κατάσταση
3. Προσδιορίστε αν η θέση του πιρουνιού ταιριάζει με το μέγεθος του ελαστικού. Ρυθμίστε τη θέση του πιρουνιού εάν είναι απαραίτητο ή ελέγξτε εάν απαιτούνται ειδικοί προσαρμογείς

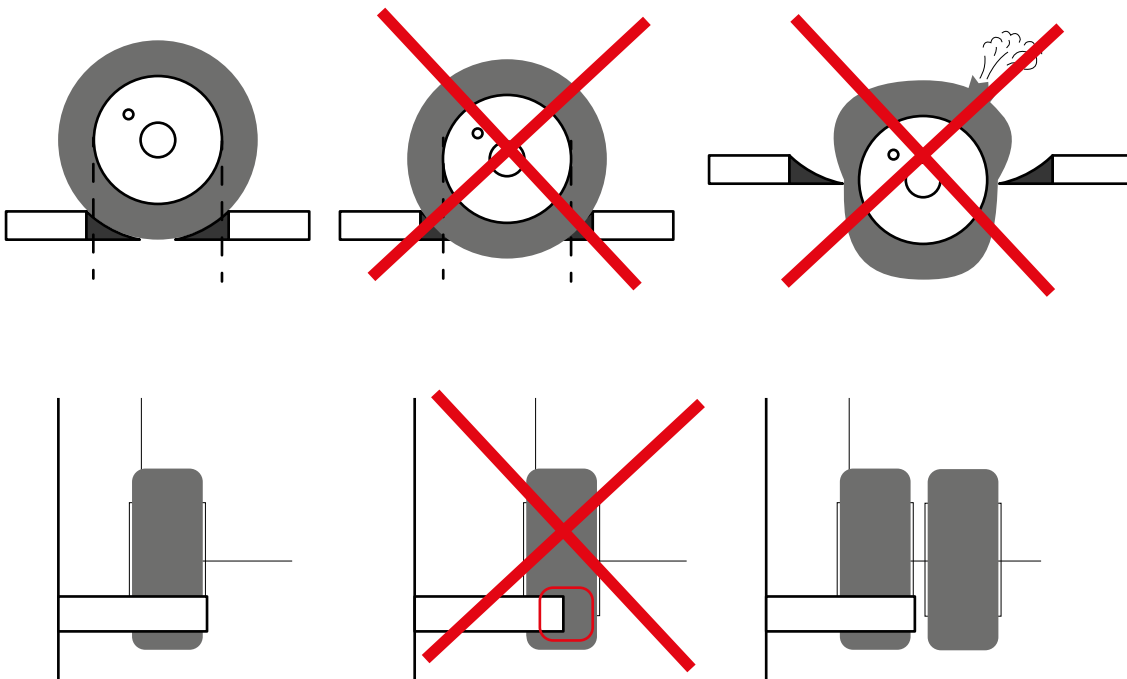

4. Βεβαιωθείτε ότι όλες οι αρπάγες των τροχών έχουν χαμηλώσει στο χαμηλότερο ύψος τους.
5. Σηκώστε αργά κάθε λαβίδα τροχού μέχρι το ελαστικό να ακουμπά καλά στα πιρούνια και τα πιρούνια να είναι παράλληλα με τον άξονα του ελαστικού.
6. Βεβαιωθείτε ότι η περιοχή επαφής του ελαστικού στα πιρούνια δεν εκτείνεται ποτέ πέρα από την κεντρική γραμμή του πιρουνιού και ότι όλα τα ελαστικά στηρίζονται πλήρως στα πιρούνια.
7. Βεβαιωθείτε ότι τα ελαστικά είναι ζυγοσταθμισμένα



Ανύψωση και στάθμευση



Υπόδειξη

Αυτή η διαδικασία ΠΡΕΠΕΙ να εκτελείται σε απευθείας σύνδεση και μετά την ολοκλήρωση της ομαδοποίησης. Η διαδικασία μπορεί να εκτελεστεί σε οποιαδήποτε στήλη. Κατά τη διάρκεια αυτής της διαδικασίας, παρατηρήστε προσεκτικά την κατάσταση ανύψωσης και πατήστε αμέσως το κουμπί διακοπής έκτακτης ανάγκης εάν η κατάσταση ανύψωσης δεν είναι σωστή. Βεβαιωθείτε πάντα ότι οι μηχανικές ασφάλειες είναι σωστά ενεργοποιημένες πριν επιχειρήσετε να εργαστείτε πάνω ή κοντά στο όχημα.

1. Θέστε τους διακόπτες επιλογής σε όλες τις στήλες στη σωστή θέση
2. Ανυψώστε το όχημα με το κουμπί ανύψωσης
3. Όταν το όχημα ανυψωθεί σε απόσταση μεγαλύτερη των 100 mm από το έδαφος, το σύστημα σταματά και ελέγχει αν οι τροχοί χειρίζονται σωστά
4. Εάν ναι, συνεχίστε την ανύψωση του οχήματος με το κουμπί ανύψωσης
5. Απελευθερώστε το κουμπί ανύψωσης όταν το όχημα ανυψωθεί στο επιθυμητό ύψος
6. Παρκάρετε τα αμαξίδια στις κλειδαριές χρησιμοποιώντας το κουμπί κλειδώματος

Κατεβάστε το

1. Θέστε τους διακόπτες επιλογής λειτουργίας σε όλες τις στήλες στη σωστή θέση
2. Βεβαιωθείτε ότι ο χώρος του οχήματος είναι ελεύθερος από ανθρώπους και αντικείμενα
3. Κατεβάστε το όχημα χρησιμοποιώντας το κουμπί κατεβάσματος και ελέγξτε την οθόνη κατά τη διάρκεια της κατεβάσματος για να βεβαιωθείτε ότι όλα τα βαγόνια κατεβαίνουν συγχρονισμένα
4. Όταν το όχημα χαμηλώσει σε ύψος 100 mm πάνω από το έδαφος, το σύστημα σταματά και θα πρέπει να ελέγξετε αν οι τροχοί χειρίζονται σωστά.
5. Εάν ναι, συνεχίστε να κατεβάζετε το όχημα με το κουμπί Lower (Χαμηλώστε) μέχρι να χαμηλώσει εντελώς.

Χειροκίνητο χαμήλωμα

Σε περίπτωση έκτακτης ανάγκης είναι δυνατό να κατεβάσετε το όχημα χειροκίνητα:

1. Κλειδώστε τον κεντρικό διακόπτη
2. Αφαιρέστε το πίσω κάλυμμα της κολόνας
3. Εάν έχει ενεργοποιηθεί η μηχανική κλειδαριά, απελευθερώστε το άγκιστρο ¹ με το χέρι.

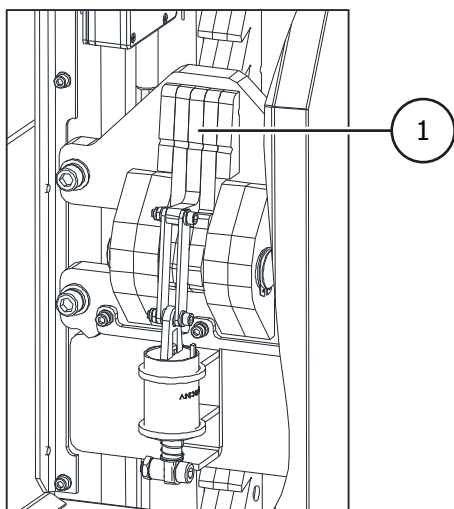

4. Στρέψτε τη βίδα κατεβάσματος έκτακτης ανάγκης στην υδραυλική αντλία αριστερόστροφα για να κατεβάσετε το πιρούνι. Βεβαιωθείτε ότι ποτέ δεν κατεβάζετε το πιρούνι πάνω από 3 φορές (κάθε ύψος ασφάλισης είναι περίπου 30 mm).
5. Βεβαιωθείτε ότι το κλειδωμα έχει ενεργοποιηθεί ξανά πριν επιχειρήσετε να κατεβάσετε άλλο πιρούνι.
6. Επαναλάβετε την παραπάνω διαδικασία για να κατεβάσετε πλήρως όλες τις αρπάγες των τροχών
7. Σφίξτε ξανά τη βίδα κατεβάσματος έκτακτης ανάγκης περιστρέφοντάς την δεξιόστροφα. Η αρπάγη τροχών δεν μπορεί να κατέβει όταν η βαλβίδα κατεβάσματος είναι ανοιχτή

3.4 Εμφάνιση

Αρχική σελίδα

Το πάτημα των πλήκτρων λειτουργίας κάτω από την οθόνη έχει την ίδια λειτουργία με το πάτημα του αντίστοιχου πλήκτρου στην οθόνη.

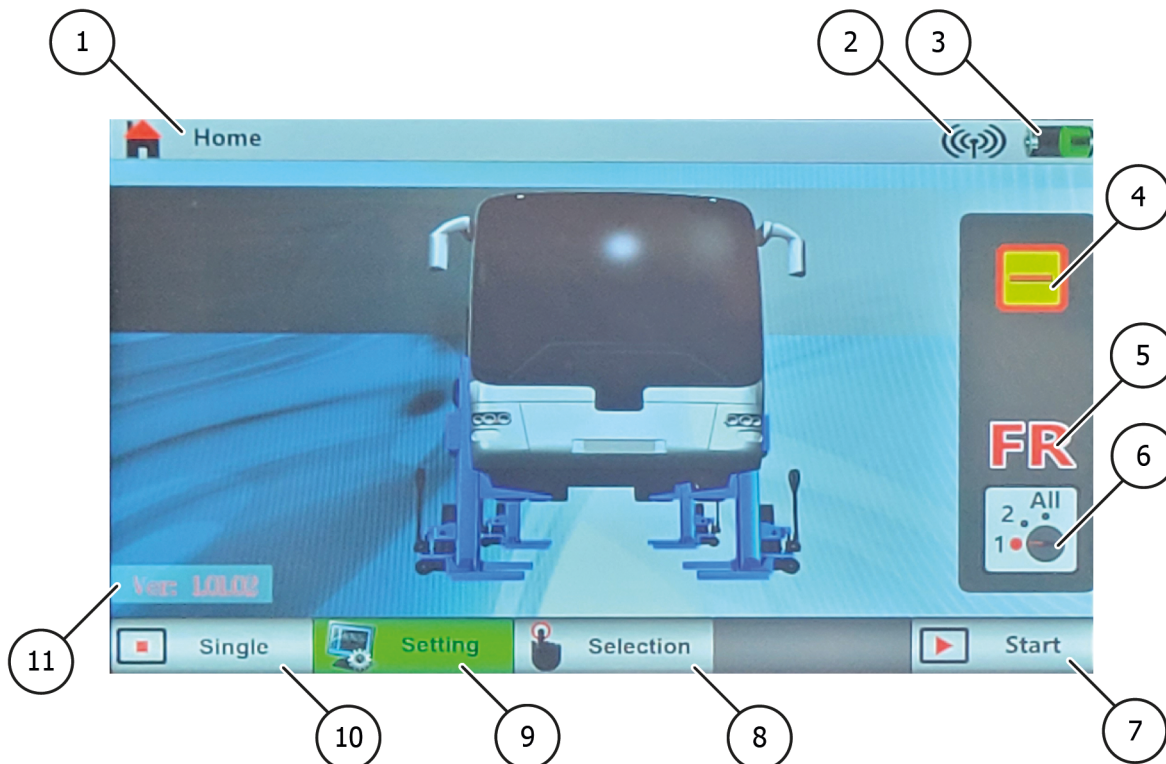

1 **Τίτλος**

Εδώ μπορείτε να δείτε σε ποια σελίδα βρίσκεστε

2 **Σήμα**

Δείχνει αν όλες οι τροχήλατες αρπάγες του συστήματος είναι σε λειτουργία. Το εικονίδιο εμφανίζεται στις περισσότερες σελίδες

- Όταν το σήμα είναι απενεργοποιημένο, μπορούν να εκτελεστούν μόνο οι λειτουργίες μιας μεμονωμένης λαβίδας τροχών.
- Εάν το σήμα είναι απενεργοποιημένο, παρακαλούμε ομαδοποιήστε εκ νέου το σύστημα για να λειτουργήσουν όλες οι αρπάγες τροχών

3 **Επίπεδο μπαταρίας**

Εμφανίζει την κατάσταση φόρτισης της τρέχουσας λαβίδας τροχών

- Φορτίστε τη λαβίδα τροχού όταν η μπαταρία είναι άδεια
- Επαναβαθμονομήστε την μπαταρία εάν η μπαταρία δεν λειτουργεί πλέον σωστά
- Αντικαταστήστε την μπαταρία εάν είναι απαραίτητο.

- 4 Κατάσταση
Εμφανίζει την τρέχουσα κατάσταση της λαβίδας τροχού

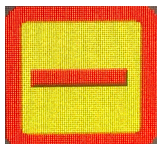

Θέση ηρεμίας

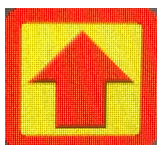

Ανύψωση



Κατέβασμα



Αργή κάθοδος



Κατέβασμα στην επόμενη ασφάλεια



Θέση συγκράτησης



Ενεργοποιημένη στάση έκτακτης ανάγκης

- 5 **Αναγνώριση**

Η αναγνώριση πρέπει να ρυθμιστεί σωστά σε όλες τις λαβές τροχών πριν από οποιαδήποτε κίνηση των λαβών τροχών. Ελέγξτε ότι η ρύθμιση όλων των σπηλών είναι σωστή πριν από την έναρξη λειτουργίας του συστήματος.

FL - Μπροστινή αριστερή πλευρά: Πρόκειται για την αριστερή λαβίδα τροχού στην 1η σειρά ολόκληρου του συστήματος.

FR - Μπροστινή δεξιά: Πρόκειται για τη δεξιά λαβίδα τροχού στην 1η σειρά ολόκληρου του συστήματος.

R1L - Πίσω 1 αριστερά: Πρόκειται για την αριστερή λαβίδα τροχού στη 2η σειρά ολόκληρου του συστήματος.

R1R - Πίσω 1 δεξιά: Αυτή είναι η δεξιά αρπάγη τροχού στη 2η σειρά ολόκληρου του συστήματος.

R2L - Πίσω 2 αριστερά: πρόκειται για την αριστερή λαβίδα τροχού στην 3η σειρά ολόκληρου του συστήματος.

...

R7L - Πίσω 7 αριστερά: πρόκειται για την αριστερή λαβή τροχού στην 8η σειρά ολόκληρου του συστήματος.

R7R - Πίσω 7 δεξιά: Αυτή είναι η δεξιά λαβή τροχού στην 8η σειρά ολόκληρου του συστήματος ...

- 6 **Διακόπτης επιλογής τρόπου λειτουργίας - οθόνη**

Δείχνει τον τρέχοντα επιλεγμένο τρόπο λειτουργίας της αρπάγης τροχών



- 7 **Ρυθμίσεις**
Πατήστε αυτό το κουμπί για να εισέλθετε στη σελίδα ρυθμίσεων.
Αυτό το πλήκτρο εμφανίζεται μόνο στην αρχική σελίδα.
Το πάτημα του παρακάτω πλήκτρου λειτουργίας έχει την ίδια λειτουργία με το πάτημα αυτού του πλήκτρου στην οθόνη
- 8 **Επιλογή του τρόπου λειτουργίας**
Εάν η σελίδα λειτουργίας κληθεί με αυτό το πλήκτρο, εμφανίζεται η σελίδα επιλογής και είναι δυνατή η εργασία στον τρόπο λειτουργίας 2 ή στην ομάδα
- 9 **Εγκατάσταση**
Πατήστε αυτό το πλήκτρο για να εισέλθετε στη σελίδα ρύθμισης .
Αυτό το πλήκτρο εμφανίζεται μόνο στην αρχική σελίδα
- 10 **Λειτουργία μονής στήλης**
Εμφανίζεται μόνο στην αρχική σελίδα
Εάν η σελίδα λειτουργίας κληθεί μέσω αυτού του πλήκτρου, η λαβίδα τροχού μπορεί να λειτουργήσει μόνο σε λειτουργία μονής στήλης
- 11 **Έναρξη εργασιών**
Εάν η σελίδα λειτουργίας κληθεί με αυτό το πλήκτρο, μπορείτε να επιλέξετε εάν θέλετε να εργαστείτε σε λειτουργία 1, 2 ή σε ομαδική λειτουργία

Σελίδα επιλογής

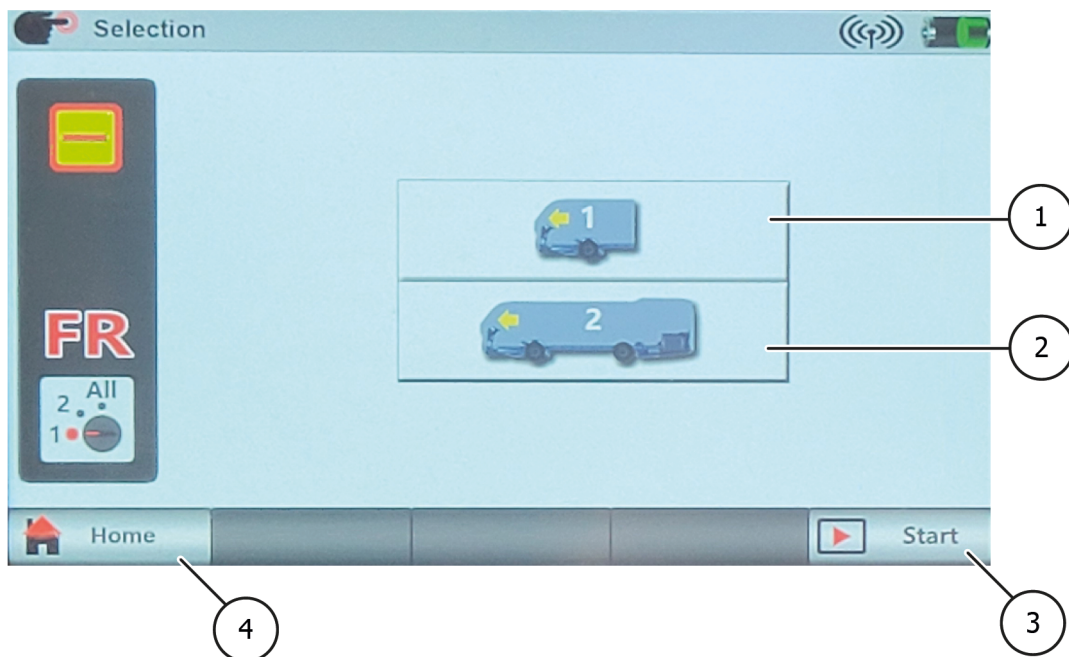

- 1 **Σύμβολο 1 Άξονας**
Πατήστε αυτό το πλήκτρο για να καλέσετε τη σελίδα λειτουργίας
Εάν η σελίδα λειτουργίας κληθεί με αυτό το σύμβολο, η λαβίδα τροχού μπορεί να λειτουργήσει μόνο στη λειτουργία 2
- 2 **Σύμβολο 2 ή περισσότεροι άξονες**
Πατήστε αυτό το πλήκτρο για να εισέλθετε στη σελίδα λειτουργίας.
Ο αριθμός στο σύμβολο υποδεικνύει τον αριθμό των αξόνων.
Όταν η σελίδα λειτουργίας καλείται με αυτό το σύμβολο, η στήλη μπορεί να λειτουργήσει μόνο στη λειτουργία ALL
- 3 **Έναρξη εργασίας**
Πατήστε αυτό το πλήκτρο για να εισέλθετε στη σελίδα λειτουργίας

- 4 **Επιστροφή στην κύρια σελίδα**
 Πατήστε αυτό το πλήκτρο για να επιστρέψετε στην κύρια σελίδα

Σελίδες λειτουργίας

Υπάρχουν τρεις τύποι σελίδων λειτουργίας:

- Μεμονωμένη σελίδα λειτουργίας, όπου μπορείτε να χειριστείτε την τρέχουσα λαβίδα τροχού
- Σελίδα λειτουργίας άξονα, όπου μπορείτε να χειριστείτε την τρέχουσα και την αντίθετη λαβίδα τροχού
- Σελίδα ομαδικής λειτουργίας, στην οποία μπορείτε να χειριστείτε όλες τις λαβίδες τροχών

Σελίδα ατομικής λειτουργίας

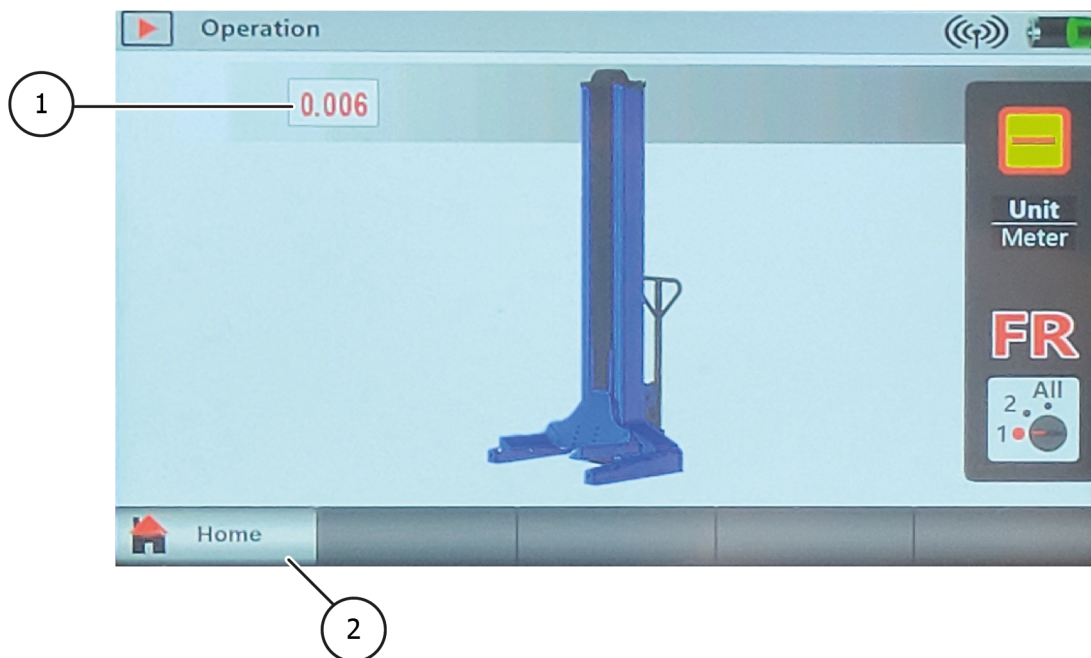

- 1 **Ύψος**
 Εμφανίζει το τρέχον ύψος του ανυψωτικού πιρουνιού
- 2 **Επιστροφή στην κύρια σελίδα**
 Πατήστε αυτό το πλήκτρο για να επιστρέψετε στην κύρια σελίδα

Σε αυτή τη σελίδα μπορεί να λειτουργήσει μόνο μία λαβίδα τροχού. Παρακαλούμε ρυθμίστε τον τρόπο λειτουργίας 1 πριν από τη λειτουργία. Εάν ο επιλογέας λειτουργίας δεν είναι ρυθμισμένος στο 1, θα εμφανιστεί μια προειδοποίηση.



Εάν το πιρούνι ανύψωσης ανυψωθεί ή χαμηλώσει λίγο περισσότερο από 100 mm, θα εμφανιστεί μια προειδοποίηση που σας ζητά να ελέγξετε ότι ο τροχός έχει ανυψωθεί σωστά πριν από τη λειτουργία.

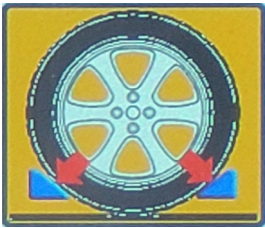

Σελίδα λειτουργίας άξονα



Σελίδα λειτουργίας ομάδας

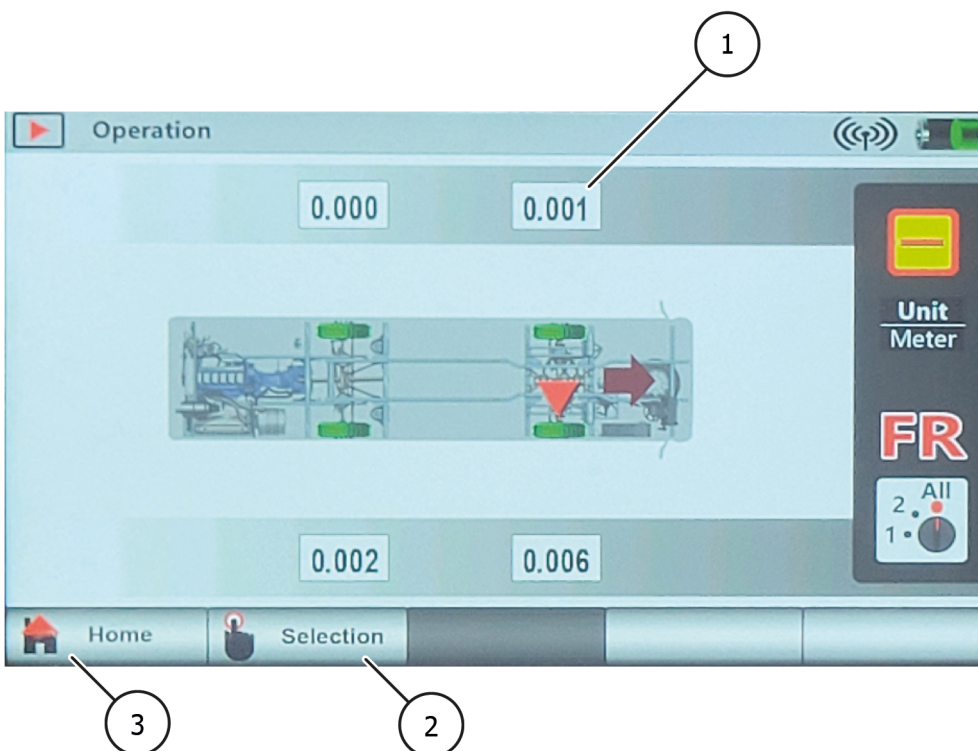

- 1 **Ύψος**
Εμφανίζει το τρέχον ύψος του πιρουνιού ανύψωσης
- 2 **Επιλογή του τρόπου λειτουργίας**
Πατήστε αυτό το πλήκτρο για να επιστρέψετε στη σελίδα επιλογής
- 3 **Επιστροφή στην κύρια σελίδα**
Πατήστε αυτό το πλήκτρο για να επιστρέψετε στην κύρια σελίδα

Η σελίδα λειτουργίας του άξονα και η σελίδα λειτουργίας της ομάδας είναι βασικά πανομοιότυπες. Η μόνη σημαντική διαφορά είναι ότι:

- Στη σελίδα λειτουργίας του άξονα, εμφανίζονται μόνο δύο λαβές/τροχοί τροχού.
- Στη σελίδα ομαδικής λειτουργίας, εμφανίζονται όλες οι λαβές τροχών/τροχοί του συστήματος. Επίσης, ο αριθμός των εμφανιζόμενων στηλών αντιστοιχεί στον αριθμό των στηλών που μπορούν να λειτουργήσουν.

Παράδειγμα τρόπου λειτουργίας άξονα:

- ✓ Εάν ο διακόπτης επιλογής λειτουργίας είναι τοποθετημένος στο 1, ο τρέχων αρπάγη τροχού μπορεί να λειτουργήσει μόνος του
- ✓ Εάν ο διακόπτης επιλογής τρόπου λειτουργίας είναι ρυθμισμένος στο 2, μπορεί να λειτουργήσει η τρέχουσα αρπάγη τροχού και η αντίθετη αρπάγη τροχού
- ✓ Εάν ο διακόπτης επιλογής τρόπου λειτουργίας είναι ρυθμισμένος στη θέση ALL, μπορεί να λειτουργήσει μόνο η τρέχουσα και η αντίθετη λαβίδα τροχού.

Παράδειγμα σελίδας ομαδικής λειτουργίας:

- ✓ Εάν ο διακόπτης επιλογής τρόπου λειτουργίας είναι ρυθμισμένος στο 1, μπορεί να λειτουργήσει μόνο η τρέχουσα λαβίδα τροχού
- ✓ Εάν ο διακόπτης επιλογής τρόπου λειτουργίας είναι ρυθμισμένος στο 2, μπορούν να λειτουργήσουν η τρέχουσα λαβίδα τροχού και η αντίθετη λαβίδα τροχού.
- ✓ Εάν ο διακόπτης επιλογής τρόπου λειτουργίας είναι ρυθμισμένος σε ALL, μπορούν να λειτουργήσουν ΟΛΟΙ οι αρπάγες τροχών.

Εάν το πιρούνι ανύψωσης ανυψωθεί ή χαμηλώσει λίγο περισσότερο από 100 mm, θα εμφανιστεί μια προειδοποίηση που σας ζητά να ελέγξετε ότι ο τροχός έχει ανυψωθεί σωστά πριν από τη λειτουργία.

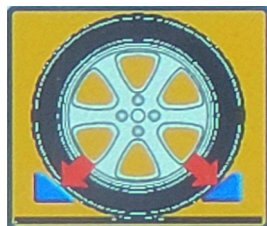

	Αυτή η αρπάγη τροχού λειτουργεί τώρα απευθείας
	Ο διακόπτης επιλογής τρόπου λειτουργίας αυτής της λαβίδας τροχού είναι ρυθμισμένος στο 1
	Ο διακόπτης επιλογής τρόπου λειτουργίας αυτής της λαβίδας τροχού είναι ρυθμισμένος στο 2.

Εάν δεν εμφανίζεται κανένα σύμβολο, ο διακόπτης επιλογής τρόπου λειτουργίας της αρπάγης τροχού είναι ρυθμισμένος στο ALL.

Σελίδα ρυθμίσεων

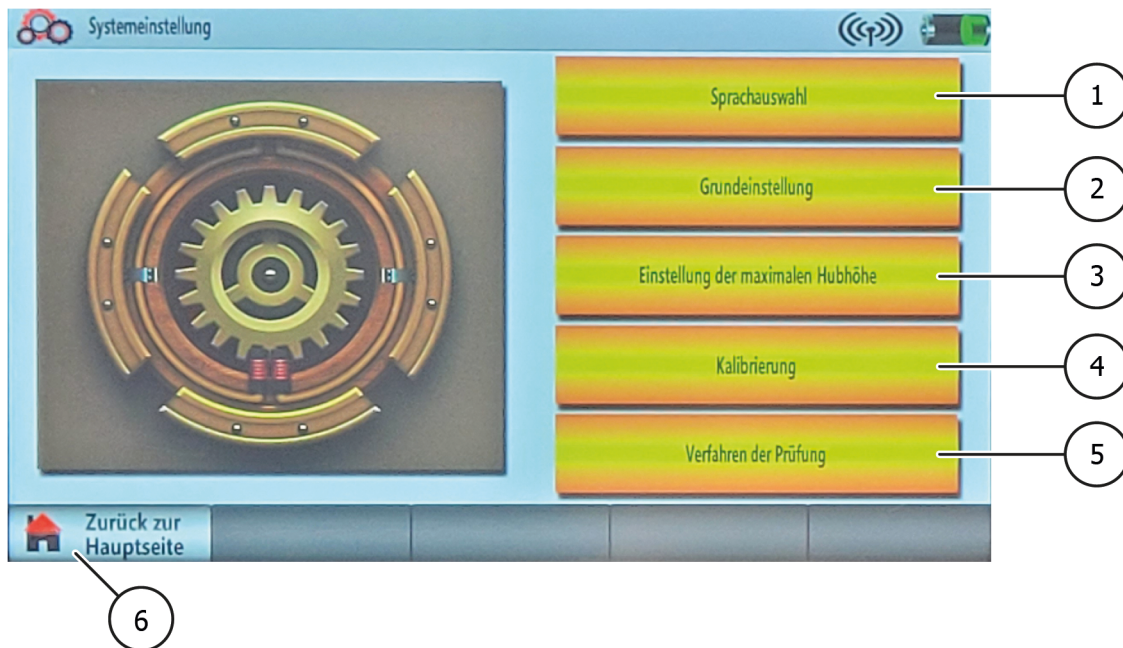

- 1 **Επιλογή γλώσσας**
Πατήστε αυτό το κουμπί για να μεταβείτε στη σελίδα επιλογής γλώσσας
- 2 **Ομαδοποίηση**
Εδώ μπορείτε να συνδέσετε ασύρματα τις λαβίδες τροχών μεταξύ τους
- 3 **Ρύθμιση του μέγιστου ύψους ανύψωσης**
Πατήστε αυτό το κουμπί για να αποκτήσετε πρόσβαση στις ρυθμίσεις ύψους
- 4 **Βαθμονόμηση**
Πατήστε αυτό το κουμπί για να βαθμονομήσετε το ύψος και την μπαταρία
- 5 **Διαδικασία δοκιμής**
Πατήστε αυτό το κουμπί για να μεταβείτε στη διαγνωστική σελίδα
- 6 **Επιστροφή στην κύρια σελίδα**
Πατήστε αυτό το κουμπί για να επιστρέψετε στην κύρια σελίδα

Όταν πατηθεί το κουμπί Settings (Ρυθμίσεις) στην κύρια σελίδα, εμφανίζεται ένα παράθυρο διαλόγου. Εισάγετε εδώ τον κωδικό πρόσβασης: 12345 για να αποκτήσετε πρόσβαση στη σελίδα ρυθμίσεων.

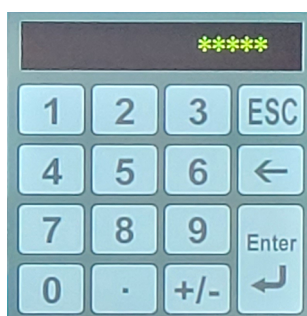

Επιλογή γλώσσας



- ① **Επιλογή γλώσσας**
Επιλέξτε τη γλώσσα που θέλετε να χρησιμοποιήσετε πατώντας το αντίστοιχο κουμπί
- ② **ESC**
Πατήστε αυτό το πλήκτρο για να επιστρέψετε στη σελίδα ρυθμίσεων ή για να αποθηκεύσετε τη ρύθμιση γλώσσας

Ομαδοποίηση

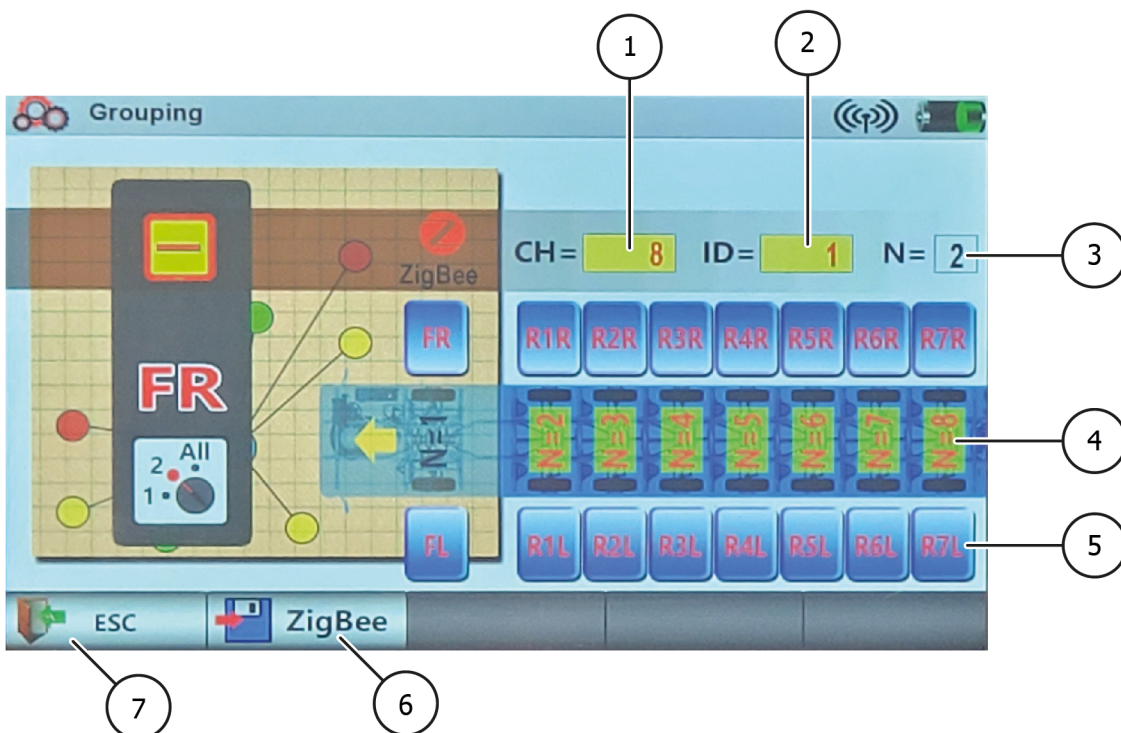

- ① **CH**
Εδώ εμφανίζεται η εργοστασιακή αναγνώριση της λαβίδας τροχού. Μην το αλλάξετε χωρίς την έγκριση του αντιπροσώπου ή του κατασκευαστή.

- 2 **ID**
Εδώ εμφανίζεται ο εργοστασιακός προσδιορισμός της αρπάγης τροχών. Μην το αλλάξετε χωρίς την έγκριση του αντιπροσώπου ή του κατασκευαστή.
- 3 **N**
Εμφανίζει τον αριθμό των ρυθμισμένων αξόνων.
Πρέπει να ταιριάζει ακριβώς με τον πραγματικό αριθμό αξόνων του ανυψωμένου οχήματος.
Σημειώστε ότι το N υποδεικνύει τον αριθμό των αξόνων, αλλά όχι τον αριθμό των αρπάγων τροχών. Ελέγξτε ότι η ρύθμιση είναι σωστή πριν αποθηκεύσετε την επιλογή ομαδοποίησης.
- 4 **Επιλογή N**
Πατήστε έναν αριθμό για να επιλέξετε
Πιέστε την κίτρινη περιοχή για να επιλέξετε
- 5 **Επιλογή αναγνώρισης**
Πιέστε για να επιλέξετε ένα αναγνωριστικό
Κάθε τροχήλατη αρπάγη που πρόκειται να συνδεθεί στο συνολικό σύστημα πρέπει να έχει διαφορετικό αναγνωριστικό. Το αναγνωριστικό κάθε τροχολαβής πρέπει να αντιστοιχεί στη θέση της τροχολαβής.
- 6 **ZigBee**
Πατήστε αυτό το κουμπί για να αποθηκεύσετε την επιλογή ομαδοποίησης και να επιστρέψετε στη σελίδα ρυθμίσεων.
- 7 **ESC**
Πατήστε αυτό το πλήκτρο για να επιστρέψετε στη σελίδα ρυθμίσεων ή για να αποθηκεύσετε τη ρύθμιση ομαδοποίησης.

Ρύθμιση του μέγιστου ύψους διαδρομής

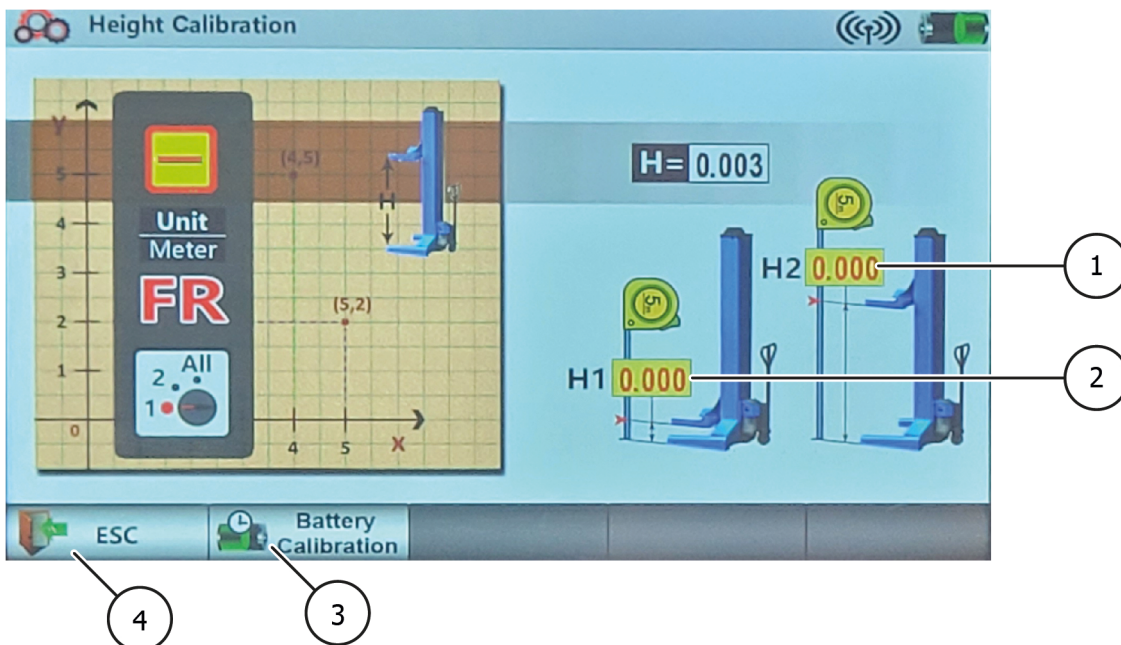

- 1 **Ύψος πιρουνιού ανύψωσης**
Εμφανίζει το ύψος του πιρουνιού ανύψωσης
- 2 **Μέγιστο ύψος**
Εμφανίζει το μέγιστο ύψος ανύψωσης
Για να ρυθμίσετε την προηγούμενη τιμή, πατήστε για να ανοίξει το αναδυόμενο παράθυρο εισαγωγής. Εισάγετε τη νέα τιμή και πιέστε Enter για επιβεβαίωση.
Η προεπιλεγμένη τιμή είναι 1,70 m και δεν πρέπει να ξεπεραστεί.

3 **Ύψος ασφαλείας**

Εμφανίζει το ύψος ασφαλείας

Για να ρυθμίσετε την προηγούμενη τιμή, πατήστε για να ανοίξει το αναδυόμενο παράθυρο εισαγωγής. Εισάγετε τη νέα τιμή και πιέστε Enter για επιβεβαίωση.

Η προεπιλεγμένη τιμή είναι 0,1m και δεν πρέπει να υπολείπεται.

4 **ESC**

Πατήστε αυτό το πλήκτρο για να επιστρέψετε στη σελίδα ρυθμίσεων ή για να αποθηκεύσετε τις καταχωρήσεις σας.

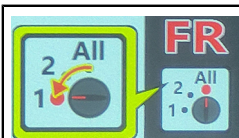

Σε αυτή τη σελίδα ο επιλογέας λειτουργίας πρέπει να τεθεί στη θέση 1 πριν από την αλλαγή ή την αποθήκευση μιας τιμής.

Ύψος διαδρομής βαθμονόμησης

Εισάγετε τον κωδικό πρόσβασης: 7777777 για να αποκτήσετε πρόσβαση στη σελίδα ρυθμίσεων.

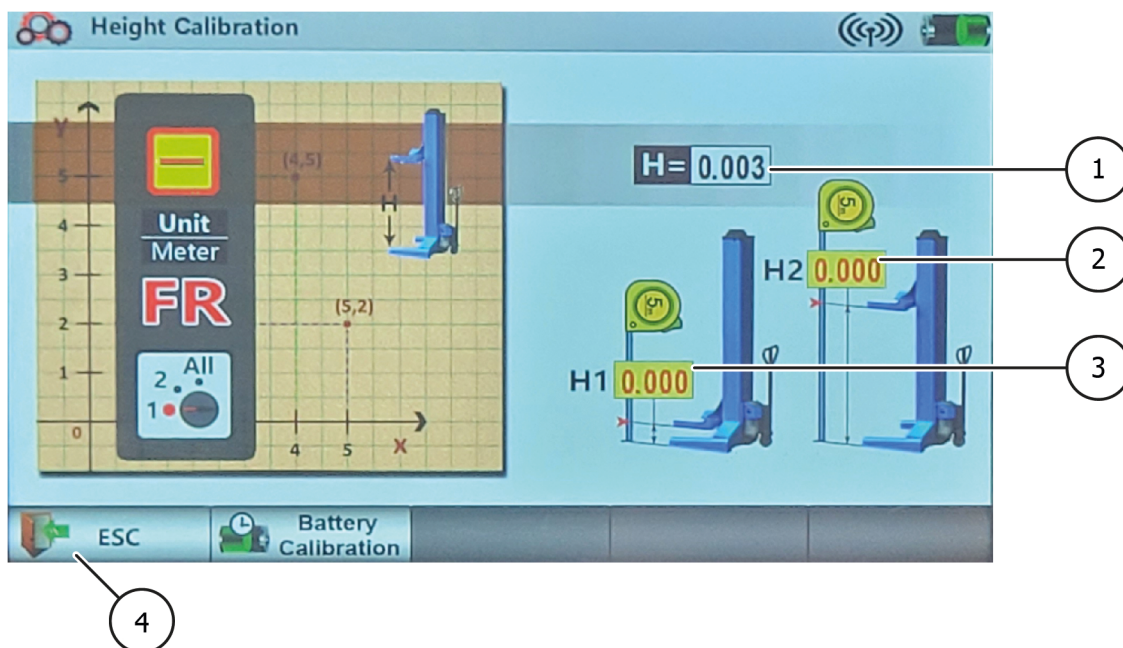
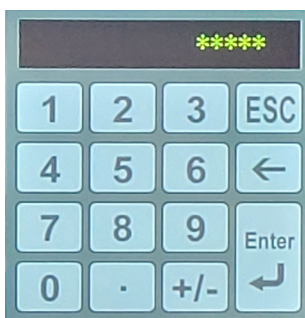

1 **H2**
Κουμπί για βαθμονόμηση ύψους

2 **H1**
Πλήκτρο βαθμονόμησης ύψους



- 3 **Βαθμονόμηση μπαταρίας**
Πατήστε αυτό το πλήκτρο για να βαθμονομήσετε τη μπαταρία.
Ωστόσο, αυτό πρέπει να γίνεται μόνο μετά την αντικατάσταση της μπαταρίας.
- 4 **ESC**
Πατήστε αυτό το πλήκτρο για να επιστρέψετε στη σελίδα ρυθμίσεων ή για να αποθηκεύσετε τις καταχωρήσεις σας.

Βαθμονόμηση του ύψους διαδρομής

1. Θέστε τον διακόπτη επιλογής λειτουργίας στη θέση 1
2. Χαμηλώστε εντελώς το πιρούνι ανύψωσης
3. Πατήστε το πλήκτρο H1 και εισαγάγετε την τιμή 0 στο αναδυόμενο παράθυρο.
4. Επιβεβαιώστε αυτή την τιμή πατώντας το πλήκτρο Enter.
5. Ανυψώστε το πιρούνι ανύψωσης στο 1,5 m
6. Μετρήστε την πραγματική απόσταση από το δάπεδο έως το κάτω μέρος του πιρουνιού ανύψωσης με μια μετροταινία ή άλλο κατάλληλο εργαλείο μέτρησης.
7. Πατήστε το πλήκτρο H2 και εισαγάγετε την τιμή μέτρησης στο αναδυόμενο παράθυρο.
8. Επιβεβαιώστε την τιμή αυτή πατώντας το πλήκτρο Enter.
9. Πατήστε το πλήκτρο ESC για να αποθηκεύσετε τη βαθμονόμηση του ύψους διαδρομής.
10. Επιστρέψτε στην κύρια σελίδα και, στη συνέχεια, πατήστε το μονό πλήκτρο για να μεταβείτε στη σελίδα των επιμέρους λειτουργιών
11. Χαμηλώστε πλήρως το πιρούνι ανύψωσης και καταγράψτε το ύψος που εμφανίζεται στην οθόνη ως H3
12. Σηκώστε τώρα το πιρούνι ανύψωσης εντελώς και σημειώστε το ύψος που εμφανίζεται στην οθόνη ως H4
13. Ελέγξτε τώρα αν το H4 αντιστοιχεί στο ρυθμισμένο μέγιστο ύψος (1,70 m ως προεπιλογή).
14. Ελέγξτε αν το H3 αντιστοιχεί στο ύψος που σημειώσατε
15. Επαναλάβετε τη βαθμονόμηση εάν αυτό δεν ισχύει.

Μπαταρία βαθμονόμησης

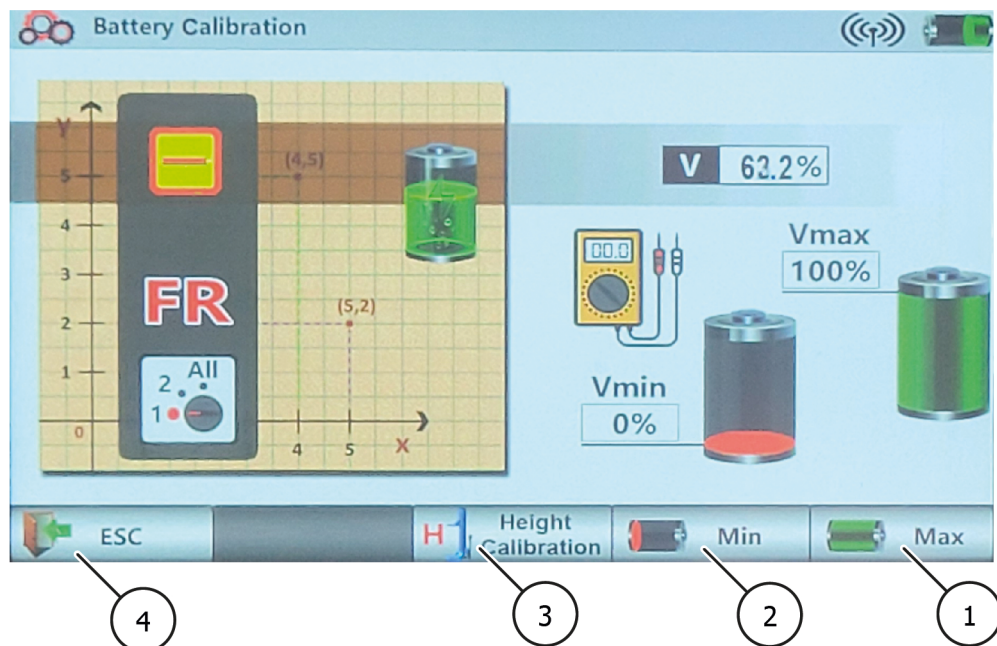

- ① **Max**
Κουμπί για τη βαθμονόμηση της μπαταρίας
Μην πατάτε αυτό το κουμπί, εκτός αν έχετε εξουσιοδότηση από τον αντιπρόσωπο ή τον κατασκευαστή.
Η βαθμονόμηση της μπαταρίας πρέπει να πραγματοποιείται μόνο όταν η μπαταρία έχει κάποιο πρόβλημα
- ② **Min**
Κουμπί βαθμονόμησης μπαταρίας
Μην πατάτε αυτό το κουμπί εάν δεν έχετε λάβει έγκριση από τον αντιπρόσωπο ή τον κατασκευαστή για να το κάνετε.
Η βαθμονόμηση της μπαταρίας πρέπει να εκτελείται μόνο εάν η μπαταρία έχει πρόβλημα.
- ③ **Βαθμονόμηση ύψους ανύψωσης**
Πατήστε αυτό το κουμπί για να εισέλθετε στη βαθμονόμηση ύψους ανύψωσης και να αποθηκεύσετε τη βαθμονόμηση της μπαταρίας.
- ④ **ESC**
Πατήστε αυτό το πλήκτρο για να επιστρέψετε στη σελίδα ρυθμίσεων ή για να αποθηκεύσετε τις καταχωρήσεις σας

Βαθμονόμηση της μπαταρίας

1. Ανοίξτε τη μονάδα ελέγχου της λαβίδας τροχού 2
2. Αποσυνδέστε το βύσμα της μονάδας τροφοδοσίας ρεύματος

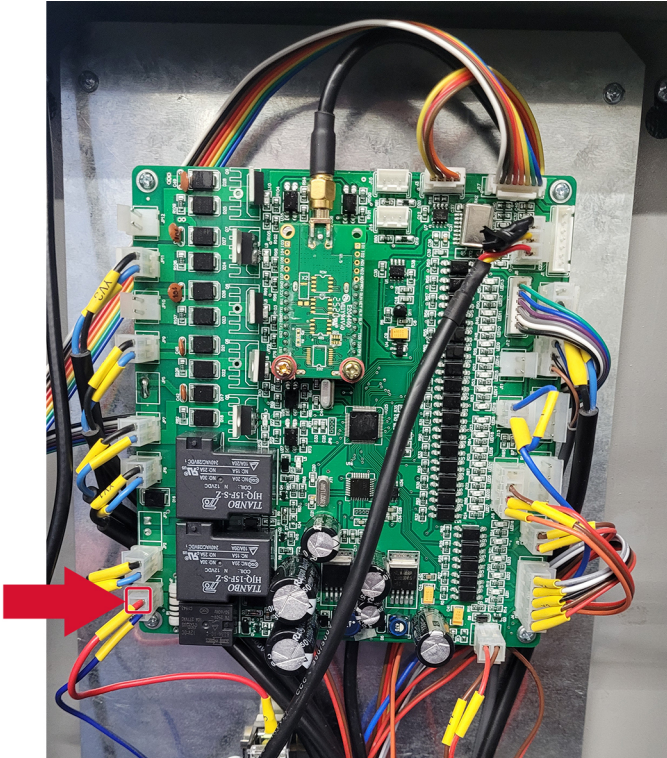

3. Συνδέστε το βύσμα (με μπλε ένδειξη) της συσκευής που σας έχει αποσταλεί στο ίδιο σημείο.
4. Συνδέστε το καλώδιο (με κόκκινη ένδειξη) σε μια πηγή ρεύματος.
5. Μεταβείτε τώρα στη σελίδα βαθμονόμησης της μπαταρίας στην οθόνη της αρπάγης τροχών.
6. Ρυθμίστε τη βίδα στη συσκευή για να ρυθμίσετε την τάση εξόδου της συσκευής. Για τα επόμενα βήματα απαιτείται επίσης ένας μετρητής τάσης.



7. Ρυθμίστε την τάση σε περίπου 21 V και περιμένετε 10 δευτερόλεπτα έως ότου η έξοδος είναι σταθερή, στη συνέχεια πατήστε το κουμπί Min στην οθόνη.
8. Περιμένετε 10 δευτερόλεπτα μέχρι το σύστημα να αποθηκεύσει επιτυχώς τη ρύθμιση.

9. Ρυθμίστε την τάση σε περίπου 24,5 V και περιμένετε 10 δευτερόλεπτα μέχρι η έξοδος να είναι σταθερή, στη συνέχεια πατήστε το κουμπί Max στην οθόνη.
10. Περιμένετε 10 δευτερόλεπτα μέχρι το σύστημα να αποθηκεύσει επιτυχώς τη ρύθμιση.

Αυτοδιάγνωση

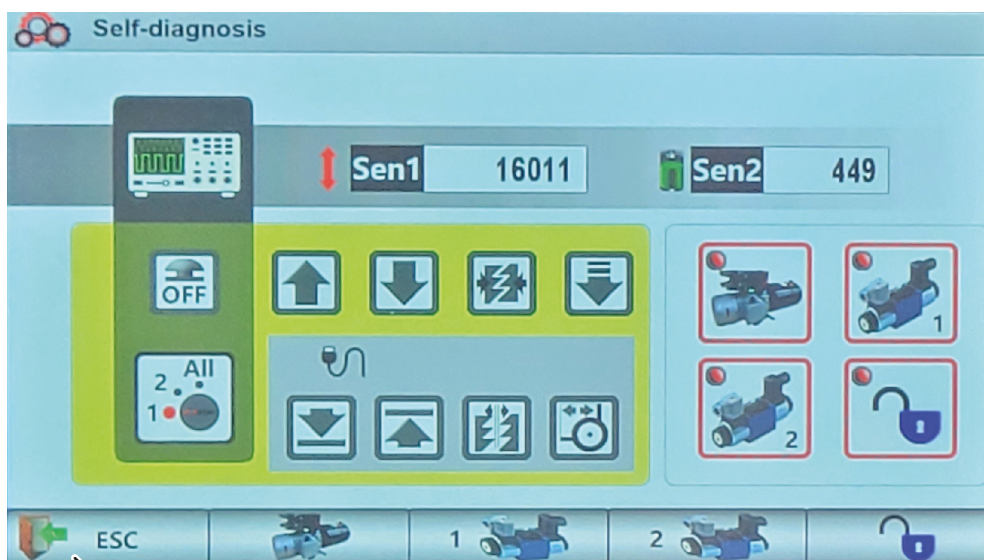

- 1 **ESC**
Πατήστε αυτό το κουμπί για να επιστρέψετε στη σελίδα ρυθμίσεων

Όταν μια λειτουργία είναι ενεργή, ανάβει το αντίστοιχο εικονίδιο.

Παράδειγμα:

Όταν πατηθεί το πλήκτρο Lift (Ανύψωση) στον πίνακα ελέγχου, ανάβει στην οθόνη το εικονίδιο του πλήκτρου Lift (Ανύψωση).

Μπορείτε να χρησιμοποιήσετε αυτή τη λειτουργία για να διαπιστώσετε αν μια λειτουργία έχει πρόβλημα.



4 ΣΥΝΤΗΡΗΣΗ

Για να διασφαλιστεί η ασφαλής λειτουργία του μηχανήματος, ο χρήστης υποχρεούται να συντηρεί τακτικά το μηχάνημα.

Οι εργασίες επισκευής επιτρέπεται να εκτελούνται μόνο από εξουσιοδοτημένους συνεργάτες σέρβις ή από τον πελάτη μετά από συνεννόηση με τον κατασκευαστή.

Προειδοποίηση



Πριν από τις εργασίες συντήρησης και επισκευής πρέπει:

- Να αποσυνδέσετε το μηχάνημα από ΟΛΕΣ τις παροχές ρεύματος.
- Απενεργοποιήστε τον κεντρικό διακόπτη ή αποσυνδέστε το φως ρεύματος και, εάν είναι απαραίτητο, απελευθερώστε τον πεπιεσμένο αέρα από το σύστημα.
- Πρέπει να ληφθούν κατάλληλα μέτρα για να αποτραπεί η εκ νέου ενεργοποίηση του μηχανήματος

Προειδοποίηση



Οι εργασίες στα ηλεκτρικά στοιχεία ή στη γραμμή τροφοδοσίας επιτρέπεται να εκτελούνται μόνο από ειδικευμένα άτομα ή ηλεκτρολόγους.

4.1 Αναλώσιμα για τη συναρμολόγηση, τη συντήρηση και τη φροντίδα

Υδραυλικό λάδι

Ελάχιστη απαίτηση			
Eni PRECIS HVLP-D Αρ. είδους: 090530 (20 λίτρα) 90536 (10 λίτρα)			
Καλοκαίρι	(10° έως 45°)	HVLP-D 32	(π.χ.: Eni PRECIS HVLP-D)
Χειμώνας	(κάτω από 10°)	HVLD-22	(π.χ.: Eni PRECIS HVLP-D)

Συντηρητικό για σχοινιά, συγκολλήσεις, βίδες, γωνίες, ακμές και κοιλότητες

Ελάχιστη απαίτηση		
Προστατευτικό σπρέι κεριού Würth	400 ml	Αρ. είδους: 90534

Λιπαντικό για ολισθαίνοντες διαδρόμους

Ελάχιστη απαίτηση	
LAGERMEISTER WHS 2002 Λευκό EP γράσο υψηλής απόδοσης	Αρ. είδους: 90530

Λιπαντικό για κουζινέτα, αλυσίδες, κυλίνδρους και κινούμενα μέρη

Ελάχιστη απαίτηση		
Λευκό δοχείο ψεκασμού Ultra Luber	500 ml	Αρ. είδους: 34403

Καθαρισμός

Ελάχιστη απαίτηση		
Caramba Intensive Brake Cleaner χωρίς ακετόνη		

Φροντίδα και προστασία των μετάλλων, των βαμμένων επιφανειών ή των επιφανειών με επίστρωση πούδρας

Ελάχιστη απαίτηση		
Petec Spray ημιδιαφανές	500 ml	Αρ. είδους: 73550
Δοχείο αναρρόφησης Petec ημιδιαφανές	1000 ml	Αρ. είδους: 73510
Προστατευτικό σπρέι κεριού Würth	400 ml	Αρ. είδους: 90534

Φροντίδα και προστασία των μετάλλων, των βαμμένων ή βαμμένων με πούδρα επιφανειών στην περιοχή του πέλματος και των πλαστικών μερών

Ελάχιστη απαίτηση		
Valet Pro Classic Protectant πλαστικό στεγανωτικό	500 ml	Αρ. είδους: 20020034S



4.2 Κανονισμοί ασφαλείας για το πετρέλαιο

- Τηρείτε πάντα τις νομικές απαιτήσεις ή τους κανονισμούς για την επεξεργασία του χρησιμοποιημένου λαδιού.
- Απορρίπτετε πάντα το χρησιμοποιημένο λάδι από πιστοποιημένη εταιρεία.
- Σε περίπτωση διαρροής, το πετρέλαιο πρέπει να συλλέγεται αμέσως με τη χρήση συνδετικών μέσων ή δίσκων, ώστε να μην μπορεί να εισχωρήσει στο έδαφος.
- Αποφύγετε οποιαδήποτε επαφή του δέρματος με το πετρέλαιο.
- Μην αφήνετε τους ατμούς του λαδιού να διαφύγουν στην ατμόσφαιρα.
- Το πετρέλαιο είναι εύφλεκτο μέσο. Έχετε επίγνωση των πιθανών κινδύνων.
- Φοράτε προστατευτικό ρουχισμό ανθεκτικό στο πετρέλαιο, όπως γάντια, γυαλιά ασφαλείας, προστατευτική ενδυμασία κ.λπ.

4.3 Σχέδιο συντήρησης ή φροντίδας



Υπόδειξη

Το μηχάνημα πρέπει να συντηρείται, να καθαρίζεται και να συντηρείται σε τακτά χρονικά διαστήματα, ανεξάρτητα από το πόσο βρώμικο είναι.

Στη συνέχεια, το μηχάνημα πρέπει να επεξεργάζεται με ένα προϊόν φροντίδας (π.χ. λάδι ή σπρέι κεριού). Μην χρησιμοποιείτε καθαριστικά μέσα που είναι επιβλαβή για το δέρμα.

Εάν δεν τηρηθούν τα αναφερόμενα σημεία, η αξίωση εγγύησης λήγει!

Διάστημα	Αμέσως	Εβδομαδιαία	Μηνιαία	1/4 ετησίως	1/2 ετησίως
Επιθεώρηση ΟΛΩΝ των εξαρτημάτων που σχετίζονται με την ασφάλεια	X				
Καθαρισμός	X				
Έλεγχος ή αποκατάσταση της επιφανειακής προστασίας	X				
Έλεγχος στεγανότητας του υδραυλικού συστήματος	X				
Έλεγχος ή αποκατάσταση της επιφανειακής προστασίας ή της προστασίας από τη διάβρωση	X				
Έλεγχος ή αποκατάσταση ζημιών στο χρώμα και στα εξαρτήματα	X				
Έλεγχος ή αποκατάσταση ζημιών σκουριάς	X				
Έλεγχος ή επανεπεξεργασία κοιλοτήτων και άβαφων περιοχών.	X				
Έλεγχος της στεγανότητας του πνευματικού συστήματος	X				
Έλεγχος της αντοχής των βιδών	X				
Έλεγχος, λίπανση και ρύθμιση του διακένου των ρουλεμάν	X				
Έλεγχος εξαρτημάτων φθοράς		X			
Έλεγχος υγρών (στάθμη, φθορά, μόλυνση, ποιότητα)		X			
Έλεγχος και λίπανση των επιφανειών ολίσθησης		X			
Απομάκρυνση της εσωτερικής βρωμιάς			X		
Καθαρισμός και έλεγχος των ηλεκτρικών εξαρτημάτων				X	
Έλεγχος λειτουργίας και φθοράς κινητήρα και κιβωτίου ταχυτήτων				X	
Έλεγχος συγκολλήσεων και κατασκευής				X	
Διενέργεια οπτικού ελέγχου (σύμφωνα με το σχέδιο ελέγχου)					X

4.4 Αντιμετώπιση προβλημάτων ή εμφάνιση και αντιμετώπιση σφαλμάτων

Συμπτώματα	Αιτία	Λύση
Η λαβίδα τροχού δεν λειτουργεί	Ο διακόπτης τροφοδοσίας δεν είναι ενεργοποιημένος	Ενεργοποιήστε το διακόπτη
	Το κουμπί διακοπής έκτακτης ανάγκης δεν έχει απελευθερωθεί	Απελευθερώστε το κουμπί διακοπής έκτακτης ανάγκης
	Ο διακόπτης ασφαλείας για ασφαλή στάση δεν είναι ενεργοποιημένος	Επανατοποθετήστε την αρπάγη τροχού στην επιφάνεια
	Η μπαταρία είναι απενεργοποιημένη	Φορτίστε την μπαταρία
	Τα καλώδια δεν είναι συνδεδεμένα	Ελέγξτε τα καλώδια και συνδέστε τα εάν είναι απαραίτητο
Ορισμένες λαβίδες τροχών λειτουργούν, άλλες όχι	Ορισμένες λαβίδες τροχών δεν είναι συνδεδεμένες/ομαδοποιημένες	Ελέγξτε την ομαδοποίηση/σύνδεση
Το πιρούνι δεν ανυψώνεται όταν πατηθεί το κουμπί Lift (ανύψωση)	Πολύ λίγο λάδι στην υδραυλική μονάδα	Γεμίστε περισσότερο υδραυλικό λάδι
	Το κουμπί ανύψωσης είναι ελαττωματικό	Ελέγξτε το κουμπί και αντικαταστήστε το εάν είναι απαραίτητο.
	Η βαλβίδα καθόδου δεν κλείνει	Ελέγξτε και καθαρίστε εάν είναι βρώμικη, αντικαταστήστε εάν είναι ελαττωματική
	Η βίδα αποστράγγισης της βαλβίδας κατεβάσματος έκτακτης ανάγκης δεν κλείνει	Σφίξτε ξανά τη βίδα
	Το φίλτρο της αντλίας αναρρόφησης είναι βρώμικο	Ελέγξτε και καθαρίστε εάν είναι απαραίτητο
	Τα καλώδια του κουμπιού ανύψωσης δεν είναι συνδεδεμένα	Ελέγξτε και επανασυνδέστε τα
Το πιρούνι ανύψωσης δεν κατεβαίνει όταν πατηθεί το πλήκτρο Lower (Κάτω)	Οι ασφάλειες δεν ανοίγουν	Ελέγξτε εάν τα ηλεκτρικά καλώδια προς τον ηλεκτρομαγνήτη έχουν χαλαρώσει. Σφίξτε τα ξανά εάν είναι απαραίτητο.
	Η βαλβίδα καθόδου δεν λειτουργεί	Ελέγξτε αν η αρπάγη τροχών τροφοδοτείται με ρεύμα και ελέγξτε τη βαλβίδα κατεβάσματος για βλάβη (αντικαταστήστε την αν είναι ελαττωματική)
	Το κλειδί χαμήλωσης είναι ελαττωματικό	Ελέγξτε το πλήκτρο και αντικαταστήστε το εάν είναι απαραίτητο.
	Τα καλώδια του πλήκτρου κατεβάσματος δεν είναι συνδεδεμένα	Ελέγξτε και επανασυνδέστε τα

Συμπτώματα	Αιτία	Λύση
Η τιμή ύψους δεν εμφανίζεται σωστά κατά τη φάση ανύψωσης	Το πιρούνι δεν ανυψώνεται από τη χαμηλότερη θέση	Βεβαιωθείτε ότι το πιρούνι ανυψώνεται από τη χαμηλότερη θέση
	Ο διακόπτης επαναφοράς δεν έχει ρυθμιστεί σωστά ή είναι ελαττωματικός	Ρυθμίστε ή αλλάξτε το διακόπτη ορίου
	Το καλώδιο προς τον αισθητήρα ύψους είναι αποσυνδεδεμένο ή χαλαρό	Ελέγξτε τη σύνδεση για τη σωστή λειτουργία
Το σύστημα δεν είναι συγχρονισμένο	Ο αισθητήρας ύψους εμφανίζει ασταθή αριθμό	Ελέγξτε ή αντικαταστήστε τον αισθητήρα
	Το καλώδιο προς τον αισθητήρα ύψους είναι αποσυνδεδεμένο ή χαλαρό	Ελέγξτε τη σύνδεση για τη σωστή λειτουργία
	Το λάδι στην υδραυλική μονάδα δεν επαρκεί	Προσθέστε λίγο υδραυλικό λάδι
	Η βαλβίδα κατεβάσματος μιας υδραυλικής μονάδας δεν κλείνει σωστά	Ελέγξτε και καθαρίστε εάν είναι βρώμικη ή αντικαταστήστε εάν είναι ελαττωματική
	Η βίδα κατεβάσματος έκτακτης ανάγκης σε ένα από τα συγκροτήματα ισχύος δεν κλείνει	Σφίξτε ξανά τη βίδα
	Το φίλτρο της αντλίας αναρρόφησης σε ένα από τα συγκροτήματα ισχύος είναι βρώμικο	Ελέγξτε και καθαρίστε το εάν είναι απαραίτητο
Η ανυψωτική ικανότητα δεν είναι επαρκής	Το λάδι στη δεξαμενή δεν επαρκεί	Προσθέστε λάδι στη δεξαμενή
	Η αντλία είναι ελαττωματική	Ελέγξτε την αντλία και αντικαταστήστε την εάν χρειάζεται
	Η βαλβίδα εκτόνωσης πίεσης δεν έχει ρυθμιστεί σωστά	Ρυθμίστε σωστά τη βαλβίδα
Ο κινητήρας δεν σταματά όταν το πιρούνι ανύψωσης έχει φτάσει στο μέγιστο ύψος	Ο διακόπτης άνω ορίου δεν λειτουργεί	Ελέγξτε τον οριακό διακόπτη και αντικαταστήστε τον εάν είναι απαραίτητο
Το πιρούνι ανύψωσης δεν ανυψώνεται ή δεν κατεβαίνει ομαλά	Διαρροή ή παρουσία αέρα στο υδραυλικό κύκλωμα	Εξαερώστε το υδραυλικό σύστημα.
	Το φίλτρο της αντλίας είναι βρώμικο	Ελέγξτε και καθαρίστε το εάν είναι απαραίτητο
	Η στεγανοποίηση της αντλίας είναι ελαττωματική	Ελέγξτε τη σφράγιση και αντικαταστήστε την εάν είναι απαραίτητο



Συμπτώματα	Αιτία	Λύση
Δεν εμφανίζεται τίποτα στην οθόνη	Ο διακόπτης τροφοδοσίας δεν είναι ενεργοποιημένος	Ενεργοποιήστε το διακόπτη
	Δεν υπάρχει διαθέσιμη παροχή ρεύματος	Ελέγξτε την παροχή ρεύματος και επαναφέρετε την εάν είναι απαραίτητο
	Τα καλώδια είναι αποσυνδεδεμένα	Αντικαταστήστε τα καλώδια

4.5 Οδηγίες συντήρησης και σέρβις

Υπόδειξη



Όλες οι εργασίες συντήρησης και σέρβις πρέπει να εκτελούνται τουλάχιστον σύμφωνα με το ["Σχέδιο συντήρησης ή φροντίδας"](#).

Μονάδα συντήρησης πεπιεσμένου αέρα

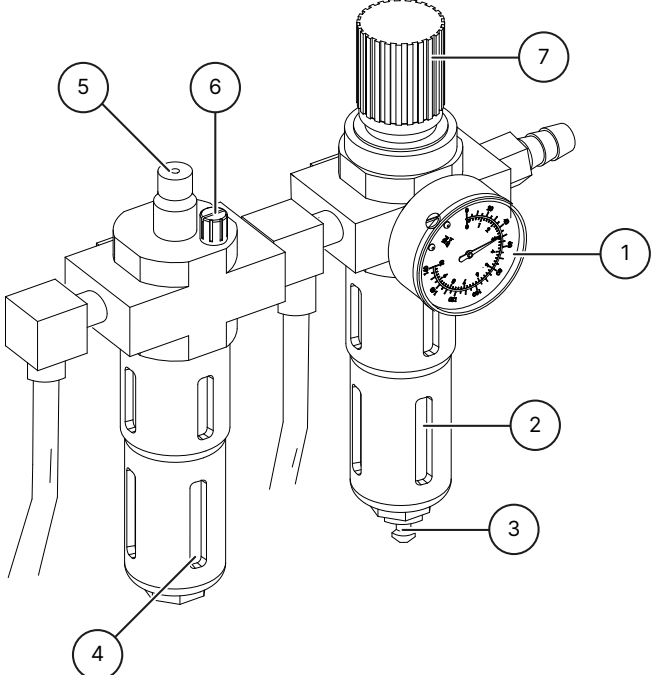
<p>Ρύθμιση της πίεσης λειτουργίας</p> <ul style="list-style-type: none"> ■ Ελέγξτε την πίεση λειτουργίας που εμφανίζεται στο μανόμετρο ⁽¹⁾. Αυτή πρέπει να αντιστοιχεί στα τεχνικά στοιχεία. ■ Η πίεση λειτουργίας μπορεί να ρυθμιστεί μέσω του ρυθμιστή πίεσης ⁽⁷⁾. ■ Τραβήξτε τον ρυθμιστή πίεσης προς τα πάνω για να πραγματοποιήσετε τις ρυθμίσεις. ■ Για να αυξήσετε την πίεση στο μηχάνημα, περιστρέψτε τον ρυθμιστή δεξιόστροφα. Για να μειώσετε την πίεση, γυρίστε τον ρυθμιστή αριστερόστροφα. 	
<p>Λάδι</p> <ul style="list-style-type: none"> ■ Ελέγξτε τη στάθμη λαδιού στο δοχείο λαδιού ⁽⁴⁾. ■ Αφαιρέστε το δοχείο λαδιού. ■ Γεμίστε τώρα το δοχείο με ένα πεπιεσμένο λάδι πεπιεσμένου αέρα ιξώδους SAE20 αναλόγως. ■ Ελέγξτε την ποσότητα έγχυσης του λαδιού μέσω του ποτηριού ⁽⁵⁾. ■ Κατά κανόνα, ο κοχλίας ⁽⁶⁾ πρέπει να κλείνει τελείως δεξιόστροφα και στη συνέχεια να ανοίγει ξανά κατά περίπου 1/4 έως 1/2 στροφή, περιστρέφοντάς τον αριστερόστροφα. 	
<p>Διαχωριστής νερού</p> <ul style="list-style-type: none"> ■ Ελέγξτε τη στάθμη του νερού στο διαχωριστή ⁽²⁾. ■ Ανοίξτε τη βαλβίδα ⁽³⁾ για να αποστραγγίσετε το νερό. 	

4.6 Διάθεση

Αποσυνδέστε τον αέρα και την παροχή ρεύματος.

Αφαιρέστε όλα τα μη μεταλλικά υλικά και αποθηκεύστε τα σύμφωνα με τους τοπικούς κανονισμούς.

Αφαιρέστε το λάδι από το μηχάνημα και αποθηκεύστε το σύμφωνα με τους τοπικούς κανονισμούς.

Ανακυκλώστε όλα τα μεταλλικά υλικά.



Κίνδυνος

Το μηχάνημα περιέχει ορισμένες επικίνδυνες ουσίες.

Αυτές μπορούν να μολύνουν το περιβάλλον και να προκαλέσουν βλάβες στον ανθρώπινο οργανισμό.

Προσέξτε την κατάλληλη προσοχή και, εάν είναι απαραίτητο, προστατευτική ενδυμασία κατά το χειρισμό.

5 Δ'ΗΛΩΣΗ ΣΥΜΜΟΡΦΩΣΗΣ ΕΚ-ΕΕ

Σύμφωνα με την οδηγία για τα μηχανήματα 2006/42/ΕΚ, παράρτημα II 1Α, οδηγία για την ηλεκτρομαγνητική συμβατότητα 2014/30/ΕΕ, παράρτημα IV.

Αύξων αριθμός

Επωνυμία και πλήρης διεύθυνση του κατασκευαστή

ATH-Heinl GmbH & Co. KG
Gewerbepark 9
DE - 92278 Illschwang

Όνομα και διεύθυνση του εξουσιοδοτημένου αντιπροσώπου τεκμηρίωσης.

ATH-Heinl GmbH & Co. KG
Gewerbepark 9
DE - 92278 Illschwang

Με την παρούσα δηλώνουμε ότι το μηχανήμα που προσδιορίζεται παρακάτω, στην έκδοση που διαθέτουμε στην αγορά, συμμορφώνεται με τις σχετικές, θεμελιώδεις απαιτήσεις ασφάλειας και υγείας της οδηγίας 2006/42/ΕΚ της ΕΚ και της νομοθεσίας εναρμόνισης που απαριθμούνται παρακάτω.

Περιγραφή του μηχανήματος

Αρπάγη τροχών για οχήματα

Ονομασία τύπου

ATH RG5.5 WB

Το αντικείμενο της δήλωσης που περιγράφεται ανωτέρω συμμορφώνεται με την ακόλουθη σχετική νομοθεσία εναρμόνισης της Ένωσης.

EN ISO 12100:2010 (Ασφάλεια μηχανημάτων)

Έχουν τηρηθεί τα ακόλουθα εναρμονισμένα πρότυπα και κανονισμοί

DIN EN 1493:2010 (Οδηγία για τις μηχανές)
DIN EN 60204-1: 2018 (οδηγία για τη χαμηλή τάση)

Ινστιτούτο δοκιμών

CTI-CEM International Ltd
Unit 200 Greenogue Business Park
Grants Lane, Rathcoole,
Co. Dublin. Ireland

Αριθμός αναφοράς τεχνικών δεδομένων

F-44-20-0720-18-01-A

Αριθμός πιστοποιητικού

C-44-20-0720-18-01-A

ATH-Heinl GmbH & Co. KG

Gewerbepark 9
DE - 92278 Illschwang
Οκτώβριος 2012



Hans Heinl
(Διευθύνων Σύμβουλος)

**ΜΕΤΑΤΡΟΠΈΣ Ή/ΚΑΙ ΤΡΟΠΟΠΟΪΉΣΕΙΣ ΣΤΟ ΜΗΧΆΝΗΜΑ ΘΑ
ΑΚΥΡΏΣΟΥΝ ΤΗΝ ΕΠΙΘΕΩΡΗΣΗ CE ΚΑΙ ΘΑ ΑΠΟΚΛΕΪΣΟΥΝ ΤΗΝ ΕΥΘΎΝΗ.**

6 ΠΑΡΑΡΤΗΜΑ

6.1 Ηλεκτρικό διάγραμμα κυκλώματος

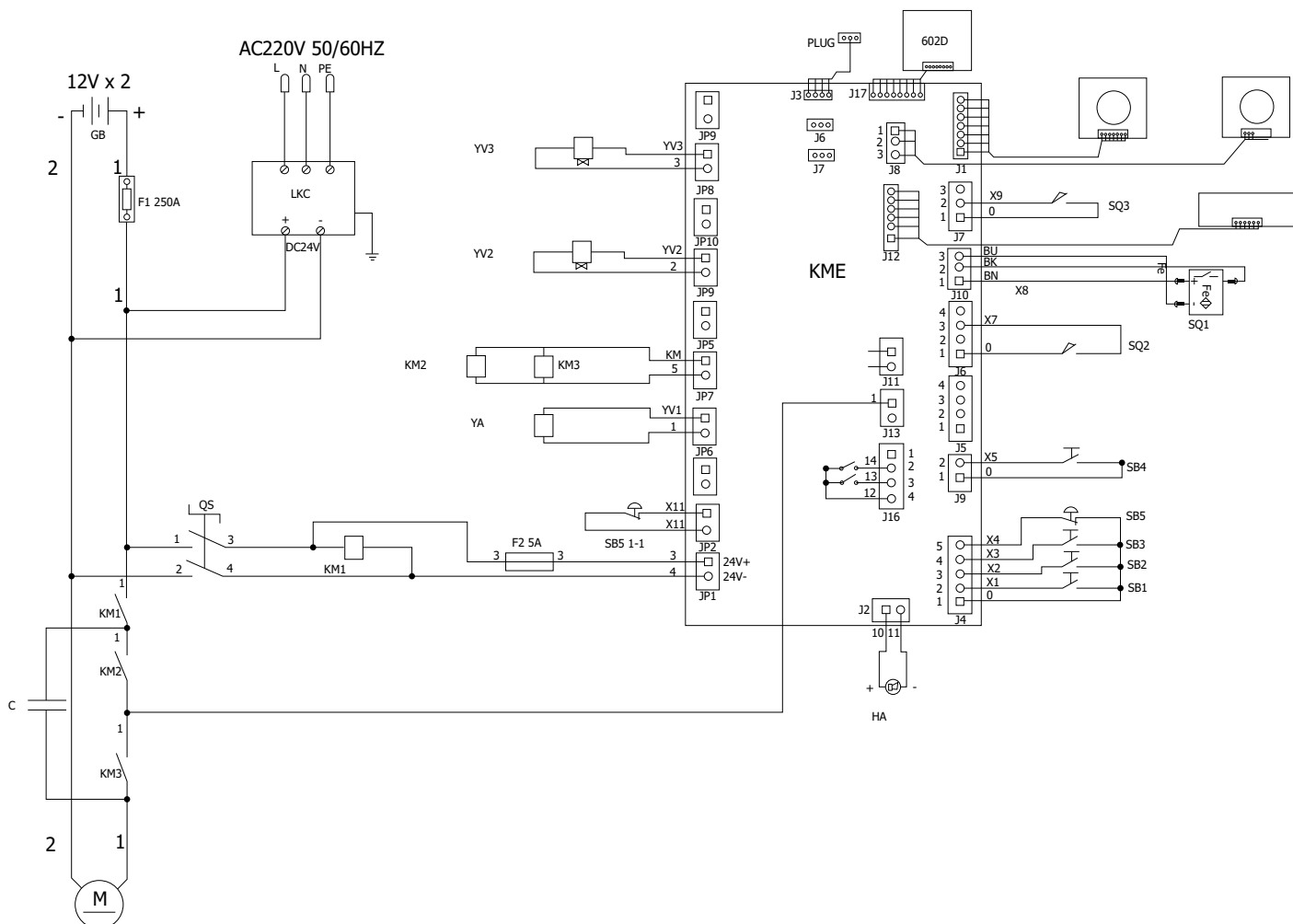

QS Κύριος διακόπτης

KM2 Επαφές DC

SB1 Κουμπί ανύψωσης

SB3 Πλήκτρο στάθμευσης

SB5 Διακόπτης διακοπής έκτακτης ανάγκης

HA Βομβητής

SQ2 Κάτω θέση οριακού διακόπτη

YA Ηλεκτρομαγνήτης απελευθέρωσης

YV3 Ηλεκτρομαγνητική βαλβίδα μείωσης 3

KM1 Επαφές DC

KM3 Επαφές DC

SB2 Κάτω πλήκτρο

SB4 Κλειδί Αργό χαμήλωμα

M Κινητήρας DC 24 V

SQ1 Κλειδίσμος οριακός διακόπτης ασφαλείας

SQ3 Οριακός διακόπτης ασφαλείας γείωσης

YV2 Ηλεκτρομαγνητική βαλβίδα μείωσης 2

6.2 Διάγραμμα υδραυλικού κυκλώματος

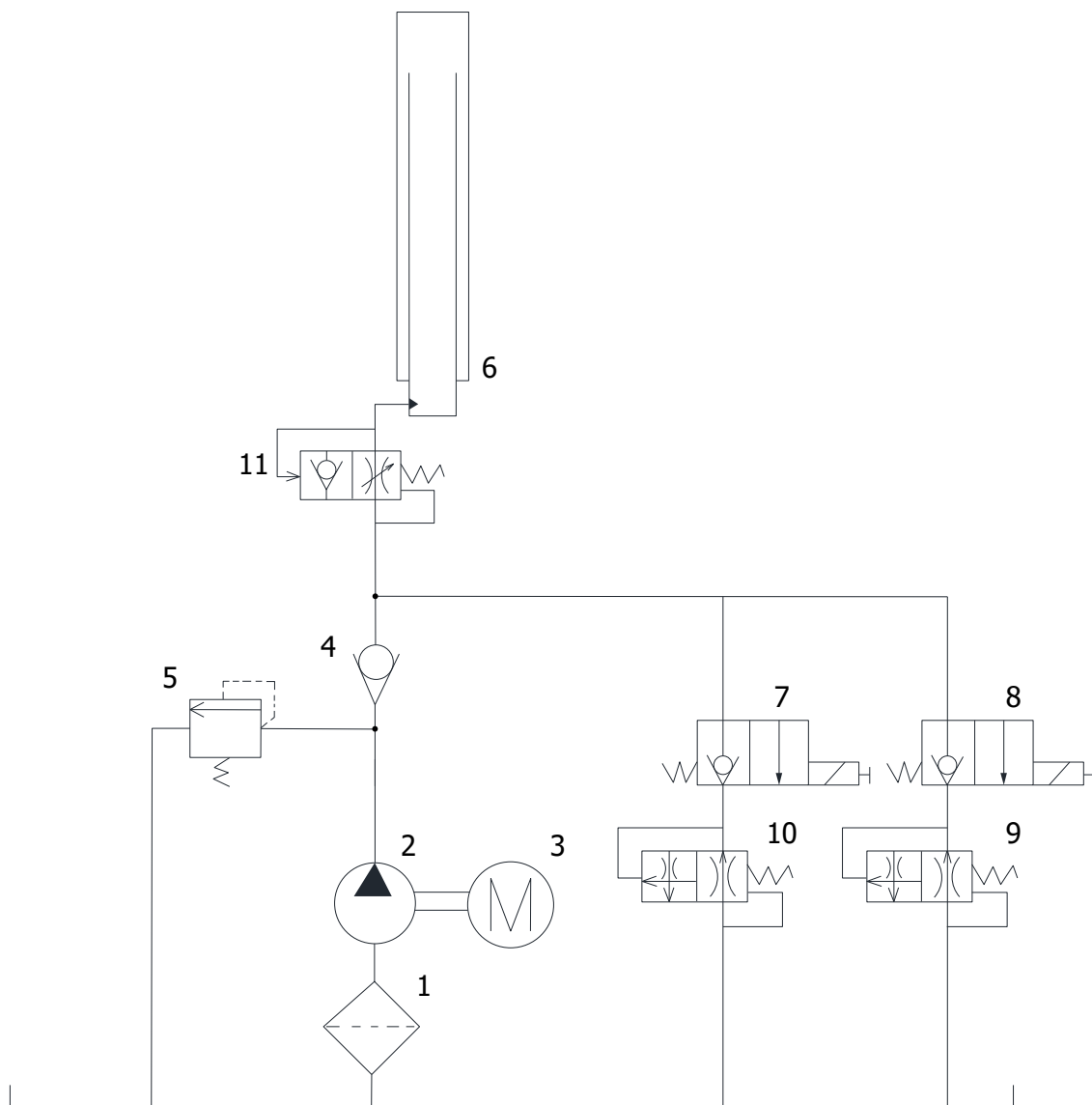

- | | | | |
|----|--------------------------|----|---------------------------|
| 1 | Αντλία γранаζιών | 2 | Φίλτρο λαδιού |
| 3 | Κινητήρας DC 24 V | 4 | Βαλβίδα ελέγχου |
| 5 | Βαλβίδα εκτόνωσης πίεσης | 6 | Υδραυλικός κύλινδρος |
| 7 | Βαλβίδα καθόδου | 8 | Βαλβίδα καθόδου |
| 9 | Βαλβίδα καθόδου | 10 | Βαλβίδα ταχύτητας καθόδου |
| 11 | Βαλβίδα ελέγχου γκαζιού | | |



7 ΚΑΡΤΑ ΕΓΓΥΗΣΗΣ

Διεύθυνση εμπόρου:	Διεύθυνση πελάτη:
Εταιρεία (αριθμός πελάτη, κατά περίπτωση):	Εταιρεία (αριθμός πελάτη, κατά περίπτωση):
Υπεύθυνος επικοινωνίας:	Υπεύθυνος επικοινωνίας:
Οδός:	Οδός:
ΤΚ & Πόλη:	Τ.Κ. & Πόλη:
Τηλέφωνο & Φαξ:	Τηλέφωνο & Φαξ:
Email:	Email:
Κατασκευαστής & Μοντέλο:	Μοντέλο: Έτος κατασκευής:
Σειριακός αριθμός:	Αριθμός αναφοράς:

Περιγραφή μηνύματος:

Περιγραφή των ανταλλακτικών που απαιτούνται:

Ανταλλακτικό:

Αριθμός ανταλλακτικού:

Αριθμός
ανταλλακτικού:
Ποσότητα:

Σημαντικές σημειώσεις:

Η εγγύηση δεν καλύπτει ζημιές που προκλήθηκαν από ακατάλληλο χειρισμό, παραμελημένη συντήρηση ή μηχανική βλάβη. Για συστήματα που δεν έχουν εγκατασταθεί από εξουσιοδοτημένο εγκαταστάτη της ATH-Heinl, η εγγύηση περιορίζεται στην παροχή των απαραίτητων ανταλλακτικών.

Ζημιές κατά τη μεταφορά:

Προφανές ελάττωμα

(Ορατή βλάβη μεταφοράς, σημείωση στο δελτίο αποστολής του μεταφορέα, αποστολή αντιγράφου του δελτίου αποστολής και φωτογραφιών αμέσως στην ATH-Heinl)

Κρυφό ελάττωμα

(Η ζημιά μεταφοράς εντοπίζεται μόνο κατά την αποσυσκευασία των εμπορευμάτων, αποστολή αναφοράς ζημιάς με φωτογραφίες στην ATH-Heinl εντός 24 ωρών)

Τόπος και ημερομηνία

Υπογραφή και σφραγίδα

7.1 Πεδίο εφαρμογής της εγγύησης προϊόντος

Πέντε έτη

- Στη δομή της συσκευής

Ένα έτος (υπό κανονικές συνθήκες/χρήση εντός του πεδίου εφαρμογής της εγγύησης)

- Στις μονάδες τροφοδοσίας
- Υδραυλικοί κύλινδροι
- Όλα τα άλλα εξαρτήματα φθοράς, όπως περιστρεφόμενοι δίσκοι, λαστιχένιες πλάκες, καλώδια, αλυσίδες, βαλβίδες, διακόπτες κ.λπ.

Εξαίρεση από την εγγύηση

- Ελαττώματα που οφείλονται σε φυσιολογική φθορά, κακή χρήση, ζημιά κατά τη μεταφορά, ακατάλληλη εγκατάσταση, ένταση ή έλλειψη της απαιτούμενης συντήρησης.
- Βλάβες που οφείλονται σε αμέλεια ή μη τήρηση των καθορισμένων οδηγιών του παρόντος εγχειριδίου ή/και άλλων συνοδευτικών οδηγιών.
- Κανονική φθορά των εξαρτημάτων που απαιτούν σέρβις για να διατηρηθεί το προϊόν σε ασφαλή κατάσταση λειτουργίας.
- Οποιοδήποτε εξάρτημα έχει υποστεί ζημιά κατά τη μεταφορά.
- Άλλα εξαρτήματα που δεν έχουν αναφερθεί ρητά, αλλά αντιμετωπίζονται ως εξαρτήματα γενικής φθοράς.
- Υδατική ζημιά που προκαλείται, για παράδειγμα, από βροχή, υπερβολική υγρασία, διαβρωτικά περιβάλλοντα ή άλλους μολυσματικούς παράγοντες.
- Αισθητικά ελαττώματα που δεν επηρεάζουν τη λειτουργία.

Η ΕΓΓΥΗΣΗ ΔΕΝ ΙΣΧΥΕΙ ΕΑΝ Η ΚΑΡΤΑ ΕΓΓΥΗΣΗΣ ΔΕΝ ΈΧΕΙ ΑΠΟΣΤΑΛΕΙ ΣΤΗΝ ΑΤΗ-HEINL.

Επισημαίνεται ότι ζημιές και δυσλειτουργίες που οφείλονται σε μη τήρηση των εργασιών συντήρησης και ρύθμισης (σύμφωνα με τις οδηγίες λειτουργίας ή/και τις οδηγίες), σε ελαττωματικές ηλεκτρικές συνδέσεις (περιστρεφόμενο πεδίο, ονομαστική τάση, προστασία ασφαλειών) ή σε ακατάλληλη χρήση (υπερφόρτωση, εγκατάσταση σε εξωτερικό χώρο, τεχνικές τροποποιήσεις) αποκλείουν την αξίωση εγγύησης!



Υπόδειξη

Το παρόν βιβλίο δοκιμών (συμπεριλαμβανομένου του πρωτοκόλλου) αποτελεί σημαντικό μέρος των οδηγιών λειτουργίας ή του προϊόντος.

!!!ΠΑΡΑΚΑΛΟΥΜΕ ΦΥΛΑΞΤΕ ΤΟ ΠΡΟΣΕΚΤΙΚΑ!!!

Επιθεώρηση

Το προϊόν πρέπει να επιθεωρείται από κατάλληλη και εγκεκριμένη εταιρεία ή φορέα μετά την ολοκλήρωση της εγκατάστασης, της παράδοσης, της διδασκαλίας, εάν είναι απαραίτητο, και στη συνέχεια σε τακτά χρονικά διαστήματα σύμφωνα με τους κανονισμούς και τις νομικές διατάξεις που ισχύουν στη χώρα λειτουργίας.

Σε περίπτωση τροποποιήσεων ή επεκτάσεων του τύπου του προϊόντος, πρέπει να τηρείται και να γίνεται αποδεκτό ένα πρόσθετο ημερολόγιο δοκιμών.

Πεδίο επιθεώρησης

Εκτός από την καλή λειτουργία, την καθαριότητα και τις προδιαγραφές συντήρησης, πρέπει να ελέγχονται ιδίως τα εξαρτήματα ολόκληρου του συστήματος που σχετίζονται με την ασφάλεια.



Τεχνικά στοιχεία

ανατρέξτε στις συνημμένες οδηγίες λειτουργίας

Πινακίδα τύπου

Σημειώστε όλα τα παρακάτω στοιχεία

Κατασκευαστής και τύπος των χρησιμοποιούμενων υλικών στερέωσης

 ATH-Heinl			
Typ Type		Serien # Serial #	
Spannung Voltage		Baujahr Year of built	
Leistung Power		Tragkraft Capacity	
		Made by ATH-Heinl GmbH & Co.KG Gewerbepark 9 92278 Iilschwang GERMANY Assembly in China	

8.1 Πρωτόκολλο εγκατάστασης και παράδοσης

Τοποθεσία εγκατάστασης:	Συσκευή/εγκατάσταση:
Εταιρεία:	Κατασκευαστής:
Οδός:	Τύπος/Μοντέλο:
Πόλη:	Αριθμός σειράς:
Χώρα:	Έτος κατασκευής:

Το προϊόν που αναφέρεται παραπάνω έχει συναρμολογηθεί, έχει ελεγχθεί ως προς τη λειτουργία και την ασφάλεια και έχει τεθεί σε λειτουργία. Η εγκατάσταση πραγματοποιήθηκε από:

- Ο χειριστής Ο εμπειρογνώμονας

Ο χειριστής επιβεβαιώνει την ορθή εγκατάσταση του τύπου του προϊόντος, ότι έχει διαβάσει και κατανοήσει όλες τις πληροφορίες του παρόντος εγχειριδίου λειτουργίας και του πρωτοκόλλου και ότι τις τηρεί αναλόγως, καθώς και ότι διατηρεί τα έγγραφα αυτά προσβάσιμα στους εντεταλμένους χειριστές ανά πάσα στιγμή.

Ο χειριστής επιβεβαιώνει ότι μετά την εγκατάσταση και τη θέση σε λειτουργία από εκπαιδευμένο άτομο του κατασκευαστή ή εξουσιοδοτημένο αντιπρόσωπο (εμπειρογνώμονα), έχει λάβει οδηγίες σχετικά με τη λειτουργία, το χειρισμό, τις σχετικές με την ασφάλεια προδιαγραφές, τη συντήρηση και τη φροντίδα του μηχανήματος, έχει λάβει τα έγγραφα, τις πληροφορίες και τις προδιαγραφές του μηχανήματος και ότι το προϊόν λειτουργεί σωστά.

ΣΗΜΑΝΤΙΚΉ ΣΗΜΕΪΩΣΗ:

ΣΕ ΠΕΡΙΠΤΩΣΗ ΠΟΥ ΔΕΝ ΠΛΗΡΟΥΝΤΑΙ ΤΑ ΠΑΡΑΠΑΝΩ ΣΗΜΕΪΑ, Η ΑΞΪΩΣΗ ΕΓΓΥΨΗΣΗΣ ΛΉΓΕΙ!

Η εγγύηση ισχύει μόνο σε περίπτωση τήρησης και απόδειξης της σωστής εγκατάστασης, παράδοσης, ενδεχομένως της διδασκαλίας του μηχανήματος καθώς και της ετήσιας συντήρησης από εξουσιοδοτημένο από τον κατασκευαστή ειδικό. Το διάστημα μεταξύ 2 διαστημάτων συντήρησης δεν πρέπει να υπερβαίνει τους 12 μήνες. Σε περίπτωση μη τυποποιημένης χρήσης ή χρήσης σε πολλές βάρδιες ή εποχιακή χρήση, πρέπει να συμφωνηθεί ½ ετήσια επιθεώρηση και συντήρηση.

Οι αξιώσεις εγγύησης γίνονται δεκτές μόνο εάν έχουν εκπληρωθεί όλα τα σημεία του πρωτοκόλλου και των οδηγιών λειτουργίας, η αξίωση υποβάλλεται αμέσως μετά την ανακάλυψη και το παρόν **πρωτόκολλο** αποστέλλεται **στον κατασκευαστή σε συνδυασμό με το πρωτόκολλο συντήρησης και, κατά περίπτωση, το πρωτόκολλο σέρβις.**

Επιπλέον, πρέπει να τηρούνται οι ειδικές πληροφορίες σχετικά με την εγγύηση (πεδίο εφαρμογής, αξιώσεις και προδιαγραφές), όπως περιγράφονται στις οδηγίες λειτουργίας.

Από την εγγύηση εξαιρούνται οι ζημιές και οι αξιώσεις που προκύπτουν από ακατάλληλο χειρισμό, παράλειψη συντήρησης και φροντίδας, χρήση ακατάλληλων ή μη προδιαγεγραμμένων υλικών συναρμολόγησης, λειτουργίας, συντήρησης και φροντίδας, μηχανικές βλάβες, επέμβαση στον εξοπλισμό χωρίς συνεννόηση ή από μη εξουσιοδοτημένους ειδικούς. Για συστήματα που δεν έχουν εγκατασταθεί από εξουσιοδοτημένο εμπειρογνώμονα, η εγγύηση περιορίζεται με συμφωνία του κατασκευαστή το πολύ στην παροχή των απαραίτητων ανταλλακτικών.

Ονοματεπώνυμο και σφραγίδα της εταιρείας του εμπειρογνώμονα, εάν είναι απαραίτητο αριθμός και όνομα VKH

Ημερομηνία και υπογραφή του εμπειρογνώμονα

Ονοματεπώνυμο και σφραγίδα της εταιρείας του φορέα εκμετάλλευσης

Ημερομηνία και υπογραφή του φορέα εκμετάλλευσης



8.2 Σχέδιο δοκιμών

Δοκιμές	1	2	3	4	5	6
Ημερομηνία						
Πινακίδα τύπου						
Σύντομες οδηγίες λειτουργίας						
Οδηγίες λειτουργίας						
Ετικέτα ασφαλείας						
Σήμανση για τη λειτουργία						
Περαιτέρω σήμανση						
Κατασκευή (παραμόρφωση, ρωγμές)						
Στήριξη και σταθερότητα						
Κατάσταση του δαπέδου από σκυρόδεμα (ρωγμές)						
Κατάσταση / γενική κατάσταση						
Κατάσταση / καθαριότητα						
Κατάσταση / συντήρηση και σφράγιση						
Κατάσταση / υγρά						
Κατάσταση / Λίπανση						
Κατάσταση / Αδρανή						
Κατάσταση / Drive						
Κατάσταση / Κινητήρας						
Κατάσταση / Κιβώτιο ταχυτήτων						
Κατάσταση / Κύλινδρος						
Κατάσταση / Βαλβίδα						
Κατάσταση / Ηλεκτρικός έλεγχος						
Κατάσταση / Ηλεκτρικοί διακόπτες						
Κατάσταση / Ηλεκτρικοί διακόπτες						
Κατάσταση / Ηλεκτρικές γραμμές						
Κατάσταση / Υδραυλικές γραμμές						
Κατάσταση / Υδραυλικά εξαρτήματα						
Κατάσταση / Πνευματικές γραμμές						
Κατάσταση / Πνευματική βιδωτή σύνδεση						
Κατάσταση / Στεγανότητα						
Κατάσταση / Μπουλόνια και ρουλεμάν						
Κατάσταση / Εξαρτήματα φθοράς						
Κατάσταση / Καλύμματα						

Δοκιμές	1	2	3	4	5	6
Ημερομηνία						
Κατάσταση / Λειτουργίες υπό φορτίο						
Κατάσταση / Εξαρτήματα σχετικά με την ασφάλεια						
Κατάσταση / Ηλεκτρική διάταξη ασφαλείας						
Κατάσταση / Υδραυλική διάταξη ασφαλείας						
Κατάσταση / Πνευματική διάταξη ασφαλείας						
Κατάσταση / Μηχανική διάταξη ασφαλείας						
Κατάσταση / Λειτουργίες υπό φορτίο						
Εκδοθέν αυτοκόλλητο επιθεώρησης						



8.3 Έκθεση επιθεώρησης

Οπτική επιθεώρηση (εξουσιοδοτημένος εμπειρογνώμονας)

Ευρήματα επιθεώρησης

Κατά την τακτική/εκτακτη επιθεώρηση/επανεπιθεώρηση*.

Η συσκευή υποβλήθηκε σε δοκιμή επιχειρησιακής ετοιμότητας. Δεν διαπιστώθηκαν τα ακόλουθα* ελαττώματα:

Πεδίο εφαρμογής της επιθεώρησης: Λειτουργική και οπτική επιθεώρηση σύμφωνα με τις προδιαγραφές
Μερική επιθεώρηση εκκρεμεί:

Δεν υπάρχουν *) αντιρρήσεις για τη θέση σε λειτουργία, δεν απαιτείται *) επανέλεγχος.

(τόπος, ημερομηνία)

Επιβεβαίωση αποδοχής:

(Υπογραφή εμπειρογνώμονα)

(Όνομα εμπειρογνώμονα)

(Τίτλος εργασίας)

(Διεύθυνση)

(Απασχολείται από)

Χειριστής (σφραγίδα εταιρείας, ημερομηνία, υπογραφή)

Σημειωμένα ελαττώματα **)

Διορθωμένες ελλείψεις **)

*) Παρακαλώ διαγράψτε όπου δεν ισχύει

***) Επιβεβαίωση του φορέα εκμετάλλευσης ή εξουσιοδοτημένου εκπροσώπου με ημερομηνία και υπογραφή

Οπτική επιθεώρηση (εξουσιοδοτημένος εμπειρογνώμονας)

Έκθεση επιθεώρησης

Σε τακτική/εκτακτη επιθεώρηση/επανεπιθεώρηση*.

Η συσκευή υποβλήθηκε σε επιθεώρηση επιχειρησιακής ετοιμότητας. Δεν διαπιστώθηκαν τα ακόλουθα* ελαττώματα:

Πεδίο εφαρμογής της επιθεώρησης: Λειτουργική και οπτική επιθεώρηση σύμφωνα με τις προδιαγραφές
Μερική επιθεώρηση εκκρεμεί:

Δεν υπάρχουν *) αντιρρήσεις για τη θέση σε λειτουργία, δεν απαιτούνται *) επακόλουθες δοκιμές.

(τόπος, ημερομηνία)

Επιβεβαίωση αποδοχής:

(Υπογραφή εμπειρογνώμονα)

(Όνομα εμπειρογνώμονα)

(Τίτλος εργασίας)

(Διεύθυνση)

(Απασχολείται από)

Χειριστής (σφραγίδα εταιρείας, ημερομηνία, υπογραφή)

Σημειωμένα ελαττώματα **)

Διορθωμένες ελλείψεις **)

*) Παρακαλώ διαγράψτε όπου δεν ισχύει

***) Επιβεβαίωση του φορέα εκμετάλλευσης ή εξουσιοδοτημένου εκπροσώπου με ημερομηνία και υπογραφή



Οπτική επιθεώρηση (εξουσιοδοτημένος εμπειρογνώμονας)

Έκθεση επιθεώρησης

Σε τακτική/εκτακτη επιθεώρηση/επανεπιθεώρηση*.

Η συσκευή υποβλήθηκε σε επιθεώρηση επιχειρησιακής ετοιμότητας. Δεν διαπιστώθηκαν τα ακόλουθα* ελαττώματα:

Πεδίο εφαρμογής της επιθεώρησης: Λειτουργική και οπτική επιθεώρηση σύμφωνα με τις προδιαγραφές
Μερική επιθεώρηση εκκρεμεί:

Δεν υπάρχουν *) αντιρρήσεις για τη θέση σε λειτουργία, δεν απαιτούνται *) επακόλουθες δοκιμές.

(τόπος, ημερομηνία)

Επιβεβαίωση αποδοχής:

(Υπογραφή εμπειρογνώμονα)

(Όνομα εμπειρογνώμονα)

(Τίτλος εργασίας)

(Διεύθυνση)

(Απασχολείται από)

Χειριστής (σφραγίδα εταιρείας, ημερομηνία, υπογραφή)

Σημειωμένα ελαττώματα **)

Διορθωμένες ελλείψεις **)

*) Παρακαλώ διαγράψτε όπου δεν ισχύει

***) Επιβεβαίωση του φορέα εκμετάλλευσης ή εξουσιοδοτημένου εκπροσώπου με ημερομηνία και υπογραφή



Οπτική επιθεώρηση (εξουσιοδοτημένος εμπειρογνώμονας)

Έκθεση επιθεώρησης

Σε τακτική/εκτακτη επιθεώρηση/επανεπιθεώρηση*.

Η συσκευή υποβλήθηκε σε επιθεώρηση επιχειρησιακής ετοιμότητας. Δεν διαπιστώθηκαν τα ακόλουθα* ελαττώματα:

Πεδίο εφαρμογής της επιθεώρησης: Λειτουργική και οπτική επιθεώρηση σύμφωνα με τις προδιαγραφές
Μερική επιθεώρηση εκκρεμεί:

Δεν υπάρχουν *) αντιρρήσεις για τη θέση σε λειτουργία, δεν απαιτούνται *) επακόλουθες δοκιμές.

(τόπος, ημερομηνία)

Επιβεβαίωση αποδοχής:

(Υπογραφή εμπειρογνώμονα)

(Όνομα εμπειρογνώμονα)

(Τίτλος εργασίας)

(Διεύθυνση)

(Απασχολείται από)

Χειριστής (σφραγίδα εταιρείας, ημερομηνία, υπογραφή)

Σημειωμένα ελαττώματα **)

Διορθωμένες ελλείψεις **)

*) Παρακαλώ διαγράψτε όπου δεν ισχύει

***) Επιβεβαίωση του φορέα εκμετάλλευσης ή εξουσιοδοτημένου εκπροσώπου με ημερομηνία και υπογραφή



Οπτική επιθεώρηση (εξουσιοδοτημένος εμπειρογνώμονας)

Έκθεση επιθεώρησης

Σε τακτική/εκτακτη επιθεώρηση/επανεπιθεώρηση*.

Η συσκευή υποβλήθηκε σε επιθεώρηση επιχειρησιακής ετοιμότητας. Δεν διαπιστώθηκαν τα ακόλουθα* ελαττώματα:

Πεδίο εφαρμογής της επιθεώρησης: Λειτουργική και οπτική επιθεώρηση σύμφωνα με τις προδιαγραφές
Μερική επιθεώρηση εκκρεμεί:

Δεν υπάρχουν *) αντιρρήσεις για τη θέση σε λειτουργία, δεν απαιτούνται *) επακόλουθες δοκιμές.

(τόπος, ημερομηνία)

Επιβεβαίωση αποδοχής:

(Υπογραφή εμπειρογνώμονα)

(Όνομα εμπειρογνώμονα)

(Τίτλος εργασίας)

(Διεύθυνση)

(Απασχολείται από)

Χειριστής (σφραγίδα εταιρείας, ημερομηνία, υπογραφή)

Σημειωμένα ελαττώματα **)

Διορθωμένες ελλείψεις **)

*) Παρακαλώ διαγράψτε όπου δεν ισχύει

***) Επιβεβαίωση του φορέα εκμετάλλευσης ή εξουσιοδοτημένου εκπροσώπου με ημερομηνία και υπογραφή

Οπτική επιθεώρηση (εξουσιοδοτημένος εμπειρογνώμονας)

Έκθεση επιθεώρησης

Σε τακτική/εκτακτη επιθεώρηση/επανεπιθεώρηση*.

Η συσκευή υποβλήθηκε σε επιθεώρηση επιχειρησιακής ετοιμότητας. Δεν διαπιστώθηκαν τα ακόλουθα* ελαττώματα:

Πεδίο εφαρμογής της επιθεώρησης: Λειτουργική και οπτική επιθεώρηση σύμφωνα με τις προδιαγραφές
Μερική επιθεώρηση εκκρεμεί:

Δεν υπάρχουν *) αντιρρήσεις για τη θέση σε λειτουργία, δεν απαιτούνται *) επακόλουθες δοκιμές.

(τόπος, ημερομηνία)

Επιβεβαίωση αποδοχής:

(Υπογραφή εμπειρογνώμονα)

(Όνομα εμπειρογνώμονα)

(Τίτλος εργασίας)

(Διεύθυνση)

(Απασχολείται από)

Χειριστής (σφραγίδα εταιρείας, ημερομηνία, υπογραφή)

Σημειωμένα ελαττώματα **)

Διορθωμένες ελλείψεις **)

*) Παρακαλώ διαγράψτε όπου δεν ισχύει

***) Επιβεβαίωση του φορέα εκμετάλλευσης ή εξουσιοδοτημένου εκπροσώπου με ημερομηνία και υπογραφή



www.ath-heinl.com

ATH-Heinl GmbH & Co. KG

Gewerbepark 9
D-92278 Illschwang
Germany

Tel.: +49(0)9666 18801 00

Fax: +49(0)9666 18801 01

info@ath-heinl.de
www.ath-heinl.com

