



## Select your language



**German**  
siehe Seite 2



**Polish**  
patrz strona 199



**Finnish**  
katso Sivu 399



**English**  
see page 51



**Czech**  
viz stránka 250



**Swedish**  
se Sida 448



**French**  
Voir Page 100



**Dutch**  
Zie Pagina 300



**Greek**  
βλέπε  
Σελίδα 497



**Spanish**  
Véase Página 149



**Slovak**  
Pozri Stránka 349



**Ukrainian**  
див.  
сторінка 548

Mid-rise lift

# ATH Flex Lift 30 ATH Flex Lift 30Z

From serial number: B645060904197



ATH-Heinl GmbH & Co. KG | Gewerbepark 9  
D-92278 Illschwang | Germany | [www.ath-heinl.com](http://www.ath-heinl.com)

Release date: 22.07.2024 | Errors and omissions excepted. Sale only through ATH distributors

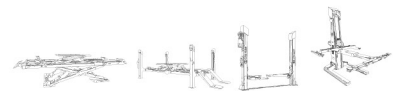

# Bedienungsanleitung



Kurzhub-Hebebühne

## ATH Flex Lift 30 ATH Flex Lift 30Z

Ab Seriennummer: B645060904197



## INHALT

<b>1</b>	<b>Einleitung.....</b>	<b>5</b>
1.1	Allgemeine Informationen.....	5
1.2	Beschreibung.....	6
1.3	Bedienung.....	7
1.4	Sicherheitshinweise.....	8
1.5	Technische Daten.....	9
1.6	Lastverteilung.....	10
1.7	Maßzeichnung.....	11
<b>2</b>	<b>Installation.....</b>	<b>13</b>
2.1	Transport und Lagerbedingungen.....	13
2.2	Auspacken der Maschine.....	14
2.3	Lieferumfang.....	14
2.4	Standort.....	15
2.5	Elektrischer Anschluss.....	16
2.6	Hydraulischer Anschluss.....	16
2.7	Montage.....	17
2.7.1	Montage der Hebebühne.....	17
2.7.2	Fundamentplan (optional).....	18
2.7.3	Kontrolle vor dem ersten Anheben.....	19
2.7.4	Anheben unter Last.....	19
2.8	Abschlussarbeiten.....	20
<b>3</b>	<b>Betrieb.....</b>	<b>21</b>
3.1	Betriebsanweisung.....	21
3.2	Bedienung der Hebebühne.....	22
3.3	Entlüftung der Hebebühne.....	22
3.4	Grundsätzliche Hinweise.....	23
<b>4</b>	<b>Wartung.....</b>	<b>25</b>
4.1	Verbrauchsmaterialien für Montage, Wartung und Pflege.....	25
4.2	Sicherheitsbestimmungen für Öl.....	27
4.3	Wartungs- bzw. Pflegeplan.....	28
4.4	Fehlersuche bzw. Fehleranzeige und Abhilfe.....	29
4.5	Wartungs- und Serviceanleitungen.....	31
4.6	Notabsenkung im Falle eines Stromausfalls.....	32
4.7	Entsorgung.....	33



<b>5</b>	<b>EG- EU Konformitätserklärung.....</b>	<b>34</b>
<b>6</b>	<b>Anhang.....</b>	<b>35</b>
6.1	Elektrikschaltplan.....	35
6.2	Hydraulikschaltplan.....	36
<b>7</b>	<b>Garantiekarte.....</b>	<b>38</b>
7.1	Umfang der Produktgarantie.....	39
<b>8</b>	<b>Prüfbuch.....</b>	<b>40</b>
8.1	Aufstellungs- und Übergabeprotokoll.....	41
8.2	Prüfplan.....	42
8.3	Prüfungsbefund.....	44
<b>9</b>	<b>Notizen.....</b>	<b>50</b>



# 1 EINLEITUNG

## 1.1 Allgemeine Informationen



Diese Anleitung ist ein fester Bestandteil der Maschine. Sie muss vom Benutzer gelesen und verstanden werden. Für Schäden, die durch Nichtbeachtung dieser Anleitung oder der gültigen Sicherheitsvorschriften entstehen, wird keine Haftung übernommen.



Für alle Arbeiten an der beschriebenen Anlage muss entsprechende Schutzkleidung getragen werden.



### **Gefahr**

Nichtbeachtung führt zu Tod oder schweren Verletzungen



### **Vorsicht**

Nichtbeachtung kann zu Tod oder schweren Verletzungen führen



### **Warnung**

Nichtbeachtung kann zu Verletzungen führen



### **Achtung**

Nichtbeachtung kann zu Materialschäden führen und die Funktion des Produkts beeinträchtigen



### **Hinweis**

Ergänzende Informationen zur Bedienung des Produkts



### **Tipp**

Allgemeine nützliche Informationen

## 1.2 Beschreibung

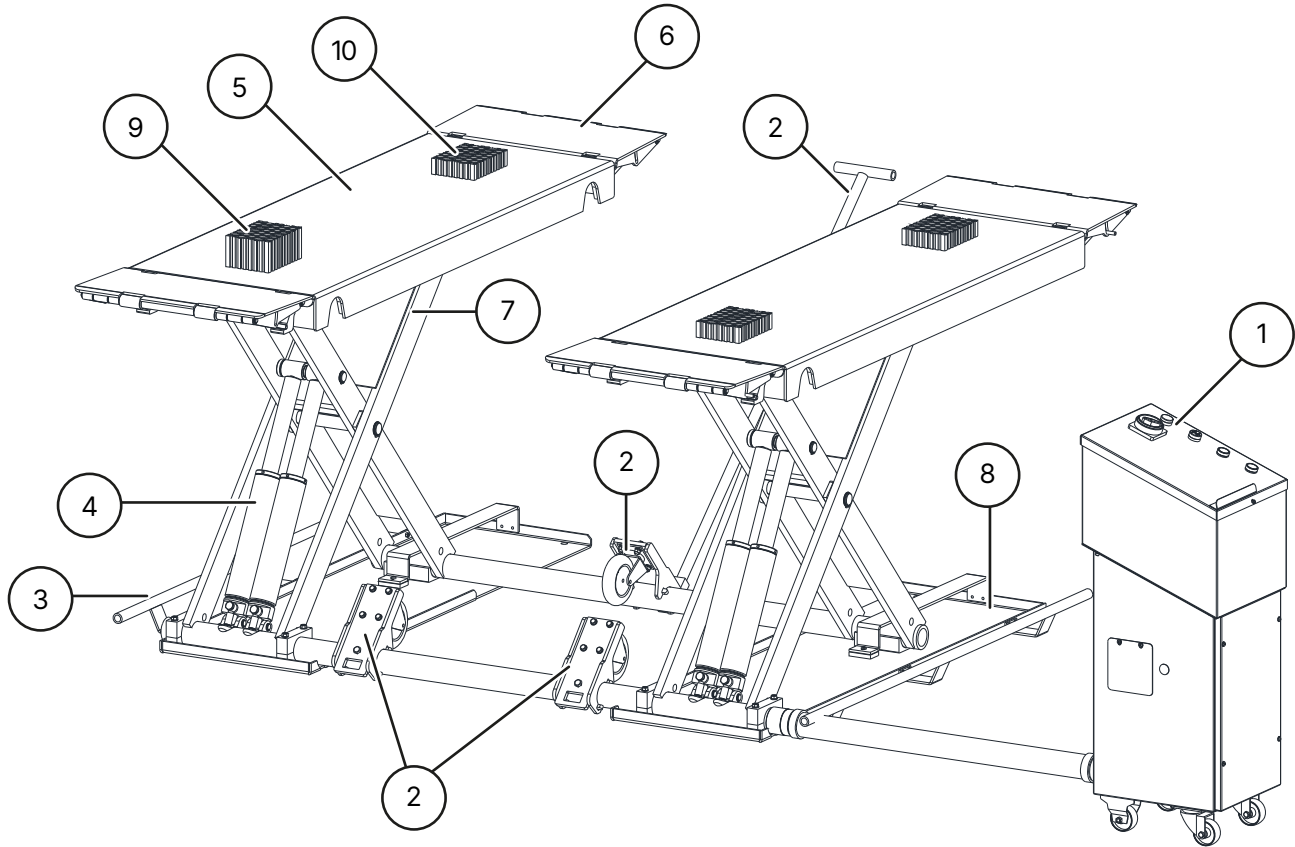

- |   |                                |   |                        |
|---|--------------------------------|---|------------------------|
| ① | Hydraulikeinheit mit Steuerung | ② | Fahr-Kit               |
| ③ | Abweisbügel                    | ④ | Hydraulikzylinder      |
| ⑤ | Aufnahmeplatte                 | ⑥ | Auffahrrampe           |
| ⑦ | Scherenarm                     | ⑧ | Grundplatte            |
| ⑨ | 4 x Gummiauflage 80mm          | ⑩ | 4 x Gummiauflage 40 mm |

### 1.3 Bedienung

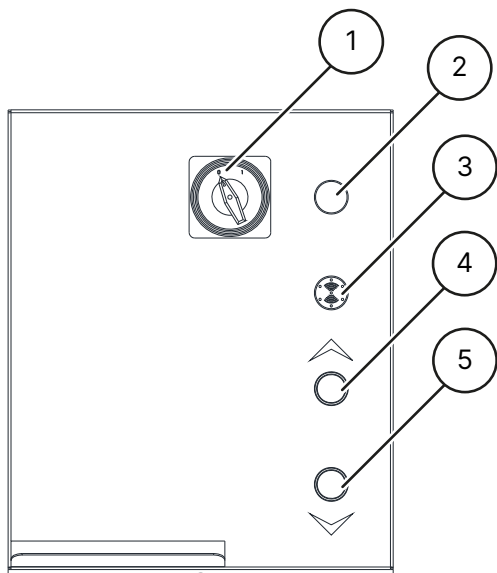

- ① **Abschließbarer Hauptschalter mit Not-Aus-Funktion**  
zum Ein- und Ausschalten der Hebebühne und um eine Bedienung durch unbefugte Personen zu unterbinden.
- ② **Signaltongeber**  
gibt ein akustisches und optisches Signal beim Absenken der Hebebühne.
- ③ **Betriebsleuchte**  
zeigt an ob sich die Hebebühne im Bereitschaftsbetrieb befindet
- ④ **Taster Heben**  
um Hebebühne zu heben
- ⑤ **Taster Senken**  
um Hebebühne zu senken

## 1.4 Sicherheitshinweise

### Allgemeine Sicherheitshinweise

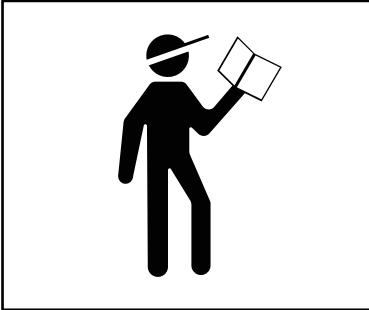

Lesen und verstehen Sie die Bedienungsanleitung, bevor Sie die Hebebühne bedienen



Arbeiten an elektrischen Bauteilen ist nur ortszugelassenen Elektrikern gestattet

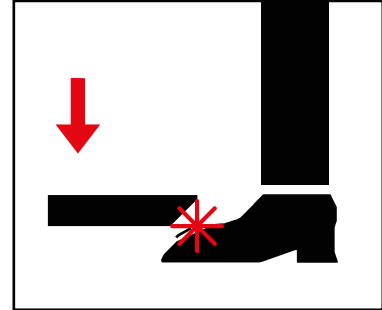

Verlassen Sie den Gefahrenbereich beim Absenken der Hebebühne

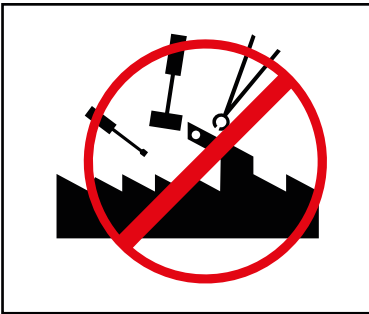

Veränderungen jeglicher Art an der Hebebühne sind nicht gestattet



Hebebühne darf nicht unter fließendem Wasser gereinigt werden



Verwenden Sie keine lacklösenden oder stark aggressiven Spülmittel

### Produktspezifische Sicherheitshinweise



Hebebühne darf nur von geschultem Personal bedient werden

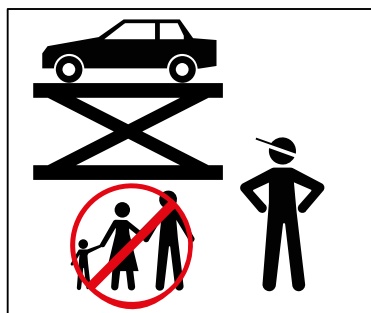

Nur autorisierten Personen ist das Betreten des Gefahrenbereichs gestattet



Beim Heben und Senken muss der Gefahrenbereich freigehalten werden

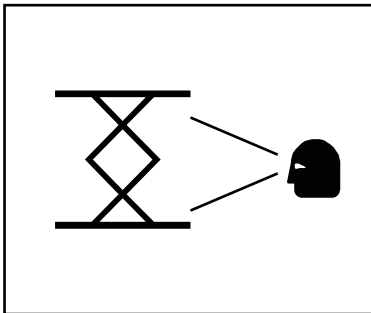

Zur sicheren Arbeit sind ordnungsgemäße Wartungen und Inspektionen notwendig

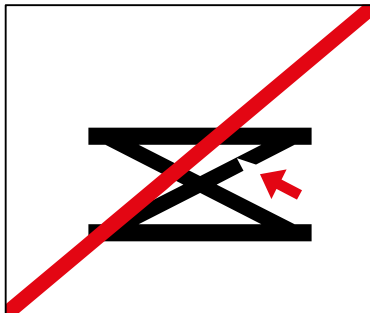

Arbeiten Sie nicht an beschädigten Hebebühnen

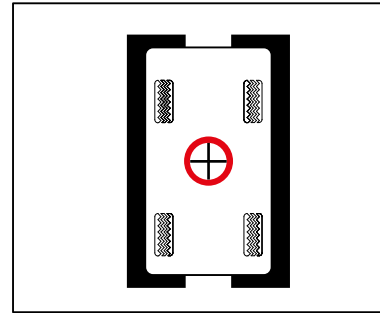

Achten Sie auf die korrekte Gewichtsverteilung des Fahrzeugs

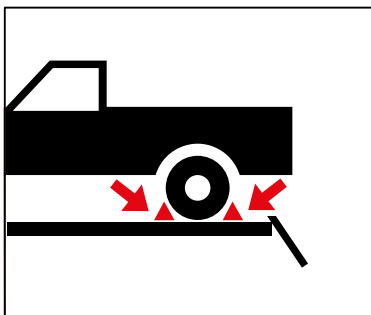

Benutzen Sie einen geeigneten Abrollschutz

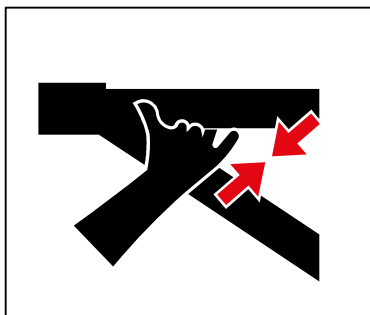

Halten Sie Scherstellen beim Bewegen der Hebebühne frei

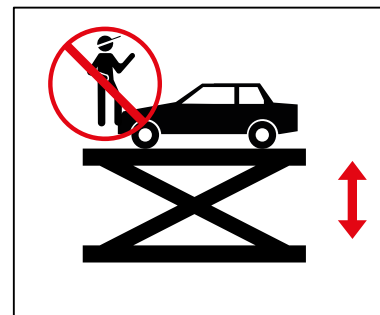

Auf der Hebebühne, den Tragarmen bzw. auf dem zu hebenden KFZ dürfen keine Gegenstände sowie Personen befördert werden

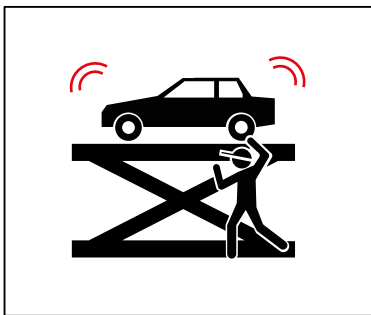

Vermeiden Sie starke Schwenkbewegungen am Fahrzeug

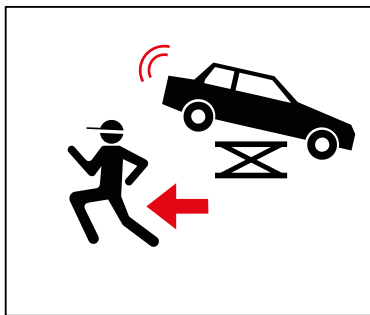

Bei Gefahr des Fallens eines Fahrzeugs, verlassen Sie sofort den Gefahrenbereich

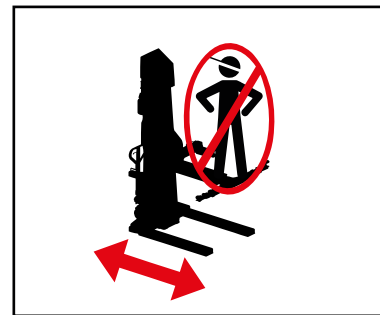

Das Mitfahren auf ortsveränderlichen Hebebühnen ist verboten

## 1.5 Technische Daten

Typ	ATH Flex Lift 30 ATH Flex Lift 30Z
Tragfähigkeit	3000 kg
Zeit für Hubvorgang (2000 kg)	ca. 20 s
Zeit für Senkvorgang (2000 kg)	ca. 20 s
Elektrosystem	1/230V/50Hz
Steuerspannung	DC 24 V
Motor	2,2 KW



Typ	ATH Flex Lift 30 ATH Flex Lift 30Z
U/min	1450
Vorgeschaltete Sicherung	1 C 16 A
Anschlusskabel	Min. 3 x 1,5mm <sup>2</sup>
Schutzart	IP 43
Arbeitsdruck <sup>2</sup>	200 bar
Empfohlenes Hydraulik-Öl	Sommer (10° bis 45°): HLP-D 32 ZFR Winter (unter 10°): HLP-D 22 ZFR
Öl-Menge	Ca. 12 l
optionale Bodenverankerung	8 x Ankerstange M16x250 (Art. Nr. 090527) Injektionsmörtel-Kartusche 300 ml (Art. Nr. 090526)
Zulässiger Schallwert	≤ 70 dB
Gewicht	590 kg

### Warnung



<sup>2</sup> Der werksseitig eingestellte Arbeitsdruck wird auf die maximale Nennlast abgestimmt. Das Druckbegrenzungsventil darf nicht manipuliert werden.

Eine Veränderung der Einstellung kann zu schweren Schäden führen.

### Hinweis



Falls die angegebene Nennlast nicht angehoben werden kann, wenden Sie sich bitte an unser Service-Team.

## 1.6 Lastverteilung

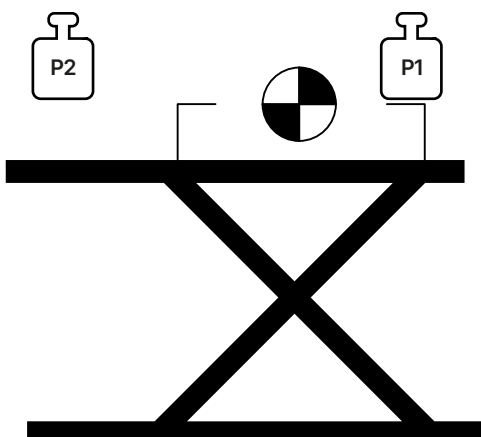

Q Gesamtgewicht des Fahrzeugs

P1 Max 3/5 x Q

P2 Max 2/5 x Q

3/2 Traglastverteilung

### 1.7 Maßzeichnung

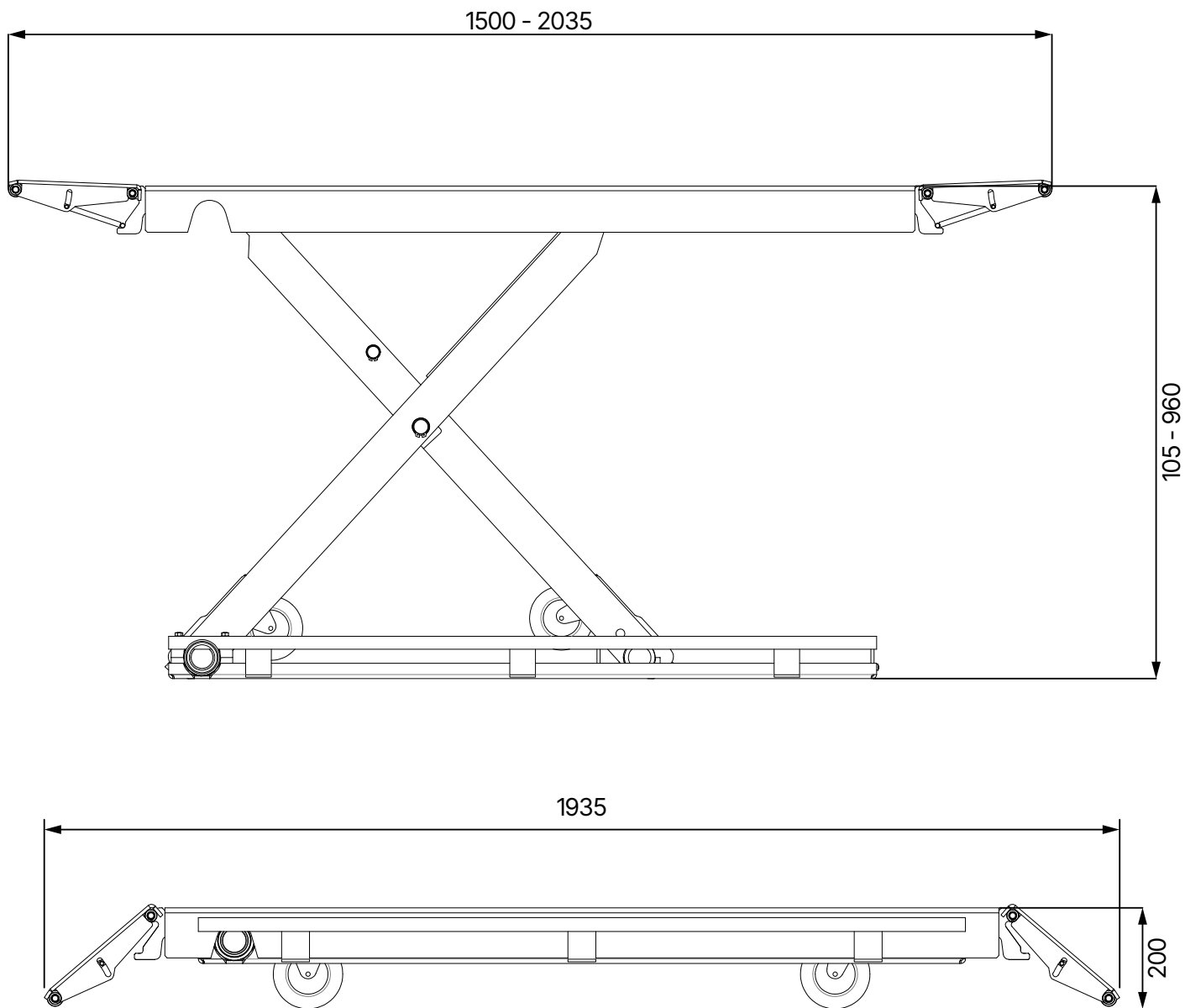

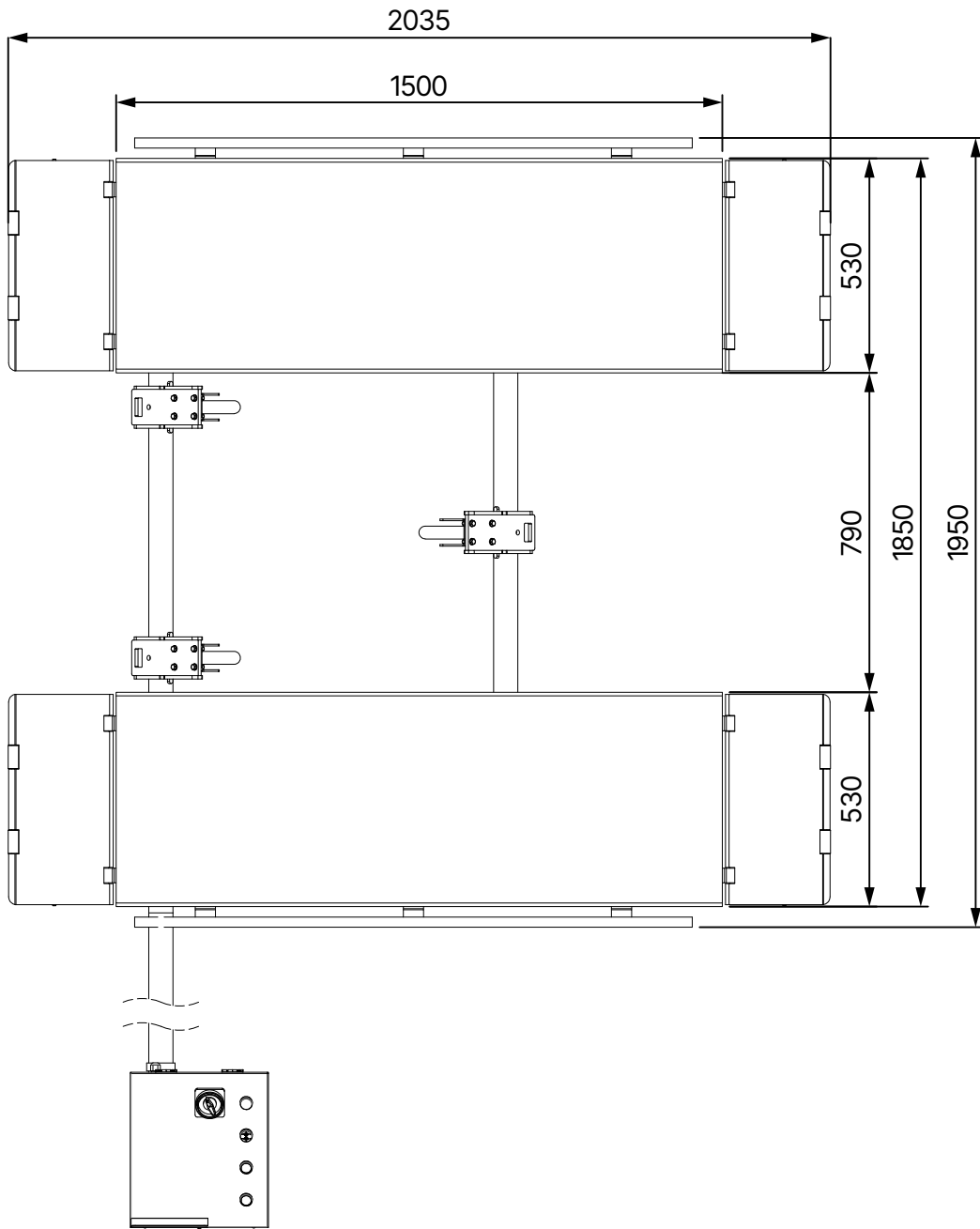



## 2 INSTALLATION

Die Maschine muss durch autorisiertes Personal gemäß der Anleitung aufgestellt werden.



### Hinweis

Die Bedienungsanleitung (inklusive Protokoll) ist wichtiger Bestandteil der Maschine bzw. des Produktes.

**Bitte sorgfältig aufbewahren!**

Das Produkt ist nach Fertigstellung der Montage, Übergabe, ggf. Einweisung und anschließend regelmäßig gemäß den im Betreiberland gültigen Vorschriften und gesetzlichen Bestimmungen durch eine hierfür geeignete und zugelassene Firma oder Einrichtung überprüfen zu lassen.

### 2.1 Transport und Lagerbedingungen

Zum Transport und Positionierung der Maschine immer geeignete Anschlag-, Hebe- bzw. Flurfördergeräte verwenden und auf den Schwerpunkt der Maschine achten.

Die Maschine sollte nur mit der Originalverpackung transportiert werden.

Daten	
Gewicht	710 kg
Breite	1950 mm
Länge	2060 mm
Höhe	530 mm
Lagertemperatur	-10 bis +50°C

### Hinweise für Transport und Lagerung



### Achtung

Vorsichtig anheben, die Last nur mit geeigneten, sich in einwandfreiem Zustand befindenden Hilfsmitteln bewegen.



### Achtung

Unerwartete Erhöhungen und Ruckbewegungen meiden. Vorsicht bei Unebenheiten, Querrinnen usw.

## 2.2 Auspacken der Maschine

- Entfernen Sie die obere Abdeckung der Verpackung und stellen Sie sicher, dass keine Schäden während des Transports verursacht wurden. Im Falle einer Beschädigung informieren Sie sofort den Händler.
- Entfernen Sie den Sicherungsbolzen, um die Maschine von der Palette/Gestell zu entfernen. Zum Herunterheben der Maschine von der Palette/Gestell verwenden Sie ein geeignetes Hebemittel (evtl. mit Anschlagseil).

### Gefahr



Die entfernten Verpackungsteile können eine Gefahr für Kinder und Tiere darstellen.

Dadurch kann es zu schweren Verletzungen bis hin zum Tod kommen.

Bewahren Sie die entfernten Verpackungsteile bis zum Entsorgen an einem für Kinder und Tiere unzugänglichen Sammelplatz auf.

## 2.3 Lieferumfang

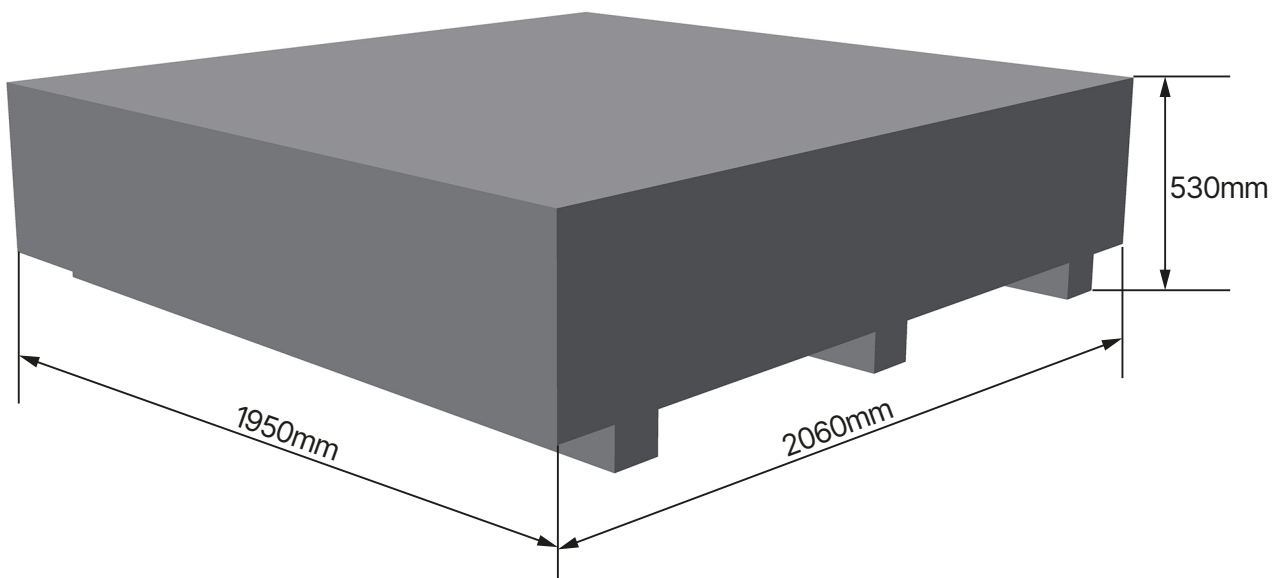

- Scherenhebebühne mit bereits eingebauten Hydraulikzylindern und Hydraulikaggregat
- Auffahrrampen
- Steuerung mit eingebautem Hydraulikaggregat
- Bedienungsanleitung mit Prüfbuch

### Hinweis



Sollte etwas im Lieferumfang vermisst werden, kontaktieren Sie bitte unseren Vertrieb.

## 2.4 Standort

Die Maschine sollte von brennbaren und explosiven Materialien, sowie vor Sonneneinstrahlung und intensivem Licht ferngehalten werden. Die Maschine sollte ebenso an einem gut belüfteten Ort aufgestellt werden.

Die Maschine ist auf ausreichend festem Untergrund, ggf. nach Mindestanforderungen der Angaben im Fundamentplan aufzustellen.

Bei der Wahl des Aufstellungsortes sind außer der Bodenbeschaffenheit auch die Richtlinien und Hinweise der Unfallverhütungsvorschrift sowie der Arbeitsstättenverordnung zu beachten.

Bei Montage auf Etagedecken ist deren ausreichende Tragfähigkeit zu prüfen. Generell ist zu empfehlen, bei Montage auf Etagedecken einen Bausachverständigen zur Begutachtung hinzuzuziehen.

Die Maschine ist nur innerhalb von geschlossenen Räumen zu montieren und zu verwenden. Sie weist keine entsprechende Sicherheitsausstattung (z.B. IP-Schutz, verzinkte Ausführung) für eine Verwendung im Außenbereich auf.

Temperatur	5 - 50°C
Meeresspiegel	< 1500 m
Luftfeuchtigkeit	50% bei 40°C - 90% bei 20°C

### Standort Mindestabstände

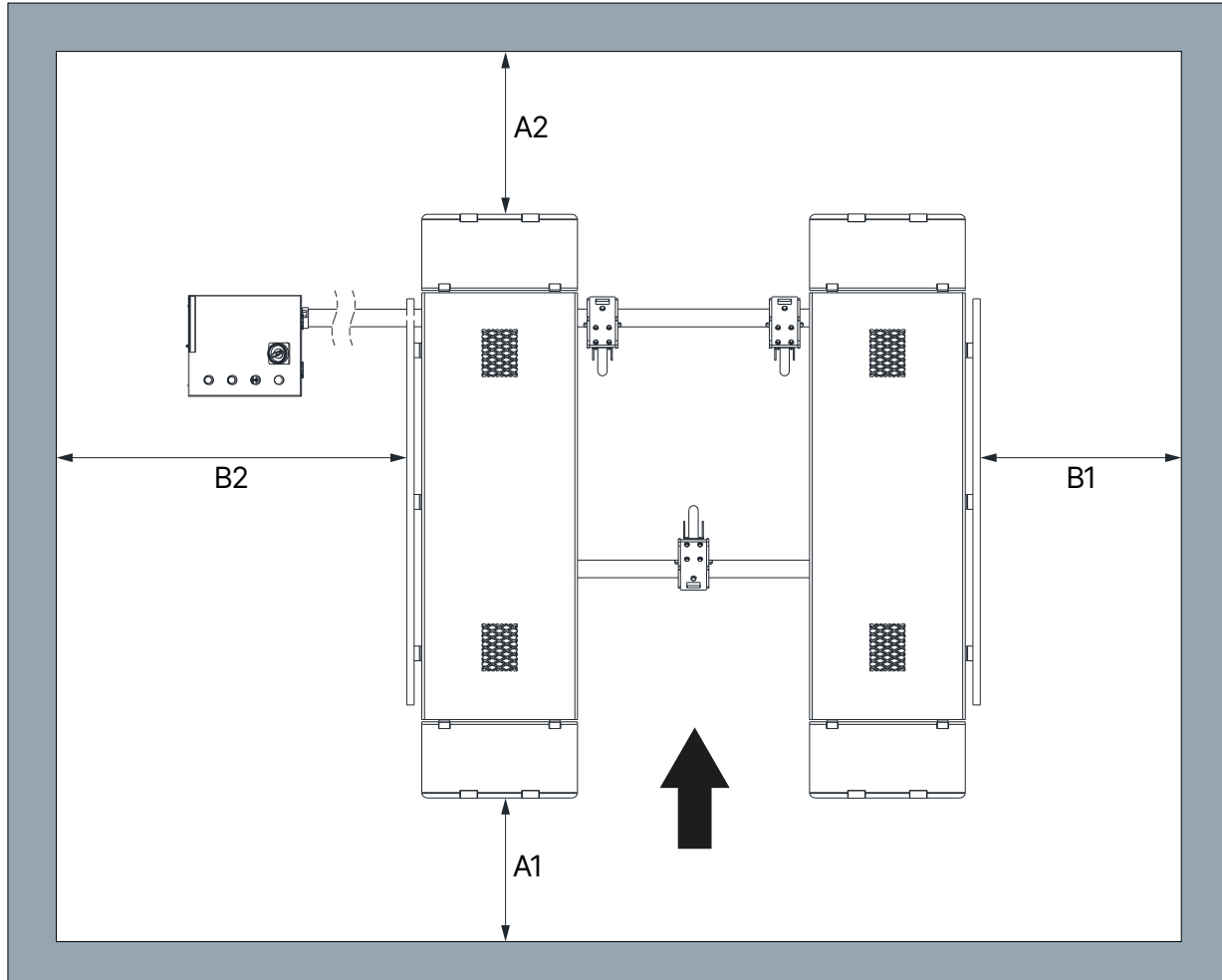



- A1 Min. 2000 mm
- A2 Min. 700 mm
- B1 Min. 700 mm
- B2 Min. 1000 mm

### Warnung



Es muss ein vorhandener Fluchtweg von min. 700 mm, auch bei aufgenommenen Fahrzeug bestehen bleiben.

## 2.5 Elektrischer Anschluss

### Achtung



Hierbei sind die allgemeinen sowie die örtlichen Bestimmungen zu beachten. Daher darf dieser Schritt nur durch eine ausgebildete Fachkraft erledigt werden.

Achten Sie dabei auf die notwendige Zuleitung.

Der Anschluss sollte dem Produkt entsprechend mit einem 230V Schuko Stecker erfolgen.

Spannungsabweichungen sollten maximal 0,9 – 1,1 fache des Nennspannungsbereichs und die Frequenzabweichung sollte das 0,99 – 1,01 fache des Frequenzbereichs betragen. Um dies gewährleisten zu können, müssen notwendige Schutzmaßnahmen getroffen werden.

Zum Abschluss der Arbeiten muss die Drehrichtung des Motors geprüft werden.

## 2.6 Hydraulischer Anschluss

**Bevor die Anlage in Betrieb genommen wird bzw. das erste Mal mit Öl betrieben wird, muss folgendes in Bezug auf eine optimale, störungsfreie, sowie nahezu luftfreie Funktion beachtet werden:**

- Alle Hydraulikleitungen nach Hydraulikplan ggf. nach Schlauchbezeichnung müssen angeschlossen und festgezogen sein.
- Alle Hydraulikleitungen und Zylinder nach Hydraulikplan ggf. nach Schlauchbezeichnung müssen entlüftet werden.
- Um die einwandfreie und sichere Funktion der Anlage und der eingesetzten Schlauchleitungen zu gewähren, ist unbedingt darauf zu achten, dass die verwendeten Hydraulikflüssigkeiten mit den spezifischen Vorgaben und Empfehlungen des Herstellers übereinstimmen.
- Eingesetzte Medien, die nicht den spezifischen Anforderungen entsprechen oder Verschmutzungen aufweisen, schädigen das ganze Hydrauliksystem, verkürzen die Verwendungsdauer der eingesetzten Hydrauliksysteme und führen zum Haftungs- und Garantieausschluss.

### Hinweis



Eine Verschmutzung der Anlage ist auch über eine neue Befüllung mit Öl möglich

Es ist die Mindestanforderung und Mindestölmenge zu prüfen bzw. herzustellen.

## 2.7 Montage



### Hinweis

Diese Anleitung ist nicht als Aufbauanleitung zu sehen, es werden hier nur Hinweise und Hilfen für sach- und fachkundige Monteure gegeben.



### Warnung

Für folgende Arbeiten sind angemessene Kleidung und individuelle Schutzvorrichtungen zu tragen.



### Vorsicht

Fehlerhafte Montage und Einstellungen führen zu Haftungs- und Gewährleistungsausschluss.

Teilweise vormontierte Maschinen müssen vor der Inbetriebnahme durch eine sach- und fachkundige Person geprüft, eingewiesen und abgenommen werden.

Montagen von Maschinen müssen durch eine sach- und fachkundige Person vorgenommen werden.

### 2.7.1 Montage der Hebebühne

1. Aufstellen und Ausrichten der Hebebühne und des Schaltkastens. Beim Aufstellen der Hebebühne ist auf die Auffahrrichtung zu achten.

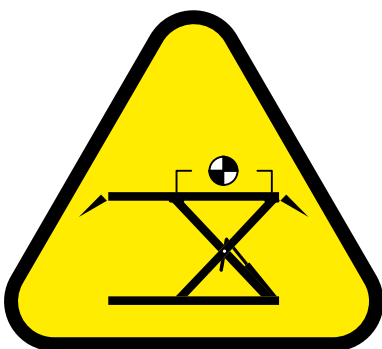

2. Anschluss der Hydraulikleitungen

- Führen Sie die Hydraulikschläuche durch das beigefügte Leerrohr
- Befestigen Sie die Schläuche an den Anschlüssen der Scherenhebebühne und am Ventilblock im Schaltkasten

### Hinweis



Ziehen Sie alle Hydraulikverbindungen nach und stellen Sie sicher, dass keine beweglichen Teile die Hydraulikschläuche beschädigen können.

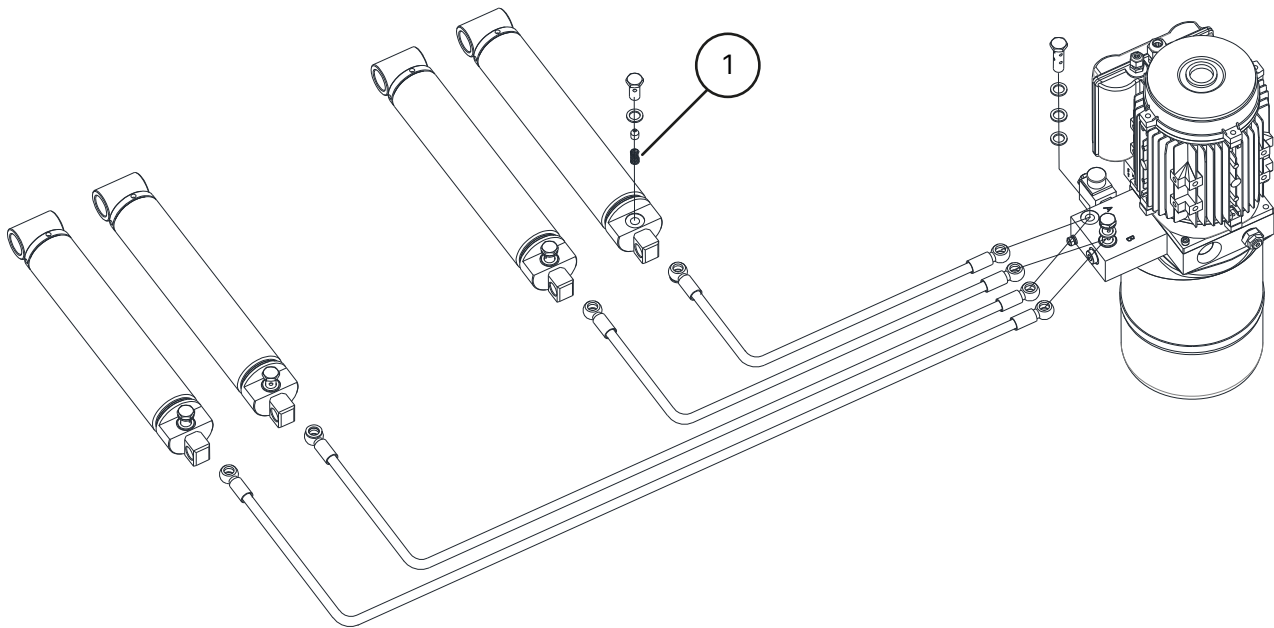

① Durchflussbegrenzer

### 3. Hydrauliköl

- Hydrauliköl bis zur Markierung am Messstab auffüllen
- Entlüften des Hydraulikkreislaufs [siehe "Entlüftung der Hebebühne"](#)

### 4. Elektrischer Anschluss

### Achtung



Hierbei sind die allgemeinen sowie örtlichen Bestimmungen zu beachten.

Daher darf dieser Schritt nur durch eine ausgebildete Fachkraft erledigt werden. Achten Sie dabei auf die notwendige Zuleitung (siehe ["Elektrischer Anschluss"](#).)

### 5. Montieren Sie die Auffahr- und Abfahrrampen mit Verriegelung an die Scherenhebebühne

## 2.7.2 Fundamentplan (optional)

Die Hebebühne kann optional auch fest im Raum montiert werden. Die dafür benötigten Löcher zur Befestigung sind bereits im Grundrahmen der Hebebühne vorbereitet. Die Fahrbarkeit entfällt.

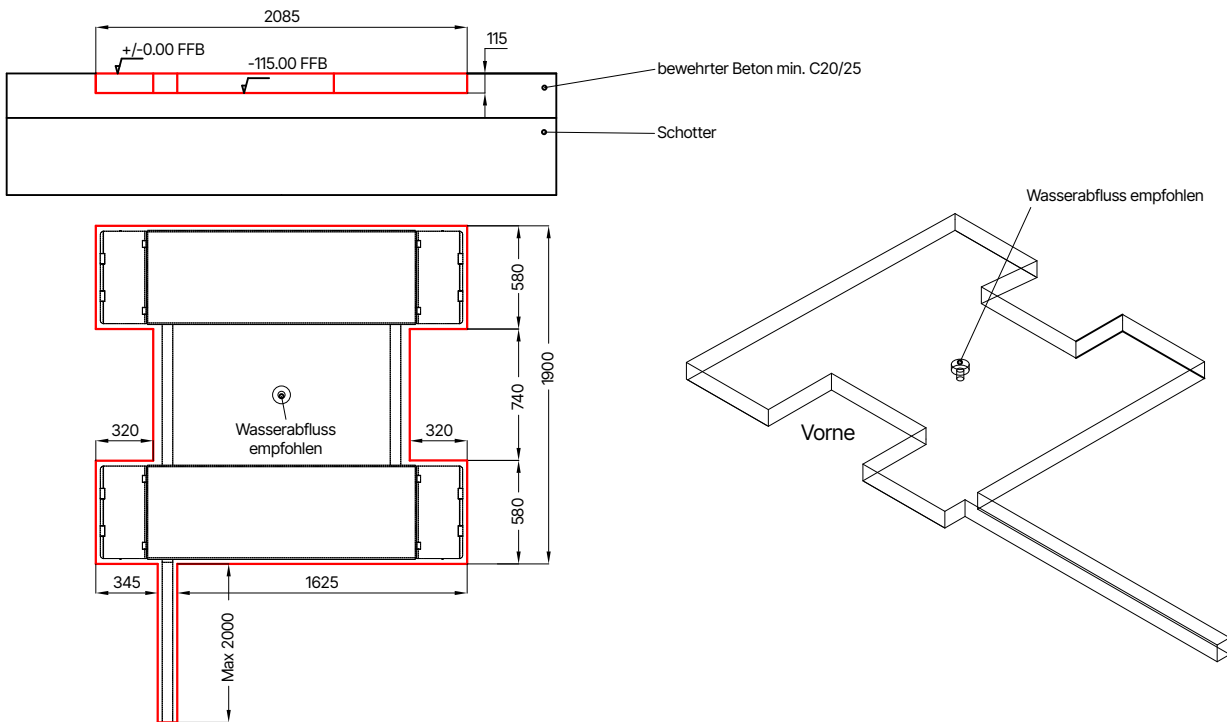

### 2.7.3 Kontrolle vor dem ersten Anheben

- Alle Verbindungen (Schrauben, Muttern, Bolzen usw.) auf korrekte Befestigung kontrollieren.
- Alle Bauteile und Anschlüsse der Hydraulik und Pneumatik auf Dichtigkeit prüfen und, falls erforderlich, nachziehen.
- Alle Taster auf die richtige Funktion prüfen. Dabei darauf achten, dass alle jeweils zur Funktion erforderlichen Bauteile angesteuert werden (Rasten öffnen, Senkventil öffnen, Motorschütze ansteuern usw.).
- Drehrichtung des Motors beachten und falls erforderlich, ändern.
- Entlüften Sie den Hydraulikkreislauf wie beschrieben. Beim ersten Hubvorgang schmieren Sie die Gleitbahnen der Hubwagen bzw. Scherenarme (Fettsorte siehe "[Verbrauchsmaterialien für Montage, Wartung und Pflege](#)")

### 2.7.4 Anheben unter Last

- Heben Sie eine Last auf ca. 500 mm Höhe
- Prüfen Sie, ob alle Aufnahmepunkte Kontakt mit dem Fahrzeug haben. Wenn alle Kontakt haben, kann der Hubvorgang fortgeführt werden.

#### Hinweis



Füllen Sie nach dem Aufstellen das angefügte "[Prüfbuch](#)" aus.

Diese Informationen werden bei einem möglichen Servicefall benötigt.



## 2.8 Abschlussarbeiten

### Warnung









Prüfen Sie vor Inbetriebnahme alle Befestigungsschrauben, Elektro-, Pneumatik- und Hydraulikleitungen und ziehen Sie diese ggf. nach.

Achtung: Teilweise muss dies in regelmäßigen Abständen geprüft ggf. nachgezogen werden.



### 3 BETRIEB

#### 3.1 Betriebsanweisung

Firma:	<b>Betriebsanweisung</b>	Datum:	
Tätigkeit:	für das Arbeiten an Fahrzeug-Hebebühnen	Unterschrift:	
<b>Gefahren für Mensch und Umwelt</b>			
         	<ul style="list-style-type: none"> <li>▪ Gefahr durch ein mögliches Abrutschen des Fahrzeugs</li> <li>▪ Gefahr durch heiße Oberflächen am Fahrzeug</li> <li>▪ Quetschgefahr durch bewegte Teile</li> <li>▪ Elektrische Gefährdungen durch die elektrischen Anlagen</li> <li>▪ Gefahr durch die mangelnde Wartung der Anlage</li> </ul>		
	<b>Schutzmaßnahmen und Verhaltensregeln</b>		
	<b>Anheben des Fahrzeugs</b>		
	<ul style="list-style-type: none"> <li>▪ Fahrzeug auf der Hebebühne positionieren</li> <li>▪ Ungleiche Lastverteilung vermeiden, Bühne nicht überlasten, geeignete Aufnahmeelemente mit rutschhemmender oder formschlüssiger Oberfläche verwenden, nur an vorgegebenen Stellen des Fahrzeuges aufnehmen</li> <li>▪ Funktion der Abrollsicherungen bzw. der Schwenkarmsicherungen in allen Richtungen prüfen</li> <li>▪ Nur anheben, wenn keine Personen gefährdet werden</li> </ul>		
	<b>Arbeit am angehobenen Fahrzeug</b>		
	<ul style="list-style-type: none"> <li>▪ Je nach anfallenden Arbeiten, persönliche Schutzausrüstung auswählen und tragen (z. B. heiße Oberflächen)</li> <li>▪ Auf heiße Teile achten</li> <li>▪ Demontage von Bauteilen kann die Lastverteilung verändern: evtl. Fahrzeug gegen Kippen sichern</li> <li>▪ Nur zugelassene Montagestützen verwenden</li> </ul>		
	<b>Absenken des Fahrzeugs</b>		
	<ul style="list-style-type: none"> <li>▪ Werkzeug und andere Gegenstände aus dem Gefahrenbereich entfernen</li> <li>▪ Nur Absenken, wenn keine Personen gefährdet werden</li> <li>▪ Fußabweiser, Schalleisten oder Warnton nach Zwischenstopp verhindern Fußverletzungen</li> </ul>		
	<b>Die Hebebühne darf nur von unterwiesenen und befähigten Beschäftigten ab 18 Jahren ohne Aufsicht bedient werden.</b>		
	<b>Verhalten bei Störungen und im Gefahrenfall</b>		
<ul style="list-style-type: none"> <li>▪ Mängel an der Maschine dem Installateur oder Hersteller melden</li> <li>▪ Maschine ausschalten und vor unbefugtem Wiederanschalten sichern</li> <li>▪ Schäden nur von Fachpersonal beseitigen lassen</li> <li>▪ Im Brandfall Löschversuch unternehmen</li> </ul>			
<b>Erste Hilfe</b>			
<ul style="list-style-type: none"> <li>▪ Den Ersthelfer informieren (siehe Alarm- bzw. Notfallplan)</li> <li>▪ Verletzungen sofort versorgen</li> <li>▪ Eintragung in das Verbandbuch vornehmen</li> <li>▪ Bei schweren Verletzungen Notruf absetzen</li> </ul>			
<b>Instandhaltung</b>			
<ul style="list-style-type: none"> <li>▪ Instandsetzung nur durch beauftragte und unterwiesene Personen</li> <li>▪ Bei Rüst-, Einstellungs-, Wartungs- und Pflegearbeiten Maschine vom Netz trennen bzw. sichern</li> <li>▪ Hebebühne nach Arbeitsende reinigen und Füllstandmenge der Hydraulik prüfen</li> <li>▪ Jährlicher Check der Hebebühne durch eine beauftragte und unterwiesene Person</li> </ul>			
<b>Notruf 112</b>			



## 3.2 Bedienung der Hebebühne

### Achtung



Lesen Sie vor der Bedienung der Hebebühne sorgfältig alle Sicherheitshinweise durch.

### Platzieren der Hebebühne

- Drücken Sie den Taster Heben um beide Rollen des Fahr-Sets installieren zu können. Beachten Sie dabei, dass sich diese in der korrekten Position am Querholm befinden.
- Senken Sie die Hebebühne mittels des Tasters Senken komplett ab. Dabei stellt sich der hintere Teil der Hebebühne automatisch auf die Rollen ab.
- Platzieren Sie die vordere Aufnahme der Deichsel an der Hebebühne.
- Positionieren Sie den Schaltkasten auf der Aufnahmeplatte der Hebebühne und befestigen Sie diesen falls erforderlich.
- Verriegeln Sie die Auffahr- und Abfahrrampe.
- Nun können Sie mithilfe der Deichsel die Hebebühne vorne vorsichtig anheben und die Bühne verschieben. Achten Sie dabei immer auf den Schaltkasten.
- Platzieren Sie die Hebebühne an einen geeigneten Standort.
- Um die Hebebühne betriebsbereit abzustellen, folgen Sie den vorangegangenen Schritten in umgekehrter Reihenfolge.

### Vorbereitung

- Kontrollieren Sie die Bodenfreiheit des Autos
- Platzieren Sie das Fahrzeug mittig vor die Hebebühne und fahren Sie vorsichtig unter Beachtung der Traglastverteilung auf.
- Platzieren Sie geeignete Gummiteller auf der Aufnahmeplattform der Hebebühne. Achten Sie dabei darauf, dass sich diese mittig unter den Aufnahmepunkten des Fahrzeugs befinden.

### Heben

- Hebebühne mittels Hauptschalter einschalten
- Heben Sie das Auto bis zu einer Höhe von 100-150 mm an und stoppen Sie das Heben durch loslassen des Tasters Heben.
- Prüfen Sie ob sich das Auto sicher auf der Hebebühne befindet und alle Aufnahmepunkte Kontakt haben.
- Anschließend führen Sie den Hubvorgang unter Beobachtung weiter fort.

### Senken

- Vor dem Senken überprüfen Sie ob sich Gegenstände unter dem Auto befinden.
- Drücken Sie den Taster Senken. Die Hebebühne senkt sich komplett ab.

### Abschluss

- Nehmen Sie die Gummiteller von der Hebebühne.
- Fahren Sie mit dem Fahrzeug von der Hebebühne.

## 3.3 Entlüftung der Hebebühne

### Hinweis



Achten Sie darauf Öl nachzufüllen, wenn sich während des Entlüftungsvorgangs nicht mehr genug Öl im Kreislauf befindet.

1. Drücken Sie den Taster Heben bis die Hebebühne vollständig angehoben ist und auf Druck fährt (dazu ggf. vorher den Endschalter überbrücken).
2. Drücken Sie den Taster Senken um die Hebebühne vollständig abzusenken. Taster noch nicht loslassen.
3. Halten Sie den Taster Senken für weitere 10 Sekunden gedrückt um evtl. Restluft noch entweichen kann.
4. Wiederholen Sie diesen Vorgang 4-5 Mal.

### Tipp



Um die Senkzeit zu verkürzen, beladen Sie die Hebebühne mit Last.

## 3.4 Grundsätzliche Hinweise

- Mit der selbständigen Bedienung der Maschine dürfen nur Personen beschäftigt werden, die das 18. Lebensjahr vollendet haben, in die Bedienung der Maschine unterwiesen sind und ihre Befähigung hierzu gegenüber dem Unternehmer nachgewiesen haben
- Sie müssen vom Unternehmer ausdrücklich mit dem Bedienen der Maschine beauftragt sein. Der Auftrag zum Bedienen der Maschine muss schriftlich erteilt werden.
- Die Maschine ist nur für die bestimmungsgemäße Verwendung zu benutzen.
- Verwenden Sie immer vorschriftmäßiges Material bei Montage und Betrieb.
- Vor der Montage bzw. Demontage prüfen Sie alle Bauteile, diese dürfen keinerlei Beschädigungen aufweisen.
- Beachten Sie gegebenenfalls spezielle Hinweise der Hersteller zur Montage bzw. Demontage von fahrzeugspezifischen Arbeiten.
- Wichtiger Bestandteil der Garantie / Gewährleistung ist die Erfüllung des Wartungsplans. Insbesondere die Sauberkeit, Korrosionsschutz, Kontrolle ggf. sofortige Behebung von Schäden.
- Während des Betriebes sollten Sie stets auf Gefahren achten. Sobald Gefahren auftreten, die Anlage sofort von allen Energiequellen (Strom, etc.) trennen. Anschließend kontaktieren Sie ihren Händler.
- Sämtliche Warnschilder müssen immer gut lesbar sein. Bei eventueller Beschädigung müssen diese sofort ersetzt werden.

### Gefahr



Achten Sie auf mögliche Scherstellen der Maschine.

**Vorsicht**

Während des Betriebs kann der Lärm 85dB (A) erreichen, deswegen sollte der Bediener entsprechende Schutzmaßnahmen ergreifen.

**Gefahr**

Bewegliche Teile der Maschine können lose Kleidung, lange Haare oder Schmuck erfassen.

## 4 WARTUNG

Um einen sicheren Betrieb der Maschine zu gewährleisten, ist der Verwender dazu verpflichtet, die Maschine regelmäßig zu warten.

Reparaturarbeiten dürfen nur von autorisierten Servicepartnern oder nach Rücksprache mit dem Hersteller durch den Kunden durchgeführt werden.

### Warnung



#### Vor Wartungs- und Reparaturarbeiten muss:

- Die Maschine von ALLEN Versorgungsnetzen getrennt werden
- Hauptschalter ausschalten bzw. Netzstecker ziehen und ggf. Druckluft aus dem System ablassen
- Gegen ein Wiedereinschalten sind geeignete Maßnahmen zu treffen

### Warnung



Arbeiten an elektrischen Elementen bzw. an der Zuleitung dürfen nur von Sachkundigen bzw. Elektrofachkräften ausgeführt werden.

## 4.1 Verbrauchsmaterialien für Montage, Wartung und Pflege

### Hydraulik-Öl

Mindestanforderung			
Eni PRECIS HLP-D Art.-Nr.: 090536 (10 Liter)			
Sommer	(10° bis 45°)	HLP-D 32 ZFR	(z.B.: Eni PRECIS)
Winter	(unter 10°)	HLP-D 22 ZFR	(z.B.: Eni PRECIS)

### Konservierungsmittel für Seile, Schweißnähte, Schrauben, Ecken, Kanten und Hohlräume

Mindestanforderung		
Würth Schutzwachsspray	400 ml	Art.-Nr.: 90534

### Schmiermittel für Gleitbahnen

Mindestanforderung	
LAGERMEISTER WHS 2002 Weißes EP-Hochleistungsfett	Art.-Nr.: 90530

### Schmiermittel für Buchsen, Ketten, Rollen & bewegliche Teile

Mindestanforderung		
White Ultra Luber Sprühdose	500 ml	Art.-Nr.: 34403



## Reinigung

Mindestanforderung	
Caramba Intensiv Bremsenreiniger acetonfrei	

## Pflege und Schutz von Metallen, lackierten oder pulverbeschichteten Oberflächen

Mindestanforderung		
Petec Spray translucent	500 ml	Art.-Nr.: 73550
Petec Saugdose translucent	1000 ml	Art.-Nr.: 73510
Würth Schutzwachsspray	400 ml	Art.-Nr.: 90534

## Pflege und Schutz von Metallen, lackierten oder pulverbeschichteten Oberflächen im Trittbereich und Kunststoffteilen

Mindestanforderung		
Valet Pro Classic Protectant Kunststoffversiegelung	500 ml	Art.-Nr.: 20020034S

## **4.2 Sicherheitsbestimmungen für Öl**

- Beachten Sie immer die gesetzlichen Vorgaben bzw. Verordnungen zur Behandlung von Altöl.
- Entsorgen Sie Altöl immer durch einen zertifizierten Betrieb.
- Bei Leckagen muss Öl sofort mit Hilfe von Bindemittel oder Schalen aufgefangen werden, damit dieses nicht ins Erdreich eindringen kann.
- Vermeiden Sie jeglichen Hautkontakt zum Öl.
- Lassen Sie keine Öl-Dämpfe in die Atmosphäre austreten.
- Öl ist ein brennbares Medium. Achten Sie auf mögliche Gefahrenquellen.
- Tragen Sie ölresistente Schutzkleidung wie z.B. Handschuhe, Schutzbrille, Schutzkleidung usw.



### 4.3 Wartungs- bzw. Pflegeplan



#### Hinweis

Die Maschine ist, unabhängig von der Verschmutzung, in regelmäßigen Abständen zu Warten, Reinigen und Pflegen.

Die Maschine ist danach mit einem Pflegemittel (z.B. Öl oder Wachsspray) zu behandeln. Verwenden Sie keine Reinigungsmittel, die für die Haut schädlich sind.

**Sollten die genannten Punkte nicht erfüllt werden, erlischt der Garantieanspruch!**

Intervall	Sofort	Wöchentlich	Monatlich	1/4 jährlich	1/2 jährlich
Prüfung von ALLEN sicherheitsrelevanten Teilen	X				
Reinigen	X				
Oberflächenschutz kontrollieren bzw. wiederherstellen	X				
Dichtheit vom Hydrauliksystem kontrollieren	X				
Oberflächenschutz bzw. Korrosionsschutz kontrollieren bzw. wiederherstellen	X				
Schäden an der Lackierung und Bauteilen kontrollieren bzw. wiederherstellen	X				
Auf Rostschäden kontrollieren bzw. beheben	X				
Hohlräume und nicht lackierte Stellen kontrollieren bzw. nachbehandeln	X				
Dichtheit des Pneumatiksystems kontrollieren	X				
Kontrolle der Festigkeit von Schrauben	X				
Lagerspiel kontrollieren, schmieren & einstellen	X				
Verschleißteile kontrollieren		X			
Flüssigkeiten prüfen (Füllstand, Verschleiß, Verunreinigung, Qualität)		X			
Gleitflächen kontrollieren & schmieren		X			
Innenliegenden Schmutz entfernen			X		
Elektrische Bauteile reinigen und prüfen				X	
Motor und Getriebe auf Funktion und Verschleiß prüfen				X	
Schweißnähte und Konstruktion prüfen				X	
Sichtprüfung (nach Prüfplan) durchführen					X



#### 4.4 Fehlersuche bzw. Fehleranzeige und Abhilfe

##### Probleme beim Heben

Symptome	Ursache	Lösung
<b>Hebebühne hebt nicht, wenn Taste gedrückt wird (Motor läuft nicht)</b>	Beschädigungen am Motor	Motor überprüfen ggf. ersetzen
	Defekte Sicherungen durch z.B. Spannungsschwankungen	Ursachen beheben und Sicherungen ersetzen
	Defekter Taster und/oder Kontakt	Taster und/oder Kontakt ersetzen
	Defekter Hauptschalter und/oder Kontakt	Hauptschalter und/oder Kontakt ersetzen
	Defekte oder ungenügende Zuleitung	Kabel ersetzen
	Schwankende oder nicht korrekte Eingangsspannung	Spannung kontrollieren
	Defektes Motorschütz	Motorschütz ersetzen
	Thermorelais hat ausgelöst	Thermorelais und Motor überprüfen
	Endschalter defekt oder blockiert	Endschalter überprüfen ggf. ersetzen
<b>Hebebühne hebt nicht, wenn Taste gedrückt wird (Motor läuft)</b>	Hydraulikölmangel	Öl nachfüllen
	Ölfilter verstopft	Ölfilter reinigen
	Ölverlust	Austausch der beschädigten Bauteile
	Geöffnetes Senkventil	Überprüfen und ersetzen Sie bei Bedarf das Senkventil
	Falsche Drehrichtung des Motors	Phasen tauschen
	Defekte Zahnradpumpe	Prüfen Sie die Pumpe und ersetzen Sie diese bei Bedarf
	Zulässige Traglast wurde überschritten	Arbeiten Sie innerhalb der angegebenen Traglast
	Druckbegrenzungsventil zu niedrig eingestellt	Druckbegrenzungsventil auf maximale Traglast einstellen
<b>Hebebühne hebt ruckartig</b>	Zu wenig Platz zwischen Gleitbahnen	Abstand zwischen Gleitbahnen und Führung muss 1,5 - 2,5 mm betragen
	Luft im Hydrauliksystem	Entlüften Sie das Hydrauliksystem
	Verschmutztes Hydrauliköl	Tauschen Sie das Hydrauliköl
	Gleitbahnen sind nicht geschmiert	Schmieren Sie die Gleitbahnen
<b>Hebebühne hebt nach Loslassen des Tasters weiter an</b>	Defekter Taster oder Schütz	Tauschen Sie den defekten Taster oder Schütz aus



### Probleme beim Senken

Symptome	Ursache	Lösung
Hebebühne senkt nicht ab		
	Defekter Taster und/oder Kontakt	Taster und/oder Kontakt ersetzen
	Defektes Steuerrelais	Steuerrelais überprüfen
	Hindernis unter Bühne	Hindernis entfernen
	Schlauchbruchsicherung ausgelöst	Bühne kurz anheben und wieder "DOWN" betätigen
	Senkventil wird nicht angesteuert	Elektroverbindung prüfen
	Magnetspule des Senkventils defekt	Magnetspule austauschen
	Steuerventil defekt	Steuerventil austauschen
<b>Falls die Fehler nicht behoben werden können, senken Sie die Hebebühne mittels Notablass-Funktion ab und kontaktieren Sie unser Service-Team</b>		
Bühne senkt zu langsam bzw. ruckartig	Senkventil verschmutzt	Senkventil reinigen
Hebebühne senkt von alleine ab	Undichte Hydraulikverbindungen	Verbindungen nachziehen ggf. abdichten
	Undichte Hydraulikleitungen	Hydraulikleitung ersetzen
	Undichte Hydraulikzylinder	Dichtungen austauschen und reinigen des Hydrauliksystems
	Schmutziges oder defektes Senkventil	Reinigen oder tauschen des Senkventils
	Undichtes Rückschlagventil	Reinigen oder tauschen

### Sonstige Probleme

Symptome	Ursache	Lösung
Hebebühne hebt und senkt nicht synchron	Luft im Hydraulikkreislauf	Hydraulikkreislauf entlüften
Produkt weist (starke) Rostschäden auf	Beschädigung oder mangelnder Korrosionsschutz ggf. Wartung	Stellen entrostet, reinigen und Oberfläche wiederherstellen.

Symptome	Ursache	Lösung
Ungewöhnliche Lautstärke des Motors	Ölfilter verunreinigt	Ölfilter reinigen
	Luft im Hydraulikkreislauf	Entlüften Sie das Hydrauliksystem
	Verschmutztes Hydrauliköl	Tauschen Sie das Hydrauliköl
	Eingangsspannung falsch / Phase fehlt	Anschluss prüfen / Spannung Ausgang Motorschutz prüfen
Leitungsschutzschalter (Sicherung) hat ausgelöst	Kontrolle der Kontakte am Schütz	Ersetzen Sie das Schütz
	Kontrolle der Kapazität von Schutzschaltern	Ersetzen Sie die Sicherungen
	Kontrolle auf Beschädigungen am Kabel	Ersetzen des Kabels
<b>ACHTEN SIE STETS DARAUF, ORIGINALTEILE UND -ZUBEHÖR ZU VERWENDEN.</b>		

#### 4.5 Wartungs- und Serviceanleitungen

##### Hinweis



Sämtliche Wartungs- und Servicearbeiten sollten mindestens nach ["Wartungs- bzw. Pflegeplan"](#) erfolgen

#### Ölstandskontrolle

1. Senken Sie die Hebebühne komplett ab
2. Entfernen Sie den Tankverschluss
3. Kontrollieren Sie am Tankverschluss den Ölstand

#### Ölwechsel

1. Senken Sie die Hebebühne komplett ab
2. Entfernen Sie die Öleinfüllschraube
3. Entfernen Sie vorsichtig die Ölablassschraube und lassen Sie das Öl in einen geeigneten Behälter einfließen

##### Hinweis



Reinigen Sie den Tank und Ölfilter um ein vorzeitiges Verschmutzen vom Hydrauliköl zu vermeiden.

4. Nachdem das Öl vollständig abgelassen wurde, verschließen Sie den Tank mit der Ölablassschraube
5. Füllen Sie das neue Öl in den Öltank
6. Heben und Senken Sie die Hebebühne und überprüfen Sie, ob die maximale Hubhöhe noch korrekt ist

7. Füllen Sie bei Bedarf vorsichtig Öl nach

**Hinweis**



Das Altöl muss unter Beachtung aller gesetzlichen Bestimmungen entsorgt werden.

**4.6 Notabsenkung im Falle eines Stromausfalls**

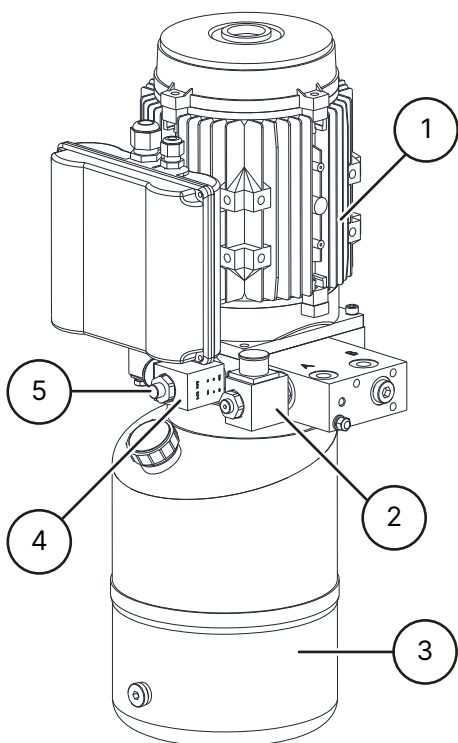

- ① Motor
- ② Steuerventil
- ③ Öltank
- ④ Senkventil
- ⑤ Notablassschraube

1. Drehen Sie die Not-Ablassschraube des Senkventils langsam gegen den Uhrzeigersinn und betätigen Sie gleichzeitig das Steuerventil.
2. Nach dem kompletten Absenken, schließen Sie die Not-Ablassschraube durch Drehen im Uhrzeigersinn.

## 4.7 Entsorgung

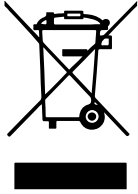

Trennen Sie die Luft- und Stromzufuhr.

Entfernen Sie alle nichtmetallischen Stoffe und bewahren Sie sie gemäß den örtlichen Vorschriften auf.

Entfernen Sie das Öl von der Maschine und bewahren Sie es gemäß den örtlichen Vorschriften auf.

Verwerten Sie alle metallischen Stoffe.

### Gefahr



Die Maschine enthält einige gefährliche Substanzen.

Diese können die Umwelt belasten und dem menschlichen Körper Schaden zufügen.

Achten Sie beim Umgang auf entsprechende Vorsicht und ggf. Schutzkleidung.



## 5 EG- EU KONFORMITÄTSERKLÄRUNG

gemäß Maschinenrichtlinie 2006/42/EG, Anhang II 1A, EMV-Richtlinie 2014/30/EU, Anh. IV

Seriennummer

Firmenbezeichnung und vollständige Anschrift  
des Herstellers

**ATH-Heinl GmbH & Co. KG**  
Gewerbepark 9  
DE - 92278 Illschwang

Name und Anschrift des Dokumentations-  
Bevollmächtigten

**ATH-Heinl GmbH & Co. KG**  
Gewerbepark 9  
DE - 92278 Illschwang

Hiermit erklären wir, dass die nachfolgend bezeichnete Maschine in der von uns in Verkehr gebrachten Ausführung den einschlägigen, grundlegenden Sicherheits- und Gesundheitsanforderungen der EG-Richtlinie 2006/42/EG sowie den unten aufgeführten Harmonisierungsrechtsvorschriften entspricht.

### Beschreibung der Maschine

### Hebebühne für Fahrzeuge

Typbezeichnung

ATH Flex Lift 30  
ATH Flex Lift 30Z

Der oben beschriebene Gegenstand der  
Erklärung erfüllt die folgenden einschlägigen  
Harmonisierungs-Rechtsvorschriften der Union

Richtlinie 2006/42/EG, EU-Abl. L157/24 vom  
09.06.2006

Folgende harmonisierten Normen und  
Vorschriften wurden eingehalten

DIN EN ISO 12100:2010 (Safety of machinery)  
DIN EN 1493:2010 (Machine-Directive)  
DIN EN 60204-1: 2018 (Safety of Machinery)

Prüfinstitut

**CTI-CEM International Ltd**  
Unit 200 Greenogue Business Park  
Grants Lane, Rathcoole,  
Co. Dublin. Ireland

Referenznummer der technischen Daten

C-353-20-0726-22-01-B

Nummer des Zertifikats

C-353-20-0726-22-01-B1

**ATH-Heinl GmbH & Co. KG**

Gewerbepark 9  
DE - 92278 Illschwang

November 2022

Hans Heinl  
(Geschäftsführer)

**DURCH UMBAUTEN UND/ODER VERÄNDERUNGEN AN DER MASCHINE WIRD DIE  
CE-PRÜFUNG AUSSER KRAFT GESETZT UND EINE HAFTUNG AUSGESCHLOSSEN.**



- QF1** Hauptschalter
- M** Motor 2,2KW 1PH
- KM** Motorschütz DC
- YV2** Steuerventil
- N-60-24** Netzteil 24V-60W
- SB2** Taster Senken

- QF2** Sicherungsautomat
- ST** Thermorelais
- YV1** Senkventil
- JD** Signaltongeber
- SB1** Taster Heben

## 6.2 Hydraulikschaltplan

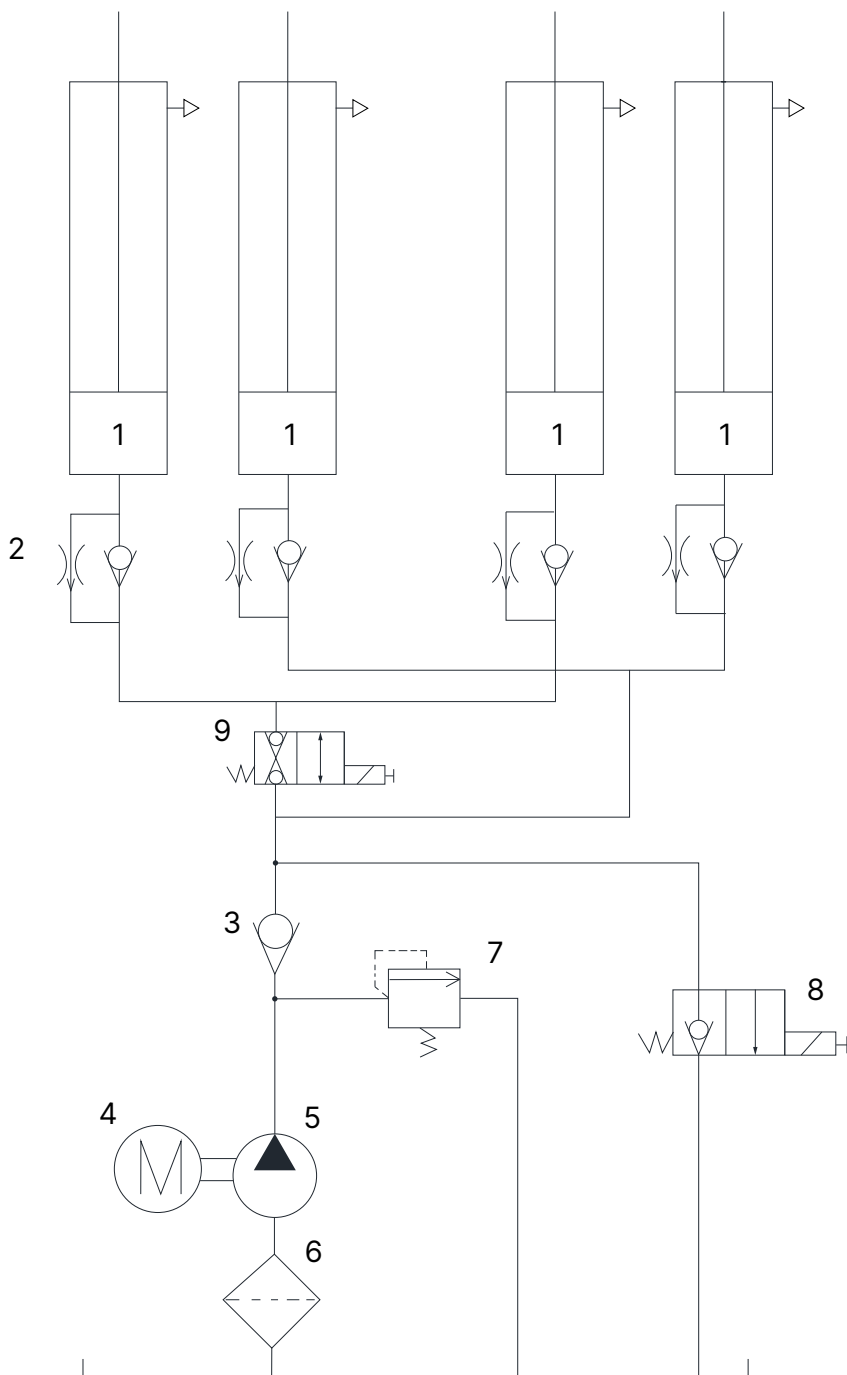



- |   |                        |   |                     |
|---|------------------------|---|---------------------|
| 1 | Hydraulikzylinder      | 2 | Durchflussbegrenzer |
| 3 | Rückschlagventil       | 4 | Motor               |
| 5 | Zahnradpumpe           | 6 | ÖlfILTER            |
| 7 | Druckbegrenzungsventil | 8 | Senkventil          |
| 9 | Steuerventil           |   |                     |



## 7 GARANTIEKARTE

Fachhändler Anschrift:	Kunden Anschrift:
Firma (ggf. Kundennummer):	Firma (ggf. Kundennummer):
Ansprechpartner:	Ansprechpartner:
Straße:	Straße:
PLZ & Ort:	PLZ & Ort:
Tel. & Fax:	Tel. & Fax:
E-Mail:	E-Mail:
Hersteller & Modell:	Baujahr:
Seriennummer:	Referenz-Nummer:

### Beschreibung der Meldung:

---

---

---

### Beschreibung der benötigten Ersatzteile:

Ersatzteil:	Artikelnummer:	Menge:
-------------	----------------	--------

### Wichtige Hinweise:

Schäden, die durch unsachgemäße Handhabung, unterlassene Wartung oder mechanische Beschädigung entstehen, fallen nicht in die Gewährleistung. Für Anlagen, die nicht durch einen zugelassenen Monteur der Fa. ATH-Heinl montiert wurden, beschränkt sich die Gewährleistung auf die Bereitstellung der erforderlichen Ersatzteile

### Transportschäden:

- Offener Mangel (Sichtbare Transportschäden, Vermerk auf Lieferschein des Spediteurs, Kopie des Lieferscheins und Fotos umgehend zu ATH-Heinl senden)
- Versteckter Mangel (Transportschaden wird erst beim Auspacken der Ware festgestellt, Schadensanzeige mit Bildern innerhalb 24 Stunden an ATH-Heinl senden)

Ort & Datum

Unterschrift & Stempel

## 7.1 Umfang der Produktgarantie

### Fünf Jahre

- Auf die Gerätestruktur

### Ein Jahr (bei normalen Umständen/Gebrauch im Rahmen der Garantie)

- Netzgeräte
- Hydraulikzylinder
- Alle anderen Verschleiß-Komponenten wie Drehteller, Gummiplatten, Seile, Ketten, Ventile, Schalter usw.

### Garantieausschluss von

- Mängeln, die durch normalen Verschleiß, Missbrauch, Transportschäden, unsachgemäße Installation, Spannung oder fehlende erforderliche Wartung entstanden sind.
- Schäden die aus Vernachlässigung oder Nichteinhaltung der angegebenen Hinweise in dieser Bedienungsanleitung und / oder anderen begleitenden Anweisungen entstanden sind.
- Komponenten, die beim Transport beschädigt worden sind.
- Komponenten, die nicht explizit aufgeführt worden sind, aber als allgemeine Verschleißteile gehandhabt werden.
- Wasserschäden, die durch z.B. Regen, übermäßiger Feuchtigkeit, korrosive Umgebungen oder andere Verunreinigungen verursacht worden sind.
- Schönheitsfehlern, welche die Funktion nicht beeinträchtigen.

### **GARANTIE GILT NICHT, WENN DIE GARANTIEKARTE NICHT AN ATH-HEINL ZUGESENDET WORDEN IST.**

Es wird darauf hingewiesen, dass Schäden und Störungen, die durch Nichteinhalten von Wartungs- und Einstellarbeiten (gem. Bedienungsanleitung und/oder Einweisung), fehlerhafte Elektroanschlüsse (Drehfeld, Nennspannung, Absicherung) oder unsachgemäße Nutzung (Überlastung, Aufstellung im Freien, techn. Veränderungen) entstanden sind, den Gewährleistungsfall ausschließen!



## 8 PRÜFBUCH



### Hinweis

Dieses Prüfbuch (inklusive Protokoll) ist wichtiger Bestandteil der Bedienungsanleitung bzw. des Produktes.

**!!!BITTE SORGFÄLTIG AUFBEWAHREN!!!**

### Prüfung

Das Produkt ist nach Fertigstellung der Montage, Übergabe, ggf. Einweisung und anschließend regelmäßig gemäß den im Betreiberland gültigen Vorschriften und gesetzlichen Bestimmungen durch eine hierfür geeignete und zugelassene Firma oder Einrichtung überprüfen zu lassen.

Bei Änderungen oder Erweiterungen des Produkt-Typs muss ein zusätzliches Prüfbuch geführt und abgenommen werden.

### Prüfungsumfang

Neben der einwandfreien Funktion, Sauberkeit und Wartungsvorgaben, sind vor allem die sicherheitsrelevanten Komponenten der gesamten Anlage zu überprüfen.



### Technische Daten

entnehmen Sie bitte den ["Technische Daten"](#).

### Typenschild

Notieren Sie sich nachfolgend alle Daten

Hersteller & Typ der verwendeten Montagematerialien

 ATH-Heinl			
<b>Typ</b> Type		<b>Serien #</b> Serial #	
<b>Spannung</b> Voltage		<b>Baujahr</b> Year of built	
<b>Leistung</b> Power		<b>Tragkraft</b> Capacity	
		Made by ATH-Heinl GmbH & Co.KG Gewerbepark 9   92278 Iilschwang GERMANY   Assembly in China	

## 8.1 Aufstellungs- und Übergabeprotokoll

<b>Aufstellungsort:</b>	<b>Gerät/Anlage:</b>
Firma:	Hersteller:
Straße:	Typ/Modell:
Ort:	Seriennummer:
Land:	Baujahr:

Das oben aufgeführte Produkt wurde montiert, auf Funktion und Sicherheit überprüft und in Betrieb genommen. Die Aufstellung erfolgte durch:

- Den Betreiber
  Den Sachkundigen

Der Betreiber bestätigt das ordnungsgemäße Aufstellen des Produkt-Typs, alle Informationen dieser Betriebsanleitung und Protokoll gelesen sowie verstanden zu haben und entsprechend zu beachten, sowie diese Unterlagen den eingewiesenen Bedienern jederzeit zugänglich aufzubewahren.

Der Betreiber bestätigt, dass nach Montage und Inbetriebnahme durch eine geschulte Person des Herstellers oder eines Vertragshändlers (Sachkundiger) eine Einweisung in der Funktion, Handhabung, sicherheitsrelevanten Vorgaben, Wartung und Pflege der Maschine stattgefunden hat, die Unterlagen, Informationen und Vorgaben der Maschine erhalten hat und das Produkt einwandfrei funktioniert.

### WICHTIGER HINWEIS:

#### SOLLTEN DIE GENANNTEN PUNKTE NICHT ERFÜLLT WERDEN, ERLISCHT DER GARANTIEANSPRUCH!

Die Gewährleistung ist nur gültig bei Einhaltung und Nachweis der ordnungsgemäßen Montage, Übergabe, ggf. Einweisung der Maschine wie der jährlichen Wartung durch einen vom Hersteller autorisierten Sachkundigen. Der Abstand zwischen 2 Wartungen darf 12 Monate nicht überschreiten. Bei außerstandardmäßiger Nutzung bzw. Mehrschicht oder Saisonnutzung, ist eine ½ jährliche Prüfung und Wartung zu vereinbaren.

Gewährleistungsansprüche werden nur anerkannt, wenn alle Punkte im Protokoll und in der Bedienungsanleitung erfüllt wurden, der Anspruch unverzüglich nach Feststellung geltend gemacht wird und dieses **Protokoll im Zusammenhang des Wartungs- und ggf. Serviceprotokoll an den Hersteller** geschickt wird.

Desweiteren sind die spezifischen Informationen zur Gewährleistung (Umfang, Ansprüche und Vorgaben), wie sie in der Bedienungsanleitung beschrieben sind zu beachten.

Schäden und Reklamationen die durch unsachgemäße Handhabung, unterlassene Wartung und Pflege, Verwendung ungeeigneten oder nicht vorgegeben Montage-, Betriebs-, Wartungs- und Pflegemittel, mechanische Beschädigung, eingreifen in das Gerät ohne Absprache oder durch nicht autorisierten Sachkundigen entstehen, sind von der Gewährleistung ausgeschlossen. Für Anlagen, die nicht durch einen autorisierten Sachkundigen montiert wurden, beschränkt sich die Gewährleistung per Absprache des Herstellers max. auf die Bereitstellung der erforderlichen Ersatzteile.

---

Name und Firmenstempel des Sachkundigen ggf. Nummer und Name VKH

Datum und Unterschrift des Sachkundigen

---

Name und Firmenstempel des Betreibers

Datum und Unterschrift des Betreibers



## 8.2 Prüfplan

Prüfung	1	2	3	4	5	6
Datum						
Typenschild						
Kurzbedienungsanleitung						
Bedienungsanleitung						
Sicherheitskennzeichen						
Kennzeichnung für Bedienung						
Weitere Kennzeichnung						
Konstruktion (Verformung, Risse)						
Befestigungsdübel und Standsicherheit						
Zustand Betonboden (Risse)						
Zustand / Allgemeinzustand						
Zustand / Sauberkeit						
Zustand / Pflege und Versiegelung						
Zustand / Flüssigkeiten						
Zustand / Schmierung						
Zustand / Aggregat						
Zustand / Antrieb						
Zustand / Motor						
Zustand / Getriebe						
Zustand / Zylinder						
Zustand / Ventil						
Zustand / Elektrische Steuerung						
Zustand / Elektrische Taster						
Zustand / Elektro-Schalter						
Zustand / Elektro-Leitungen						
Zustand / Hydraulik-Leitungen						
Zustand / Hydraulik-Verschraubung						
Zustand / Pneumatik-Leitungen						
Zustand / Pneumatik-Verschraubung						
Zustand / Dichtheit						
Zustand / Bolzen und Lagerstellen						
Zustand / Verschleißteile						
Zustand / Abdeckungen						
Zustand / Funktionen unter Last						

<b>Prüfung</b>	<b>1</b>	<b>2</b>	<b>3</b>	<b>4</b>	<b>5</b>	<b>6</b>
<b>Datum</b>						
Zustand / Sicherheitsrelevanter Bauteile						
Zustand / Elektrische Sicherheitseinrichtung						
Zustand / Hydraulische Sicherheitseinrichtung						
Zustand / Pneumatische Sicherheitseinrichtung						
Zustand / Mechanische Sicherheitseinrichtung						
Zustand / Funktionen unter Last						
Prüfplakette erteilt						



### 8.3 Prüfungsbefund

Sichtprüfung (Befugte sachkundige Person)

## Prüfungsbefund

über eine regelmäßige/außerordentliche Prüfung/Nachprüfung\*

Das Gerät wurde einer Prüfung auf Betriebsbereitschaft unterzogen. Dabei wurden keine/folgende\* Mängel festgestellt:

---

---

---

---

---

Prüfumfang: Funktions- und Sichtprüfung nach Vorgaben  
Noch ausstehende Teilprüfung:

---

---

Einer Inbetriebnahme stehen keine \*) Bedenken entgegen, Nachprüfung ist nicht \*) erforderlich.

---

(Ort, Datum)

Bestätigung der Abnahme:

(Unterschrift Sachkundiger)

(Name des Sachkundigen)

(Berufsbezeichnung)

(Anschrift)

(Beschäftigt bei)

Betreiber (Firmenstempel, Datum, Unterschrift)

Mängel zur Kenntnis genommen \*\*)

Mängel behoben \*\*)

---

---

\*) Nichtzutreffendes bitte streichen

\*\*\*) Bestätigung des Betreibers oder eines Beauftragten mit Datum und Unterschrift



Sichtprüfung (Befugte sachkundige Person)

## Prüfungsbefund

über eine regelmäßige/außerordentliche Prüfung/Nachprüfung\*

Das Gerät wurde einer Prüfung auf Betriebsbereitschaft unterzogen. Dabei wurden keine/folgende\* Mängel festgestellt:

---

---

---

---

---

Prüfumfang: Funktions- und Sichtprüfung nach Vorgaben  
Noch ausstehende Teilprüfung:

---

---

Einer Inbetriebnahme stehen keine \*) Bedenken entgegen, Nachprüfung ist nicht \*) erforderlich.

---

---

(Ort, Datum)

Bestätigung der Abnahme:

(Unterschrift Sachkundiger)

(Name des Sachkundigen)

(Berufsbezeichnung)

(Anschrift)

(Beschäftigt bei)

Betreiber (Firmenstempel, Datum, Unterschrift)

Mängel zur Kenntnis genommen \*\*)

Mängel behoben \*\*)

---

---

---

\*) Nichtzutreffendes bitte streichen

\*\*\*) Bestätigung des Betreibers oder eines Beauftragten mit Datum und Unterschrift



Sichtprüfung (Befugte sachkundige Person)

## Prüfungsbefund

über eine regelmäßige/außerordentliche Prüfung/Nachprüfung\*

Das Gerät wurde einer Prüfung auf Betriebsbereitschaft unterzogen. Dabei wurden keine/folgende\* Mängel festgestellt:

---

---

---

---

---

Prüfumfang: Funktions- und Sichtprüfung nach Vorgaben  
Noch ausstehende Teilprüfung:

---

---

Einer Inbetriebnahme stehen keine \*) Bedenken entgegen, Nachprüfung ist nicht \*) erforderlich.

---

(Ort, Datum)

Bestätigung der Abnahme:

(Unterschrift Sachkundiger)

(Name des Sachkundigen)

(Berufsbezeichnung)

(Anschrift)

(Beschäftigt bei)

Betreiber (Firmenstempel, Datum, Unterschrift)

Mängel zur Kenntnis genommen \*\*)

Mängel behoben \*\*)

---

---

\*) Nichtzutreffendes bitte streichen

\*\*\*) Bestätigung des Betreibers oder eines Beauftragten mit Datum und Unterschrift

Sichtprüfung (Befugte sachkundige Person)

## Prüfungsbefund

über eine regelmäßige/außerordentliche Prüfung/Nachprüfung\*

Das Gerät wurde einer Prüfung auf Betriebsbereitschaft unterzogen. Dabei wurden keine/folgende\* Mängel festgestellt:

---

---

---

---

---

Prüfumfang: Funktions- und Sichtprüfung nach Vorgaben

Noch ausstehende Teilprüfung:

---

---

Einer Inbetriebnahme stehen keine \*) Bedenken entgegen, Nachprüfung ist nicht \*) erforderlich.

---

(Ort, Datum)

Bestätigung der Abnahme:

(Unterschrift Sachkundiger)

(Name des Sachkundigen)

(Berufsbezeichnung)

(Anschrift)

(Beschäftigt bei)

Betreiber (Firmenstempel, Datum, Unterschrift)

Mängel zur Kenntnis genommen \*\*)

Mängel behoben \*\*)

---

---

\*) Nichtzutreffendes bitte streichen

\*\*\*) Bestätigung des Betreibers oder eines Beauftragten mit Datum und Unterschrift



Sichtprüfung (Befugte sachkundige Person)

## Prüfungsbefund

über eine regelmäßige/außerordentliche Prüfung/Nachprüfung\*

Das Gerät wurde einer Prüfung auf Betriebsbereitschaft unterzogen. Dabei wurden keine/folgende\* Mängel festgestellt:

---

---

---

---

---

Prüfumfang: Funktions- und Sichtprüfung nach Vorgaben

Noch ausstehende Teilprüfung:

---

---

Einer Inbetriebnahme stehen keine \*) Bedenken entgegen, Nachprüfung ist nicht \*) erforderlich.

---

---

(Ort, Datum)

Bestätigung der Abnahme:

(Unterschrift Sachkundiger)

(Name des Sachkundigen)

(Berufsbezeichnung)

(Anschrift)

(Beschäftigt bei)

Betreiber (Firmenstempel, Datum, Unterschrift)

Mängel zur Kenntnis genommen \*\*)

Mängel behoben \*\*)

---

---

\*) Nichtzutreffendes bitte streichen

\*\*\*) Bestätigung des Betreibers oder eines Beauftragten mit Datum und Unterschrift

Sichtprüfung (Befugte sachkundige Person)

## Prüfungsbefund

über eine regelmäßige/außerordentliche Prüfung/Nachprüfung\*

Das Gerät wurde einer Prüfung auf Betriebsbereitschaft unterzogen. Dabei wurden keine/folgende\* Mängel festgestellt:

---



---



---



---



---

Prüfumfang: Funktions- und Sichtprüfung nach Vorgaben

Noch ausstehende Teilprüfung:

---



---

Einer Inbetriebnahme stehen keine \*) Bedenken entgegen, Nachprüfung ist nicht \*) erforderlich.

---

(Ort, Datum)

**Bestätigung der Abnahme:**

(Unterschrift Sachkundiger)

(Name des Sachkundigen)

(Berufsbezeichnung)

(Anschrift)

(Beschäftigt bei)

Betreiber (Firmenstempel, Datum, Unterschrift)

Mängel zur Kenntnis genommen \*\*)

Mängel behoben \*\*)

---



---

\*) Nichtzutreffendes bitte streichen

\*\*\*) Bestätigung des Betreibers oder eines Beauftragten mit Datum und Unterschrift





# User Manual



Mid-rise lift

## ATH Flex Lift 30 ATH Flex Lift 30Z

From serial number: B645060904197



ATH-Heinl GmbH & Co. KG | Gewerbepark 9  
D-92278 Illschwang | Germany | [www.ath-heinl.com](http://www.ath-heinl.com)

Release date: 22.07.2024 | Errors and omissions excepted. Sale only through ATH distributors





## CONTENT

<b>1</b>	<b>Introduction.....</b>	<b>54</b>
1.1	General information.....	54
1.2	Description.....	55
1.3	Operation.....	56
1.4	Safety instructions.....	57
1.5	Technical data.....	58
1.6	Load distribution.....	59
1.7	Dimensioned drawing.....	60
<b>2</b>	<b>Installation.....</b>	<b>62</b>
2.1	Transport and storage conditions.....	62
2.2	Unpacking the machine.....	63
2.3	Scope of delivery.....	63
2.4	Location.....	63
2.5	Electrical connection.....	65
2.6	Hydraulic connection.....	65
2.7	Assembly.....	66
2.7.1	Assembly of the lifting platform.....	66
2.7.2	Foundation plan (optional).....	67
2.7.3	Check before lifting for the first time.....	68
2.7.4	Lifting under load.....	68
2.8	Before commissioning.....	69
<b>3</b>	<b>Operation.....</b>	<b>70</b>
3.1	Operating instructions.....	70
3.2	Operation of the lifting platform.....	71
3.3	Bleeding the air from the scissor lift.....	71
3.4	Basic notes.....	72
<b>4</b>	<b>Maintenance.....</b>	<b>74</b>
4.1	Consumables for assembly, maintenance and care.....	74
4.2	Safety regulations for oil.....	76
4.3	Maintenance or care plan.....	77
4.4	Troubleshooting or error display and remedy.....	78
4.5	Maintenance and service instructions.....	80
4.6	Emergency lowering in case of power failure.....	81
4.7	Disposal.....	82



<b>5</b>	<b>EC- EU Declaration of Conformity.....</b>	<b>83</b>
<b>6</b>	<b>Appendix.....</b>	<b>84</b>
6.1	Electrical circuit diagram.....	84
6.2	Hydraulic circuit diagram.....	85
<b>7</b>	<b>Warranty card.....</b>	<b>87</b>
7.1	Scope of the product warranty.....	88
<b>8</b>	<b>Test book.....</b>	<b>89</b>
8.1	Installation and handover protocol.....	90
8.2	Test plan.....	91
8.3	Inspection report.....	93
<b>9</b>	<b>Notes.....</b>	<b>99</b>



## 1 INTRODUCTION

### 1.1 General information



These instructions are an integral part of the machine. They must be read and understood by the user. No liability is accepted for damage caused by failure to observe these instructions or the valid safety regulations.



Appropriate protective clothing must be worn for all work on the equipment described.



#### **Danger**

Non-observance leads to death or serious injury



#### **Caution**

Non-observance can lead to death or serious injury.



#### **Warning**

Non-observance can lead to injuries



#### **Attention**

Non-observance can lead to material damage and impair the function of the product.



#### **Note**

Supplementary information on the operation of the product



#### **Tip**

General useful information

## 1.2 Description

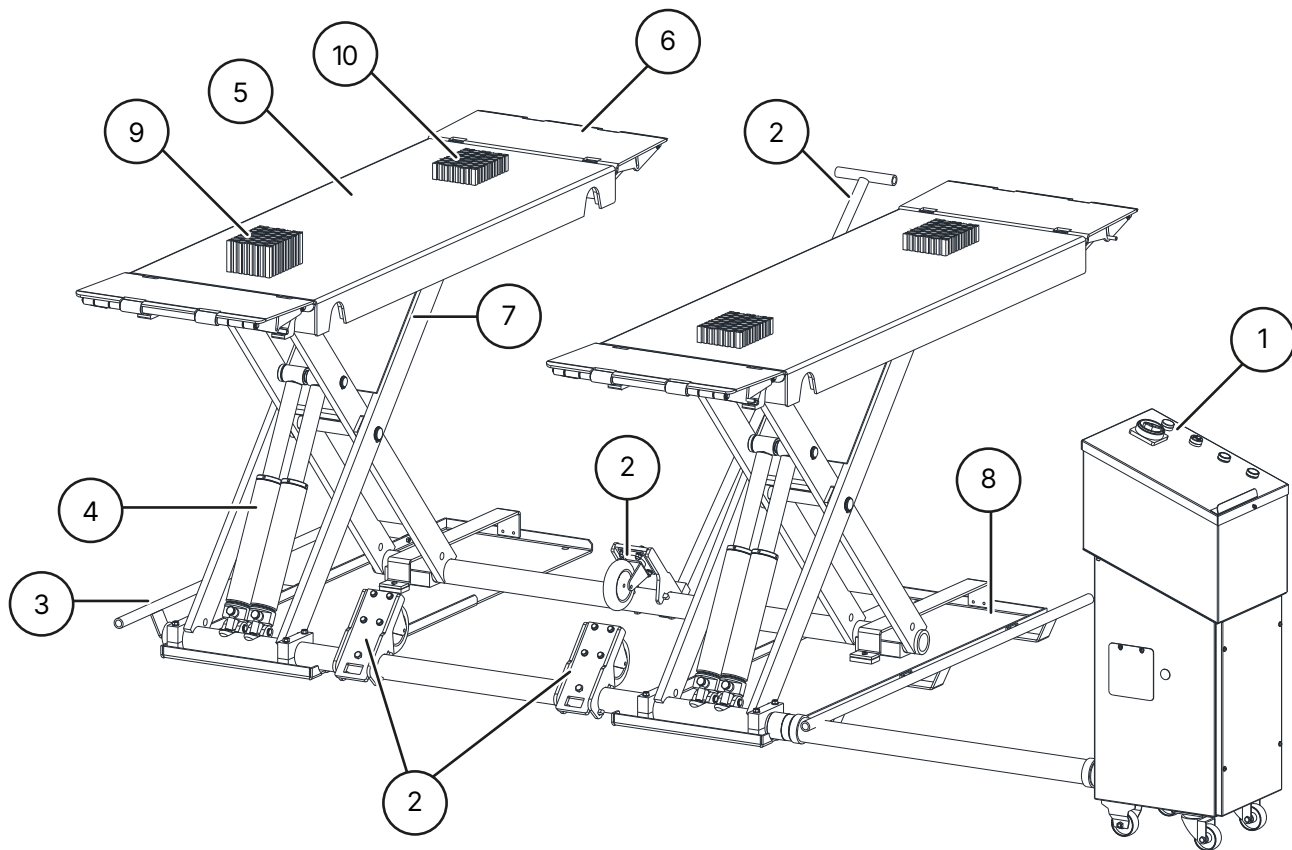

① Hydraulic unit with control

③ Deflector bar

⑤ Mounting plate

⑦ Scissor arm

⑨ 4 x rubber support 80mm

② Driving kit

④ Hydraulic cylinder

⑥ Drive-on ramp

⑧ Base plate

⑩ 4 x rubber support 40 mm

### 1.3 Operation

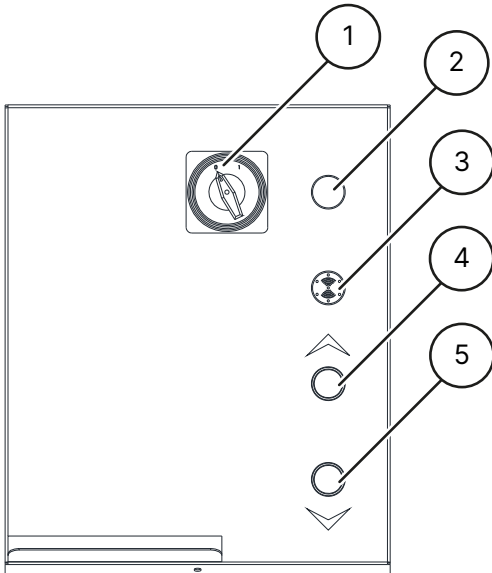

- ① **Lockable main switch with emergency stop function**  
for switching the lift on and off and to prevent operation by unauthorized persons.
- ② **Beeper**  
gives an audible and visual signal when the lift is lowered.
- ③ **Operating light**  
indicates whether the lift is in the stand-by mode
- ④ **Lift button**  
to raise the lift
- ⑤ **Lower button**  
to lower the lift

## 1.4 Safety instructions

### General safety instructions



Read and understand the operating instructions before operating the lift.



Work on electrical components is only permitted to locally authorized electricians

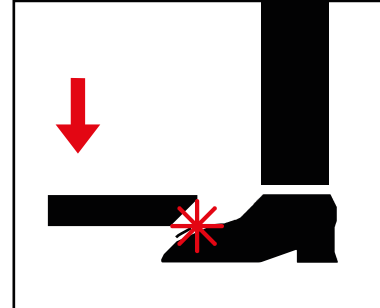

Leave the danger zone when lowering the lifting platform

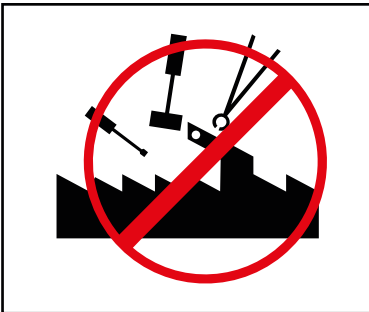

Modifications of any kind to the lifting platform are not permitted



Lifting platform must not be cleaned under running water



Do not use any paint-dissolving or highly aggressive cleaning agents

### Product-specific safety instructions



Lifting platform may only be operated by trained personnel

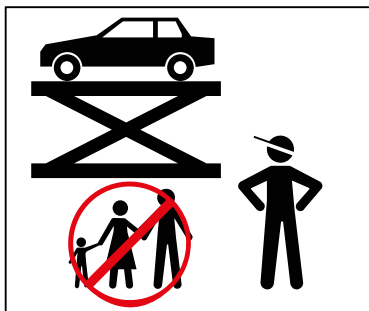

Only authorized persons are allowed to enter the danger zone



When lifting and lowering, the danger area must be kept clear

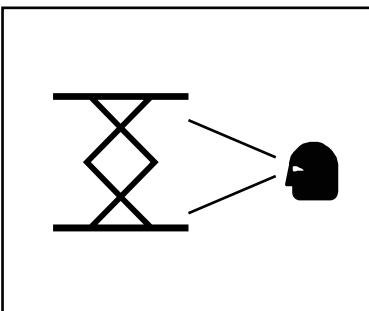

Proper maintenance and inspections are necessary to work safely

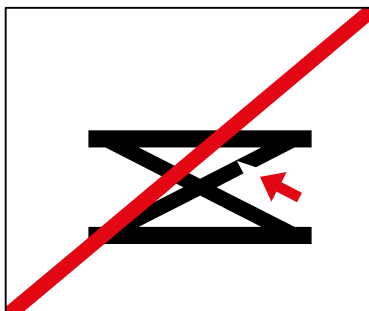

Do not work on damaged lifts

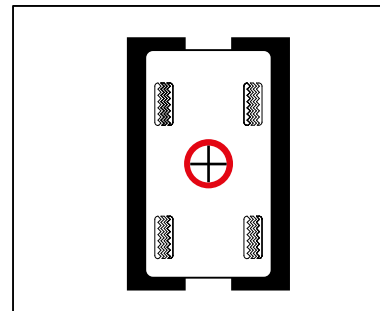

Ensure proper weight distribution of the vehicle

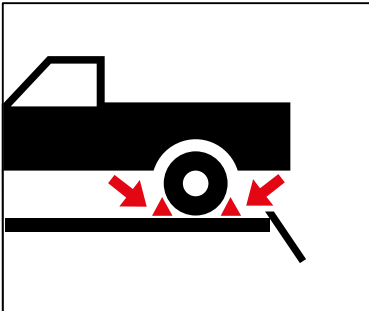

Use proper roll-off protection

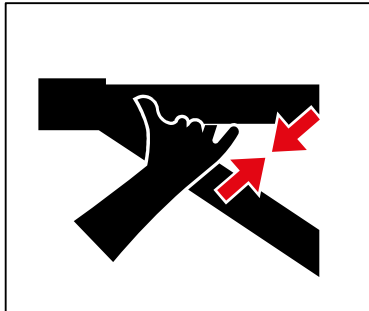

Keep shear points clear when moving the lift



No objects or persons may be transported on the lifting platform, the support arms or on the vehicle to be lifted.

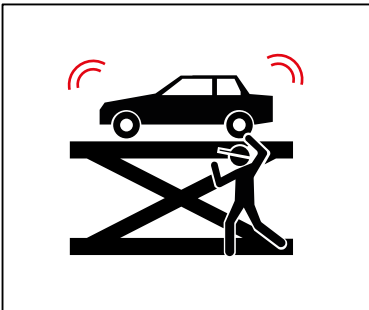

Avoid strong swinging movements on the vehicle

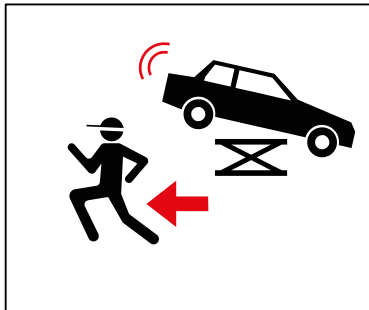

If there is a danger of a vehicle falling, leave the danger area immediately.

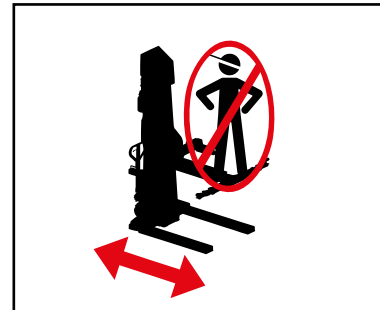

It is forbidden to ride on mobile lifting platforms.

## 1.5 Technical data

Type	ATH Flex Lift 30 ATH Flex Lift 30Z
Load capacity	3000 kg
Time for lifting process (2000 kg)	approx. 20 s
Time for lowering (2000 kg)	approx. 20 s
Electrical system	1/230V/50Hz
Control voltage	DC 24 V
Motor	2,2 KW
rpm	1450
Upstream fuse	1 C 16 A
Connection cable	Min. 3 x 1.5mm <sup>2</sup>
Protection class	IP 43
Working pressure <sup>2</sup>	200 bar
Recommended hydraulic oil	Summer (10° to 45°): HLP-D 32 ZFR Winter (below 10°): HLP-D 22 ZFR
Oil quantity	Approx. 12 l

Type	ATH Flex Lift 30 ATH Flex Lift 30Z
Optional ground anchorage	8 x Anchor rod M16x250 (Art. No. 090527) Injection mortar cartridge 300 ml (Art. No. 090526)
Permissible sound value	≤ 70 dB
Weight	590 kg



### Warning

<sup>2</sup> The factory-set working pressure is adjusted to the maximum nominal load. The pressure relief valve must not be manipulated.

Changing the setting can lead to serious damage.



### Note

If the specified nominal load cannot be raised, please contact our service team.

## 1.6 Load distribution

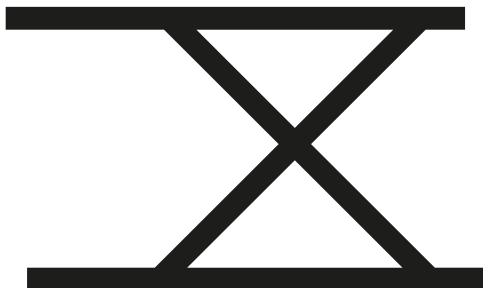
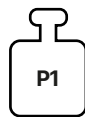
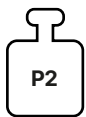

Q Total weight of the vehicle

P1 Max  $\frac{3}{5} \times Q$

P2 Max  $\frac{2}{5} \times Q$

$\frac{3}{2}$  Load distribution

1.7 Dimensioned drawing

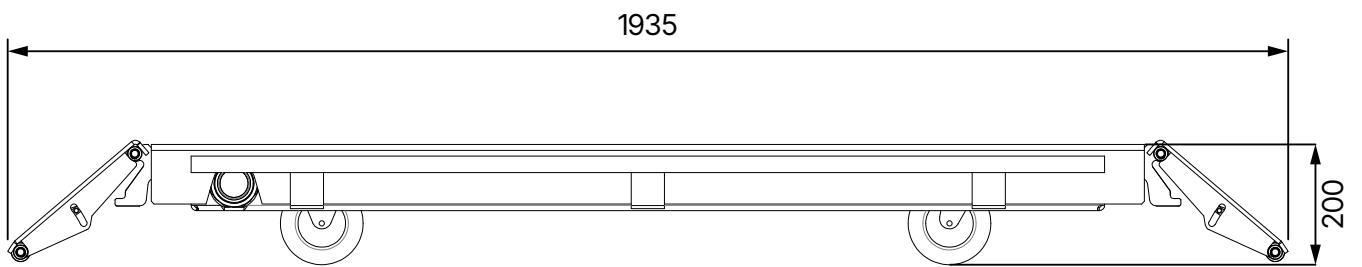
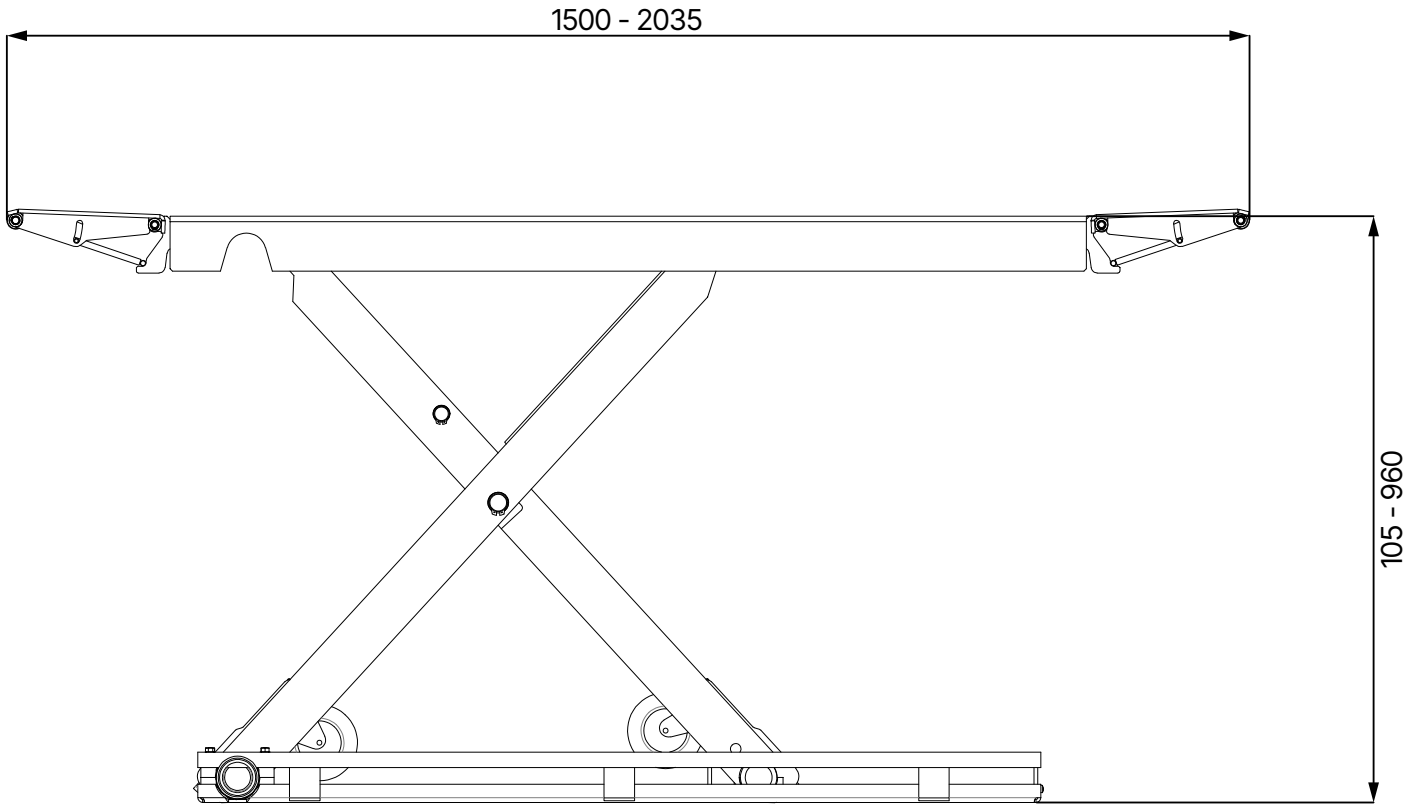



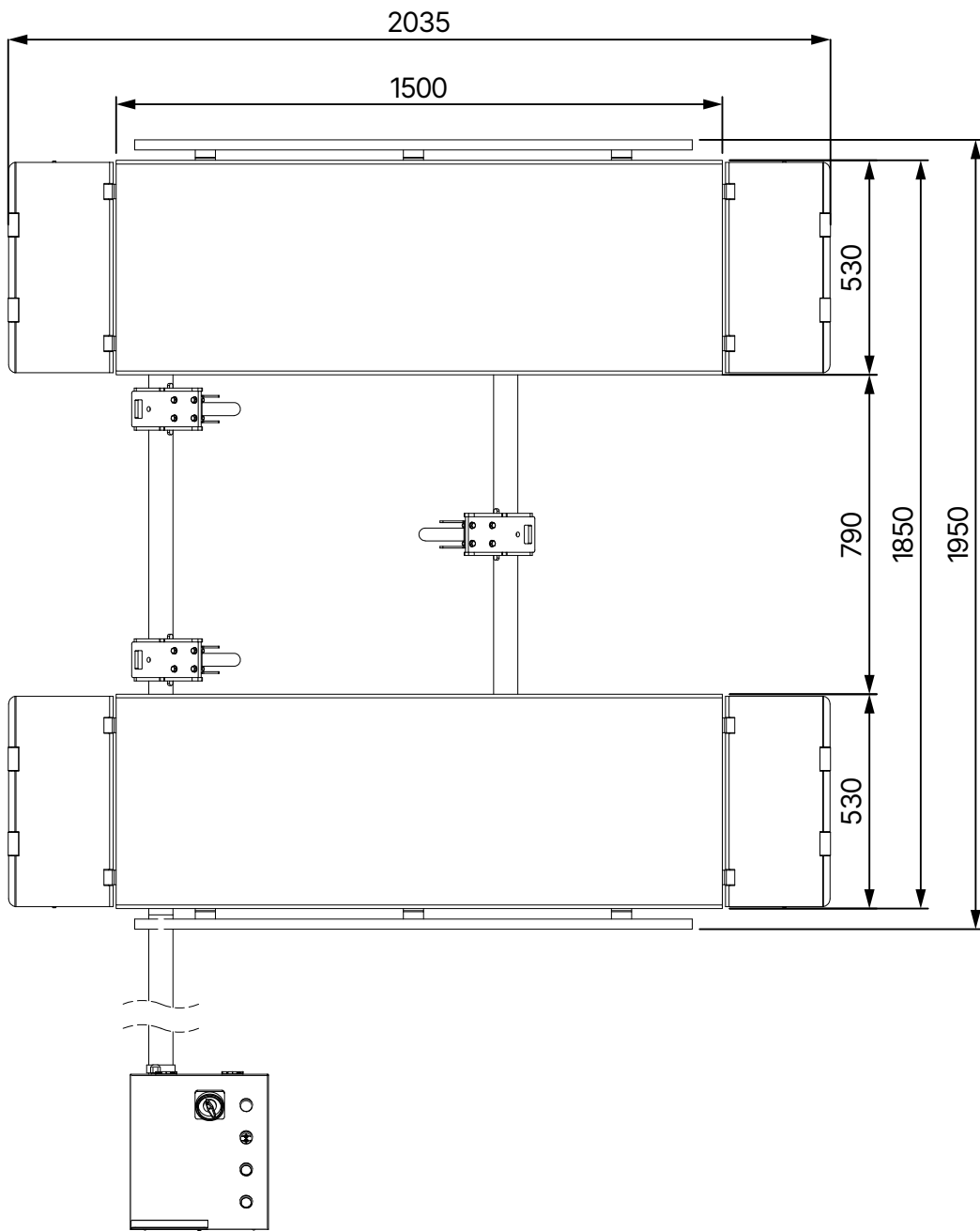



## 2 INSTALLATION

The machine must be installed by authorized personnel in accordance with the instructions.



### Note

The operating instructions (including protocol) are an important part of the machine or product.

**Please keep it in a safe place!**

The product must be inspected by a suitable and authorized company or institution after completion of assembly, handover, instruction if necessary, and subsequently at regular intervals in accordance with the regulations and legal provisions in force in the country of operation.

### 2.1 Transport and storage conditions

For transport and positioning of the machine always use suitable slinging, lifting or floor conveying equipment and pay attention to the center of gravity of the machine.

The machine should only be transported with the original packaging.

Data	
Weight	710 kg
Width	1950 mm
Length	2060 mm
Height	530 mm
Storage temperature	-10 to +50°C

### Transport and storage instructions



### Attention

Lift carefully, only move the load with suitable tools that are in perfect condition.



### Attention

Avoid unexpected elevations and jerking movements. Be careful of unevenness, cross gutters, etc.

## 2.2 Unpacking the machine

- Remove the top cover of the packaging and make sure that no damage has been caused during transportation. In the event of damage, inform the dealer immediately.
- Remove the securing bolt to remove the machine from the pallet/frame. To lift the machine down from the pallet/frame, use a suitable lifting device (possibly with sling rope).

### Danger



The removed packaging parts can pose a danger to children and animals.

This may result in serious injury or even death.

Keep the removed packaging parts in a collection place inaccessible to children and animals until disposal.

## 2.3 Scope of delivery

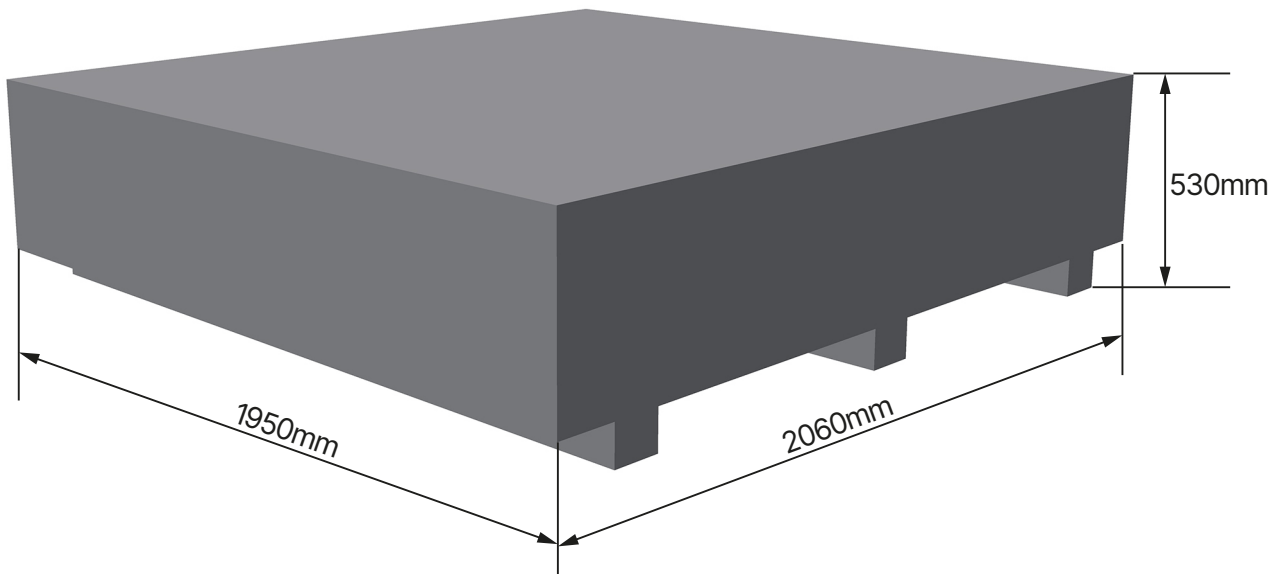

- Scissor lift with hydraulic cylinders and hydraulic power unit already installed
- Drive-on ramps
- Control unit with built-in hydraulic power unit
- Instruction manual with test book

### Note



If anything is missing from the package, please contact our sales department.

## 2.4 Location

The machine should be kept away from flammable and explosive materials, as well as from sunlight and intense light. The machine should also be placed in a well-ventilated place.

The machine should be installed on sufficiently solid ground, if necessary according to the minimum requirements of the specifications in the foundation plan.

When selecting the installation site, the guidelines and instructions of the accident prevention regulations and the workplace regulations must be observed in addition to the ground conditions.

If the unit is to be installed on a floor slab, its sufficient load-bearing capacity must be checked. In general, it is recommended that a building expert be consulted for an assessment when installing the machine on floor ceilings.

The machine is only to be installed and used inside closed rooms. It does not have appropriate safety equipment (e.g. IP protection, galvanized design) for outdoor use.

Temperature	5 - 50°C
Sea level	< 1500m
Humidity	50% at 40°C - 90% at 20°C

### Location Minimum distances

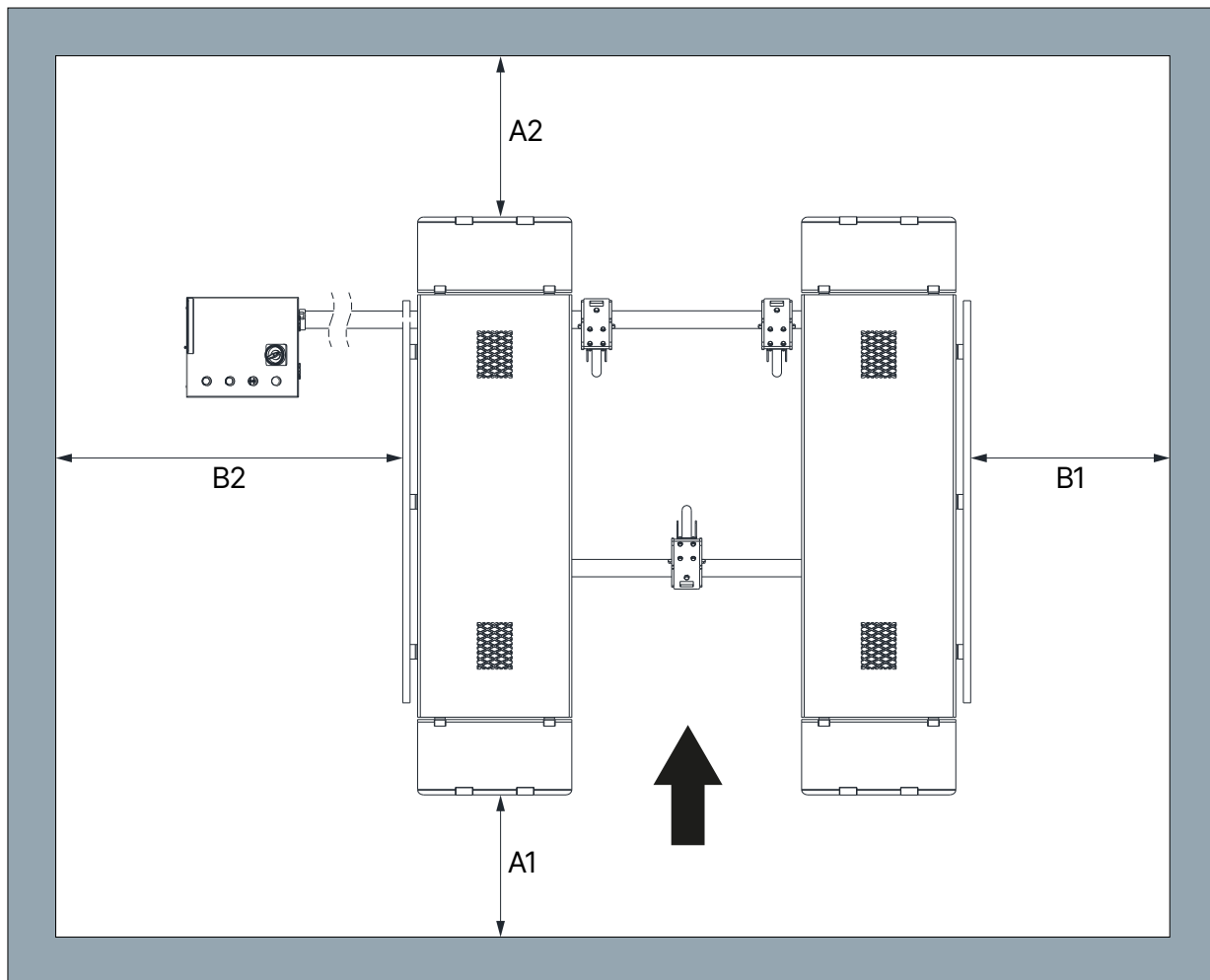

- A1 Min. 2000 mm
- A2 Min. 700 mm
- B1 Min. 700 mm
- B2 Min. 1000 mm

### Warning



An existing escape route of min. 700 mm must be maintained, even with the vehicle picked up.

## 2.5 Electrical connection

### Attention



The general as well as the local regulations must be observed. Therefore, this step may only be carried out by a trained specialist.

Pay attention to the necessary supply line.

The connection should be made according to the product with a 230V Schuko plug.

Voltage deviations should not exceed 0.9 - 1.1 times the nominal voltage range and frequency deviations should not exceed 0.99 - 1.01 times the frequency range. To be able to guarantee this, necessary protective measures must be taken.

At the end of the work, the direction of rotation of the motor must be checked.

## 2.6 Hydraulic connection

**Before the system is put into operation or operated with oil for the first time, the following must be observed with regard to optimum, trouble-free and virtually air-free operation:**

- All hydraulic lines must be connected and tightened in accordance with the hydraulic diagram and, if applicable, the hose designation.
- All hydraulic lines and cylinders must be vented according to the hydraulic plan or hose designation.
- In order to ensure the proper and safe functioning of the system and the hose lines used, it is essential to ensure that the hydraulic fluids used comply with the specific specifications and recommendations of the manufacturer.
- Media used that do not meet the specific requirements or are contaminated will damage the entire hydraulic system, shorten the service life of the hydraulic systems used and lead to the exclusion of liability and warranty.

### Note



A contamination of the plant is also possible by a new filling with oil.

The minimum requirement and minimum oil quantity must be checked or produced.

## 2.7 Assembly



### Note

These instructions are not to be seen as assembly instructions, only hints and help are given here for knowledgeable and skilled assemblers.



### Warning

Appropriate clothing and individual protective devices must be worn for the following work.



### Caution

Incorrect assembly and adjustments will result in exclusion of liability and warranty.

Partially pre-assembled machines must be inspected, instructed and accepted by a competent person before commissioning.

Assembly of machines must be carried out by a skilled and qualified person.

### 2.7.1 Assembly of the lifting platform

1. Set up and align the lifting platform and the switch box. When setting up the lifting platform, pay attention to the direction of travel.

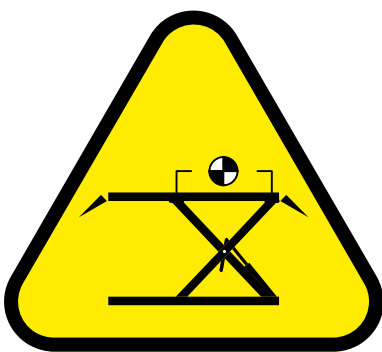

2. Connecting the hydraulic hoses

- Lead the hydraulic hoses through the enclosed empty pipe
- Attach the hoses to the connections on the scissor lift and to the valve block in the control box



**Note**

Tighten all hydraulic connections and make sure that no moving parts can damage the hydraulic hoses.

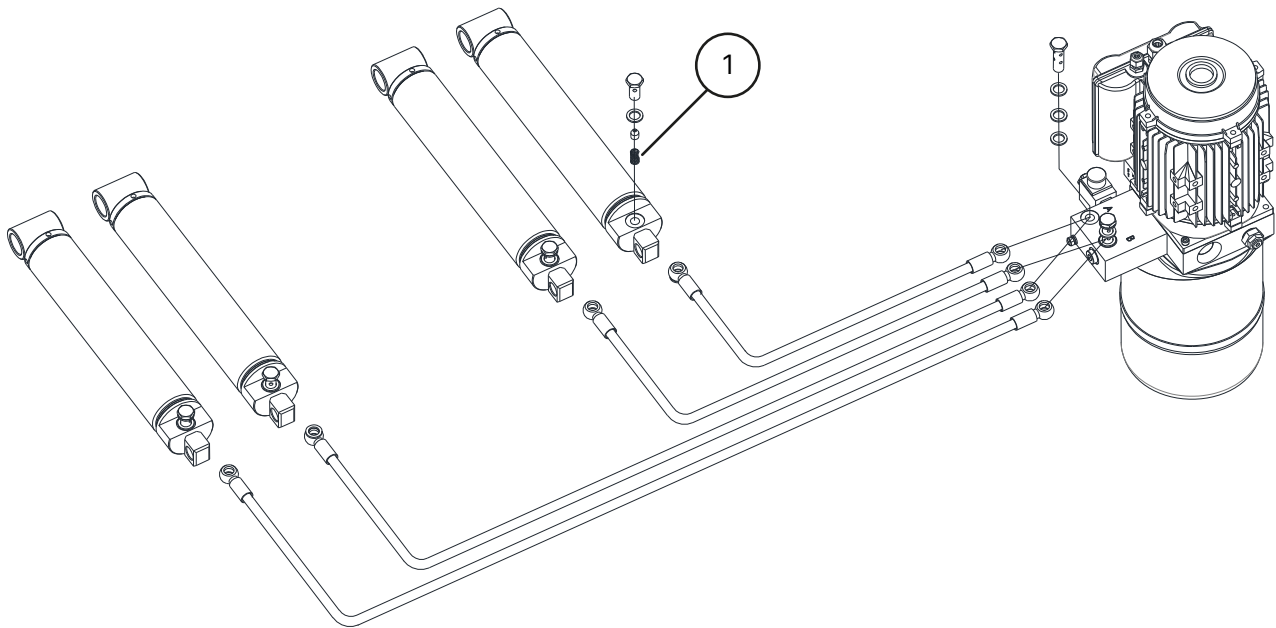

① Flow limiter

3. Hydraulic oil

- Fill hydraulic oil up to the mark on the dipstick
- Bleeding the hydraulic circuit [see "Bleeding the air from the scissor lift"](#)

4. Electrical connection



**Attention**

Here, the general as well as the local regulations must be observed.

Therefore, this step may only be carried out by a trained specialist. Pay attention to the necessary supply line (see ["Electrical connection"](#).)

5. Mount the drive-up and drive-down ramps with interlock to the scissor lift

**2.7.2 Foundation plan (optional)**

The lifting platform can optionally be mounted permanently in the room. The holes required for this purpose are already prepared in the base frame of the lifting platform. The mobility is not required.

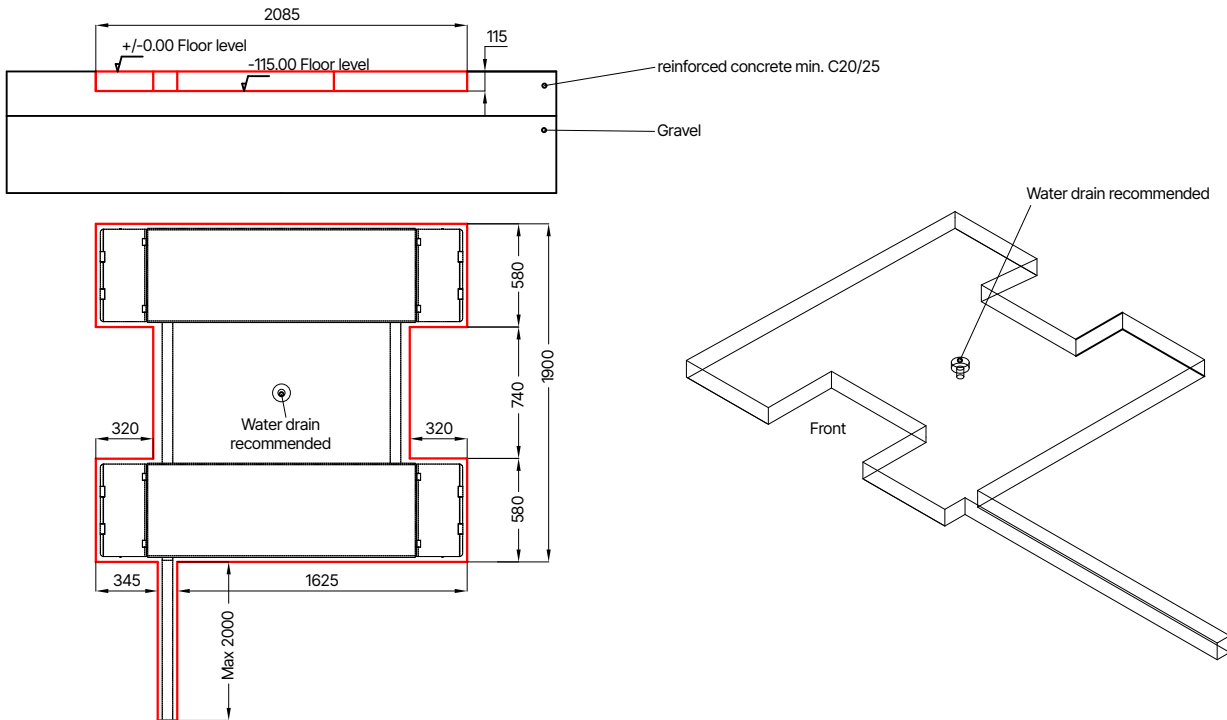

### 2.7.3 Check before lifting for the first time

- Check all connections (screws, nuts, bolts, etc.) for correct fastening.
- Check all hydraulic and pneumatic components and connections for leaks and tighten if necessary.
- Check all buttons for correct function. Ensure that all components required for the function are activated (open detents, open lowering valve, activate motor contactors, etc.).
- Observe the direction of rotation of the motor and change it if necessary.
- Bleed the hydraulic circuit as described. During the first lifting operation, lubricate the slideways of the lift truck or scissor arms (for grease type, see ["Consumables for assembly, maintenance and care"](#))

### 2.7.4 Lifting under load

- Lift a load to a height of approx. 500 mm
- Check that all lifting points are in contact with the vehicle. If they are all in contact, the lifting process can be continued.

#### Note



After installation, fill in the attached ["Test book"](#) form.  
This information will be needed in case of possible service.



## 2.8 Before commissioning

### Warning













Before commissioning, check all fastening screws, electrical, pneumatic and hydraulic lines and tighten them if necessary.

Caution: Some of these must be checked at regular intervals and tightened if necessary.



### 3 OPERATION

#### 3.1 Operating instructions

Company: Activity:	<h2 style="margin: 0;">Operating instructions</h2> <p style="margin: 0;">For working on vehicle lifting platforms</p>	Date: Signature:	
          <b style="color: red;">Notruf 112</b>	<h3 style="margin: 0;">Dangers to people and the environment</h3>		
	<ul style="list-style-type: none"> <li>▪ Danger due to possible slipping of the vehicle</li> <li>▪ Danger from hot surfaces on the vehicle</li> <li>▪ Danger of crushing due to moving parts</li> <li>▪ Electrical hazards due to the electrical equipment</li> <li>▪ Danger due to the lack of maintenance of the equipment</li> </ul>		
	<h3 style="margin: 0;">Protective measures and rules of conduct</h3>		
	<h4 style="margin: 0;">Lifting the vehicle</h4> <ul style="list-style-type: none"> <li>▪ Position the vehicle on the lifting platform</li> <li>▪ Avoid uneven load distribution, do not overload the platform, use suitable pick-up elements with a non-slip or form-fit surface, only pick up at specified points on the vehicle.</li> <li>▪ Check the function of the roll-off safety devices or the swivel arm safety devices in all directions.</li> <li>▪ Only lift if no persons are endangered.</li> </ul>		
	<h4 style="margin: 0;">Work on the lifted vehicle</h4> <ul style="list-style-type: none"> <li>▪ Depending on the work involved, select and wear personal protective equipment (e.g. hot surfaces).</li> <li>▪ Watch out for hot parts</li> <li>▪ Dismantling of components can change the load distribution: if necessary, secure vehicle against tipping over</li> <li>▪ Use only approved assembly supports</li> </ul>		
	<h4 style="margin: 0;">Lowering the vehicle</h4> <ul style="list-style-type: none"> <li>▪ Remove tools and other objects from the danger zone</li> <li>▪ Lower only if no persons are endangered</li> <li>▪ Foot deflectors, safety edges or warning sound after intermediate stop prevent foot injuries</li> </ul>		
	<p style="margin: 0;"><b>The lifting platform may only be operated without supervision by instructed and competent employees from the age of 18.</b></p>		
	<h3 style="margin: 0;">Behavior in case of malfunctions and in case of danger</h3>		
	<ul style="list-style-type: none"> <li>▪ Report defects on the machine to the installer or manufacturer</li> <li>▪ Switch off the machine and secure it against unauthorized restarting.</li> <li>▪ Damage may only be repaired by qualified personnel</li> <li>▪ In case of fire, attempt to extinguish the fire</li> </ul>		
	<h3 style="margin: 0;">First aid</h3>		
<ul style="list-style-type: none"> <li>▪ Inform the first aider (see alarm or emergency plan)</li> <li>▪ Treat injuries immediately</li> <li>▪ Make an entry in the first-aid book</li> <li>▪ In case of serious injuries, make an emergency call</li> </ul>			
<h3 style="margin: 0;">Maintenance</h3>			
<ul style="list-style-type: none"> <li>▪ Repairs may only be carried out by authorized and trained personnel.</li> <li>▪ Disconnect or secure the machine from the power supply during setup, adjustment, maintenance and servicing work.</li> <li>▪ Clean the lifting platform at the end of work and check the level of the hydraulic system.</li> <li>▪ Annual check of the lifting platform by an authorized and instructed person.</li> </ul>			

## 3.2 Operation of the lifting platform

### Attention



Carefully read all safety instructions before operating the lift.

### Placing the lifting set

- Press the Lift button to install both castors of the drive set. Make sure that they are in the correct position on the crossbar.
- Lower the lifting platform completely using the Lower button. The rear part of the lifting platform is automatically lowered onto the rollers.
- Place the front support of the drawbar on the lifting platform.
- Position the switch box on the pick-up plate of the lifting platform and fasten it if necessary.
- Lock the drive-up and drive-down ramps.
- You can now use the drawbar to carefully lift the front of the lifting platform and move the platform. Always pay attention to the switch box.
- Place the lifting platform in a suitable location.
- To park the lifting platform ready for operation, follow the previous steps in reverse order.

### Preparation

- Check the ground clearance of the car
- Place the vehicle centrally in front of the lifting platform and drive up carefully, observing the load distribution.
- Place suitable rubber plates on the lifting platform. Make sure that they are centered under the vehicle's pick-up points.

### Lift

- Switch on the lifting platform using the main switch
- Lift the car up to a height of 100-150 mm and stop lifting by releasing the Lift button.
- Check if the car is safely on the lift and all pick-up points are in contact.
- Then continue the lifting process under observation.

### Lowering

- Before lowering, check if there are any objects under the car.
- Press the Lower button. The lifting platform lowers completely.

### Completion

- Remove the rubber discs from the lifting platform.
- Drive the vehicle off the lifting platform.

## 3.3 Bleeding the air from the scissor lift

**Note**

Be sure to add oil if there is not enough oil in the circuit during the bleeding process.

1. Press the Lift button until the lifting platform is completely lifted and moves to pressure (if necessary, bridge the limit switch beforehand).
2. Press the Lower button to lower the lifting platform completely. Do not release the button yet.
3. Keep the Lower button pressed for another 10 seconds to allow any residual air to escape.
4. Repeat this procedure 4-5 times.

**Tip**

To shorten the lowering time, load the lift with load.

### 3.4 Basic notes

- The machine may only be operated independently by persons who have reached the age of 18, who have been instructed in the operation of the machine and who have proven their qualification to the employer.
- They must be expressly authorized by the employer to operate the machine. The order to operate the machine must be given in writing.
- The machine may only be used for its intended purpose.
- Always use specified material for assembly and operation.
- Before assembly or disassembly, check all components; they must not show any signs of damage.
- If necessary, follow the manufacturer's special instructions for the assembly or disassembly of vehicle-specific work.
- An important part of the guarantee / warranty is the fulfillment of the maintenance schedule. In particular, the cleanliness, corrosion protection, control if necessary immediate repair of damage.
- Always watch out for hazards during operation. As soon as hazards occur, immediately disconnect the system from all energy sources (electricity, etc.). Then contact your dealer.
- All warning signs must always be clearly legible. If they are damaged, they must be replaced immediately.

**Danger**

Pay attention to possible shearing points of the machine.

**Caution**



During operation the noise can reach 85dB (A), therefore the operator should take appropriate protective measures.

**Danger**



Moving parts of the machine can catch loose clothing, long hair or jewelry.



## 4 MAINTENANCE

To ensure safe operation of the machine, the user is obliged to maintain the machine regularly.

Repair work may only be carried out by authorized service partners or by the customer after consultation with the manufacturer.

### Warning



#### Before maintenance and repair work must:

- Disconnect the machine from ALL power supplies.
- Switch off the main switch or disconnect the power plug and, if necessary, release the compressed air from the system.
- Suitable measures must be taken to prevent the machine from being switched on again

### Warning



Work on electrical elements or on the supply line may only be carried out by qualified persons or electricians.

### 4.1 Consumables for assembly, maintenance and care

#### Hydraulic oil

Minimum requirement			
Eni PRECIS HLP-D Item no.: 090536 (10 liters)			
Summer	(10° to 45°)	HLP-D 32 ZFR	(e.g.: Eni PRECIS)
Winter	(below 10°)	HLP-D 22 ZFR	(e.g.: Eni PRECIS)

#### Preservative for ropes, welds, screws, corners, edges and cavities

Minimum requirement		
Würth protective wax spray	400 ml	Item no.: 90534

#### Lubricant for slideways

Minimum requirement	
LAGERMEISTER WHS 2002 White EP high-performance grease	Item no.: 90530

#### Lubricant for bushings, chains, rollers & moving parts

Minimum requirement		
White Ultra Luber spray can	500 ml	Item no.: 34403

## Cleaning

Minimum requirement	
Caramba Intensive Brake Cleaner acetone-free	

## Care and protection of metals, painted or powder-coated surfaces

Minimum requirement		
Petec Spray translucent	500 ml	Item no.: 73550
Petec suction can translucent	1000 ml	Item no.: 73510
Würth protective wax spray	400 ml	Item no.: 90534

## Care and protection of metals, painted or powder-coated surfaces in the tread area and plastic parts

Minimum requirement		
Valet Pro Classic Protectant plastic sealant	500 ml	Item no.: 20020034S



## **4.2 Safety regulations for oil**

- Always observe the legal requirements or regulations for the treatment of used oil.
- Always dispose of used oil by a certified company.
- In case of leakage, oil must be collected immediately using binding agents or trays so that it cannot penetrate into the soil.
- Avoid any skin contact with the oil.
- Do not allow oil vapors to escape into the atmosphere.
- Oil is a flammable medium. Be aware of potential hazards.
- Wear oil-resistant protective clothing such as gloves, safety goggles, protective clothing, etc.



### 4.3 Maintenance or care plan



#### Note

The machine must be serviced, cleaned and maintained at regular intervals, regardless of how dirty it is.

The machine must then be treated with a care product (e.g. oil or wax spray). Do not use cleaning agents that are harmful to the skin.

**If the mentioned points are not fulfilled, the warranty claim expires!**

Interval	Immediately	Weekly	Monthly	1/4 yearly	1/2 yearly
Inspection of ALL safety-related parts	X				
Cleaning	X				
Check or restore surface protection	X				
Check tightness of hydraulic system	X				
Check or restore surface protection or corrosion protection	X				
Check or restore damage to paintwork and components	X				
Check for or repair rust damage	X				
Check or re-treat cavities and unpainted areas.	X				
Check tightness of pneumatic system	X				
Check strength of screws	X				
Check, lubricate & adjust bearing clearance	X				
Check wear parts		X			
Check fluids (level, wear, contamination, quality)		X			
Check & lubricate sliding surfaces		X			
Remove internal dirt			X		
Clean and check electrical components				X	
Check engine and gearbox for function and wear				X	
Check welds and construction				X	
Perform visual inspection (according to inspection plan)					X



#### 4.4 Troubleshooting or error display and remedy

##### Lifting problems

Symptoms	Cause	Solution
<b>Lift does not lift when button is pressed (motor does not run)</b>	Damage to motor	Check motor and replace if necessary
	Defective fuses due to e.g. voltage fluctuations	Eliminate causes and replace fuses
	Defective button and/or contact	Replace button and/or contact
	Defective main switch and/or contact	Replace main switch and/or contact
	Defective or insufficient supply cable	Replace cable
	Fluctuating or incorrect input voltage	Check voltage
	Defective motor contactor	Replace motor contactor
	Thermal relay has tripped	Check thermal relay and motor
	Limit switch defective or blocked	Check limit switch, replace if necessary
<b>Lifting platform does not lift when button is pressed (motor running)</b>	Hydraulic oil shortage	Refill oil
	Oil filter clogged	Clean oil filter
	Oil loss	Replace damaged components
	Open lowering valve	Check and replace the lowering valve if necessary
	Wrong direction of rotation of the engine	Replace phases
	Defective gear pump	Check the pump and replace if necessary
	Permissible load has been exceeded	Work within the specified payload
	Pressure relief valve set too low	Set pressure relief valve to maximum working load
<b>Lifting platform lifts jerkily</b>	Too little space between slideways	Distance between slideways and guide must be 1.5 - 2.5 mm
	Air in hydraulic system	Bleed the hydraulic system
	Dirty hydraulic oil	Change the hydraulic oil
	Slideways are not lubricated	Lubricate the slideways
<b>Lifting platform continues to lift after releasing the button</b>	Defective button or contactor	Replace the defective button or contactor

### Problems during lowering

Symptoms	Cause	Solution
Lift does not lower		
	Defective button and/or contact	Replace button and/or contact
	Defective control relay	Check control relay
	Obstacle under platform	Remove obstacle
	Hose rupture protection triggered	Raise platform briefly and press "DOWN" again
	Lowering valve is not activated	Check electrical connection
	Solenoid coil of lowering valve defective	Replace solenoid coil
	Control valve defective	Replace control valve
<b>If the faults cannot be rectified, lower the lift using the emergency lowering function and contact our service team</b>		
Platform lowers too slowly or jerkily	Lowering valve dirty	Clean lowering valve
Lift lowers by itself	Leaky hydraulic connections	Tighten connections, seal if necessary
	Leaky hydraulic lines	Replace hydraulic line
	Leaky hydraulic cylinder	Replace seals and clean hydraulic system
	Dirty or defective lowering valve	Clean or replace the lowering valve
	Leaky check valve	Clean or replace

### Other problems

Symptoms	Cause	Solution
Lift does not raise and lower synchronously	Air in hydraulic circuit	Bleed hydraulic circuit
Product shows (severe) rust damage	Damage or insufficient corrosion protection Maintenance if necessary	Remove rust, clean and restore surface.



Symptoms	Cause	Solution
Unusual loudness of the engine	Oil filter contaminated	Clean oil filter
	Air in hydraulic circuit	Bleed the hydraulic system
	Dirty hydraulic oil	Replace the hydraulic oil
	Input voltage incorrect / phase missing	Check connection / check voltage output motor contactor
Circuit breaker (fuse) has tripped	Check contacts on contactor	Replace the contactor
	Check capacity of circuit breakers	Replace the fuses
	Check for damage to the cable	Replace the cable
<b>ALWAYS MAKE SURE TO USE ORIGINAL PARTS AND ACCESSORIES.</b>		

#### 4.5 Maintenance and service instructions

##### Note



All maintenance and service work should be carried out at least after "[Maintenance or care plan](#)" be carried out

##### Oil level check

1. Lower the lifting platform completely
2. Remove the filler cap
3. Check the oil level at the filler cap

##### Oil change

1. Lower the lifting platform completely.
2. Remove the oil filler plug
3. Carefully remove the oil drain plug and allow the oil to drain into a suitable container

##### Note



Clean the tank and oil filter to prevent premature contamination of the hydraulic oil.

4. After the oil is completely drained, close the tank with the oil drain plug
5. Fill the new oil into the oil tank
6. Raise and lower the lift and check that the maximum lifting height is still correct

7. Carefully refill oil if necessary

**Note**



The used oil must be disposed of in compliance with all legal regulations.

**4.6 Emergency lowering in case of power failure**

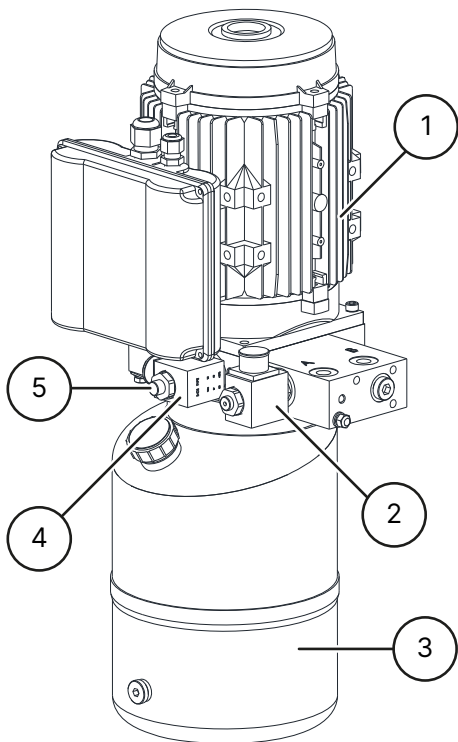

- ① Motor
- ② Control valve
- ③ Oil tank
- ④ Lowering valve
- ⑤ Emergency drain plug

1. Slowly turn the emergency drain plug of the lowering valve counterclockwise and operate the control valve at the same time.
2. After complete lowering, close the emergency lowering screw by turning it clockwise.



#### 4.7 Disposal

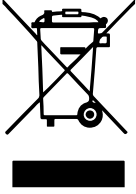

Disconnect the air and power supply.  
Remove all non-metallic materials and store them according to local regulations.  
Remove the oil from the machine and store it according to local regulations.  
Recycle all metallic materials.



#### **Danger**

The machine contains some hazardous substances.  
These can pollute the environment and cause damage to the human body.  
Pay attention to appropriate caution and, if necessary, protective clothing when handling.

## 5 EC- EU DECLARATION OF CONFORMITY

According to Machinery Directive 2006/42/EC, Annex II 1A, EMC Directive 2014/30/EU, Annex IV.

Serial number

Company name and complete address of the manufacturer

**ATH-Heinl GmbH & Co. KG**  
Gewerbepark 9  
DE - 92278 Illschwang

Name and address of the documentation authorized representative.

**ATH-Heinl GmbH & Co. KG**  
Gewerbepark 9  
DE - 92278 Illschwang

We hereby declare that the machine designated below, in the version placed on the market by us, complies with the relevant, fundamental safety and health requirements of EC Directive 2006/42/EC and the harmonization legislation listed below.

### Description of the machine

### Lifting platform for vehicles

Type designation

ATH Flex Lift 30  
ATH Flex Lift 30Z

The subject of the declaration described above complies with the following relevant Union harmonization legislation.

Directive 2006/42/EC, EU-Abl. L157/24 from 09.06.2006

The following harmonized standards and regulations have been complied with

DIN EN ISO 12100:2010 (Safety of machinery)  
DIN EN 1493:2010 (Machine-Directive)  
DIN EN 60204-1: 2018 (Safety of Machinery)

Testing institute

**CTI-CEM International Ltd**  
Unit 200 Greenogue Business Park  
Grants Lane, Rathcoole,  
Co. Dublin. Ireland

Reference number of technical data

C-353-20-0726-22-01-B

Number of the certificate

C-353-20-0726-22-01-B1

**ATH-Heinl GmbH & Co. KG**

Gewerbepark 9  
DE - 92278 Illschwang



Hans Heinl  
(Managing Director)

November 2022

**CONVERSIONS AND/OR MODIFICATIONS TO THE MACHINE  
INVALIDATE THE CE TEST AND EXCLUDE ANY LIABILITY.**



6 APPENDIX

6.1 Electrical circuit diagram

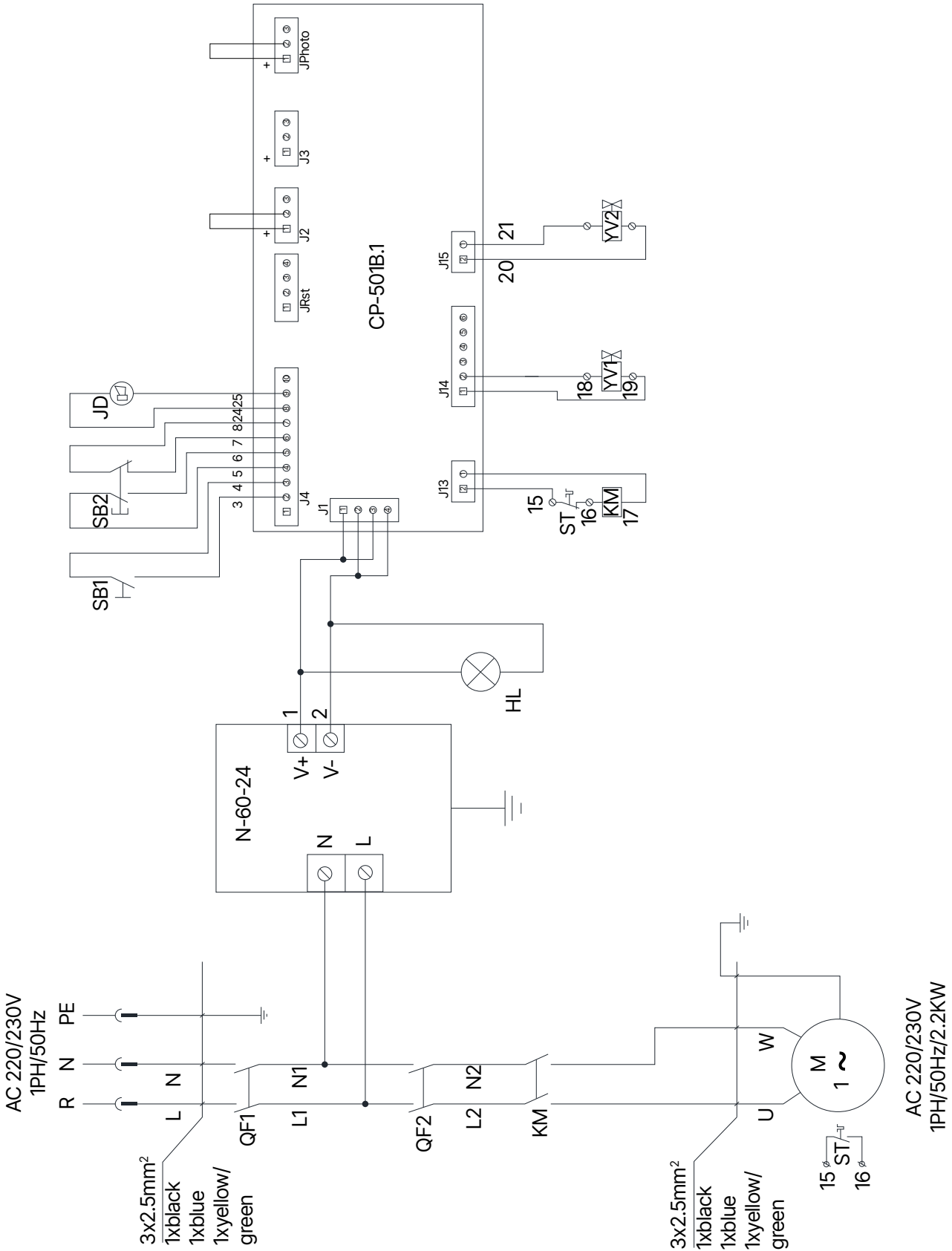



- |                                |                                      |
|--------------------------------|--------------------------------------|
| <b>QF1</b> Main switch         | <b>QF2</b> Automatic circuit breaker |
| <b>M</b> Motor 2,2KW 1PH       | <b>ST</b> Thermal relay              |
| <b>KM</b> Motor contactor DC   | <b>YV1</b> Lowering valve            |
| <b>YV2</b> Control valve       | <b>JD</b> Signal generator           |
| <b>N-</b> Power supply 24V-60W | <b>SB1</b> Lift button               |
| <b>60-</b>                     |                                      |
| <b>24</b>                      |                                      |
| <b>SB2</b> Button lowering     |                                      |

## 6.2 Hydraulic circuit diagram

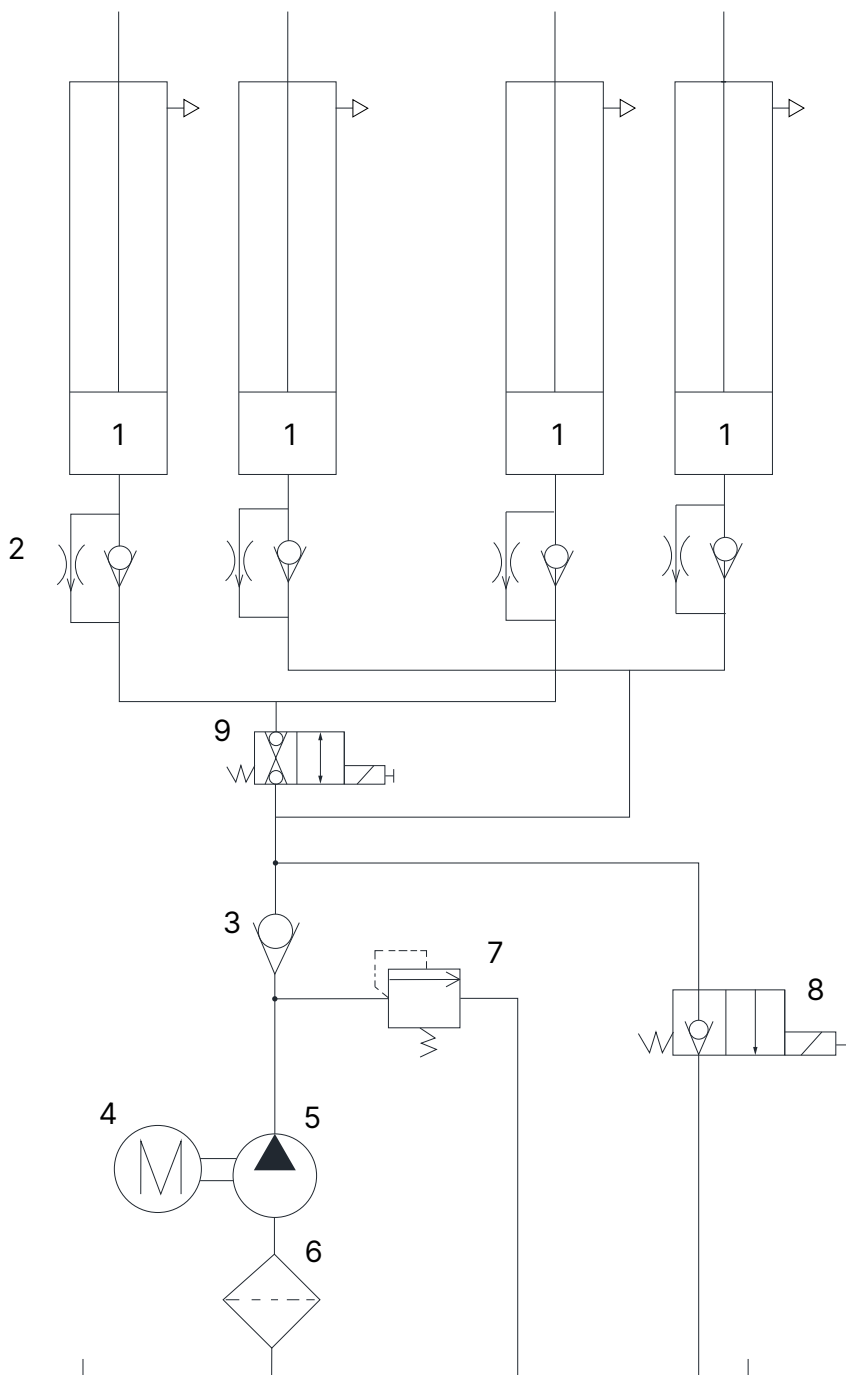



- |   |                       |   |                |
|---|-----------------------|---|----------------|
| 1 | Hydraulic cylinder    | 2 | Flow limiter   |
| 3 | Check valve           | 4 | Motor          |
| 5 | Gear pump             | 6 | Oil filter     |
| 7 | Pressure relief valve | 8 | Lowering valve |
| 9 | Control valve         |   |                |



## 7 WARRANTY CARD

Dealer Address:	Customer Address:
Company (customer number, if applicable):	Company (customer number, if applicable):
Contact person:	Contact person:
Street:	Street:
Zip & City:	Zip & City:
Tel. & Fax:	Tel. & Fax:
Email:	Email:
Manufacturer & Model:	Year of manufacture:
Serial Number:	Reference Number:

### Message Description:

---

---

---

### Description of spare parts needed:

Spare part:	Part number:	Quantity:
-------------	--------------	-----------

### Important Notes:

Damage caused by improper handling, neglected maintenance or mechanical damage is not covered by the warranty. For systems which have not been installed by an authorized ATH-Heinl fitter, the warranty is limited to the provision of the necessary spare parts.

### Transport damages:

- Obvious defect (Visible transport damage, note on delivery bill of the carrier, send copy of delivery bill and photos immediately to ATH-Heinl)
- Hidden defect (Transport damage is only detected when unpacking the goods, send damage report with pictures to ATH-Heinl within 24 hours)

Place & Date

Signature & Stamp



## 7.1 Scope of the product warranty

### Five years

- On the device structure

### One year (under normal circumstances/use within the scope of the warranty)

- Power supply units
- Hydraulic cylinders
- All other wear components such as turntables, rubber plates, cables, chains, valves, switches, etc.

### Warranty exclusion of

- Defects caused by normal wear, misuse, shipping damage, improper installation, tension, or lack of required maintenance.
- Damage resulting from neglect or failure to follow the specified instructions in this manual and/or other accompanying instructions.
- Components that have been damaged during transportation.
- Components that have not been explicitly listed but are handled as general wear parts.
- Water damage caused by e.g. rain, excessive moisture, corrosive environments or other contaminants.
- Blemishes that do not affect the function.

### **WARRANTY DOES NOT APPLY IF THE WARRANTY CARD HAS NOT BEEN SENT TO ATH-HEINL.**

It is pointed out that damage and malfunctions caused by non-compliance with maintenance and adjustment work (according to operating instructions and/or instruction), faulty electrical connections (rotating field, nominal voltage, fuse protection) or improper use (overload, installation outdoors, technical modifications) exclude the warranty claim!

**8 TEST BOOK**

**Note**

This test book (including protocol) is an important part of the operating instructions or the product.

**!!!PLEASE KEEP IT CAREFULLY!!!**

**Inspection**

The product must be inspected by a suitable and approved company or institution after completion of installation, handover, instruction if necessary, and subsequently at regular intervals in accordance with the regulations and legal provisions applicable in the country of operation.

In the event of modifications or extensions to the product type, an additional test logbook must be kept and accepted.

**Scope of inspection**

In addition to the proper functioning, cleanliness and maintenance specifications, the safety-relevant components of the entire system must be checked in particular.

**Technical data**

please refer to the ["Technical data"](#).

**Type plate**

Please note down all data below

Manufacturer & type of mounting materials used

<b>Typ</b> Type		<b>Serien #</b> Serial #	
<b>Spannung</b> Voltage		<b>Baujahr</b> Year of built	
<b>Leistung</b> Power		<b>Tragkraft</b> Capacity	

Made by ATH-Heinl GmbH & Co.KG  
Gewerbepark 9 | 92278 Iilschwang  
GERMANY | Assembly in China



## 8.1 Installation and handover protocol

Installation site:	Device/installation:
Company:	Manufacturer:
Street:	Type/Model:
City:	Serial Number:
Country:	Year of manufacture:

The product listed above has been assembled, checked for function and safety, and put into operation. The installation was carried out by:

- The operator
  The expert

The operator confirms the proper installation of the product type, to have read and understood all information of this operating manual and protocol and to observe them accordingly, as well as to keep these documents accessible to the instructed operators at any time.

The operator confirms that after installation and commissioning by a trained person of the manufacturer or an authorized dealer (expert), he has been instructed in the function, handling, safety-relevant specifications, maintenance and care of the machine, has received the documents, information and specifications of the machine and that the product functions properly.

### IMPORTANT NOTE:

**SHOULD THE ABOVE POINTS NOT BE FULFILLED, THE WARRANTY CLAIM WILL EXPIRE!**

The warranty is only valid in case of compliance with and proof of proper installation, handover, if necessary instruction of the machine as well as the annual maintenance by an expert authorized by the manufacturer. The interval between 2 maintenance intervals must not exceed 12 months. In the case of non-standard use or multi-shift or seasonal use, a 1/2 yearly inspection and maintenance must be agreed.

Warranty claims will only be accepted if all points in the protocol and in the operating instructions have been fulfilled, the claim is made immediately after discovery and this **protocol** is sent **to the manufacturer in connection with the maintenance and, if applicable, service protocol**.

Furthermore, the specific information on the warranty (scope, claims and specifications) as described in the operating instructions must be observed.

Damage and claims resulting from improper handling, failure to provide maintenance and care, use of unsuitable or not specified assembly, operating, maintenance and care materials, mechanical damage, tampering with the equipment without consultation or by unauthorized experts are excluded from the warranty. For systems that have not been installed by an authorized expert, the warranty is limited by agreement of the manufacturer to a maximum of the provision of the necessary spare parts.

---

Name and company stamp of the expert  
if necessary number and name VKH

Date and signature of the expert

---

Name and company stamp of the operator

Date and signature of the operator

## 8.2 Test plan

Testing	1	2	3	4	5	6
Date						
Nameplate						
Brief operating instructions						
Operating instructions						
Safety label						
Marking for operation						
Further marking						
Construction (deformation, cracks)						
Fixing dowels and stability						
Condition of concrete floor (cracks)						
Condition / general condition						
Condition / cleanliness						
Condition / maintenance and sealing						
Condition / Fluids						
Condition / Lubrication						
Condition / Aggregate						
Condition / Drive						
Condition / Engine						
Condition / Gearbox						
Condition / Cylinder						
Condition / Valve						
Condition / Electrical control						
Condition / Electrical switches						
Condition / Electrical switches						
Condition / Electrical lines						
Condition / Hydraulic lines						
Condition / Hydraulic fittings						
Condition / Pneumatic lines						
Condition / Pneumatic screw connection						
Condition / Leak tightness						
Condition / Bolts and bearings						
Condition / Wear parts						
Condition / Covers						
Condition / Functions under load						



Testing	1	2	3	4	5	6
Date						
Condition / Safety relevant components						
Condition / Electrical safety device						
Condition / Hydraulic safety device						
Condition / Pneumatic safety device						
Condition / Mechanical safety device						
Condition / Functions under load						
Inspection sticker issued						



### 8.3 Inspection report

Visual inspection (authorized expert)

#### Inspection findings

On a regular/extraordinary inspection/re-inspection\*.

The device was subjected to a test for operational readiness. No/the following\* defects were found:

---



---



---



---



---

Scope of inspection: Functional and visual inspection according to specifications

Partial inspection still outstanding:

---



---

There are no \*) objections to commissioning, no \*) retesting is required.

---



---

(place, date)

Confirmation of acceptance:

(Signature of expert)

(Name of expert)

(Job title)

(Address)

(Employed by)

Operator (Company stamp, date, signature)

Defects noted \*\*)

Deficiencies corrected \*\*)

---



---

\*) Please delete where not applicable

\*\*\*) Confirmation of the operator or an authorized representative with date and signature



Visual inspection (authorized expert)

## Inspection report

On a regular/extraordinary inspection/re-inspection\*.

The device was subjected to an inspection for operational readiness. No/the following\* defects were found:

---

---

---

---

---

Scope of inspection: Functional and visual inspection according to specifications  
Partial inspection still outstanding:

---

---

There are no \*) objections to commissioning, subsequent testing is not \*) required.

---

---

(place, date)

Confirmation of acceptance:

(Signature of expert)

(Name of expert)

(Job title)

(Address)

(Employed by)

Operator (Company stamp, date, signature)

Defects noted \*\*)

Deficiencies corrected \*\*)

---

---

\*) Please delete where not applicable

\*\*\*) Confirmation of the operator or an authorized representative with date and signature



Visual inspection (authorized expert)

## Inspection report

On a regular/extraordinary inspection/re-inspection\*.

The device was subjected to an inspection for operational readiness. No/the following\* defects were found:

---

---

---

---

---

Scope of inspection: Functional and visual inspection according to specifications

Partial inspection still outstanding:

---

---

There are no \*) objections to commissioning, subsequent testing is not \*) required.

---

---

(place, date)

Confirmation of acceptance:

(Signature of expert)

(Name of expert)

(Job title)

(Address)

(Employed by)

Operator (Company stamp, date, signature)

Defects noted \*\*)

Deficiencies corrected \*\*)

---

---

\*) Please delete where not applicable

\*\*\*) Confirmation of the operator or an authorized representative with date and signature



Visual inspection (authorized expert)

## Inspection report

On a regular/extraordinary inspection/re-inspection\*.

The device was subjected to an inspection for operational readiness. No/the following\* defects were found:

---

---

---

---

---

Scope of inspection: Functional and visual inspection according to specifications

Partial inspection still outstanding:

---

---

There are no \*) objections to commissioning, subsequent testing is not \*) required.

---

---

(place, date)

Confirmation of acceptance:

(Signature of expert)

(Name of expert)

(Job title)

(Address)

(Employed by)

Operator (Company stamp, date, signature)

Defects noted \*\*)

Deficiencies corrected \*\*)

---

---

\*) Please delete where not applicable

\*\*\*) Confirmation of the operator or an authorized representative with date and signature



Visual inspection (authorized expert)

## Inspection report

On a regular/extraordinary inspection/re-inspection\*.

The device was subjected to an inspection for operational readiness. No/the following\* defects were found:

---

---

---

---

---

Scope of inspection: Functional and visual inspection according to specifications

Partial inspection still outstanding:

---

---

There are no \*) objections to commissioning, subsequent testing is not \*) required.

---

---

(place, date)

Confirmation of acceptance:

(Signature of expert)

(Name of expert)

(Job title)

(Address)

(Employed by)

Operator (Company stamp, date, signature)

Defects noted \*\*)

Deficiencies corrected \*\*)

---

---

\*) Please delete where not applicable

\*\*\*) Confirmation of the operator or an authorized representative with date and signature



Visual inspection (authorized expert)

## Inspection report

On a regular/extraordinary inspection/re-inspection\*.

The device was subjected to an inspection for operational readiness. No/the following\* defects were found:

---

---

---

---

---

Scope of inspection: Functional and visual inspection according to specifications

Partial inspection still outstanding:

---

---

There are no \*) objections to commissioning, subsequent testing is not \*) required.

---

---

(place, date)

Confirmation of acceptance:

(Signature of expert)

(Name of expert)

(Job title)

(Address)

(Employed by)

Operator (Company stamp, date, signature)

Defects noted \*\*)

Deficiencies corrected \*\*)

---

---

\*) Please delete where not applicable

\*\*\*) Confirmation of the operator or an authorized representative with date and signature



# Manuel d'utilisation



Ponts élévateurs basse levée

## ATH Flex Lift 30 ATH Flex Lift 30Z

Numéro de série : B645060904197





## CONTENU

<b>1</b>	<b>Introduction.....</b>	<b>103</b>
1.1	Informations générales.....	103
1.2	Description.....	104
1.3	Fonctionnement.....	105
1.4	Consignes de sécurité.....	106
1.5	Spécifications techniques.....	107
1.6	Répartition de la charge.....	108
1.7	Dessin coté.....	109
<b>2</b>	<b>Installation.....</b>	<b>111</b>
2.1	Conditions de transport et de stockage.....	111
2.2	Déballage de la machine.....	112
2.3	Volume de livraison.....	112
2.4	Emplacement.....	112
2.5	Connexion électrique.....	114
2.6	Raccordement hydraulique.....	114
2.7	Montage.....	115
2.7.1	Assemblage de la plate-forme de levage.....	115
2.7.2	Plan de fondation (en option).....	116
2.7.3	Contrôle avant le premier levage.....	117
2.7.4	Levage en charge.....	117
2.8	Avant la mise en service.....	118
<b>3</b>	<b>Opération.....</b>	<b>119</b>
3.1	Instructions d'utilisation.....	119
3.2	Fonctionnement de la plate-forme de levage.....	120
3.3	Purge de l'air de la plate-forme à ciseaux.....	120
3.4	Notes de base.....	121
<b>4</b>	<b>Entretien.....</b>	<b>123</b>
4.1	Consommables pour le montage, la maintenance et l'entretien.....	123
4.2	Règles de sécurité pour l'huile.....	125
4.3	Plan de maintenance ou d'entretien.....	126
4.4	Dépannage ou affichage des erreurs et remède.....	127
4.5	Instructions de maintenance et d'entretien.....	129
4.6	Descente d'urgence en cas de panne de courant.....	130
4.7	Mise au rebut.....	131



<b>5</b>	<b>Déclaration de conformité CE-UE.....</b>	<b>132</b>
<b>6</b>	<b>Annexe.....</b>	<b>133</b>
6.1	Schéma du circuit électrique.....	133
6.2	Schéma du circuit hydraulique.....	134
<b>7</b>	<b>Carte de garantie.....</b>	<b>136</b>
7.1	Champ d'application de la garantie du produit.....	137
<b>8</b>	<b>Livre d'essai.....</b>	<b>138</b>
8.1	Protocole d'installation et de transfert.....	139
8.2	Plan de test.....	140
8.3	Rapport d'inspection.....	142
<b>9</b>	<b>Notes.....</b>	<b>148</b>

# 1 INTRODUCTION

## 1.1 Informations générales



Ces instructions font partie intégrante de la machine. Elles doivent être lues et comprises par l'utilisateur. Aucune responsabilité n'est acceptée pour les dommages causés par le non-respect de ces instructions ou des règles de sécurité en vigueur.



Des vêtements de protection appropriés doivent être portés pour tous les travaux sur l'équipement décrit.



### **Danger**

Le non-respect entraîne la mort ou des blessures graves



### **Attention**

Le non-respect de cette consigne peut entraîner la mort ou des blessures graves.



### **Avertissement**

Le non-respect peut entraîner des blessures



### **Attention**

Le non-respect peut entraîner des dommages matériels et compromettre le fonctionnement du produit.



### **Indice**

Informations complémentaires sur le fonctionnement du produit



### **Conseil**

Informations générales utiles

## 1.2 Description

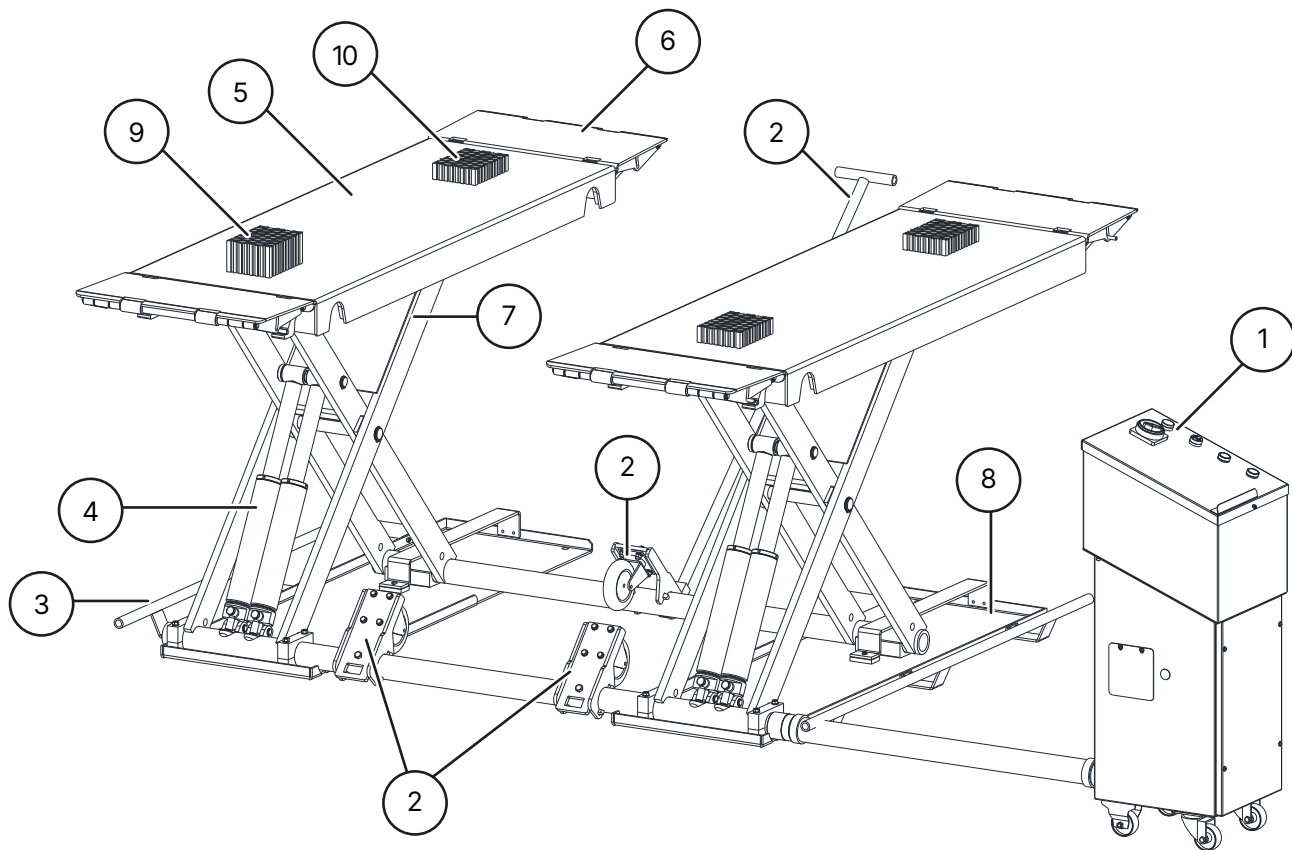

- ① Unité hydraulique avec commande
- ③ Barre déflectrice
- ⑤ Plaque de montage
- ⑦ Bras de ciseaux
- ⑨ 4 x support en caoutchouc 80mm

- ② Kit d'entraînement
- ④ Cylindre hydraulique
- ⑥ Rampe d'accès
- ⑧ Plaque de base
- ⑩ 4 x support en caoutchouc 40 mm

### 1.3 Fonctionnement

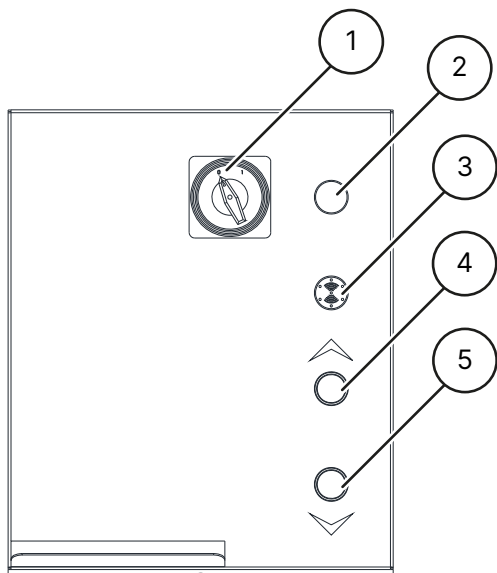

- ① **Interrupteur principal verrouillable avec fonction d'arrêt d'urgence**  
pour la mise en marche et l'arrêt de l'ascenseur et pour empêcher l'utilisation par des personnes non autorisées.
- ② **Signal sonore**  
émet un signal sonore et visuel lorsque l'ascenseur est abaissé.
- ③ **Voyant de fonctionnement**  
indique si l'ascenseur est en mode d'attente
- ④ **Bouton de levage**  
pour lever l'appareil
- ⑤ **Bouton d'abaissement**  
pour abaisser le lève-personne

## 1.4 Consignes de sécurité

### Consignes générales de sécurité



Lisez et comprenez le mode d'emploi avant d'utiliser l'ascenseur.



Les travaux sur les composants électriques ne peuvent être effectués que par des électriciens agréés localement.

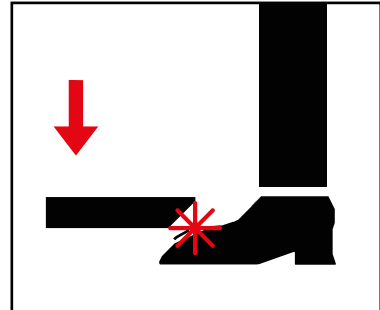

Quittez la zone de danger lors de l'abaissement de la plate-forme de levage.

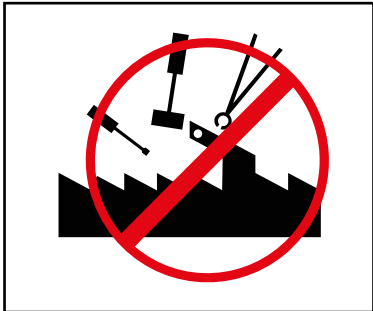

Il est interdit d'apporter des modifications à la plate-forme de levage, quelles qu'elles soient.



La plate-forme élévatrice ne doit pas être nettoyée à l'eau courante.



Ne pas utiliser de produits de nettoyage dissolvant la peinture ou très agressifs.

### Consignes de sécurité spécifiques au produit



La plate-forme élévatrice ne doit être utilisée que par du personnel qualifié.

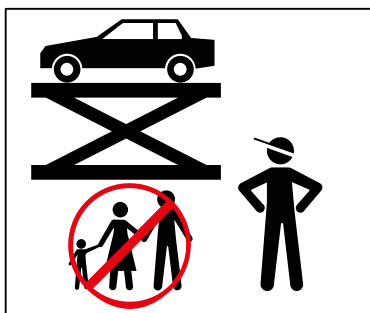

Seules les personnes autorisées peuvent pénétrer dans la zone de danger.



Lors du levage et de l'abaissement, la zone de danger doit rester dégagée.

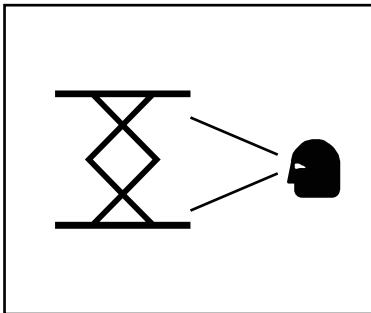

Une maintenance et des inspections appropriées sont nécessaires pour travailler en toute sécurité

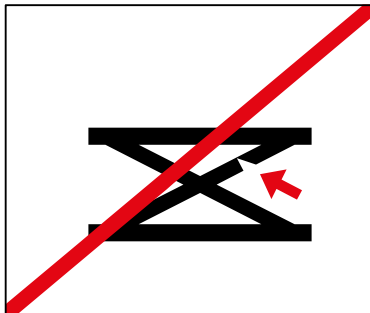

Ne pas travailler sur des élévateurs endommagés

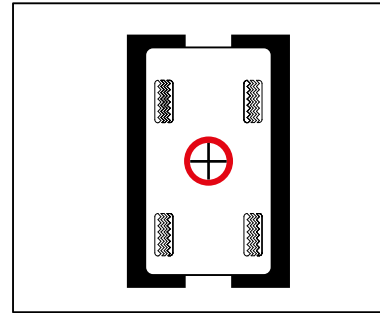

Veillez à la bonne répartition du poids du véhicule

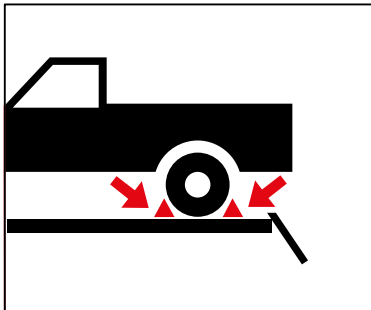

Utilisez une protection adéquate contre le renversement

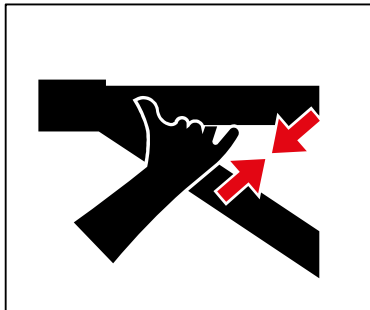

Maintenir les points de cisaillement dégagés lors du déplacement du pont élévateur



Aucun objet ou personne ne doit être transporté sur la plate-forme de levage, les bras de support ou sur le véhicule à lever.

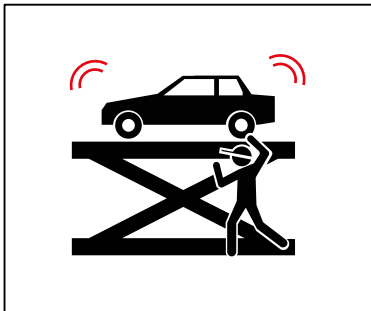

Évitez les mouvements de balancement forts sur le véhicule

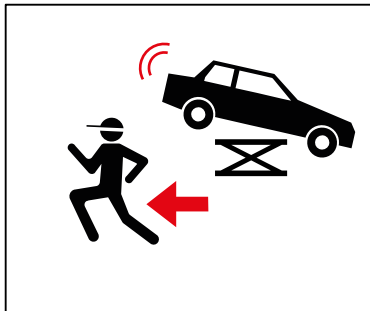

S'il y a un risque de chute du véhicule, quittez immédiatement la zone dangereuse.

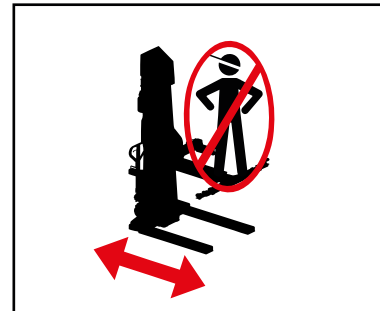

Il est interdit de monter sur les plateformes élévatrices mobiles.

## 1.5 Spécifications techniques

Type d'appareil	ATH Flex Lift 30 ATH Flex Lift 30Z
Capacité de charge	3000 kg
Durée du processus de levage (2000 kg)	environ 20 s
Temps de descente (2000 kg)	environ 20 s
Système électrique	1/230V/50Hz
Tension de commande	DC 24 V



Type d'appareil	ATH Flex Lift 30 ATH Flex Lift 30Z
Moteur	2,2 KW
Vitesse de rotation	1450
Fusible amont	1 C 16 A
Câble de raccordement	Min. 3 x 1.5mm <sup>2</sup>
Classe de protection	IP 43
Pression de travail <sup>2</sup>	200 bar
Huile hydraulique recommandée	Été (10° à 45°) : HLP-D 32 ZFR Hiver (moins de 10°) : HLP-D 22 ZFR
Quantité d'huile	Environ 12 l
Ancrage au sol en option	8 x Tige d'ancrage M16x250 (Art. No. 090527) Cartouche de mortier d'injection 300 ml (Art. No. 090526)
Niveau sonore admissible	≤ 70 dB
Poids	590 kg

#### Avertissement



<sup>2</sup> La pression de travail réglée en usine est adaptée à la charge nominale maximale. Le limiteur de pression ne doit pas être manipulé.

Une modification du réglage peut entraîner de graves dommages.

#### Indice



Si la charge nominale indiquée ne peut pas être augmentée, veuillez contacter notre service après-vente.

### 1.6 Répartition de la charge

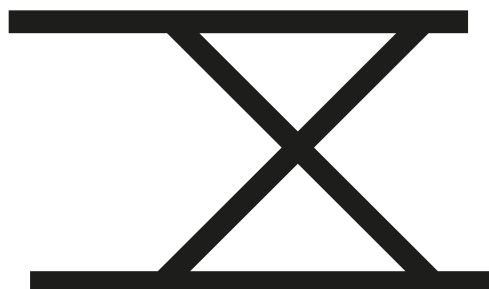
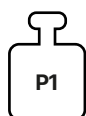
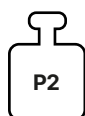



- Q Poids total du véhicule
- P1 Max  $3/5 \times Q$
- P2 Max  $2/5 \times Q$
- 3/2 Répartition de la charge

### 1.7 Dessin coté

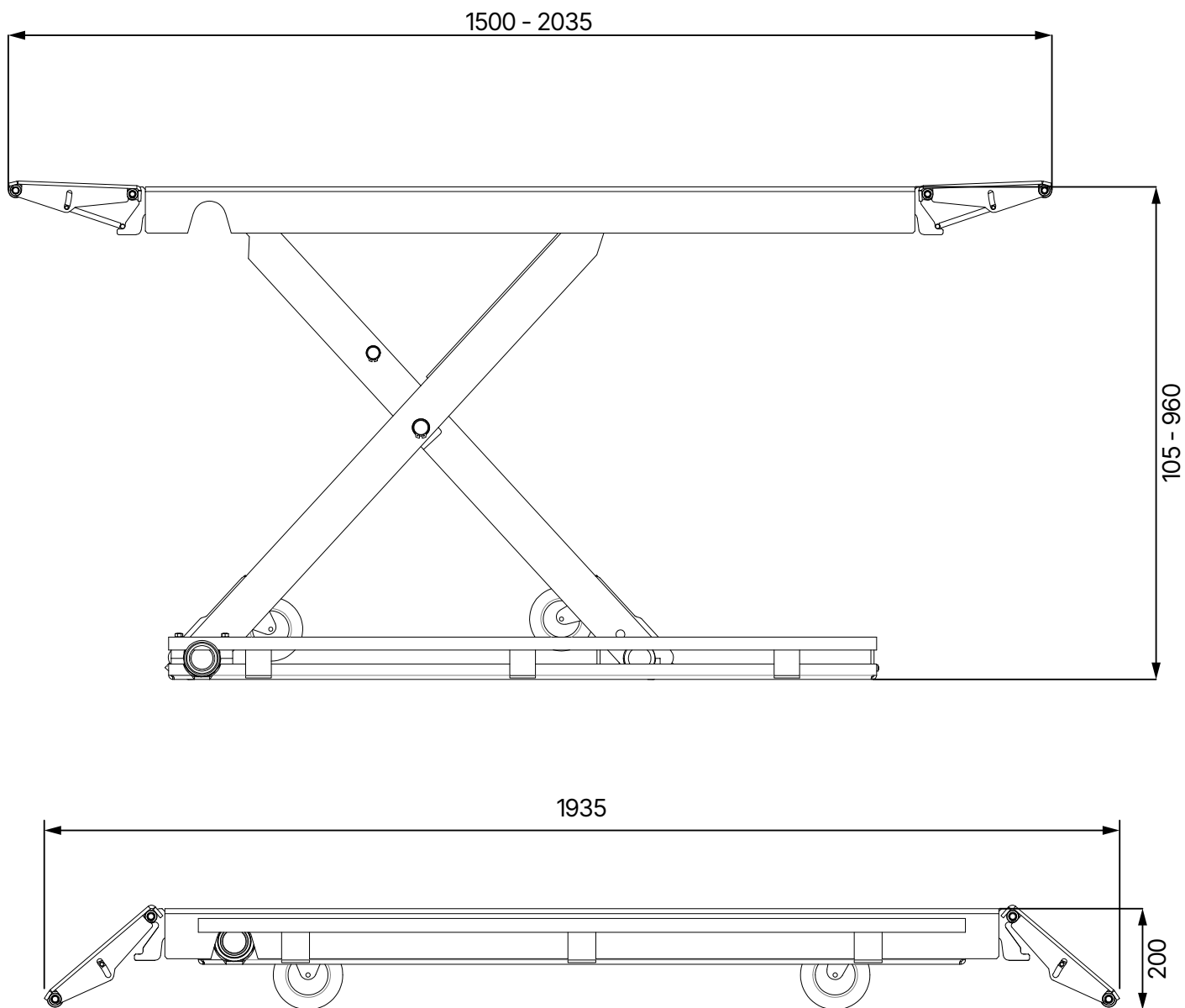

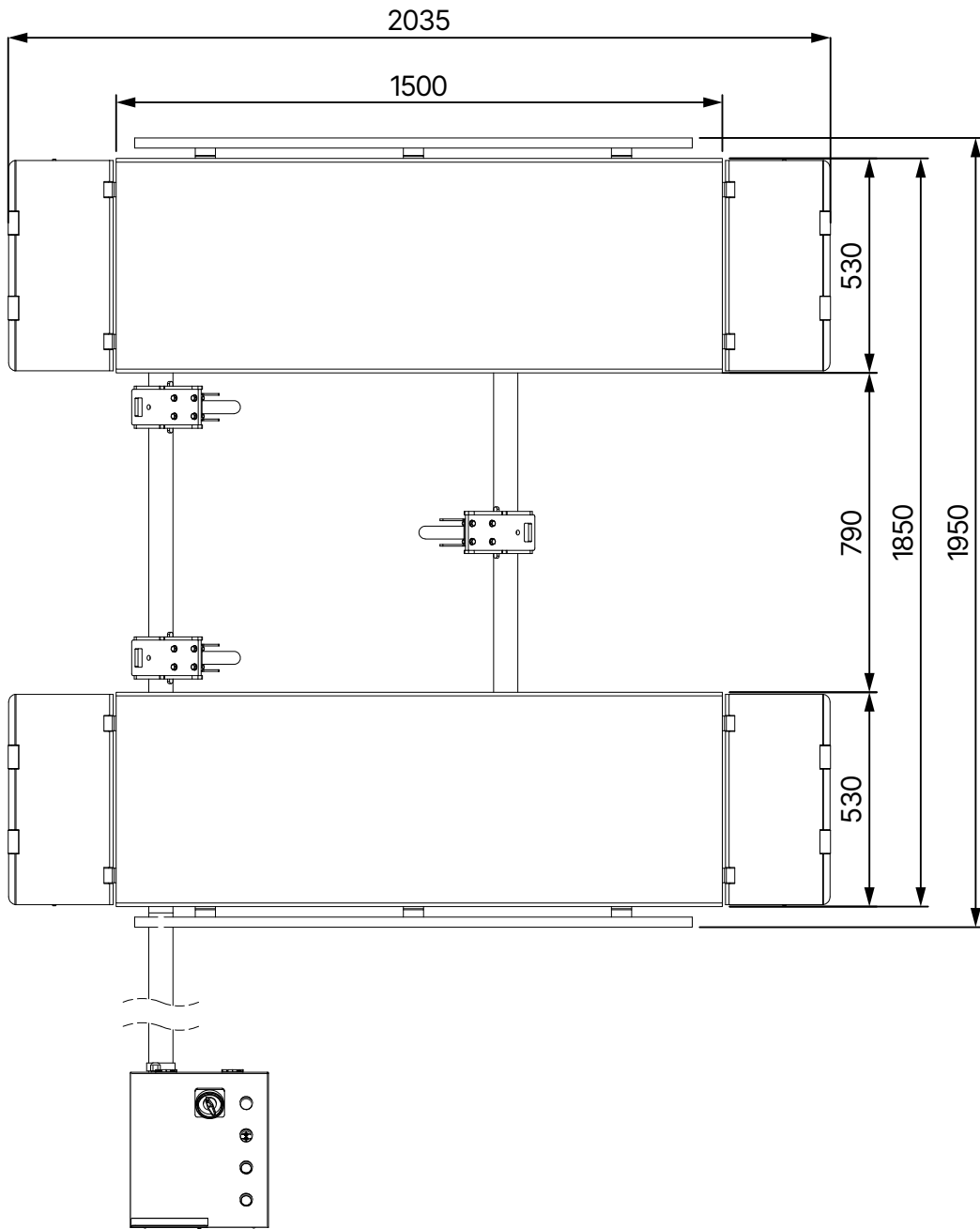

## 2 INSTALLATION

La machine doit être installée par du personnel autorisé, conformément aux instructions.



### Indice

Le mode d'emploi (y compris le protocole) est un élément important de la machine ou du produit.

**Conservez-le en lieu sûr !**

Le produit doit être inspecté par une entreprise ou une institution appropriée et autorisée après l'achèvement du montage, la remise, l'instruction si nécessaire, et ensuite à intervalles réguliers conformément aux réglementations et aux dispositions légales en vigueur dans le pays d'exploitation.

### 2.1 Conditions de transport et de stockage

Pour le transport et le positionnement de la machine, utilisez toujours des équipements d'élingage, de levage ou de transport au sol appropriés et faites attention au centre de gravité de la machine.

La machine ne doit être transportée qu'avec son emballage d'origine.

Données	
Poids	710 kg
Largeur	1950 mm
Longueur	2060 mm
Hauteur	530 mm
Température de stockage	de -10 à +50°C

### Instructions de transport et de stockage



#### Attention

Soulever avec précaution, ne déplacer la charge qu'avec des outils appropriés et en parfait état.



#### Attention

Évitez les élévations inattendues et les mouvements brusques. Faites attention aux inégalités, aux gouttières transversales, etc.

## 2.2 Déballage de la machine

- Retirez le couvercle de l'emballage et assurez-vous qu'aucun dommage n'a été causé pendant le transport. En cas de dommage, informez immédiatement le revendeur.
- Retirez le boulon de fixation pour retirer la machine de la palette/du cadre. Pour descendre la machine de la palette/du cadre, utilisez un dispositif de levage approprié (éventuellement avec une élingue).

### Danger



Les pièces d'emballage retirées peuvent constituer un danger pour les enfants et les animaux. Il peut en résulter des blessures graves, voire mortelles. Conservez les pièces d'emballage retirées dans un lieu de collecte inaccessible aux enfants et aux animaux jusqu'à ce qu'elles soient éliminées.

## 2.3 Volume de livraison

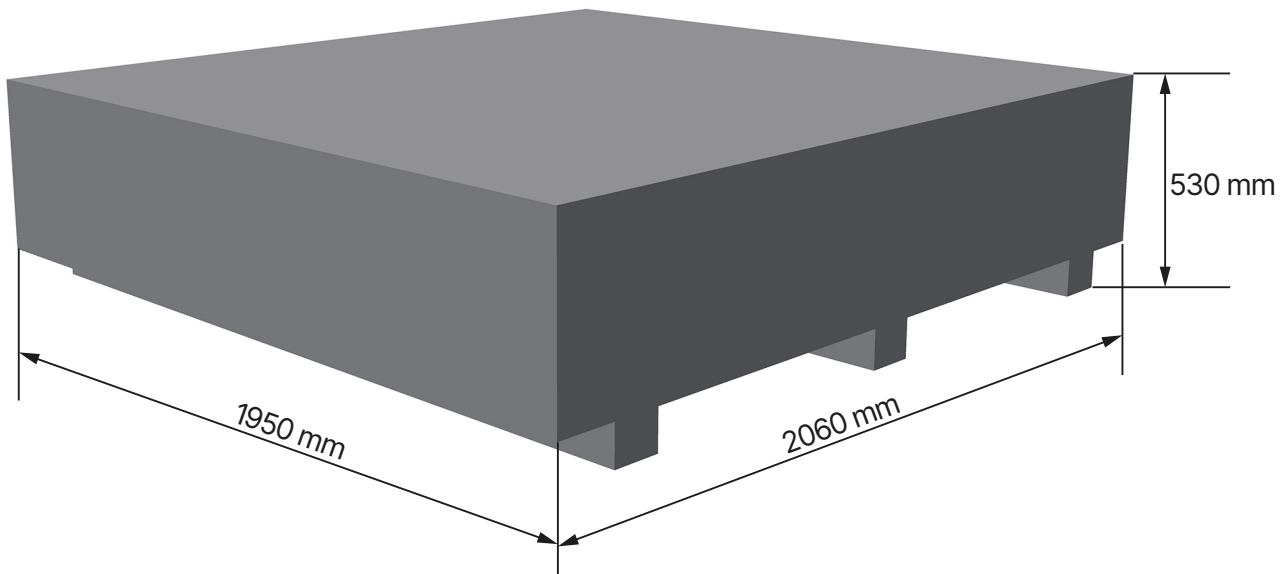

- Pont à ciseaux avec vérins hydrauliques et centrale hydraulique déjà installés
- Rampes d'accès
- Unité de contrôle avec centrale hydraulique intégrée
- Manuel d'instruction avec livret d'essai

### Indice



S'il manque quelque chose dans l'emballage, veuillez contacter notre service commercial.

## 2.4 Emplacement

La machine doit être maintenue à l'écart des matériaux inflammables et explosifs, ainsi que de la lumière du soleil et de la lumière intense. La machine doit également être placée dans un endroit bien ventilé.

La machine doit être installée sur un sol suffisamment solide, si nécessaire selon les exigences minimales des spécifications du plan de fondation.

Lors du choix du lieu d'installation, il convient de respecter, en plus des conditions du sol, les directives et les instructions du règlement sur la prévention des accidents et du règlement sur le lieu de travail.

Si l'appareil doit être installé sur une dalle de sol, il faut vérifier sa capacité de charge suffisante. En général, il est recommandé de consulter un expert en bâtiment pour une évaluation lors de l'installation de la machine sur des plafonds de sol.

La machine ne doit être installée et utilisée qu'à l'intérieur de locaux fermés. Elle ne dispose pas d'un équipement de sécurité approprié (par exemple, protection IP, conception galvanisée) pour une utilisation en extérieur.

Température	5 - 50°C
Niveau de la mer	< 1500m
Humidité	50% à 40°C - 90% à 20°C

### Localisation Distances minimales

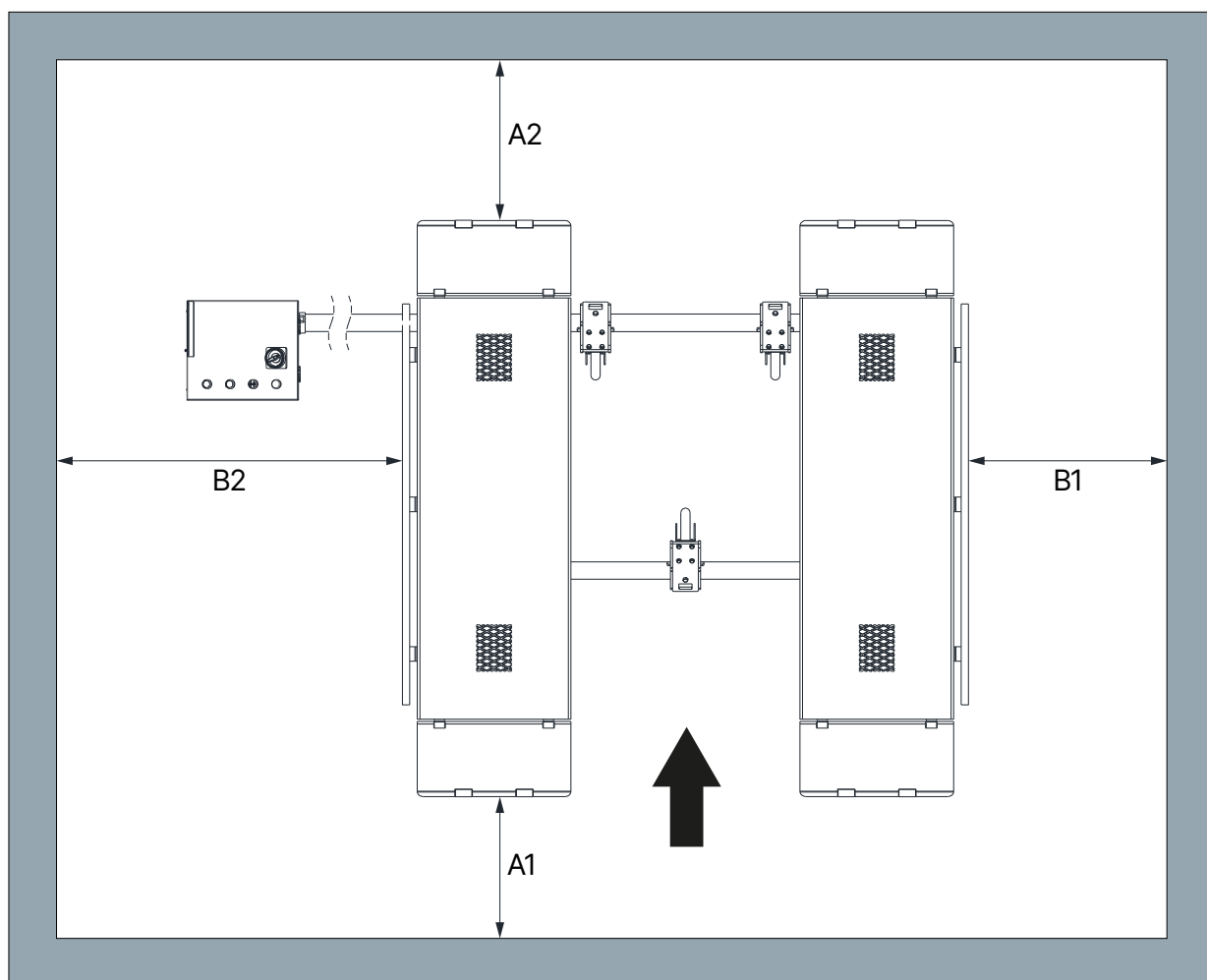

**A1** Min. 2000 mm

**A2** Min. 700 mm



B1 Min. 700 mm

B2 Min. 1000 mm

### Avertissement



Une voie d'évacuation d'au moins 700 mm doit être maintenue, même lorsque le véhicule est soulevé.

## 2.5 Connexion électrique

### Attention



Les réglementations générales et locales doivent être respectées. Par conséquent, cette étape ne peut être effectuée que par un spécialiste qualifié.

Faites attention à la ligne d'alimentation nécessaire.

Le raccordement doit être effectué selon le produit avec une fiche Schuko 230V.

Les écarts de tension ne doivent pas dépasser 0,9 à 1,1 fois la plage de tension nominale et les écarts de fréquence ne doivent pas dépasser 0,99 à 1,01 fois la plage de fréquence. Pour pouvoir garantir cela, les mesures de protection nécessaires doivent être prises.

A la fin du travail, le sens de rotation du moteur doit être contrôlé.

## 2.6 Raccordement hydraulique

**Avant de mettre l'installation en service ou de la faire fonctionner pour la première fois avec de l'huile, il convient de respecter les points suivants afin d'assurer un fonctionnement optimal, sans problème et pratiquement sans air :**

- Toutes les conduites hydrauliques doivent être raccordées et serrées conformément au schéma hydraulique et, le cas échéant, à la désignation du tuyau.
- Toutes les conduites hydrauliques et tous les vérins doivent être purgés conformément au plan hydraulique ou à la désignation des flexibles.
- Afin de garantir le fonctionnement correct et sûr du système et des conduites flexibles utilisées, il est essentiel de veiller à ce que les fluides hydrauliques utilisés soient conformes aux spécifications et recommandations spécifiques du fabricant.
- Les fluides utilisés qui ne répondent pas aux exigences spécifiques ou qui sont contaminés endommagent l'ensemble du système hydraulique, réduisent la durée de vie des systèmes hydrauliques utilisés et entraînent l'exclusion de la responsabilité et de la garantie.

### Indice



Un nouveau remplissage avec de l'huile peut également entraîner une contamination de l'installation.

L'exigence minimale et la quantité minimale d'huile doivent être vérifiées ou produites.

## 2.7 Montage



### Indice

Ces instructions ne doivent pas être considérées comme des instructions de montage, mais seulement comme des conseils et de l'aide pour les monteurs expérimentés et compétents.



### Avertissement

Des vêtements appropriés et des dispositifs de protection individuelle doivent être portés pour les travaux suivants.



### Attention

Un montage et des réglages incorrects entraînent l'exclusion de la responsabilité et de la garantie.

Les machines partiellement prémontées doivent être inspectées, instruites et acceptées par une personne compétente avant leur mise en service.

Le montage des machines doit être effectué par une personne compétente et qualifiée.

### 2.7.1 Assemblage de la plate-forme de levage

1. Mettre en place et aligner la plate-forme de levage et le boîtier de commande. Lors de l'installation de la plate-forme de levage, veillez à respecter le sens de la marche.

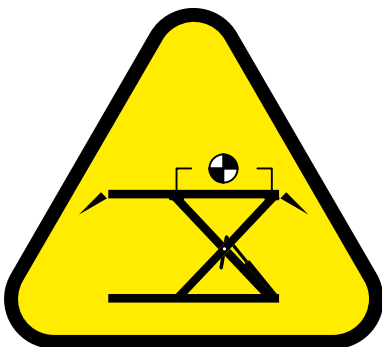

2. Raccordement des tuyaux hydrauliques

- Faites passer les tuyaux hydrauliques par le tuyau vide fourni.
- Fixer les tuyaux aux raccords de l'élève à ciseaux et au bloc de vannes dans le boîtier de commande.

### Indice



Serrez tous les raccords hydrauliques et veillez à ce qu'aucune pièce mobile ne puisse endommager les tuyaux hydrauliques.

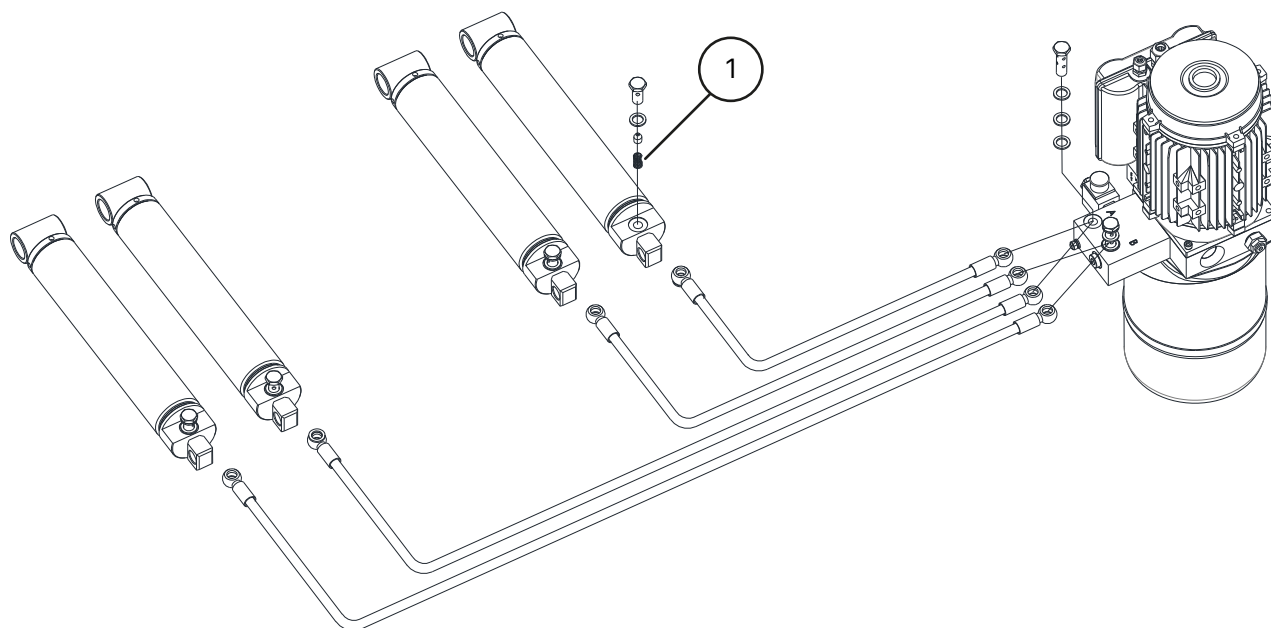

① Limiteur de débit

### 3. Huile hydraulique

- Remplir l'huile hydraulique jusqu'au repère de la jauge.
- Purge du circuit hydraulique [Voir "Purge de l'air de la plate-forme à ciseaux"](#)

### 4. Raccordement électrique

### Attention



Les réglementations générales et locales doivent être respectées lors de la fixation de l'appareil.

Par conséquent, cette étape ne peut être effectuée que par un spécialiste formé. Faire attention à la ligne d'alimentation nécessaire (voir ["Connexion électrique"](#)).

### 5. Monter les rampes de montée et de descente avec verrouillage sur l'élévateur à ciseaux.

#### 2.7.2 Plan de fondation (en option)

En option, la plate-forme élévatrice peut être fixée de manière permanente dans la pièce. Les trous nécessaires à cet effet sont déjà préparés dans le cadre de base de la plate-forme élévatrice. La mobilité n'est pas nécessaire.



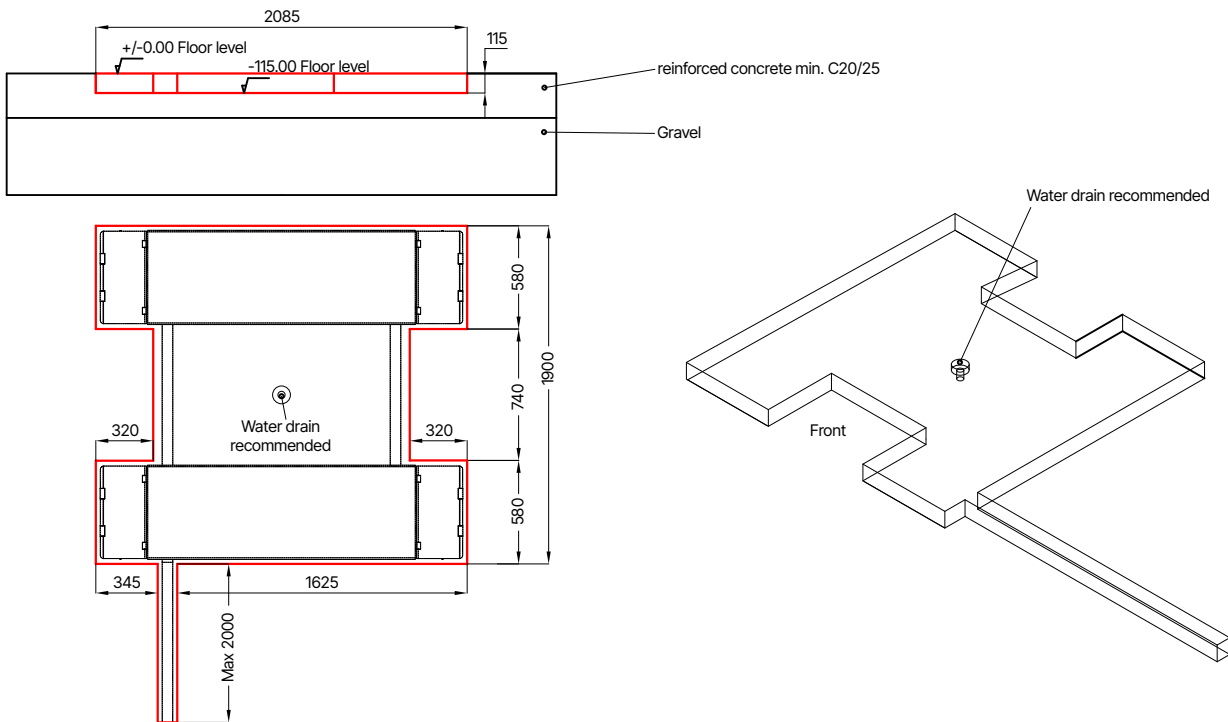

### 2.7.3 Contrôle avant le premier levage

- Vérifier que toutes les connexions (vis, écrous, boulons, etc.) sont correctement fixées.
- Vérifier l'étanchéité de tous les composants et raccords hydrauliques et pneumatiques et les resserrer si nécessaire.
- Vérifier le bon fonctionnement de tous les boutons. S'assurer que tous les composants nécessaires à la fonction sont activés (ouverture des crans, ouverture de la soupape d'abaissement, activation des contacteurs du moteur, etc.)
- Observez le sens de rotation du moteur et modifiez-le si nécessaire.
- Purgez le circuit hydraulique comme décrit. Lors de la première opération de levage, lubrifier les glissières du chariot élévateur ou des bras de ciseaux (pour le type de graisse, voir "[Consommables pour le montage, la maintenance et l'entretien](#)")

### 2.7.4 Levage en charge

- Soulever une charge à une hauteur d'environ 500 mm
- Vérifiez que tous les points de levage sont en contact avec le véhicule. S'ils sont tous en contact, le processus de levage peut être poursuivi.

#### Indice



Après l'installation, remplissez le formulaire "[Livre d'essai](#)" ci-joint.

Ces informations seront nécessaires en cas d'entretien éventuel.



## 2.8 Avant la mise en service

### **Avertissement**













Avant la mise en service, vérifiez toutes les vis de fixation, les conduites électriques, pneumatiques et hydrauliques et resserrez-les si nécessaire.

Attention : Certains de ces éléments doivent être contrôlés à intervalles réguliers et resserrés si nécessaire.

### 3 OPÉRATION

#### 3.1 Instructions d'utilisation

Entreprise : Activité :	<h3>Instructions d'utilisation</h3> <p>Pour les travaux sur les plates-formes élévatrices de véhicules</p>	Date : Signature :
          <p><b>Notruf 112</b></p>	<b>Dangers pour les personnes et l'environnement</b>	<ul style="list-style-type: none"> <li>▪ Danger dû à un éventuel glissement du véhicule</li> <li>▪ Danger dû aux surfaces chaudes du véhicule</li> <li>▪ Danger d'écrasement dû aux pièces mobiles</li> <li>▪ Danger électrique dû à l'équipement électrique</li> <li>▪ Danger dû au manque d'entretien de l'équipement</li> </ul>
	<b>Mesures de protection et règles de conduite</b>	<p><b>Levage du véhicule</b></p> <ul style="list-style-type: none"> <li>▪ Positionner le véhicule sur la plate-forme de levage</li> <li>▪ Évitez une répartition inégale de la charge, ne surchargez pas la plate-forme, utilisez des éléments de ramassage appropriés avec une surface antidérapante ou à ajustement de forme, ne ramassez qu'aux endroits spécifiés sur le véhicule.</li> <li>▪ Contrôler le fonctionnement des dispositifs de sécurité anti-enroulement ou des dispositifs de sécurité du bras pivotant dans toutes les directions.</li> <li>▪ Ne soulever que si aucune personne n'est en danger.</li> </ul> <p><b>Travaux sur le véhicule soulevé</b></p> <ul style="list-style-type: none"> <li>▪ En fonction des travaux à effectuer, choisir et porter des équipements de protection individuelle (par ex. surfaces chaudes).</li> <li>▪ Attention aux pièces chaudes</li> <li>▪ Le démontage des composants peut modifier la répartition de la charge : si nécessaire, sécuriser le véhicule pour éviter qu'il ne bascule.</li> <li>▪ Utiliser uniquement des supports de montage homologués</li> </ul> <p><b>Descendre le véhicule</b></p> <ul style="list-style-type: none"> <li>▪ Retirer les outils et autres objets de la zone de danger</li> <li>▪ Ne descendre que si aucune personne n'est en danger</li> <li>▪ Les déflecteurs de pieds, les bords de sécurité ou le signal sonore après l'arrêt intermédiaire permettent d'éviter les blessures aux pieds.</li> </ul> <p><b>La plate-forme élévatrice ne doit être utilisée sans surveillance que par des employés instruits et compétents à partir de 18 ans.</b></p>
	<b>Comportement en cas de dysfonctionnement et en cas de danger</b>	<ul style="list-style-type: none"> <li>▪ Signaler les défauts de la machine à l'installateur ou au fabricant.</li> <li>▪ Arrêtez la machine et protégez-la contre toute remise en marche non autorisée.</li> <li>▪ Les dommages ne peuvent être réparés que par du personnel qualifié.</li> <li>▪ En cas d'incendie, essayez d'éteindre le feu.</li> </ul>
	<b>Premiers secours</b>	<ul style="list-style-type: none"> <li>▪ Informer le secouriste (voir plan d'alarme ou d'urgence)</li> <li>▪ Traiter immédiatement les blessures</li> <li>▪ Inscrire dans le livre de premiers secours</li> <li>▪ En cas de blessures graves, appelez les secours.</li> </ul>
	<b>Maintenance</b>	<ul style="list-style-type: none"> <li>▪ Les réparations ne doivent être effectuées que par du personnel autorisé et formé.</li> <li>▪ Débranchez ou sécurisez la machine pendant les travaux de montage, de réglage, de maintenance et d'entretien.</li> <li>▪ Nettoyez la plate-forme de levage à la fin du travail et vérifiez le niveau du système hydraulique.</li> <li>▪ Contrôle annuel de la plate-forme de levage par une personne autorisée et formée.</li> </ul>



### 3.2 Fonctionnement de la plate-forme de levage

#### Attention



Lisez attentivement toutes les consignes de sécurité avant d'utiliser l'élévateur.

#### Mise en place de l'ensemble de levage

- Appuyez sur la touche Lift pour installer les deux roulettes de l'ensemble d'entraînement. Veillez à ce qu'elles soient correctement positionnées sur la barre transversale.
- Abaissez complètement la plate-forme de levage à l'aide du bouton Lower. La partie arrière de la plate-forme de levage est automatiquement abaissée sur les roulettes.
- Placez le support avant de la barre d'attelage sur la plate-forme de levage.
- Positionnez le boîtier de commande sur la plaque de prise de la plate-forme élévatrice et fixez-le si nécessaire.
- Verrouillez les rampes de montée et de descente.
- Vous pouvez maintenant utiliser le timon pour soulever avec précaution l'avant de la plate-forme élévatrice et déplacer la plate-forme.  
Faites toujours attention à la boîte de commutation.
- Placez la plate-forme élévatrice dans un endroit approprié.
- Pour garer la plate-forme de levage prête à fonctionner, suivez les étapes précédentes dans l'ordre inverse.

#### Préparation

- Vérifiez la garde au sol de la voiture
- Placez le véhicule au centre de la plate-forme de levage et montez prudemment en observant la répartition de la charge.
- Placez des plaques de caoutchouc appropriées sur la plate-forme de levage. Veillez à ce qu'elles soient centrées sous les points d'accrochage du véhicule.

#### Lever

- Allumez la plate-forme de levage à l'aide de l'interrupteur principal
- Soulevez la voiture jusqu'à une hauteur de 100-150 mm et arrêtez le levage en relâchant le bouton Lift.
- Vérifiez que la voiture est bien sur le pont élévateur et que tous les points d'accrochage sont en contact.
- Poursuivez ensuite le processus de levage sous surveillance.

#### Abaissement

- Avant de descendre, vérifiez qu'il n'y a pas d'objets sous la voiture.
- Appuyez sur le bouton Abaisser. La plate-forme de levage s'abaisse complètement.

#### Achèvement

- Retirez les disques en caoutchouc de la plate-forme de levage.
- Déplacez le véhicule hors de la plate-forme de levage.

### 3.3 Purge de l'air de la plate-forme à ciseaux

### Indice



Veillez à ajouter de l'huile s'il n'y en a pas assez dans le circuit pendant le processus de purge.

1. Appuyez sur le bouton de levage jusqu'à ce que la plate-forme de levage soit complètement soulevée et qu'elle se mette en pression (si nécessaire, ponter l'interrupteur de fin de course au préalable).
2. Appuyez sur la touche Lower pour abaisser complètement la plate-forme de levage. Ne relâchez pas encore le bouton.
3. Maintenez le bouton d'abaissement enfoncé pendant encore 10 secondes pour permettre à l'air résiduel de s'échapper.
4. Répétez cette procédure 4 à 5 fois.

### Conseil



Pour raccourcir le temps de descente, chargez l'élévateur.

## 3.4 Notes de base

- La machine ne doit être utilisée de manière autonome que par des personnes âgées de 18 ans révolus, ayant reçu une formation sur le fonctionnement de la machine et ayant prouvé leur qualification à l'employeur.
- Elles doivent être expressément autorisées par l'employeur à utiliser la machine. L'ordre d'utilisation de la machine doit être donné par écrit.
- La machine ne doit être utilisée que pour l'usage auquel elle est destinée.
- Utilisez toujours le matériel spécifié pour le montage et le fonctionnement.
- Avant le montage ou le démontage, vérifiez tous les composants ; ils ne doivent pas présenter de signes d'endommagement.
- Si nécessaire, suivez les instructions spéciales du fabricant pour le montage ou le démontage des travaux spécifiques au véhicule.
- Une partie importante de la garantie est le respect du programme d'entretien. En particulier, la propreté, la protection contre la corrosion, le contrôle si nécessaire, la réparation immédiate des dommages.
- Faites toujours attention aux dangers pendant le fonctionnement de l'appareil. Dès qu'un danger survient, débranchez immédiatement le système de toutes les sources d'énergie (électricité, etc.). Contactez ensuite votre revendeur.
- Tous les panneaux d'avertissement doivent toujours être bien lisibles. S'ils sont endommagés, ils doivent être remplacés immédiatement.



**Danger**

Faites attention aux points de cisaillement éventuels de la machine.



**Attention**

Pendant le fonctionnement, le bruit peut atteindre 85 dB (A) ; l'opérateur doit donc prendre les mesures de protection appropriées.



**Danger**

Les parties mobiles de la machine peuvent accrocher les vêtements amples, les cheveux longs ou les bijoux.

## 4 ENTRETIEN

Pour garantir un fonctionnement sûr de la machine, l'utilisateur est tenu de l'entretenir régulièrement.

Les travaux de réparation ne peuvent être effectués que par des partenaires de service autorisés ou par le client après consultation du fabricant.

### Avertissement



**Avant tout travail d'entretien et de réparation, il faut :**

- Débrancher la machine de TOUTES les alimentations électriques.
- Éteindre l'interrupteur principal ou débrancher la fiche d'alimentation et, si nécessaire, évacuer l'air comprimé du système.
- Des mesures appropriées doivent être prises pour empêcher la remise en marche de la machine.

### Avertissement



Les travaux sur les éléments électriques ou sur la ligne d'alimentation ne doivent être effectués que par des personnes qualifiées ou des électriciens.

## 4.1 Consommables pour le montage, la maintenance et l'entretien

### Huile hydraulique

Exigences minimales			
Eni PRECIS HLP-D Numéro d'article : 090536 (10 litres)			
Été	(10° à 45°)	HLP-D 32 ZFR	(par exemple : Eni PRECIS)
Hiver	(moins de 10°)	HLP-D 22 ZFR	(par exemple : Eni PRECIS)

### Produit de préservation pour les cordes, les soudures, les vis, les coins, les bords et les cavités.

Exigences minimales		
Cire de protection Würth en spray	400 ml	N° d'article : 90534

### Lubrifiant pour glissières

Exigences minimales	
Graisse haute performance LAGERMEISTER WHS 2002 White EP	N° d'article : 90530

### Lubrifiant pour bagues, chaînes, rouleaux et pièces mobiles

Exigence minimale	
Bombe aérosol White Ultra Luber	500 ml N° d'article : 34403



## Nettoyage

Exigences minimales	
Nettoyant intensif pour freins Caramba sans acétone	

## Entretien et protection des métaux, des surfaces peintes ou revêtues par poudre

Exigences minimales		
Petec Spray translucide	500 ml	N° d'article : 73550
Petec Bombe d'aspiration translucide	1000 ml	N° d'article : 73510
Cire de protection Würth en spray	400 ml	N° d'article : 90534

## Entretien et protection des métaux, des surfaces peintes ou revêtues par poudre dans la zone de la bande de roulement et des pièces en plastique.

Exigences minimales		
Mastic plastique Valet Pro Classic Protectant	500 ml	N° d'article : 20020034S



## 4.2 Règles de sécurité pour l'huile

- Respectez toujours les exigences légales ou les réglementations relatives au traitement de l'huile usagée.
- Faites toujours éliminer l'huile usagée par une entreprise certifiée.
- En cas de fuite, l'huile doit être immédiatement collectée à l'aide de liants ou de plateaux afin qu'elle ne puisse pas pénétrer dans le sol.
- Évitez tout contact de la peau avec l'huile.
- Ne laissez pas les vapeurs d'huile s'échapper dans l'atmosphère.
- L'huile est un milieu inflammable. Soyez conscient des dangers potentiels.
- Portez des vêtements de protection résistant à l'huile tels que des gants, des lunettes de protection, des vêtements de protection, etc.



### 4.3 Plan de maintenance ou d'entretien

#### Indice



La machine doit être révisée, nettoyée et entretenue à intervalles réguliers, quel que soit son état de saleté.

L'appareil doit ensuite être traité avec un produit d'entretien (par exemple, de l'huile ou de la cire en spray). N'utilisez pas de produits de nettoyage nocifs pour la peau.

**Si les points mentionnés ne sont pas respectés, le droit à la garantie expire !**

Intervalle	Immédiatement	Hebdomadaire	Mensuel	1/4 an	1/2 an
Inspection de TOUTES les pièces liées à la sécurité	X				
Nettoyage de	X				
Contrôle ou restauration de la protection des surfaces	X				
Contrôle de l'étanchéité du système hydraulique	X				
Vérifier ou rétablir la protection de la surface ou la protection contre la corrosion	X				
Contrôle ou réparation des dommages causés à la peinture et aux composants	X				
Vérifier ou réparer les dommages causés par la rouille	X				
Contrôler ou retraiter les cavités et les zones non peintes.	X				
Vérifier l'étanchéité du système pneumatique	X				
Vérifier la résistance des vis	X				
Vérifier, lubrifier et ajuster le jeu des roulements	X				
Vérifier les pièces d'usure		X			
Contrôle des fluides (niveau, usure, contamination, qualité)		X			
Contrôle et lubrification des surfaces de glissement		X			
Éliminer la saleté interne			X		
Nettoyer et vérifier les composants électriques				X	
Vérifier le fonctionnement et l'usure du moteur et de la boîte de vitesses				X	
Contrôle des soudures et de la construction				X	
Effectuer un contrôle visuel (selon le plan d'inspection)					X

#### 4.4 Dépannage ou affichage des erreurs et remède

##### Problèmes de levage

Symptômes	Cause	Solution
<b>L'ascenseur ne se soulève pas quand on appuie sur le bouton (le moteur ne tourne pas)</b>	Moteur endommagé	Contrôler le moteur et le remplacer si nécessaire
	Fusibles défectueux en raison, par exemple, de fluctuations de tension	Éliminer les causes et remplacer les fusibles
	Bouton et/ou contact défectueux	Remplacer le bouton et/ou le contact
	Interrupteur principal et/ou contact défectueux	Remplacer l'interrupteur principal et/ou le contact
	Câble d'alimentation défectueux ou insuffisant	Remplacer le câble
	Tension d'entrée fluctuante ou incorrecte	Vérifier la tension
	Contacteur du moteur défectueux	Remplacer le contacteur du moteur
	Le relais thermique s'est déclenché	Vérifier le relais thermique et le moteur
	Interrupteur de fin de course défectueux ou bloqué	Contrôler l'interrupteur de fin de course, le remplacer si nécessaire
<b>La plate-forme de levage ne se lève pas lorsque l'on appuie sur le bouton (moteur en marche)</b>	Manque d'huile hydraulique	Remplir d'huile
	Filtre à huile bouché	Nettoyer le filtre à huile
	Perte d'huile	Remplacer les composants endommagés
	Soupape d'abaissement ouverte	Vérifiez et remplacez la soupape d'abaissement si nécessaire
	Mauvais sens de rotation du moteur	Remplacer les phases
	Pompe à engrenages défectueuse	Contrôler la pompe et la remplacer si nécessaire
	La charge admissible a été dépassée	Travaillez dans les limites de la charge utile spécifiée
	Soupape de décharge de la pression réglée trop bas	Régler le limiteur de pression à la charge maximale de travail
<b>La plate-forme élévatrice se soulève par à-coups</b>	Trop peu d'espace entre les glissières	La distance entre les glissières et le guide doit être de 1,5 à 2,5 mm.
	Air dans le système hydraulique	Purger le système hydraulique
	Huile hydraulique sale	Changer l'huile hydraulique
	Les glissières ne sont pas lubrifiées	Lubrifier les glissières



Symptômes	Cause	Solution
La plate-forme élévatrice continue à se soulever après avoir relâché le bouton.	Bouton ou contacteur défectueux	Remplacer le bouton ou le contacteur défectueux

#### Problèmes pendant la descente

Symptômes	Cause	Solution
L'élévateur ne descend pas		
	Bouton et/ou contact défectueux	Remplacer le bouton et/ou le contact
	Relais de commande défectueux	Vérifier le relais de commande
	Obstacle sous la plate-forme	Enlever l'obstacle
	Déclenchement de la protection contre la rupture du tuyau	Relever brièvement la plate-forme et appuyer à nouveau sur "DOWN".
	La vanne d'abaissement n'est pas activée	Vérifier la connexion électrique
	Bobine de l'électrovanne d'abaissement défectueuse.	Remplacer la bobine du solénoïde
	Valve de contrôle défectueuse	Remplacer la valve de contrôle

**Si les défauts ne peuvent être corrigés, abaissez l'appareil en utilisant la fonction d'abaissement d'urgence et contactez notre équipe de service.**

La plate-forme s'abaisse trop lentement ou par à-coups	Soupape d'abaissement sale	Nettoyez la valve d'abaissement
Le lève-personnes s'abaisse de lui-même	Raccords hydrauliques non étanches	Resserrer les connexions, étanchéifier si nécessaire
	Lignes hydrauliques non étanches	Remplacer la conduite hydraulique
	Vérin hydraulique non étanche	Remplacer les joints et nettoyer le système hydraulique
	Soupape d'abaissement sale ou défectueuse	Nettoyer ou remplacer la valve d'abaissement
	Clapet anti-retour non étanche	Nettoyer ou remplacer

#### Autres problèmes

Symptômes	Cause	Solution
Le lève-personnes ne monte pas et ne descend pas de manière synchronisée	Air dans le circuit hydraulique	Purger le circuit hydraulique

Symptômes	Cause	Solution
<b>Le produit présente des dommages (graves) dus à la rouille</b>	Dommages ou protection anticorrosion insuffisante Entretien si nécessaire	Enlever la rouille, nettoyer et restaurer la surface.
<b>Bruits inhabituels du moteur</b>	Filtre à huile contaminé	Nettoyer le filtre à huile
	Air dans le circuit hydraulique	Purgez le circuit hydraulique
	Huile hydraulique sale	Remplacer l'huile hydraulique
	Tension d'entrée incorrecte / phase manquante	Vérifier la connexion / vérifier la tension de sortie du contacteur du moteur
<b>Le disjoncteur (fusible) s'est déclenché</b>	Vérifier les contacts du contacteur	Remplacer le contacteur
	Vérifier la capacité des disjoncteurs	Remplacer les fusibles
	Vérifiez si le câble est endommagé	Remplacez le câble
<b>VEILLEZ À TOUJOURS UTILISER DES PIÈCES ET DES ACCESSOIRES D'ORIGINE.</b>		

#### 4.5 Instructions de maintenance et d'entretien

##### Indice



Tous les travaux d'entretien et de maintenance doivent être effectués au moins une fois par an. ["Plan de maintenance ou d'entretien"](#) être effectués

#### Vérification du niveau d'huile

1. Abaisser complètement la plate-forme de levage
2. Retirer le bouchon de remplissage
3. Vérifier le niveau d'huile au niveau du bouchon de remplissage

#### Vidange d'huile

1. Abaissez complètement la plate-forme de levage.
2. Retirer le bouchon de remplissage d'huile
3. Retirez avec précaution le bouchon de vidange et laissez l'huile s'écouler dans un récipient approprié.

##### Indice



Nettoyez le réservoir et le filtre à huile pour éviter une contamination prématurée de l'huile hydraulique.

4. Une fois l'huile complètement vidangée, refermez le réservoir à l'aide du bouchon de vidange.

5. Versez l'huile neuve dans le réservoir d'huile
6. Levez et abaissez le lève-personnes et vérifiez que la hauteur de levage maximale est toujours correcte.
7. Remplissez soigneusement le réservoir d'huile si nécessaire.

#### Indice



L'huile usagée doit être éliminée conformément aux dispositions légales.

### 4.6 Descente d'urgence en cas de panne de courant

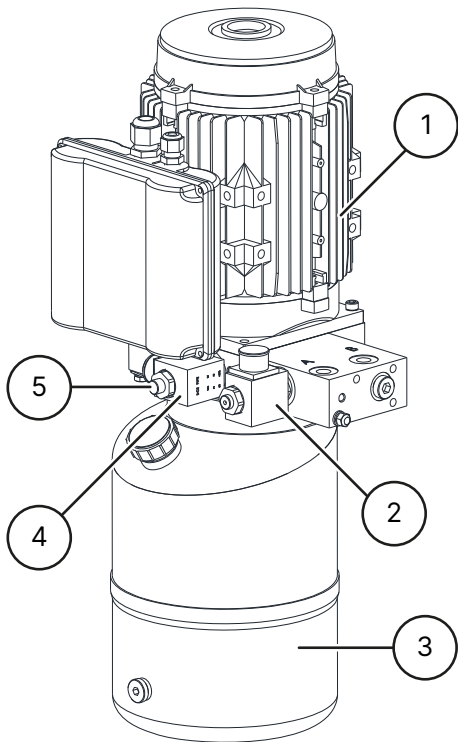

- ① Moteur
- ② Soupape de commande
- ③ Réservoir d'huile
- ④ Soupape d'abaissement
- ⑤ Bouchon de vidange d'urgence

1. Tournez lentement le bouchon de vidange d'urgence de la soupape d'abaissement dans le sens inverse des aiguilles d'une montre et actionnez la soupape de commande en même temps.
2. Une fois l'abaissement terminé, fermez la vis d'abaissement d'urgence en la tournant dans le sens des aiguilles d'une montre.

#### 4.7 Mise au rebut



Débrancher l'alimentation en air et en électricité.

Retirez tous les matériaux non métalliques et stockez-les conformément aux réglementations locales.

Retirez l'huile de la machine et stockez-la conformément aux réglementations locales.

Recyclez tous les matériaux métalliques.



#### **Danger**

La machine contient des substances dangereuses.

Celles-ci peuvent polluer l'environnement et causer des dommages au corps humain.

Veillez à faire preuve de prudence et, le cas échéant, à porter des vêtements de protection lors de la manipulation.



## 5 DÉCLARATION DE CONFORMITÉ CE-UE

Conformément à la directive sur les machines 2006/42/CE, annexe II 1A, directive CEM 2014/30/UE, annexe IV.

Numéro de série

Raison sociale et adresse complète du fabricant

**ATH-Heinl GmbH & Co. KG**  
Gewerbepark 9  
DE - 92278 Illschwang

Nom et adresse du représentant autorisé de la documentation.

**ATH-Heinl GmbH & Co. KG**  
Gewerbepark 9  
DE - 92278 Illschwang

Nous déclarons par la présente que la machine désignée ci-dessous, dans la version que nous avons mise sur le marché, est conforme aux exigences pertinentes et fondamentales en matière de sécurité et de santé de la directive CE 2006/42/CE et de la législation d'harmonisation énumérée ci-dessous.

### Description de la machine

### Plate-forme de levage pour véhicules

Désignation du type

ATH Flex Lift 30  
ATH Flex Lift 30Z

L'objet de la déclaration décrite ci-dessus est conforme à la législation d'harmonisation de l'Union européenne suivante.

Directive 2006/42/CE, EU-Abl. L157/24 du 09.06.2006

Les normes et réglementations harmonisées suivantes ont été respectées

DIN EN ISO 12100:2010 (Sécurité des machines)  
DIN EN 1493:2010 (Directive sur les machines)  
DIN EN 60204-1 : 2018 (Sécurité des machines)

Institut de contrôle

**CTI-CEM International Ltd**  
Unit 200 Greenogue Business Park  
Grants Lane, Rathcoole,  
Co. Dublin. Ireland

Numéro de référence des données techniques

C-353-20-0726-22-01-B

Numéro du certificat

C-353-20-0726-22-01-B1

**ATH-Heinl GmbH & Co. KG**

Gewerbepark 9  
DE - 92278 Illschwang

Hans Heinl  
(Directeur général)

novembre 2022

**LES TRANSFORMATIONS ET/OU MODIFICATIONS DE LA MACHINE  
INVALIDENT LE TEST CE ET EXCLUENT TOUTE RESPONSABILITE.**





**QF1** Interrupteur principal  
**M** Moteur 2,2KW 1PH  
**KM** Contacteur de moteur DC  
**YV2** Soupape de commande  
**N-** Alimentation 24V-60W  
**60-**  
**24**  
**SB2** Bouton d'abaissement

**QF2** Disjoncteur automatique  
**ST** Relais thermique  
**YV1** Soupape d'abaissement  
**JD** Générateur de signaux  
**SB1** Bouton de levage

## 6.2 Schéma du circuit hydraulique

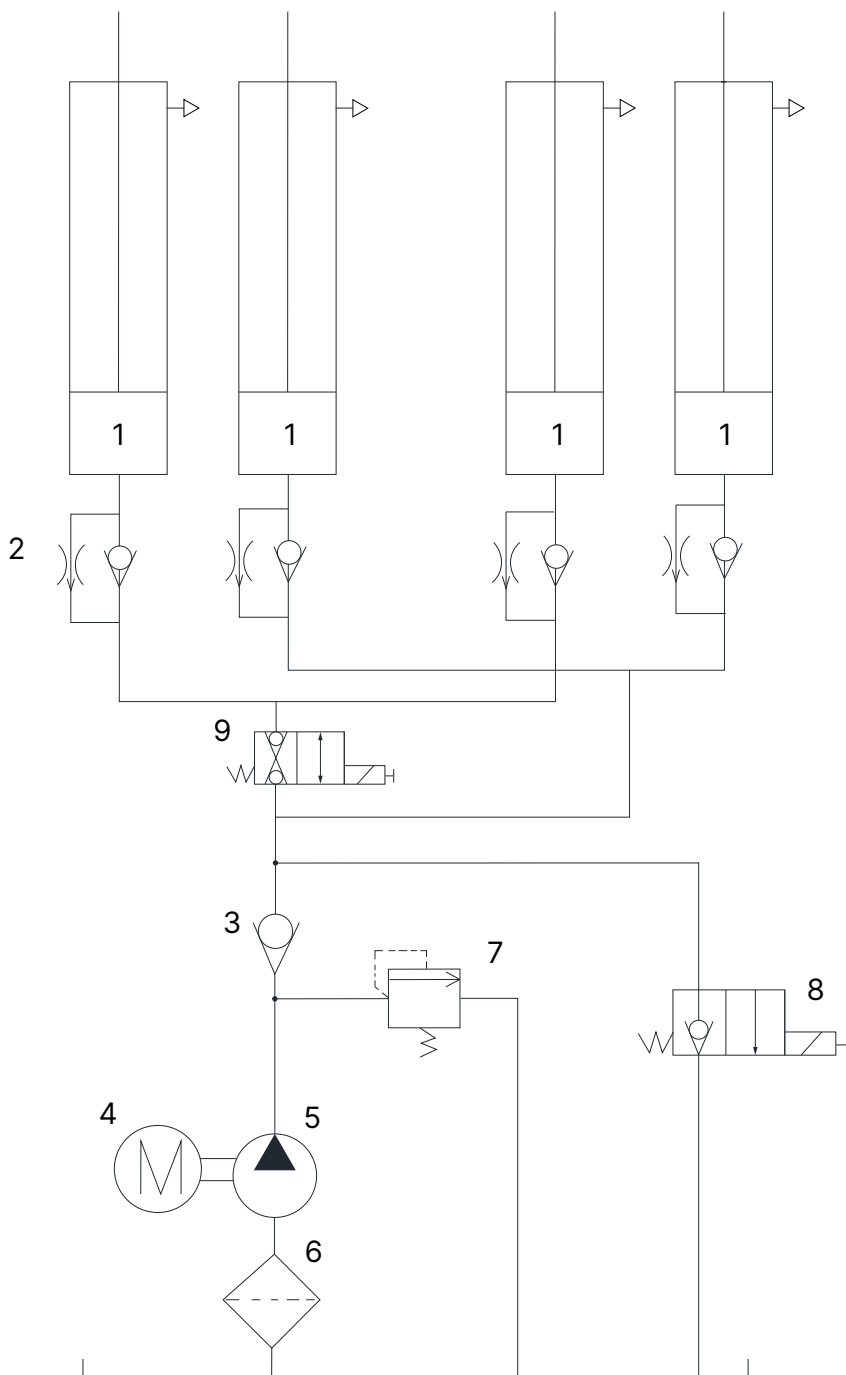

- |   |                        |   |                       |
|---|------------------------|---|-----------------------|
| 1 | Cylindre hydraulique   | 2 | Limiteur de débit     |
| 3 | Clapet anti-retour     | 4 | Moteur                |
| 5 | Pompe à engrenages     | 6 | Filtre à huile        |
| 7 | Soupape de surpression | 8 | Soupape d'abaissement |
| 9 | Soupape de contrôle    |   |                       |



## 7 CARTE DE GARANTIE

Adresse du concessionnaire :	Adresse du client :
Société (numéro de client, le cas échéant) :	Société (numéro de client, le cas échéant) :
Personne à contacter :	Personne à contacter :
Rue :	Rue :
Code postal et ville :	Code postal et ville :
Tél. et Fax :	Tél. et Fax :
Email :	Email :
Fabricant et modèle :	Année de fabrication :
Numéro de série :	Numéro de référence :

### Description du message :

---

---

---

### Description des pièces de rechange nécessaires :

Pièce de rechange :	Numéro de pièce :	Quantité :
---------------------	-------------------	------------

### Remarques importantes :

Les dommages causés par une mauvaise manipulation, un entretien négligé ou des dommages mécaniques ne sont pas couverts par la garantie. Pour les systèmes qui n'ont pas été installés par un installateur ATH-Heinl agréé, la garantie se limite à la fourniture des pièces de rechange nécessaires.

### Dommages liés au transport :

- Défaut évident (Dommage de transport visible, noter sur le bulletin de livraison du transporteur, envoyer immédiatement une copie du bulletin de livraison et des photos à ATH-Heinl)
- Défaut caché (Les dommages de transport ne sont détectés qu'au moment du déballage de la marchandise, envoyer le rapport de dommages avec photos à ATH-Heinl dans les 24 heures)

Lieu et date

Signature et cachet

## 7.1 Champ d'application de la garantie du produit

### Cinq ans

- Sur la structure du dispositif

### Un an (dans des circonstances normales/utilisation dans le cadre de la garantie)

- Unités d'alimentation électrique
- Cylindres hydrauliques
- Tous les autres composants d'usure tels que les plateaux tournants, les plaques de caoutchouc, les câbles, les chaînes, les valves, les interrupteurs, etc.

### Exclusion de la garantie pour

- Défauts causés par l'usure normale, une mauvaise utilisation, des dommages dus à l'expédition, une installation ou une tension inadéquate ou un manque d'entretien requis.
- Les dommages résultant de la négligence ou du non-respect des instructions spécifiées dans ce manuel et/ou d'autres instructions d'accompagnement.
- Les composants qui ont été endommagés pendant le transport.
- Les composants qui n'ont pas été explicitement répertoriés mais qui sont considérés comme des pièces d'usure générale.
- Les dommages causés par l'eau, par exemple la pluie, l'humidité excessive, les environnements corrosifs ou d'autres contaminants.
- Les imperfections qui n'affectent pas le fonctionnement.

### **LA GARANTIE NE S'APPLIQUE PAS SI LA CARTE DE GARANTIE N'A PAS ÉTÉ ENVOYÉE À ATH-HEINL.**

Il est précisé que les dommages et dysfonctionnements causés par le non-respect des travaux d'entretien et de réglage (selon le mode d'emploi et/ou les instructions), les raccordements électriques défectueux (champ tournant, tension nominale, protection par fusible) ou une utilisation inappropriée (surcharge, installation à l'extérieur, modifications techniques) excluent le droit à la garantie !



## 8 LIVRE D'ESSAI



### Indice

Ce carnet d'essai (y compris le protocole) est une partie importante du mode d'emploi du produit.

**!!!VEUILLEZ LE CONSERVER PRÉCIEUSEMENT !!!**

### Inspection

Le produit doit être inspecté par une entreprise ou une institution appropriée et agréée après l'installation, la remise, l'instruction si nécessaire, puis à intervalles réguliers conformément aux réglementations et dispositions légales applicables dans le pays d'exploitation.

En cas de modification ou d'extension du type de produit, un carnet de contrôle supplémentaire doit être tenu et accepté.

### Portée de l'inspection

Outre les prescriptions relatives au bon fonctionnement, à la propreté et à l'entretien, il convient de contrôler en particulier les composants importants pour la sécurité de l'ensemble du système.



### Données techniques

veuillez vous référer au "[Spécifications techniques](#)".

### Plaque signalétique

Veillez noter toutes les données ci-dessous

Fabricant et type de matériaux de montage utilisés

 ATH-Heinl			
<b>Typ</b> Type		<b>Serien #</b> Serial #	
<b>Spannung</b> Voltage		<b>Baujahr</b> Year of built	
<b>Leistung</b> Power		<b>Tragkraft</b> Capacity	
		<small>Made by ATH-Heinl GmbH &amp; Co.KG Gewerbepark 9   92278 Iilschwang GERMANY   Assembly in China</small>	

## 8.1 Protocole d'installation et de transfert

<b>Site d'installation :</b>	<b>Appareil/installation :</b>
Entreprise :	Fabricant :
Rue :	Type/Modèle :
Ville :	Numéro de série :
Pays :	Année de fabrication :

Le produit indiqué ci-dessus a été assemblé, contrôlé quant à son fonctionnement et sa sécurité, et mis en service. L'installation a été réalisée par :

L'opérateur  L'expert

L'exploitant confirme l'installation correcte du type de produit, avoir lu et compris toutes les informations de cette notice d'utilisation et du protocole et les respecter en conséquence, ainsi que garder ces documents accessibles à tout moment aux opérateurs instruits.

L'opérateur confirme qu'après l'installation et la mise en service par une personne formée du fabricant ou d'un revendeur agréé (expert), il a été instruit sur le fonctionnement, la manipulation, les spécifications relatives à la sécurité, la maintenance et l'entretien de la machine, qu'il a reçu les documents, informations et spécifications de la machine et que le produit fonctionne correctement.

### REMARQUE IMPORTANTE :

#### SI LES POINTS CI-DESSUS NE SONT PAS REMPLIS, LE DROIT À LA GARANTIE EXPIRE !

La garantie n'est valable qu'en cas de respect et de preuve de l'installation correcte, de la remise, le cas échéant de l'instruction de la machine ainsi que de l'entretien annuel par un expert autorisé par le fabricant. L'intervalle entre 2 entretiens ne doit pas dépasser 12 mois. En cas d'utilisation non standard ou d'utilisation en plusieurs équipes ou saisonnière, une inspection et un entretien 1/2 annuel doivent être convenus.

Les demandes de garantie ne seront acceptées que si tous les points du protocole et du mode d'emploi ont été respectés, si la demande est faite immédiatement après la découverte et si ce **protocole** est envoyé **au fabricant dans le cadre du protocole d'entretien et, le cas échéant, de service**.

En outre, les informations spécifiques sur la garantie (étendue, réclamations et spécifications) telles que décrites dans le mode d'emploi doivent être respectées.

Sont exclus de la garantie les dommages et les réclamations résultant d'une manipulation inappropriée, d'un manque d'entretien et de maintenance, de l'utilisation de matériaux de montage, d'exploitation, de maintenance et d'entretien inadaptés ou non spécifiés, de dommages mécaniques, d'une manipulation de l'équipement sans consultation ou par des experts non autorisés. Pour les systèmes qui n'ont pas été installés par un expert autorisé, la garantie est limitée par accord du fabricant au maximum à la fourniture des pièces de rechange nécessaires.

---

Nom et cachet de la société de l'expert si nécessaire numéro et nom VKH

Date et signature de l'expert

---

Nom et cachet de la société de l'exploitant

Date et signature de l'exploitant



## 8.2 Plan de test

Tests	1	2	3	4	5	6
Date						
Plaque signalétique						
Mode d'emploi succinct						
Instructions d'utilisation						
Etiquette de sécurité						
Marquage pour l'utilisation						
Marquage supplémentaire						
Construction (déformation, fissures)						
Chevilles de fixation et stabilité						
Etat du sol en béton (fissures)						
Condition / état général						
Etat / propreté						
Etat / entretien et étanchéité						
Etat / Fluides						
Condition / Lubrification						
Conditionnement / Agrégats						
Conditionnement / Entraînement						
Conditionnement / Moteur						
État / Boîte de vitesses						
État / Cylindre						
Condition / Soupape						
Condition / Commande électrique						
Condition / Interrupteurs électriques						
Condition / Interrupteurs électriques						
Condition / Lignes électriques						
Condition / Lignes hydrauliques						
Conditionnement des raccords hydrauliques						
Conditionnement des conduites pneumatiques						
Conditionnement des raccords pneumatiques						
Condition / Etanchéité						
État / Boulons et roulements						
État / Pièces d'usure						



Tests	1	2	3	4	5	6
Date						
État / Couvertures						
Etat / Fonctions sous charge						
Etat / Composants importants pour la sécurité						
Condition / Dispositif de sécurité électrique						
Condition / Dispositif de sécurité hydraulique						
Condition / Dispositif de sécurité pneumatique						
Condition / Dispositif de sécurité mécanique						
Condition / Fonctions sous charge						
Vignette d'inspection délivrée						



### 8.3 Rapport d'inspection

Inspection visuelle (expert agréé)

#### Résultats de l'inspection

Lors d'une inspection régulière/extraordinaire/réinspection\*.

L'appareil a été soumis à un test d'aptitude au fonctionnement. Aucun/les défauts suivants\* n'ont été constatés :

---

---

---

---

---

Portée de l'inspection : Contrôle fonctionnel et visuel selon les spécifications  
Contrôle partiel encore en suspens :

---

---

Il n'y a pas \*) d'objections à la mise en service, aucun \*) nouveau test n'est nécessaire.

---

(lieu, date)

Confirmation de la réception :

(Signature de l'expert)

(Nom de l'expert)

(Titre du poste)

(Adresse)

(Employé par)

Opérateur (Cachet de la société, date, signature)

Défauts constatés \*\*)

Défauts corrigés \*\*)

---

---

\*) Veuillez rayer les mentions inutiles

\*\*\*) Confirmation de l'exploitant ou d'un représentant autorisé avec date et signature

Inspection visuelle (expert agréé)

## Rapport d'inspection

Lors d'une inspection régulière/extraordinaire/réinspection\*.

L'appareil a été soumis à une inspection de l'état de fonctionnement. Aucun/les défauts suivants\* n'ont été constatés :

---

---

---

---

---

Portée de l'inspection : Contrôle fonctionnel et visuel selon les spécifications

Contrôle partiel encore en suspens :

---

---

Il n'y a pas d'objections \*) à la mise en service, les tests ultérieurs ne sont pas \*) nécessaires.

---

---

(lieu, date)

Confirmation de la réception :

(Signature de l'expert)

(Nom de l'expert)

(Titre du poste)

(Adresse)

(Employé par)

Opérateur (Cachet de la société, date, signature)

Défauts constatés \*\*)

Défauts corrigés \*\*)

---

---

\*) Veuillez rayer les mentions inutiles

\*\*\*) Confirmation de l'exploitant ou d'un représentant autorisé avec date et signature



Inspection visuelle (expert agréé)

## Rapport d'inspection

Lors d'une inspection régulière/extraordinaire/réinspection\*.

L'appareil a été soumis à une inspection de l'état de fonctionnement. Aucun/les défauts suivants\* n'ont été constatés :

---

---

---

---

---

Portée de l'inspection : Contrôle fonctionnel et visuel selon les spécifications  
Contrôle partiel encore en suspens :

---

---

Il n'y a pas d'objections \*) à la mise en service, les tests ultérieurs ne sont pas \*) nécessaires.

---

(lieu, date)

Confirmation de la réception :

(Signature de l'expert)

(Nom de l'expert)

(Titre du poste)

(Adresse)

(Employé par)

Opérateur (Cachet de la société, date, signature)

Défauts constatés \*\*)

Défauts corrigés \*\*)

---

---

\*) Veuillez rayer les mentions inutiles

\*\*\*) Confirmation de l'exploitant ou d'un représentant autorisé avec date et signature



Inspection visuelle (expert agréé)

## Rapport d'inspection

Lors d'une inspection régulière/extraordinaire/réinspection\*.

L'appareil a été soumis à une inspection de l'état de fonctionnement. Aucun/les défauts suivants\* n'ont été constatés :

---

---

---

---

---

Portée de l'inspection : Contrôle fonctionnel et visuel selon les spécifications

Contrôle partiel encore en suspens :

---

---

Il n'y a pas d'objections \*) à la mise en service, les tests ultérieurs ne sont pas \*) nécessaires.

---

---

(lieu, date)

Confirmation de la réception :

(Signature de l'expert)

(Nom de l'expert)

(Titre du poste)

(Adresse)

(Employé par)

Opérateur (Cachet de la société, date, signature)

Défauts constatés \*\*)

Défauts corrigés \*\*)

---

---

\*) Veuillez rayer les mentions inutiles

\*\*\*) Confirmation de l'exploitant ou d'un représentant autorisé avec date et signature



Inspection visuelle (expert agréé)

## Rapport d'inspection

Lors d'une inspection régulière/extraordinaire/réinspection\*.

L'appareil a été soumis à une inspection de l'état de fonctionnement. Aucun/les défauts suivants\* n'ont été constatés :

---

---

---

---

---

Portée de l'inspection : Contrôle fonctionnel et visuel selon les spécifications

Contrôle partiel encore en suspens :

---

---

Il n'y a pas d'objections \*) à la mise en service, les tests ultérieurs ne sont pas \*) nécessaires.

---

---

(lieu, date)

Confirmation de la réception :

(Signature de l'expert)

(Nom de l'expert)

(Titre du poste)

(Adresse)

(Employé par)

Opérateur (Cachet de la société, date, signature)

Défauts constatés \*\*)

Défauts corrigés \*\*)

---

---

\*) Veuillez rayer les mentions inutiles

\*\*\*) Confirmation de l'exploitant ou d'un représentant autorisé avec date et signature

Inspection visuelle (expert agréé)

Rapport d'inspection

Lors d'une inspection régulière/extraordinaire/réinspection\*.

L'appareil a été soumis à une inspection de l'état de fonctionnement. Aucun/les défauts suivants\* n'ont été constatés :

---

---

---

---

---

Portée de l'inspection : Contrôle fonctionnel et visuel selon les spécifications

Contrôle partiel encore en suspens :

---

---

Il n'y a pas d'objections \*) à la mise en service, les tests ultérieurs ne sont pas \*) nécessaires.

---

(lieu, date)

Confirmation de la réception :

(Signature de l'expert)

(Nom de l'expert)

(Titre du poste)

(Adresse)

(Employé par)

Opérateur (Cachet de la société, date, signature)

Défauts constatés \*\*)

Défauts corrigés \*\*)

---

---

\*) Veuillez rayer les mentions inutiles

\*\*\*) Confirmation de l'exploitant ou d'un représentant autorisé avec date et signature





# Manual de Instrucciones



Elevador plataforma media altura

## ATH Flex Lift 30 ATH Flex Lift 30Z

Del número de serie: B645060904197





## CONTENIDO

<b>1</b>	<b>Introducción.....</b>	<b>152</b>
1.1	Informaciones generales.....	152
1.2	Descripción.....	153
1.3	Operación.....	154
1.4	Instrucciones de seguridad.....	155
1.5	Datos técnicos.....	156
1.6	Distribución de la carga.....	157
1.7	Dibujo acotado.....	158
<b>2</b>	<b>Instalación.....</b>	<b>160</b>
2.1	Condiciones de transporte y almacenamiento.....	160
2.2	Desembalaje de la máquina.....	161
2.3	Volumen de suministro.....	161
2.4	Ubicación.....	161
2.5	Conexión eléctrica.....	163
2.6	Conexión hidráulica.....	163
2.7	Montaje.....	164
2.7.1	Montaje de la plataforma elevadora.....	164
2.7.2	Plano de cimentación (opcional).....	165
2.7.3	Comprobación antes de la primera elevación.....	166
2.7.4	Elevación bajo carga.....	166
2.8	Antes de la puesta en servicio.....	167
<b>3</b>	<b>Operación.....</b>	<b>168</b>
3.1	Instrucciones de uso.....	168
3.2	Funcionamiento de la plataforma elevadora.....	169
3.3	Purgar el aire de la plataforma elevadora de tijera.....	169
3.4	Notas básicas.....	170
<b>4</b>	<b>Mantenimiento.....</b>	<b>172</b>
4.1	Consumibles para montaje, mantenimiento y cuidado.....	172
4.2	Normas de seguridad para el aceite.....	174
4.3	Plan de mantenimiento o cuidados.....	175
4.4	Localización de averías o errores y solución.....	176
4.5	Instrucciones de mantenimiento y servicio.....	178
4.6	Bajada de emergencia en caso de corte de corriente.....	179
4.7	Eliminación.....	180

<b>5</b>	<b>Declaración de conformidad CE-UE.....</b>	<b>181</b>
<b>6</b>	<b>Apéndice.....</b>	<b>183</b>
6.1	Esquema del circuito eléctrico.....	183
6.2	Esquema del circuito hidráulico.....	184
<b>7</b>	<b>Tarjeta de garantía.....</b>	<b>186</b>
7.1	Alcance de la garantía del producto.....	187
<b>8</b>	<b>Libro de pruebas.....</b>	<b>188</b>
8.1	Protocolo de instalación y traspaso.....	189
8.2	Plan de pruebas.....	190
8.3	Informe de inspección.....	192
<b>9</b>	<b>Notas.....</b>	<b>198</b>



## 1 INTRODUCCIÓN

### 1.1 Informaciones generales



Estas instrucciones forman parte integrante de la máquina. Deben ser leídas y comprendidas por el usuario. No se asume ninguna responsabilidad por los daños causados por la inobservancia de estas instrucciones o de las normas de seguridad vigentes.



En todos los trabajos que se realicen con el equipo descrito deberá utilizarse ropa de protección adecuada.



#### **Peligro**

La inobservancia puede causar la muerte o lesiones graves



#### **Atención**

La inobservancia puede causar la muerte o lesiones graves.



#### **Advertencia**

La inobservancia puede provocar lesiones.



#### **Atención**

La inobservancia puede provocar daños materiales y afectar al funcionamiento del producto.



#### **Sugerencia**

Información complementaria sobre el funcionamiento del producto



#### **Consejo**

Información general útil

## 1.2 Descripción

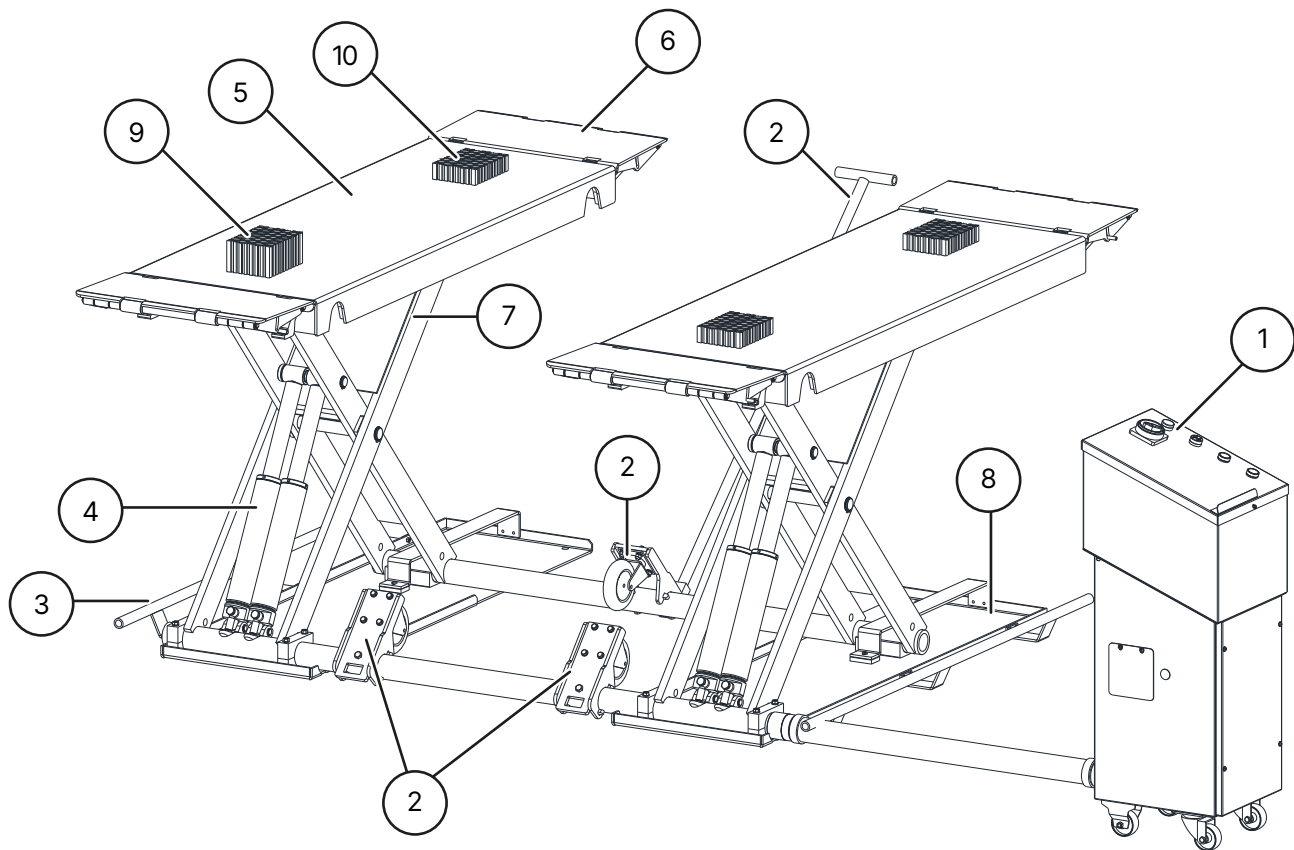

① Unidad hidráulica con mando

③ Barra deflectora

⑤ Placa de montaje

⑦ Brazo de tijera

⑨ 4 x soporte de goma 80 mm

② Kit de conducción

④ Cilindro hidráulico

⑥ Rampa de accionamiento

⑧ Placa base

⑩ 4 x soporte de goma 40 mm

### 1.3 Operación

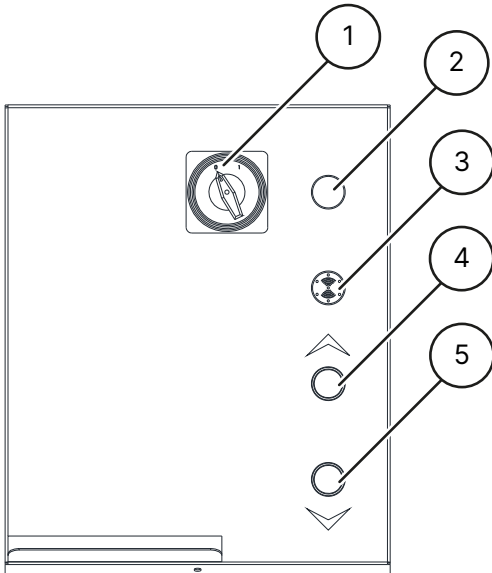

- ① **Interruptor principal bloqueable con función de parada de emergencia**  
para encender y apagar el ascensor e impedir su utilización por personas no autorizadas.
- ② **Avisador acústico**  
emite una señal acústica y visual cuando se baja el elevador.
- ③ **Luz de funcionamiento**  
indica si el ascensor está en modo de espera
- ④ **Botón de elevación**  
para subir la grúa
- ⑤ **Botón de bajada**  
para bajar la grúa

## 1.4 Instrucciones de seguridad

### Instrucciones generales de seguridad



Lea y comprenda el manual de instrucciones antes de utilizar la grúa.



Los trabajos en componentes eléctricos sólo están permitidos a electricistas autorizados localmente

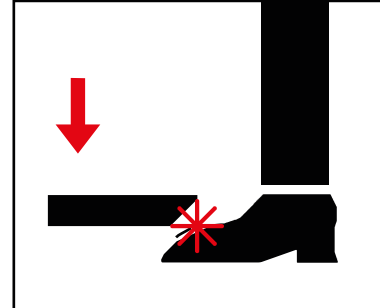

Abandone la zona de peligro al bajar la plataforma elevadora

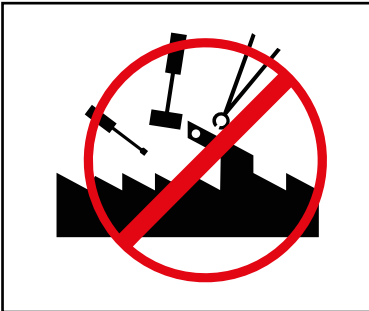

No está permitido realizar modificaciones de ningún tipo en la plataforma elevadora



La plataforma elevadora no debe limpiarse con agua corriente



No utilizar productos de limpieza que disuelvan la pintura o sean muy agresivos.

### Instrucciones de seguridad específicas del producto



La plataforma elevadora sólo debe ser manejada por personal cualificado

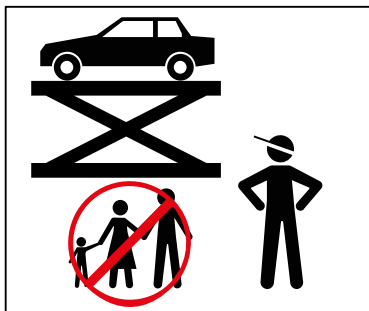

Sólo las personas autorizadas pueden acceder a la zona de peligro



Al elevar y bajar, la zona de peligro debe mantenerse despejada

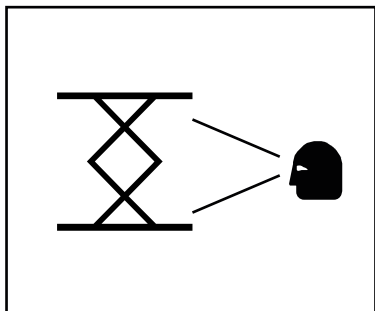

Para trabajar de forma segura es necesario realizar un mantenimiento e inspecciones adecuados

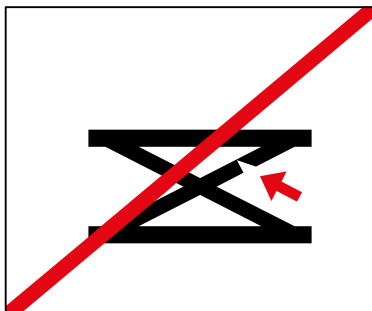

No trabaje en elevadores dañados

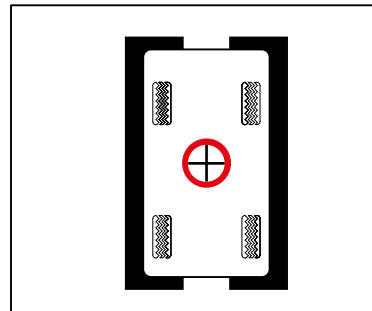

Asegúrese de que el peso del vehículo está correctamente distribuido

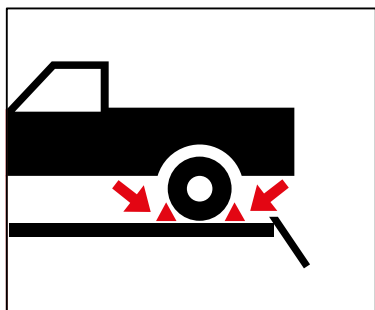

Utilice una protección antivuelco adecuada

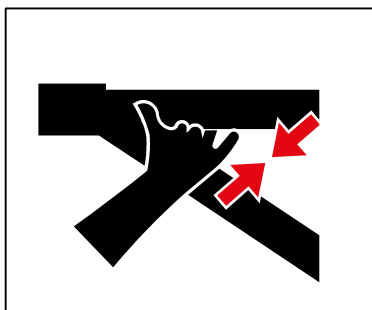

Mantenga despejados los puntos de cizallamiento al mover el elevador



No transportar objetos o personas sobre la plataforma elevadora, los brazos de soporte o sobre el vehículo a elevar.

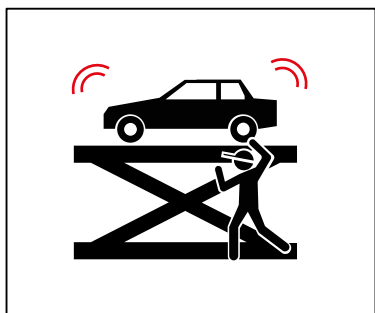

Evite movimientos de vaivén fuertes sobre el vehículo

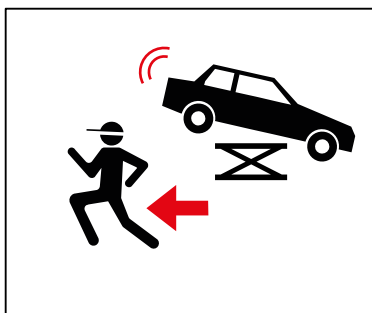

En caso de peligro de caída del vehículo, abandone inmediatamente la zona de peligro.



Está prohibido subirse a las plataformas elevadoras móviles.

## 1.5 Datos técnicos

Tipo	ATH Flex Lift 30 ATH Flex Lift 30Z
Capacidad de carga	3000 kg
Tiempo del proceso de elevación (2000 kg)	aprox. 20 s
Tiempo de descenso (2000 kg)	aprox. 20 s
Sistema eléctrico	1/230V/50Hz
Tensión de control	CC 24 V



<b>Tipo</b>	<b>ATH Flex Lift 30 ATH Flex Lift 30Z</b>
Motor	2,2 KW
rpm	1450
Fusible aguas arriba	1 C 16 A
Cable de conexión	Mín. 3 x 1.5mm <sup>2</sup>
Grado de protección	IP 43
Presión de trabajo <sup>2</sup>	200 bar
Aceite hidráulico recomendado	Verano (10° a 45°): HLP-D 32 ZFR Invierno (menos de 10°): HLP-D 22 ZFR
Cantidad de aceite	Aprox. 12 l
Anclaje al suelo opcional	8 x Varilla de anclaje M16x250 (Art. nº 090527) Cartucho de mortero de inyección 300 ml (Nº art. 090526)
Valor sonoro admisible	≤ 70 dB
Peso	590 kg

### Advertencia



<sup>2</sup> La presión de trabajo ajustada en fábrica se ajusta a la carga nominal máxima. La válvula limitadora de presión no debe manipularse.

La modificación del ajuste puede provocar daños graves.

### Sugerencia



Si no se puede aumentar la carga nominal indicada, póngase en contacto con nuestro servicio de asistencia técnica.

## 1.6 Distribución de la carga

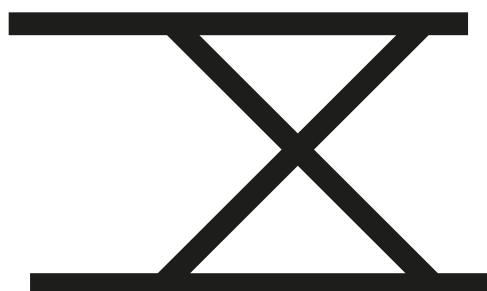
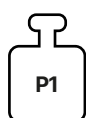
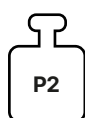

- Q Peso total del vehículo
- P1 Max  $3/5 \times Q$
- P2 Máx  $2/5 \times Q$
- 3/2 Distribución de la carga

### 1.7 Dibujo acotado

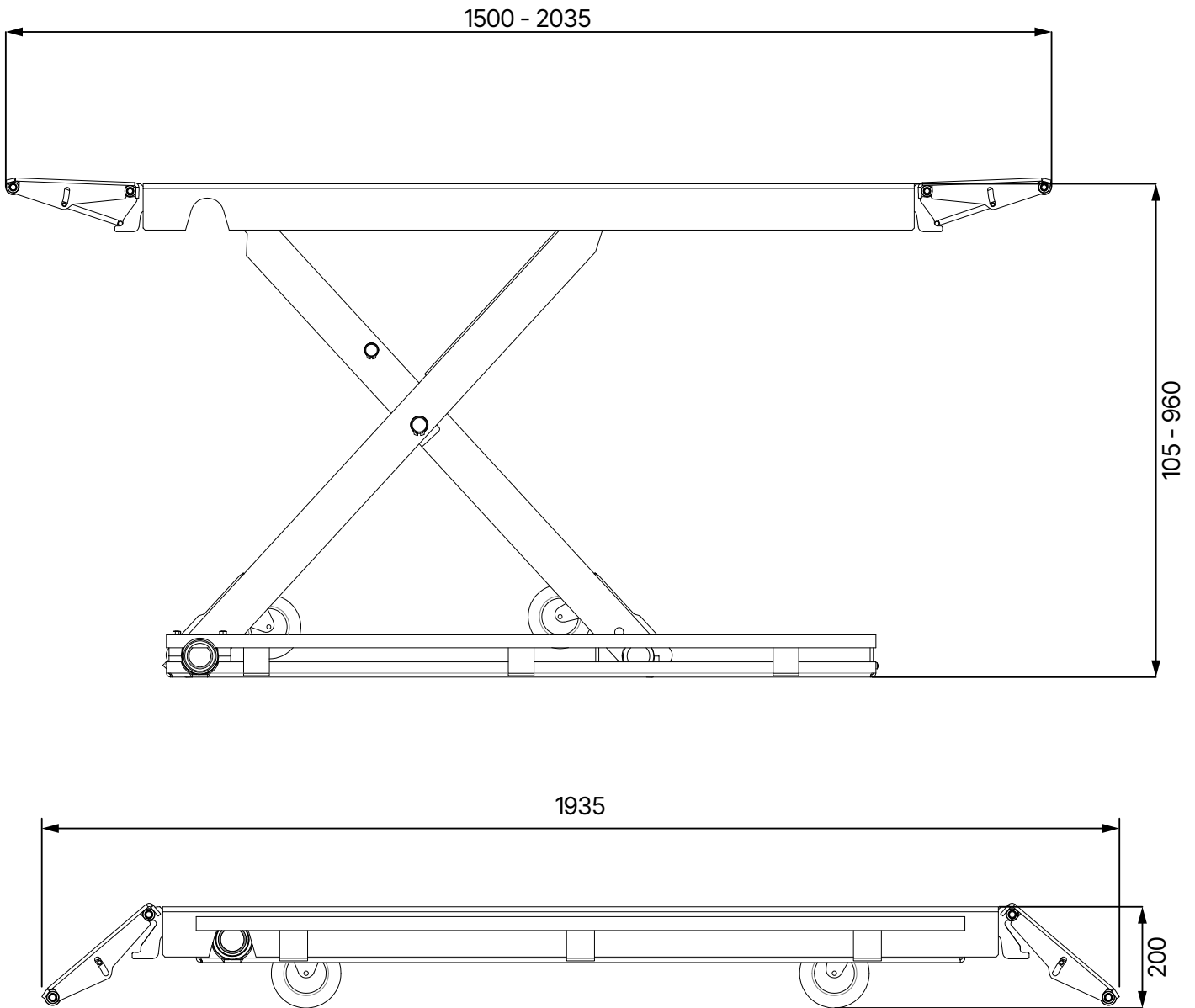





## 2 INSTALACIÓN

La máquina debe ser instalada por personal autorizado de acuerdo con las instrucciones.



### Sugerencia

El manual de instrucciones (incluido el protocolo) es una parte importante de la máquina o del producto.

**Consérvelas en un lugar seguro.**

El producto debe ser inspeccionado por una empresa o institución adecuada y autorizada tras la finalización del montaje, la entrega, la instrucción si es necesario, y posteriormente a intervalos regulares de acuerdo con la normativa y las disposiciones legales vigentes en el país de operación.

### 2.1 Condiciones de transporte y almacenamiento

Para el transporte y la colocación de la máquina, utilice siempre equipos de eslingado, elevación o transporte por el suelo adecuados y preste atención al centro de gravedad de la máquina.

La máquina sólo debe transportarse con el embalaje original.

Datos	
Peso	710 kg
Anchura	1950 mm
Longitud	2060 mm
Altura	530 mm
Temperatura de almacenamiento	-10 a +50°C

### Instrucciones de transporte y almacenamiento



#### Atención

Levantar con cuidado, sólo mover la carga con herramientas adecuadas que estén en perfecto estado.



#### Atención

Evite elevaciones imprevistas y movimientos bruscos. Tenga cuidado con los desniveles, canalones transversales, etc.

## 2.2 Desembalaje de la máquina

- Retire la cubierta superior del embalaje y asegúrese de que no se han producido daños durante el transporte. En caso de daños, informe inmediatamente al distribuidor.
- Retire el perno de seguridad para sacar la máquina del palé/bastidor. Para bajar la máquina del palé/bastidor, utilice un dispositivo de elevación adecuado (posiblemente con una eslinga de cuerda).

### Peligro



Las piezas de embalaje extraídas pueden suponer un peligro para niños y animales.

Esto puede provocar lesiones graves o incluso la muerte.

Guarde las piezas de embalaje retiradas en un lugar de recogida inaccesible para niños y animales hasta su eliminación.

## 2.3 Volumen de suministro

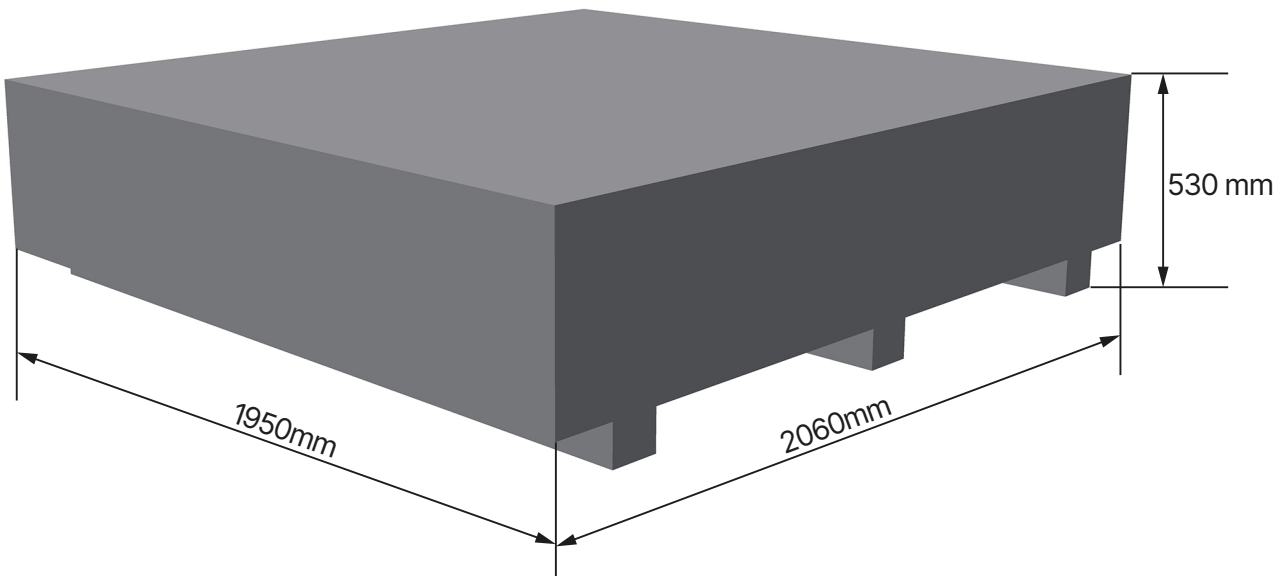

- Elevador de tijera con cilindros hidráulicos y central hidráulica ya instalados
- Rampas de acceso
- Unidad de control con central hidráulica incorporada
- Manual de instrucciones con libro de pruebas

### Sugerencia



Si falta algo del embalaje, póngase en contacto con nuestro departamento de ventas.

## 2.4 Ubicación

La máquina debe mantenerse alejada de materiales inflamables y explosivos, así como de la luz solar y la luz intensa. La máquina también debe colocarse en un lugar bien ventilado.

La máquina debe instalarse sobre suelo suficientemente sólido, si es necesario de acuerdo con los requisitos mínimos de las especificaciones del plano de cimentación.

A la hora de elegir el lugar de instalación, deben tenerse en cuenta, además de las condiciones del terreno, las directrices e instrucciones de la normativa de prevención de accidentes y la normativa del lugar de trabajo.

Si la unidad se va a instalar sobre un forjado, deberá comprobarse su capacidad de carga suficiente. En general, se recomienda consultar a un experto en construcción para que realice una evaluación cuando se instale la máquina sobre forjados.

La máquina sólo debe instalarse y utilizarse en el interior de locales cerrados. No dispone del equipamiento de seguridad adecuado (por ejemplo, protección IP, diseño galvanizado) para su uso en exteriores.

Temperatura	5 - 50°C
Nivel del mar	< 1500m
Humedad	50% a 40°C - 90% a 20°C

### Ubicación Distancias mínimas

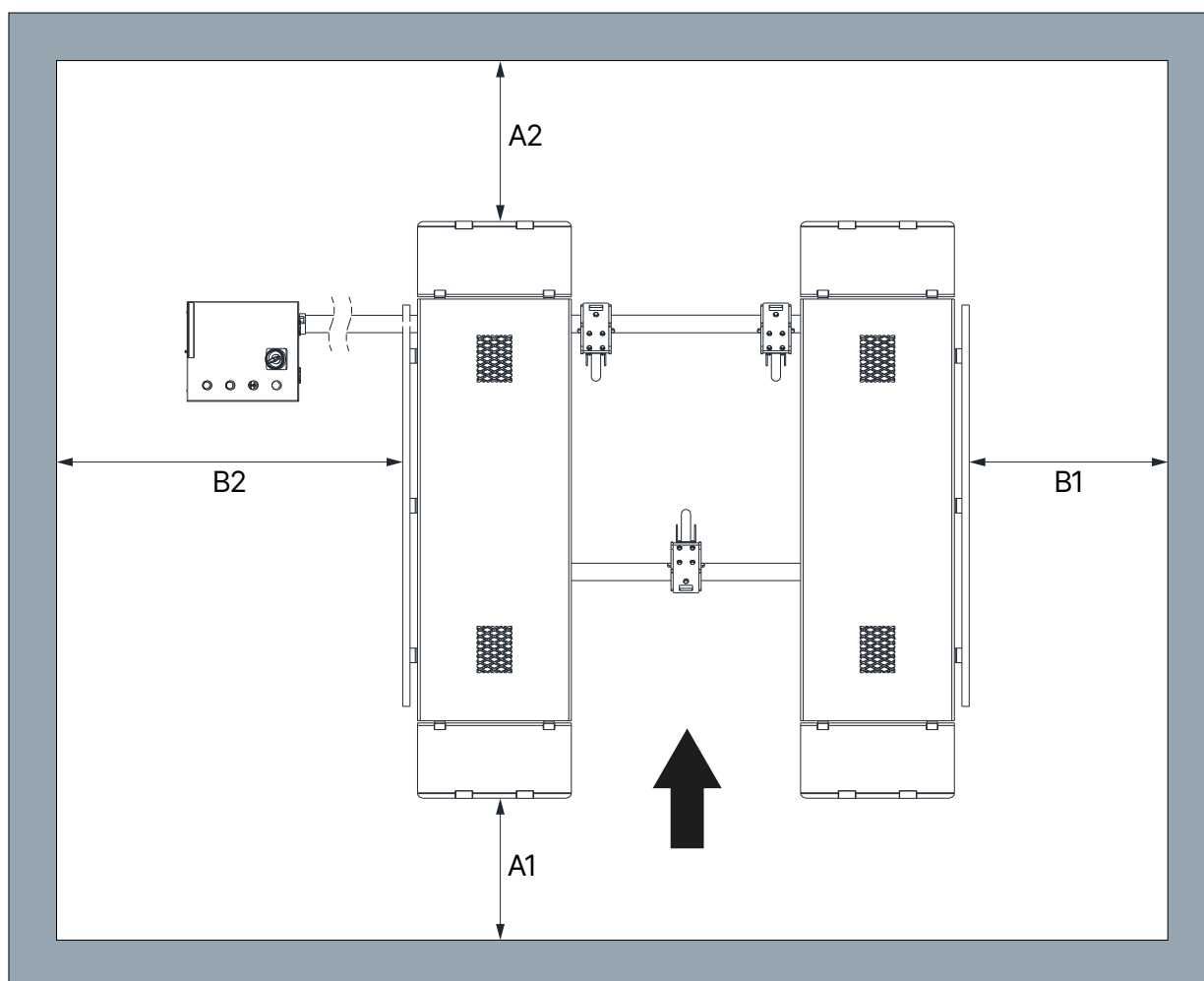

**A1** Mín. 2000 mm

**A2** Mín. 700 mm

**B1** Mín. 700 mm

**B2** Mín. 1000 mm

### Advertencia



Debe mantenerse una vía de evacuación de 700 mm como mínimo, incluso con el vehículo recogido.

## 2.5 Conexión eléctrica

### Atención



Deben observarse las normativas generales y locales. Por lo tanto, este paso sólo puede ser realizado por un especialista formado.

Preste atención a la línea de alimentación necesaria.

La conexión debe realizarse según el producto con un enchufe Schuko de 230 V.

Las desviaciones de tensión no deben ser superiores a 0,9 - 1,1 veces el rango de tensión nominal y las desviaciones de frecuencia no deben ser superiores a 0,99 - 1,01 veces el rango de frecuencia. Para poder garantizarlo, deben tomarse las medidas de protección necesarias.

Al final del trabajo, debe comprobarse el sentido de giro del motor.

## 2.6 Conexión hidráulica

**Antes de poner en funcionamiento el sistema o de hacerlo funcionar con aceite por primera vez, debe observarse lo siguiente con respecto a un funcionamiento óptimo, sin problemas y prácticamente sin aire:**

- Todos los conductos hidráulicos deben conectarse y apretarse de acuerdo con el esquema hidráulico y, en su caso, con la designación de la manguera.
- Todos los conductos y cilindros hidráulicos deben estar purgados de aire según el plano hidráulico o la designación de la manguera.
- Para garantizar el funcionamiento correcto y seguro del sistema y de las mangueras utilizadas, es imprescindible asegurarse de que los fluidos hidráulicos utilizados cumplen las especificaciones y recomendaciones específicas del fabricante.
- Los medios utilizados que no cumplan los requisitos específicos o estén contaminados dañarán todo el sistema hidráulico, acortarán la vida útil de los sistemas hidráulicos utilizados y darán lugar a la exclusión de responsabilidad y garantía.

### Sugerencia



También es posible una contaminación de la instalación por un nuevo llenado con aceite.

Deben comprobarse o producirse los requisitos mínimos y la cantidad mínima de aceite.

## 2.7 Montaje



### Sugerencia

Estas instrucciones no deben considerarse como instrucciones de montaje, aquí sólo se dan indicaciones y ayuda para montadores expertos y experimentados.



### Advertencia

Para los siguientes trabajos se debe llevar ropa adecuada y dispositivos de protección individual.



### Atención

El montaje y los ajustes incorrectos conllevarán la exclusión de responsabilidad y de garantía.

Las máquinas parcialmente premontadas deben ser inspeccionadas, instruidas y aceptadas por una persona competente antes de su puesta en servicio.

El montaje de las máquinas debe ser realizado por una persona competente y cualificada.

### 2.7.1 Montaje de la plataforma elevadora

1. Coloque y alinee la plataforma elevadora y la caja de distribución. Al montar la plataforma elevadora, preste atención al sentido de la marcha.

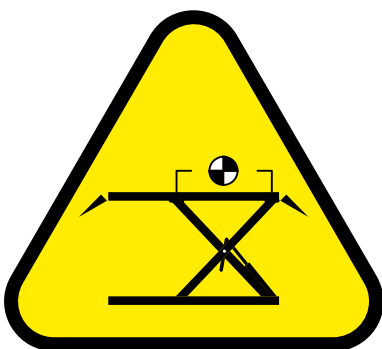

2. Conexión de las mangueras hidráulicas
  - Pasar las mangueras hidráulicas por el tubo vacío adjunto.
  - Conecte las mangueras a las conexiones de la plataforma elevadora de tijera y al bloque de válvulas de la caja de control.





### Sugerencia

Apriete todas las conexiones hidráulicas y asegúrese de que ninguna pieza móvil pueda dañar las mangueras hidráulicas.

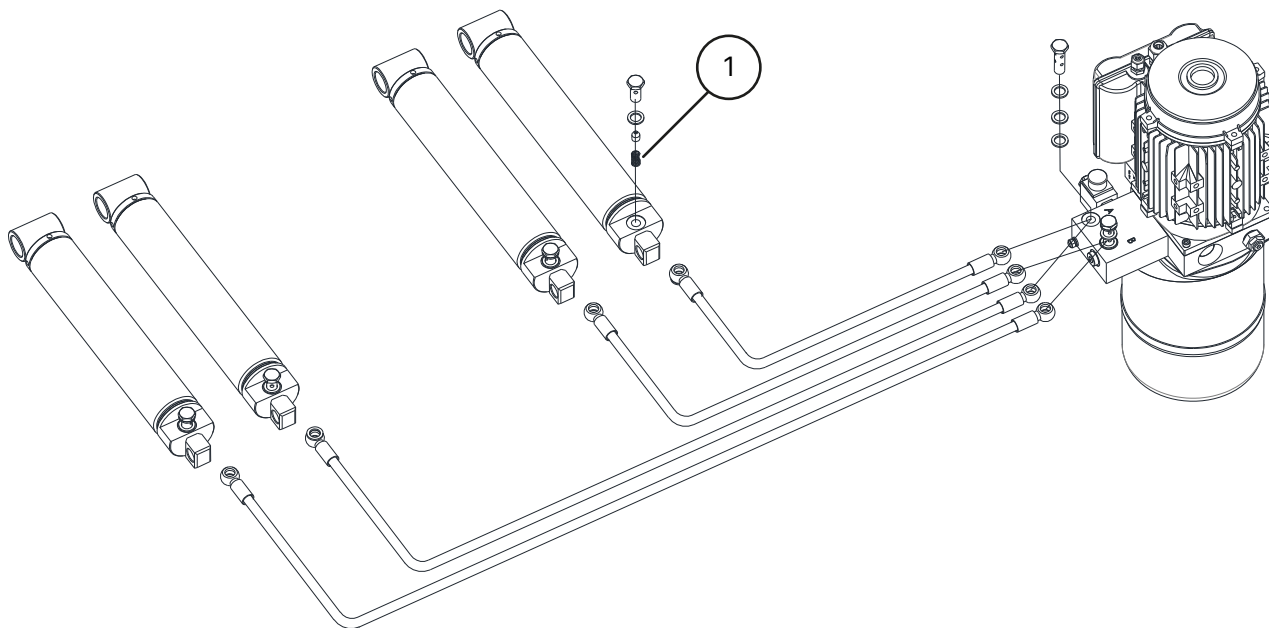

① Limitador de caudal

### 3. Aceite hidráulico

- Llenar el aceite hidráulico hasta la marca de la varilla de medición
- Purga del circuito hidráulico [Véase "Purgar el aire de la plataforma elevadora de tijera"](#)

### 4. Conexión eléctrica



### Atención

Aquí deben observarse las normativas generales así como las locales.

Por lo tanto, este paso sólo debe ser realizado por un especialista formado. Preste atención a la línea de alimentación necesaria (véase ["Conexión eléctrica"](#).)

### 5. Monte las rampas de subida y bajada con enclavamiento en la plataforma elevadora de tijera.

#### 2.7.2 Plano de cimentación (opcional)

Opcionalmente, la plataforma elevadora puede montarse de forma fija en el local. Los orificios necesarios para ello ya están preparados en el bastidor base de la plataforma elevadora. La movilidad no es necesaria.

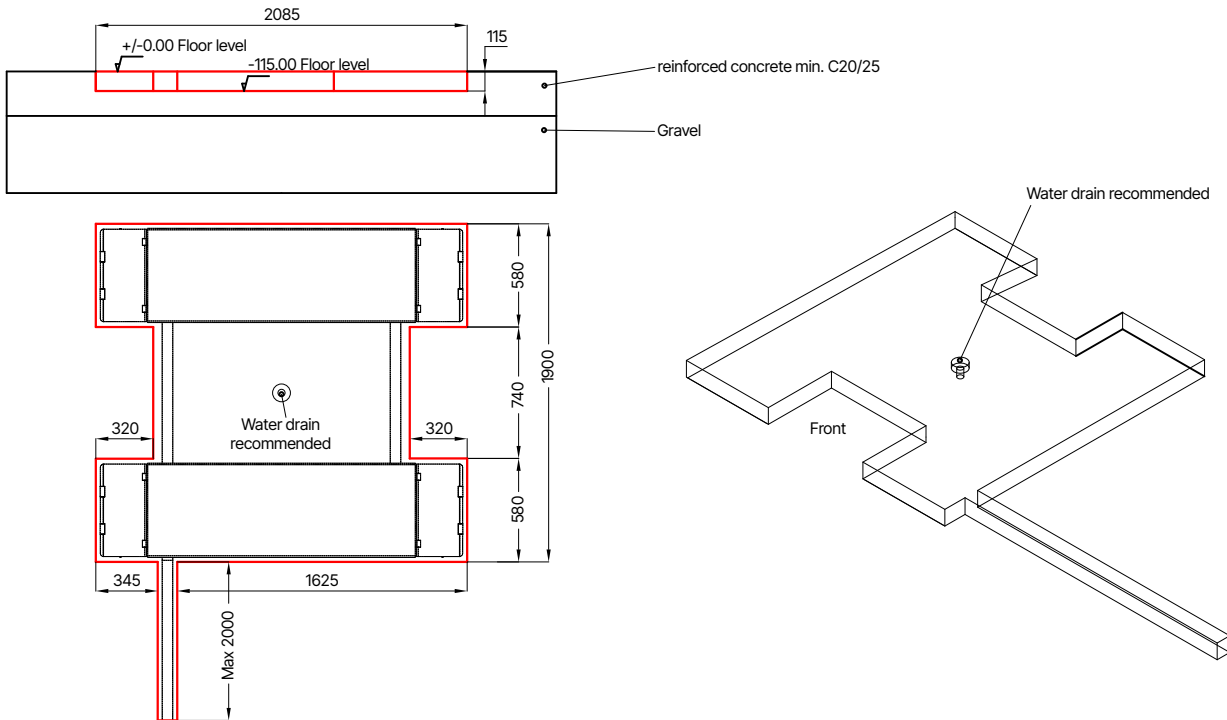

### 2.7.3 Comprobación antes de la primera elevación

- Compruebe la correcta fijación de todas las conexiones (tornillos, tuercas, pernos, etc.).
- Compruebe la estanqueidad de todos los componentes y conexiones hidráulicas y neumáticas y apriételos si es necesario.
- Compruebe el correcto funcionamiento de todos los botones. Asegúrese de que todos los componentes necesarios para la función están activados (apertura de los retenes, apertura de la válvula de descenso, activación de los contactores del motor, etc.).
- Observe el sentido de giro del motor y cámbielo si es necesario.
- Purgue el circuito hidráulico como se ha descrito. Durante la primera operación de elevación, lubrique las guías de deslizamiento de la carretilla elevadora o los brazos de tijera (para el tipo de grasa, consulte ["Consumibles para montaje, mantenimiento y cuidado"](#))

### 2.7.4 Elevación bajo carga

- Eleve una carga a una altura aproximada de 500 mm.
- Compruebe que todos los puntos de elevación están en contacto con el vehículo. Si todos están en contacto, el proceso de elevación puede continuar.

#### Sugerencia



Después de la instalación, rellene el ["Libro de pruebas"](#) adjunto.

Esta información será necesaria en caso de un posible servicio técnico.

## 2.8 Antes de la puesta en servicio

### **Advertencia**













Antes de la puesta en servicio, compruebe todos los tornillos de fijación y los conductos eléctricos, neumáticos e hidráulicos y apriételos si es necesario.

Atención: Algunos de ellos deben comprobarse a intervalos regulares y apretarse en caso necesario.



### 3 OPERACIÓN

#### 3.1 Instrucciones de uso

Empresa: Actividad:	<b>Instrucciones de uso</b> Para trabajar en plataformas elevadoras de vehículos	Fecha: Firma:
         	<b>Peligros para las personas y el medio ambiente</b>	
	<ul style="list-style-type: none"><li>▪ Peligro por posible deslizamiento del vehículo</li><li>▪ Peligro por superficies calientes en el vehículo</li><li>▪ Peligro de aplastamiento debido a las piezas móviles</li><li>▪ Peligro eléctrico debido al equipo eléctrico</li><li>▪ Peligro debido a la falta de mantenimiento del equipo</li></ul>	
	<b>Medidas de protección y normas de conducta</b>	
	<p><b>Elevación del vehículo</b></p> <ul style="list-style-type: none"><li>▪ Coloque el vehículo sobre la plataforma elevadora</li><li>▪ Evite una distribución desigual de la carga, no sobrecargue la plataforma, utilice elementos de recogida adecuados con superficie antideslizante o conformable, recoja únicamente en los puntos especificados del vehículo.</li><li>▪ Compruebe el funcionamiento de los dispositivos de seguridad antivuelco o de los dispositivos de seguridad de brazo giratorio en todas las direcciones.</li><li>▪ Elevar sólo si no hay peligro para las personas.</li></ul> <p><b>Trabajos en el vehículo levantado</b></p> <ul style="list-style-type: none"><li>▪ En función del trabajo, seleccione y utilice equipos de protección individual (por ejemplo, superficies calientes).</li><li>▪ Cuidado con las piezas calientes</li><li>▪ El desmontaje de componentes puede modificar la distribución de la carga: en caso necesario, asegure el vehículo para que no vuelque</li><li>▪ Utilice únicamente soportes de montaje homologados</li></ul> <p><b>Descenso del vehículo</b></p> <ul style="list-style-type: none"><li>▪ Retire las herramientas y otros objetos de la zona de peligro</li><li>▪ Baje sólo si no hay personas en peligro</li><li>▪ Los deflectores de pies, los bordes de seguridad o el sonido de advertencia tras la parada intermedia evitan lesiones en los pies</li></ul> <p><b>La plataforma elevadora sólo puede ser manejada sin supervisión por trabajadores instruidos y competentes a partir de los 18 años.</b></p>	
	<b>Comportamiento en caso de averías y en caso de peligro</b>	
<ul style="list-style-type: none"><li>▪ Comunicar los defectos de la máquina al instalador o al fabricante</li><li>▪ Desconecte la máquina y asegúrela contra una nueva puesta en marcha no autorizada.</li><li>▪ Los daños sólo pueden ser reparados por personal cualificado</li><li>▪ En caso de incendio, intente extinguir el fuego</li></ul>		
<b>Primeros auxilios</b>		
<ul style="list-style-type: none"><li>▪ Avisar al socorrista (ver plan de alarma o emergencia)</li><li>▪ Trate las lesiones inmediatamente</li><li>▪ Haga una anotación en el libro de primeros auxilios</li><li>▪ En caso de lesiones graves, haga una llamada de emergencia</li></ul>		
<b>Mantenimiento</b>		
<ul style="list-style-type: none"><li>▪ Las reparaciones sólo deben ser realizadas por personal autorizado y formado.</li><li>▪ Desconecte o asegure la máquina de la red eléctrica durante los trabajos de preparación, ajuste, mantenimiento y reparación.</li><li>▪ Limpie la plataforma elevadora al final del trabajo y compruebe el nivel del sistema hidráulico.</li><li>▪ Revisión anual de la plataforma elevadora por una persona autorizada e instruida.</li></ul>		

**Notruf 112**

## 3.2 Funcionamiento de la plataforma elevadora

### Atención



Lea atentamente todas las instrucciones de seguridad antes de utilizar la grúa.

### Colocación del juego de elevación

- Pulse el botón de elevación para instalar las dos ruedas del juego de accionamiento. Asegúrese de que estén en la posición correcta en el travesaño.
- Baje completamente la plataforma elevadora con el botón Bajar. La parte trasera de la plataforma elevadora desciende automáticamente sobre los rodillos.
- Coloque el soporte delantero de la lanza de enganche sobre la plataforma elevadora.
- Coloque la caja de interruptores en la placa de recogida de la plataforma elevadora y fijela si es necesario.
- Bloquee las rampas de subida y bajada.
- Ahora puede utilizar la barra de tracción para levantar con cuidado la parte delantera de la plataforma elevadora y desplazar la plataforma.  
Preste siempre atención a la caja de interruptores.
- Coloque la plataforma elevadora en un lugar adecuado.
- Para aparcar la plataforma elevadora lista para su uso, siga los pasos anteriores en orden inverso.

### Preparación

- Compruebe la distancia al suelo del vehículo
- Coloque el vehículo centrado delante de la plataforma elevadora y suba con cuidado, observando la distribución de la carga.
- Coloque las placas de goma adecuadas en la plataforma elevadora. Asegúrese de que estén centradas bajo los puntos de recogida del vehículo.

### Elevación

- Conecte la plataforma elevadora con el interruptor principal
- Eleve el vehículo hasta una altura de 100-150 mm y detenga la elevación soltando el botón de elevación.
- Compruebe si el vehículo está seguro en el elevador y si todos los puntos de recogida están en contacto.
- A continuación, continúe el proceso de elevación bajo observación.

### Bajada

- Antes de bajar, compruebe si hay algún objeto debajo de la cabina.
- Pulse el botón Bajar. La plataforma de elevación desciende completamente.

### Finalización

- Retire los discos de goma de la plataforma elevadora.
- Baje el vehículo de la plataforma elevadora.

## 3.3 Purgar el aire de la plataforma elevadora de tijera



#### Sugerencia



Asegúrese de añadir aceite si no hay suficiente aceite en el circuito durante el proceso de purga.

1. Pulse el botón de Elevación hasta que la plataforma elevadora se eleve completamente y se mueva a presión (si es necesario, puentee previamente el interruptor de fin de carrera).
2. Pulse el botón Bajar para bajar completamente la plataforma elevadora. No suelte todavía el botón.
3. Mantenga pulsado el botón Bajar durante otros 10 segundos para que salga el aire residual.
4. Repita este procedimiento 4-5 veces.

#### Consejo



Para acortar el tiempo de descenso, cargue el elevador.

### 3.4 Notas básicas

- La máquina sólo puede ser manejada de forma autónoma por personas mayores de 18 años, que hayan sido instruidas en el manejo de la máquina y que hayan acreditado su cualificación ante el empresario.
- Deben estar expresamente autorizados por el empresario para manejar la máquina. La orden de utilizar la máquina debe darse por escrito.
- La máquina sólo debe utilizarse para los fines previstos.
- Utilice siempre el material especificado para el montaje y el funcionamiento.
- Antes del montaje o desmontaje, compruebe todos los componentes; no deben mostrar ningún signo de daño.
- En caso necesario, siga las instrucciones especiales del fabricante para el montaje o desmontaje de trabajos específicos del vehículo.
- Una parte importante de la garantía es el cumplimiento del programa de mantenimiento. En particular, la limpieza, la protección contra la corrosión, el control si es necesario la reparación inmediata de los daños.
- Preste siempre atención a los peligros durante el funcionamiento. En cuanto se produzcan peligros, desconecte inmediatamente el sistema de todas las fuentes de energía (electricidad, etc.). A continuación, póngase en contacto con su distribuidor.
- Todas las señales de advertencia deben ser siempre claramente legibles. Si están dañadas, deben sustituirse inmediatamente.

#### Peligro



Preste atención a los posibles puntos de cizallamiento de la máquina.

**Atención**

Durante el funcionamiento, el ruido puede alcanzar los 85 dB (A), por lo que el operario debe tomar las medidas de protección adecuadas.

**Peligro**

Las partes móviles de la máquina pueden atrapar la ropa suelta, el pelo largo o las joyas.



## 4 MANTENIMIENTO

Para garantizar un funcionamiento seguro de la máquina, el usuario está obligado a realizar un mantenimiento periódico de la misma.

Los trabajos de reparación sólo pueden ser realizados por socios de servicio autorizados o por el cliente previa consulta con el fabricante.

### Advertencia



#### Antes de realizar trabajos de mantenimiento y reparación debe:

- Desconectar la máquina de TODAS las fuentes de alimentación.
- Apague el interruptor principal o desconecte el enchufe de alimentación y, si es necesario, libere el aire comprimido del sistema.
- Deben tomarse las medidas adecuadas para evitar que la máquina se vuelva a poner en marcha.

### Advertencia



Los trabajos en los elementos eléctricos o en la línea de alimentación sólo deben ser realizados por personal cualificado o electricistas.

### 4.1 Consumibles para montaje, mantenimiento y cuidado

#### Aceite hidráulico

Requisitos mínimos			
Eni PRECIS HLP-D Referencia: 090536 (10 litros)			
Verano	(10° a 45°)	HLP-D 32 ZFR	(p. ej.: Eni PRECIS)
Invierno	(menos de 10°)	HLP-D 22 ZFR	(p. ej.: Eni PRECIS)

#### Conservante para cuerdas, soldaduras, tornillos, esquinas, bordes y cavidades

Requisito mínimo		
Cera protectora en spray Würth	400 ml	Referencia: 90534

#### Lubricante para guías de deslizamiento

Requisitos mínimos	
LAGERMEISTER WHS 2002 Grasa blanca EP de alto rendimiento	Nº de artículo: 90530

#### Lubricante para casquillos, cadenas, rodillos y piezas móviles

Requisito mínimo		
Lata aerosol Ultra Luber blanco	500 ml	Referencia: 34403



## Limpieza

Requisito mínimo	
Limpiador intensivo de frenos Caramba sin acetona	

## Cuidado y protección de metales, superficies pintadas o con recubrimiento de polvo

Requisito mínimo		
Petec Spray translúcido	500 ml	Referencia: 73550
Petec Bidón de aspiración translúcido	1000 ml	Referencia: 73510
Cera protectora en spray Würth	400 ml	Referencia: 90534

## Cuidado y protección de metales, superficies pintadas o con recubrimiento de polvo en la zona de rodadura y piezas de plástico

Requisito mínimo		
Sellador de plástico Valet Pro Classic Protectant	500 ml	Referencia: 20020034S



## **4.2 Normas de seguridad para el aceite**

- Respete siempre los requisitos o normativas legales para el tratamiento del aceite usado.
- Elimine siempre el aceite usado a través de una empresa certificada.
- En caso de fuga, el aceite debe recogerse inmediatamente utilizando aglutinantes o bandejas para que no pueda penetrar en el suelo.
- Evite cualquier contacto del aceite con la piel.
- No permita que los vapores del aceite escapen a la atmósfera.
- El aceite es un medio inflamable. Sea consciente de los peligros potenciales.
- Lleve ropa de protección resistente al aceite, como guantes, gafas de seguridad, ropa protectora, etc.

### 4.3 Plan de mantenimiento o cuidados



#### Sugerencia

La máquina debe revisarse, limpiarse y mantenerse a intervalos regulares, independientemente de lo sucia que esté.

A continuación, la máquina debe tratarse con un producto de cuidado (por ejemplo, aceite o cera en spray). No utilice productos de limpieza nocivos para la piel.

**Si no se cumplen los puntos mencionados, caduca el derecho de garantía.**

Intervalo	Inmediatamente	Semanal	Mensual	1/4 anual	1/2 anual
Inspección de TODAS las piezas relacionadas con la seguridad	X				
Limpieza	X				
Comprobar o restaurar la protección de la superficie	X				
Comprobar la estanqueidad del sistema hidráulico	X				
Comprobar o restablecer la protección superficial o anticorrosión	X				
Comprobar o restaurar daños en pintura y componentes	X				
Comprobación o reparación de daños por óxido	X				
Comprobar o volver a tratar cavidades y zonas sin pintar	X				
Comprobar la estanqueidad del sistema neumático	X				
Comprobar la resistencia de los tornillos	X				
Comprobar, lubricar y ajustar la holgura de los cojinetes	X				
Comprobar piezas de desgaste		X			
Comprobar líquidos (nivel, desgaste, contaminación, calidad)		X			
Comprobar y lubricar las superficies de deslizamiento		X			
Eliminar la suciedad interna			X		
Limpiar y comprobar los componentes eléctricos				X	
Comprobar el funcionamiento y el desgaste del motor y la caja de cambios				X	
Comprobar soldaduras y construcción				X	
Realizar inspección visual (según plan de inspección)					X



#### 4.4 Localización de averías o errores y solución

##### Problemas de elevación

Síntomas	Causa	Solución
<b>El elevador no se eleva al pulsar el botón (el motor no funciona)</b>	Daños en el motor	Compruebe el motor y sustitúyalo si es necesario
	Fusibles defectuosos debido, por ejemplo, a fluctuaciones de tensión	Elimine las causas y sustituya los fusibles
	Botón y/o contacto defectuoso	Sustituir el pulsador y/o el contacto
	Interruptor principal y/o contacto defectuosos	Sustituir el interruptor principal y/o el contacto
	Cable de alimentación defectuoso o insuficiente	Sustituir el cable
	Tensión de entrada fluctuante o incorrecta	Comprobar la tensión
	Contactador del motor defectuoso	Sustituir el contactador del motor
	El relé térmico se ha disparado	Comprobar el relé térmico y el motor
	Final de carrera defectuoso o bloqueado	Compruebe el interruptor de fin de carrera, sustitúyalo si es necesario
<b>La plataforma elevadora no se eleva al pulsar el botón (motor en marcha)</b>	Falta aceite hidráulico	Rellenar aceite
	Filtro de aceite obstruido	Limpiar el filtro de aceite
	Pérdida de aceite	Sustituir componentes dañados
	Válvula de descenso abierta	Compruebe y sustituya la válvula de descenso si es necesario
	Sentido de giro incorrecto del motor	Sustituir las fases
	Bomba de engranajes defectuosa	Compruebe la bomba y sustitúyala si es necesario
	Se ha superado la carga admisible	Trabaje dentro de la carga admisible especificada
	Válvula limitadora de presión demasiado baja	Ajustar la válvula limitadora de presión a la carga de trabajo máxima
<b>La plataforma elevadora se eleva con sacudidas</b>	Poco espacio entre las guías	La distancia entre las guías debe ser de 1,5 - 2,5 mm.
	Aire en el sistema hidráulico	Purgar el sistema hidráulico
	Aceite hidráulico sucio	Cambiar el aceite hidráulico
	Las guías no están lubricadas	Lubricar las guías
<b>La plataforma elevadora sigue elevándose después de soltar el botón</b>	Pulsador o contactador defectuoso	Sustituir el pulsador o el contactador defectuoso

### Problemas durante el descenso

Síntomas	Causa	Solución
El elevador no baja		
	Botón y/o contacto defectuoso	Sustituir pulsador y/o contacto
	Relé de control defectuoso	Comprobar el relé de control
	Obstáculo bajo la plataforma	Eliminar obstáculo
	Protección contra rotura de manguera activada	Levantar brevemente la plataforma y volver a pulsar "ABAJO"
	Válvula de descenso no activada	Comprobar la conexión eléctrica
	Bobina magnética de la válvula de descenso defectuosa	Sustituir bobina magnética
	Válvula de control defectuosa	Sustituir la válvula de control
<b>Si no se pueden subsanar los fallos, baje el ascensor utilizando la función de bajada de emergencia y póngase en contacto con nuestro equipo de servicio técnico.</b>		
La plataforma baja demasiado despacio o con sacudidas	Válvula de descenso sucia	Limpie la válvula de descenso
El elevador baja solo	Conexiones hidráulicas con fugas	Apriete las conexiones, selle si es necesario
	Tuberías hidráulicas con fugas	Sustituya los conductos hidráulicos
	Cilindro hidráulico con fugas	Sustituir las juntas y limpiar el sistema hidráulico
	Válvula de descenso sucia o defectuosa	Limpiar o sustituir la válvula de descenso
	Válvula de retención defectuosa	Limpiar o sustituir

### Otros problemas

Síntomas	Causa	Solución
El elevador no sube y baja de forma sincronizada	Aire en el circuito hidráulico	Purgar el circuito hidráulico
El producto presenta daños (graves) por óxido	Daños o protección anticorrosión insuficiente Mantenimiento si es necesario	Eliminar el óxido, limpiar y restaurar la superficie



Síntomas	Causa	Solución
<b>Sonoridad inusual del motor</b>	Filtro de aceite contaminado	Limpiar el filtro de aceite
	Aire en el circuito hidráulico	Purgar el sistema hidráulico
	Aceite hidráulico sucio	Sustituir el aceite hidráulico
	Tensión de entrada incorrecta / falta de fase	Comprobar la conexión / comprobar la tensión de salida del contactor del motor
<b>Se ha disparado el disyuntor (fusible)</b>	Comprobar los contactos del contactor	Sustituya el contactor
	Comprobar la capacidad de los disyuntores	Sustituya los fusibles
	Compruebe si el cable está dañado	Sustituya el cable
<b>ASEGÚRESE SIEMPRE DE UTILIZAR PIEZAS Y ACCESORIOS ORIGINALES.</b>		

#### 4.5 Instrucciones de mantenimiento y servicio

##### Sugerencia



Todos los trabajos de mantenimiento y reparación deben realizarse al menos después de ["Plan de mantenimiento o cuidados"](#) realizarse

#### Comprobación del nivel de aceite

1. Bajar completamente la plataforma elevadora
2. Retire el tapón de llenado
3. Compruebe el nivel de aceite en el tapón de llenado

#### Cambio de aceite

1. Baje completamente la plataforma elevadora
2. Retire el tapón de llenado de aceite
3. Retire con cuidado el tapón de vaciado de aceite y deje que el aceite se vacíe en un recipiente adecuado

##### Sugerencia



Limpe el depósito y el filtro de aceite para evitar la contaminación prematura del aceite hidráulico.

4. Una vez vaciado completamente el aceite, cierre el depósito con el tapón de vaciado de aceite
5. Rellene el depósito con aceite nuevo

6. Suba y baje el elevador y compruebe que la altura máxima de elevación sigue siendo correcta
7. Rellene cuidadosamente el aceite si es necesario

### Sugerencia



El aceite usado debe eliminarse cumpliendo todas las normativas legales.

## 4.6 Bajada de emergencia en caso de corte de corriente

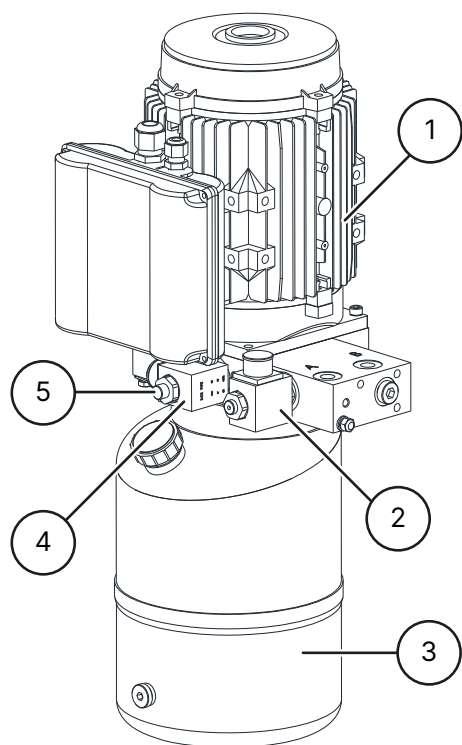

- ① Motor
- ② Válvula de control
- ③ Depósito de aceite
- ④ Válvula de descenso
- ⑤ Tapón de vaciado de emergencia

1. Gire lentamente el tapón de vaciado de emergencia de la válvula de descenso en sentido antihorario y accione al mismo tiempo la válvula de control.
2. Una vez completado el descenso, cierre el tornillo de descenso de emergencia girándolo en el sentido de las agujas del reloj.



#### 4.7 Eliminación

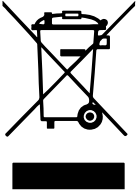

Desconecte el aire y la alimentación eléctrica.  
Retire todos los materiales no metálicos y almacénelos de acuerdo con la normativa local.  
Retire el aceite de la máquina y almacénelo de acuerdo con la normativa local.  
Recicle todos los materiales metálicos.



#### **Peligro**

La máquina contiene algunas sustancias peligrosas.  
Éstas pueden contaminar el medio ambiente y causar daños al cuerpo humano.  
Preste atención a las precauciones adecuadas y, en caso necesario, a la ropa de protección durante su manipulación.



## 5 DECLARACIÓN DE CONFORMIDAD CE-UE

De conformidad con la Directiva sobre máquinas 2006/42/CE, anexo II 1A, Directiva CEM 2014/30/UE, anexo IV.

Número de serie

Razón social y dirección completa del fabricante

**ATH-Heinl GmbH & Co. KG**  
Gewerbepark 9  
DE - 92278 Illschwang

Nombre y dirección del representante autorizado de la documentación.

**ATH-Heinl GmbH & Co. KG**  
Gewerbepark 9  
DE - 92278 Illschwang

Por la presente declaramos que la máquina designada a continuación, en la versión comercializada por nosotros, cumple los requisitos fundamentales de seguridad y salud pertinentes de la Directiva CE 2006/42/CE y la legislación de armonización que se enumera a continuación.

### Descripción de la máquina

### Plataforma elevadora para vehículos

Designación de tipo

ATH Flex Lift 30  
ATH Flex Lift 30Z

El objeto de la declaración arriba descrita cumple la siguiente legislación de armonización de la Unión pertinente.

Directiva 2006/42/CE, EU-Abl. L157/24 del 09.06.2006

Se cumplen las siguientes normas y reglamentos armonizados

DIN EN ISO 12100:2010 (Seguridad de las máquinas)  
DIN EN 1493:2010 (Directiva sobre máquinas)  
DIN EN 60204-1: 2018 (Seguridad de las máquinas)

Instituto de ensayo

**CTI-CEM International Ltd**  
Unit 200 Greenogue Business Park  
Grants Lane, Rathcoole,  
Co. Dublin. Ireland

Número de referencia de los datos técnicos

C-353-20-0726-22-01-B

Número del certificado

C-353-20-0726-22-01-B1

**ATH-Heinl GmbH & Co. KG**  
Gewerbepark 9  
DE - 92278 Illschwang



Noviembre 2022

Hans Heinl  
(Director Gerente)



**LAS TRANSFORMACIONES Y/O MODIFICACIONES DE LA MÁQUINA  
INVALIDAN LA PRUEBA CE Y EXCLUYEN CUALQUIER RESPONSABILIDAD.**



- |  |                                   |
|--|-----------------------------------|
| <b>QF1</b> Interruptor principal         | <b>QF2</b> Interruptor automático |
| <b>M</b> Motor 2,2KW 1PH                 | <b>ST</b> Relé térmico            |
| <b>KM</b> Contactor motor DC             | <b>YV1</b> Válvula de descenso    |
| <b>YV2</b> Válvula de control            | <b>JD</b> Generador de señales    |
| <b>N-</b> Fuente de alimentación 24V-60W | <b>SB1</b> Botón de elevación     |
| <b>60-</b>                               |                                   |
| <b>24</b>                                |                                   |
| <b>SB2</b> Botón de bajada               |                                   |

## 6.2 Esquema del circuito hidráulico

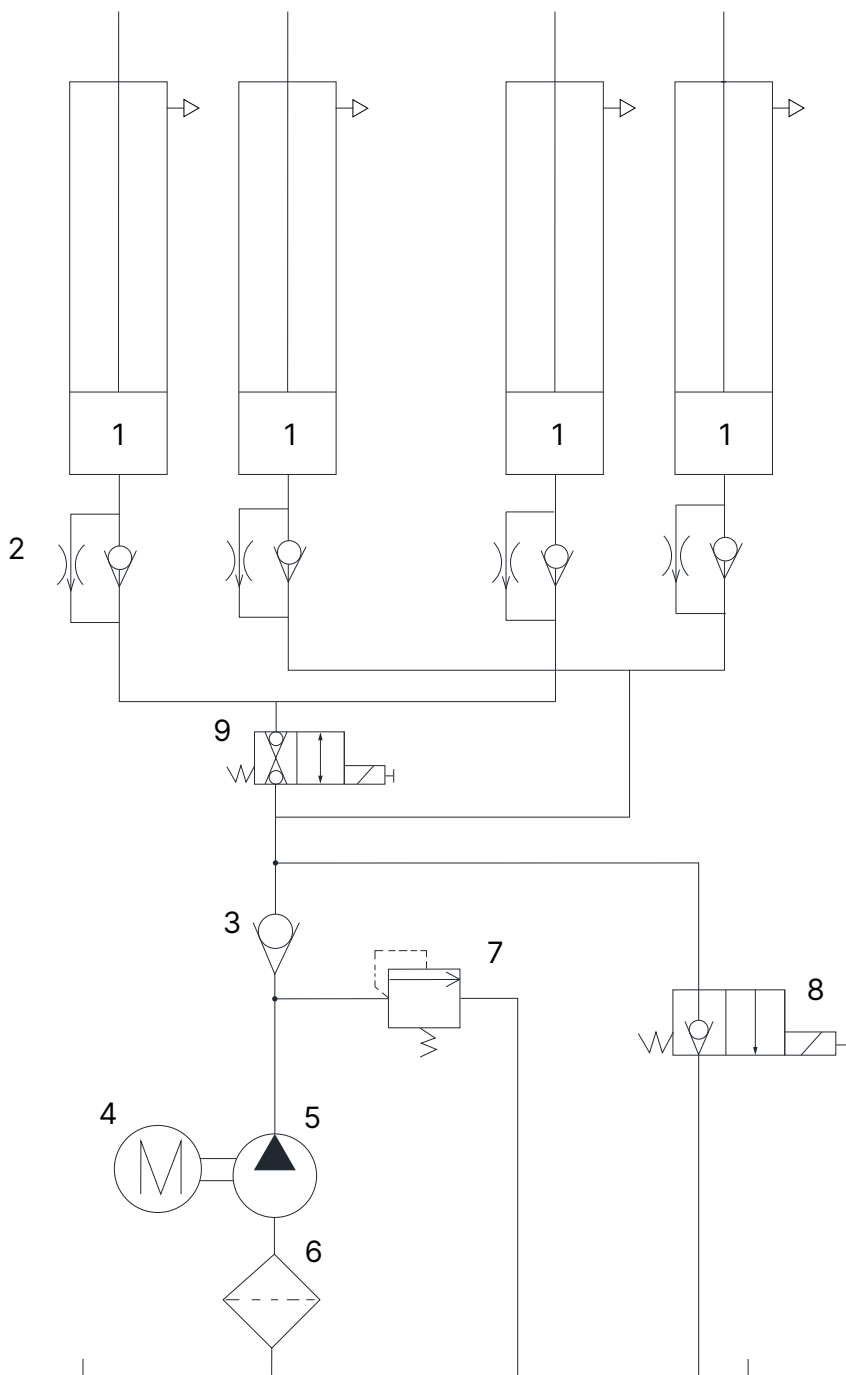

- |   |                               |   |                     |
|---|-------------------------------|---|---------------------|
| 1 | Cilindro hidráulico           | 2 | Limitador de caudal |
| 3 | Válvula de retención          | 4 | Motor               |
| 5 | Bomba de engranajes           | 6 | Filtro de aceite    |
| 7 | Válvula limitadora de presión | 8 | Válvula de descenso |
| 9 | Válvula de control            |   |                     |



## 7 TARJETA DE GARANTÍA

Dirección del distribuidor:	Dirección del cliente:
Empresa (número de cliente, si procede):	Empresa (número de cliente, si procede):
Persona de contacto:	Persona de contacto:
Calle:	Calle:
Código postal y ciudad	Código postal y ciudad:
Tel. y fax:	Tel. y fax:
Email:	Email:
Fabricante y modelo	Año de fabricación:
Número de serie:	Número de referencia:

### Descripción del mensaje:

---

---

---

### Descripción de las piezas de recambio necesarias:

Pieza de recambio:	Número de pieza:	Cantidad:
--------------------	------------------	-----------

### Notas importantes:

Los daños causados por un manejo inadecuado, un mantenimiento descuidado o daños mecánicos no están cubiertos por la garantía. Para los sistemas que no hayan sido instalados por un montador autorizado de ATH-Heinl, la garantía se limita al suministro de las piezas de recambio necesarias.

### Daños de transporte:

Defecto evidente

(Daños de transporte visibles, anotar en el albarán del transportista, enviar copia del albarán y fotos inmediatamente a ATH-Heinl)

Defecto oculto

(Los daños de transporte sólo se detectan al desembalar la mercancía, enviar informe de daños con fotos a ATH-Heinl en un plazo de 24 horas)

---

Lugar y fecha

Firma y sello

## 7.1 Alcance de la garantía del producto

### Cinco años

- Sobre la estructura del aparato

### Un año (en circunstancias normales/uso dentro del ámbito de la garantía)

- Unidades de alimentación
- Cilindros hidráulicos
- Todos los demás componentes de desgaste, como placas giratorias, placas de goma, cables, cadenas, válvulas, interruptores, etc.

### Exclusión de garantía de

- Defectos causados por el desgaste normal, uso indebido, daños de transporte, instalación incorrecta, tensión o falta del mantenimiento requerido.
- Daños resultantes de negligencia o incumplimiento de las instrucciones especificadas en este manual y/u otras instrucciones adjuntas.
- Componentes dañados durante el transporte.
- Componentes que no se han enumerado explícitamente pero que se manipulan como piezas de desgaste general.
- Daños causados, por ejemplo, por la lluvia, humedad excesiva, ambientes corrosivos u otros contaminantes.
- Manchas que no afecten al funcionamiento.

### **LA GARANTÍA NO SE APLICA SI NO SE HA ENVIADO LA TARJETA DE GARANTÍA A ATH-HEINL.**

Se advierte que los daños y fallos de funcionamiento causados por el incumplimiento de los trabajos de mantenimiento y ajuste (según instrucciones de uso y/o instrucciones), conexiones eléctricas defectuosas (campo giratorio, tensión nominal, protección por fusible) o uso inadecuado (sobrecarga, instalación al aire libre, modificaciones técnicas) ¡excluyen el derecho de garantía!



## 8 LIBRO DE PRUEBAS



### Sugerencia

Este libro de pruebas (incluido el protocolo) es una parte importante de las instrucciones de uso o del producto.

**¡¡¡GUÁRDELO CON CUIDADO!!!**

### Inspección

El producto debe ser inspeccionado por una empresa o institución adecuada y autorizada tras la finalización de la instalación, la entrega, la instrucción si es necesario, y posteriormente a intervalos regulares de acuerdo con la normativa y las disposiciones legales aplicables en el país de operación.

En caso de modificaciones o ampliaciones del tipo de producto, deberá llevarse y aceptarse un cuaderno de pruebas adicional.

### Alcance de la inspección

Además del correcto funcionamiento, la limpieza y las especificaciones de mantenimiento, deben comprobarse especialmente los componentes relevantes para la seguridad de todo el sistema.



### Datos técnicos

consulte el "[Datos técnicos](#)".

### Placa de características

Anote todos los datos siguientes

Fabricante y tipo de materiales de montaje utilizados

 ATH-Heinl			
<b>Typ</b> Type		<b>Serien #</b> Serial #	
<b>Spannung</b> Voltage		<b>Baujahr</b> Year of built	
<b>Leistung</b> Power		<b>Tragkraft</b> Capacity	
		Made by ATH-Heinl GmbH & Co.KG Gewerbepark 9   92278 Iilschwang GERMANY   Assembly in China	



## 8.1 Protocolo de instalación y traspaso

Lugar de instalación:	Dispositivo/instalación:
Empresa	Fabricante
Calle	Tipo/Modelo:
Ciudad:	Número de serie:
País:	Año de fabricación:

El producto arriba indicado ha sido montado, se ha comprobado su funcionamiento y seguridad, y se ha puesto en funcionamiento. La instalación ha sido realizada por:

El operador  El experto

El operador confirma la correcta instalación del tipo de producto, haber leído y comprendido toda la información de este manual de instrucciones y protocolo y observarlos en consecuencia, así como mantener estos documentos accesibles para los operadores instruidos en cualquier momento.

El operador confirma que después de la instalación y puesta en marcha por una persona capacitada del fabricante o un distribuidor autorizado (experto), ha sido instruido en la función, manejo, especificaciones relevantes para la seguridad, mantenimiento y cuidado de la máquina, ha recibido los documentos, información y especificaciones de la máquina y que el producto funciona correctamente.

### NOTA IMPORTANTE:

#### SI NO SE CUMPLEN LOS PUNTOS ANTERIORES, ¡EL DERECHO DE GARANTÍA CADUCARÁ!

La garantía sólo es válida en caso de cumplimiento y prueba de una correcta instalación, entrega, si es necesario instrucción de la máquina, así como el mantenimiento anual por un experto autorizado por el fabricante. El intervalo entre 2 intervalos de mantenimiento no debe superar los 12 meses. En caso de uso no estándar o de uso en varios turnos o estacional, deberá acordarse una inspección y mantenimiento ½ anual.

Las reclamaciones de garantía sólo se aceptarán si se han cumplido todos los puntos del protocolo y del manual de instrucciones, si la reclamación se realiza inmediatamente después de su descubrimiento y si este **protocolo se envía al fabricante junto con el protocolo de mantenimiento y, si procede, de servicio.**

Además, debe respetarse la información específica sobre la garantía (alcance, reclamaciones y especificaciones) descrita en el manual de instrucciones.

Quedan excluidos de la garantía los daños y reclamaciones derivados de un manejo inadecuado, de la falta de mantenimiento y cuidado, del uso de materiales de montaje, funcionamiento, mantenimiento y cuidado inadecuados o no especificados, de daños mecánicos, de la manipulación del equipo sin consultar o por expertos no autorizados. Para los sistemas que no han sido instalados por un experto autorizado, la garantía se limita por acuerdo del fabricante a un máximo del suministro de las piezas de repuesto necesarias.

---

Nombre y sello de la empresa del experto  
si es necesario número y nombre VKH

Fecha y firma del experto

---

Nombre y sello de la empresa explotadora

Fecha y firma del operador



## 8.2 Plan de pruebas

Pruebas	1	2	3	4	5	6
Fecha						
Placa de características						
Instrucciones breves de uso						
Instrucciones de uso						
Etiqueta de seguridad						
Marcado para el funcionamiento						
Otras marcas						
Construcción (deformación, grietas)						
Clavijas de fijación y estabilidad						
Estado del suelo de hormigón (grietas)						
Estado / condición general						
Estado / limpieza						
Estado / mantenimiento y estanqueidad						
Estado / Fluidos						
Estado / Lubricación						
Estado / Agregado						
Estado / Accionamiento						
Estado / Motor						
Estado / Caja de cambios						
Estado / Cilindro						
Estado / Válvula						
Estado / Mando eléctrico						
Estado / Interruptores eléctricos						
Estado / Interruptores eléctricos						
Condición / Líneas eléctricas						
Condición / Líneas hidráulicas						
Condición / Accesorios hidráulicos						
Estado / Tuberías neumáticas						
Estado / Tornillería neumática						
Estado / Estanqueidad						
Estado / Pernos y cojinetes						
Estado / Piezas de desgaste						
Estado / Cubiertas						
Estado / Funciones bajo carga						

Pruebas	1	2	3	4	5	6
Fecha						
Estado / Componentes relevantes para la seguridad						
Estado / Dispositivo de seguridad eléctrico						
Estado / Dispositivo de seguridad hidráulico						
Estado / Dispositivo de seguridad neumático						
Estado / Dispositivo de seguridad mecánico						
Estado / Funciones bajo carga						
Etiqueta de inspección emitida						



### 8.3 Informe de inspección

Inspección visual (experto autorizado)

#### Resultados de la inspección

En una inspección/reinspección ordinaria/extraordinaria\*.

El dispositivo se sometió a una prueba de disponibilidad operativa. No se detectaron los siguientes\* defectos:

---

---

---

---

---

Alcance de la inspección: Inspección funcional y visual conforme a las especificaciones

Inspección parcial pendiente:

---

---

No hay \*) objeciones a la puesta en servicio, no es necesario \*) repetir las pruebas.

---

---

(lugar, fecha)

Confirmación de aceptación:

(Firma del experto)

(Nombre del experto)

(Cargo)

(Dirección)

(Empleado por)

Operador (Sello de la empresa, fecha, firma)

Defectos observados \*\*)

Defectos corregidos \*\*)

---

---

\*) Táchese lo que no proceda

\*\*\*) Confirmación del operador o de un representante autorizado con fecha y firma



Inspección visual (experto autorizado)

## Informe de inspección

En una inspección/reinspección periódica/extraordinaria\*.

El aparato ha sido sometido a una inspección de disponibilidad operativa. No se han encontrado los siguientes\* defectos:

---

---

---

---

---

Alcance de la inspección: Inspección funcional y visual conforme a las especificaciones

Inspección parcial pendiente:

---

---

No hay \*) objeciones a la puesta en servicio, no es \*) necesario realizar pruebas posteriores.

---

---

(lugar, fecha)

Confirmación de aceptación:

(Firma del experto)

(Nombre del experto)

(Cargo)

(Dirección)

(Empleado por)

Operador (Sello de la empresa, fecha, firma)

Defectos observados \*\*)

Defectos corregidos \*\*)

---

---

\*) Táchese lo que no proceda

\*\*\*) Confirmación del operador o de un representante autorizado con fecha y firma



Inspección visual (experto autorizado)

## Informe de inspección

En una inspección/reinspección periódica/extraordinaria\*.

El aparato ha sido sometido a una inspección de disponibilidad operativa. No se han encontrado los siguientes\* defectos:

---

---

---

---

---

Alcance de la inspección: Inspección funcional y visual conforme a las especificaciones  
Inspección parcial pendiente:

---

---

No hay \*) objeciones a la puesta en servicio, no es \*) necesario realizar pruebas posteriores.

---

---

(lugar, fecha)

Confirmación de aceptación:

Operador (Sello de la empresa, fecha, firma)

Defectos observados \*\*)

Defectos corregidos \*\*)

(Firma del experto)

(Nombre del experto)

(Cargo)

(Dirección)

(Empleado por)

---

---

\*) Táchese lo que no proceda

\*\*\*) Confirmación del operador o de un representante autorizado con fecha y firma



Inspección visual (experto autorizado)

## Informe de inspección

En una inspección/reinspección periódica/extraordinaria\*.

El aparato ha sido sometido a una inspección de disponibilidad operativa. No se han encontrado los siguientes\* defectos:

---

---

---

---

---

Alcance de la inspección: Inspección funcional y visual conforme a las especificaciones

Inspección parcial pendiente:

---

---

No hay \*) objeciones a la puesta en servicio, no es \*) necesario realizar pruebas posteriores.

---

---

(lugar, fecha)

Confirmación de aceptación:

(Firma del experto)

(Nombre del experto)

(Cargo)

(Dirección)

(Empleado por)

Operador (Sello de la empresa, fecha, firma)

Defectos observados \*\*)

Defectos corregidos \*\*)

---

---

\*) Táchese lo que no proceda

\*\*\*) Confirmación del operador o de un representante autorizado con fecha y firma



Inspección visual (experto autorizado)

## Informe de inspección

En una inspección/reinspección periódica/extraordinaria\*.

El aparato ha sido sometido a una inspección de disponibilidad operativa. No se han encontrado los siguientes\* defectos:

---

---

---

---

---

Alcance de la inspección: Inspección funcional y visual conforme a las especificaciones  
Inspección parcial pendiente:

---

---

No hay \*) objeciones a la puesta en servicio, no es \*) necesario realizar pruebas posteriores.

---

---

(lugar, fecha)

Confirmación de aceptación:

(Firma del experto)

(Nombre del experto)

(Cargo)

(Dirección)

(Empleado por)

Operador (Sello de la empresa, fecha, firma)

Defectos observados \*\*)

Defectos corregidos \*\*)

---

---

\*) Táchese lo que no proceda

\*\*\*) Confirmación del operador o de un representante autorizado con fecha y firma





Inspección visual (experto autorizado)

## Informe de inspección

En una inspección/reinspección periódica/extraordinaria\*.

El aparato ha sido sometido a una inspección de disponibilidad operativa. No se han encontrado los siguientes\* defectos:

---

---

---

---

---

Alcance de la inspección: Inspección funcional y visual conforme a las especificaciones

Inspección parcial pendiente:

---

---

No hay \*) objeciones a la puesta en servicio, no es \*) necesario realizar pruebas posteriores.

---

---

(lugar, fecha)

Confirmación de aceptación:

(Firma del experto)

(Nombre del experto)

(Cargo)

(Dirección)

(Empleado por)

Operador (Sello de la empresa, fecha, firma)

Defectos observados \*\*)

Defectos corregidos \*\*)

---

---

\*) Táchese lo que no proceda

\*\*\*) Confirmación del operador o de un representante autorizado con fecha y firma





# Oryginalna instrukcja Obsługi



Podnośnik niskiego podnoszenia

## ATH Flex Lift 30 ATH Flex Lift 30Z

Od numeru seryjnego: B645060904197



ATH-Heinl GmbH & Co. KG | Gewerbepark 9  
D-92278 Illschwang | Germany | [www.ath-heinl.pl](http://www.ath-heinl.pl)

Data wydania: 22.07.2024 | Wyjątek stanowią błędy i pominięcia. Sprzedaż tylko przez partnerów handlowych ATH





## TREŚĆ

<b>1</b>	<b>Wstęp.....</b>	<b>202</b>
1.1	Informacje ogólne.....	202
1.2	Opis.....	203
1.3	Działanie.....	204
1.4	Wskazówki bezpieczeństwa.....	205
1.5	Dane techniczne.....	206
1.6	Rozkład obciążenia.....	207
1.7	Rysunek z wymiarami.....	208
<b>2</b>	<b>Instalacja.....</b>	<b>210</b>
2.1	Warunki transportu i przechowywania.....	210
2.2	Rozpakowanie urządzenia.....	211
2.3	Zakres dostawy.....	211
2.4	Lokalizacja.....	212
2.5	Podłączenie elektryczne.....	214
2.6	Przyłącza hydrauliczne.....	214
2.7	Montaż.....	214
2.7.1	Montaż platformy podnoszącej.....	215
2.7.2	Plan posadowienia (opcjonalnie).....	216
2.7.3	Sprawdź przed pierwszym podniesieniem.....	217
2.7.4	Podnoszenie pod obciążeniem.....	217
2.8	Przed oddaniem do użytku.....	218
<b>3</b>	<b>Praca.....</b>	<b>219</b>
3.1	Instrukcja obsługi.....	219
3.2	Obsługa platformy podnoszącej.....	220
3.3	Odpowietrzanie podnośnika nożycowego.....	220
3.4	Podstawowe informacje.....	221
<b>4</b>	<b>Konserwacja.....</b>	<b>223</b>
4.1	Materiały eksploatacyjne do montażu, konserwacji i pielęgnacji.....	223
4.2	Przepisy bezpieczeństwa dotyczące oleju.....	225
4.3	Plan konserwacji lub pielęgnacji.....	226
4.4	Rozwiązywanie problemów lub wyświetlanie błędów i ich usuwanie.....	227
4.5	Instrukcja konserwacji i serwisu.....	229
4.6	Opuszczanie awaryjne w przypadku awarii zasilania.....	230
4.7	Utylizacja.....	231

<b>5</b>	<b>Deklaracja zgodności WE-UE.....</b>	<b>232</b>
<b>6</b>	<b>Załącznik.....</b>	<b>233</b>
6.1	Schemat obwodu elektrycznego.....	233
6.2	Schemat układu hydraulicznego.....	234
<b>7</b>	<b>Karta gwarancyjna.....</b>	<b>236</b>
7.1	Zakres gwarancji na produkt.....	237
<b>8</b>	<b>Książka badań.....</b>	<b>238</b>
8.1	Protokół instalacji i przekazania.....	239
8.2	Plan badań.....	241
8.3	Raport z inspekcji.....	243
<b>9</b>	<b>Uwagi.....</b>	<b>249</b>



## 1 WSTĘP

### 1.1 Informacje ogólne



Niniejsza instrukcja stanowi integralną część Podnośnika. Musi być ona przeczytana i zrozumiana przez użytkownika. Za szkody spowodowane nieprzestrzeganiem niniejszej instrukcji lub obowiązujących przepisów bezpieczeństwa nie ponosi się odpowiedzialności.



Do wszystkich prac przy opisanych urządzeniach należy nosić odpowiednią odzież ochronną.

#### **Niebezpieczeństwo**



Nieprzestrzeganie prowadzi do śmierci lub ciężkich obrażeń ciała

#### **Uwaga**



Nieprzestrzeganie może prowadzić do śmierci lub ciężkich obrażeń.

#### **Ostrzeżenie**



Nieprzestrzeganie może prowadzić do obrażeń ciała

#### **Uwaga**



Nieprzestrzeganie może prowadzić do szkód materialnych i pogorszenia funkcjonowania produktu.

#### **Wskazówka**



Informacje uzupełniające dotyczące obsługi produktu

#### **Wskazówka**



Ogólne przydatne informacje

## 1.2 Opis

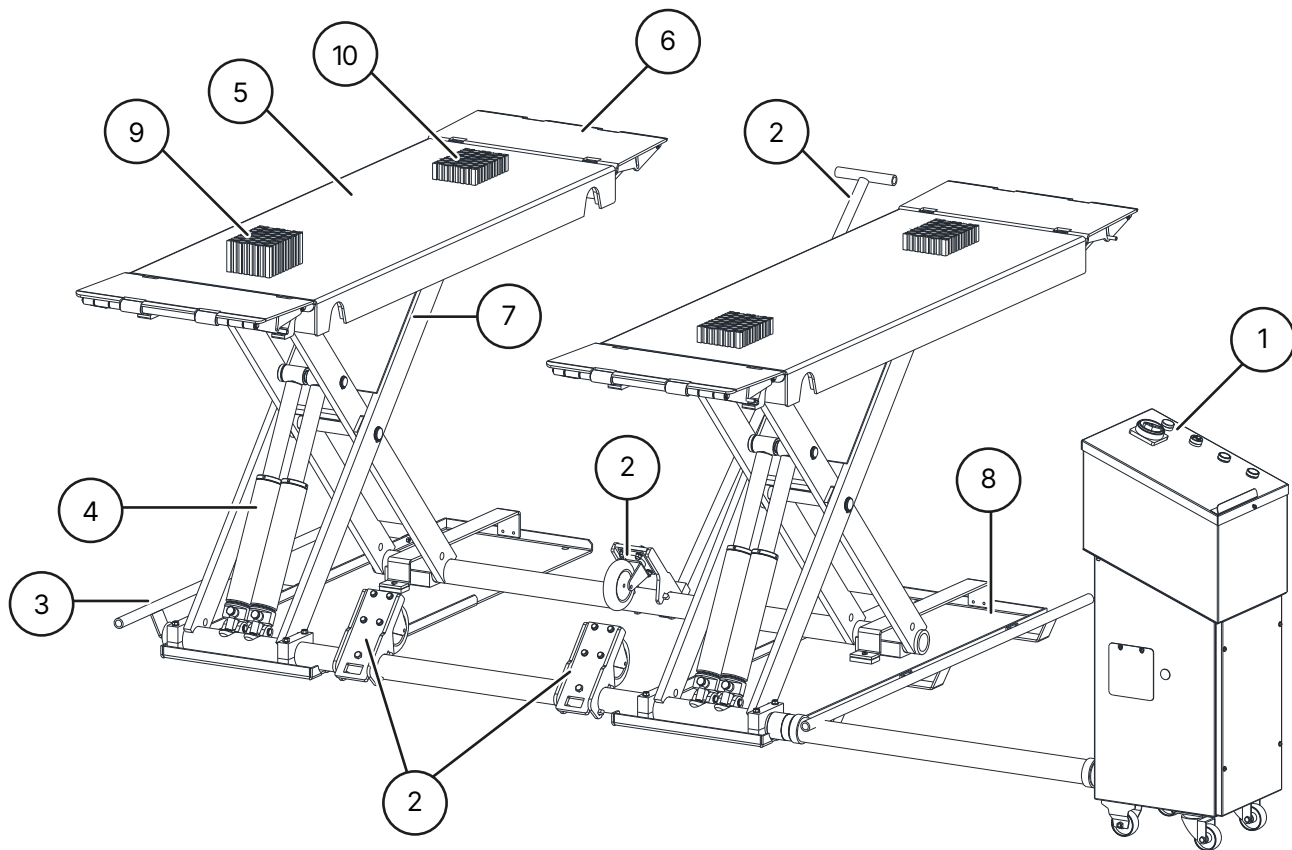

- |   |   |   |                           |
|---|---|---|---------------------------|
| ① | Jednostka hydrauliczna z układem sterowania | ② | Zestaw napędowy           |
| ③ | Deflektor                                   | ④ | Siłownik hydrauliczny     |
| ⑤ | Płyta montażowa                             | ⑥ | Rampa najazdowa           |
| ⑦ | Ramię nożycowe                              | ⑧ | Płyta podstawy            |
| ⑨ | 4 x wspornik gumowy 80 mm                   | ⑩ | 4 x wspornik gumowy 40 mm |

### 1.3 Działanie

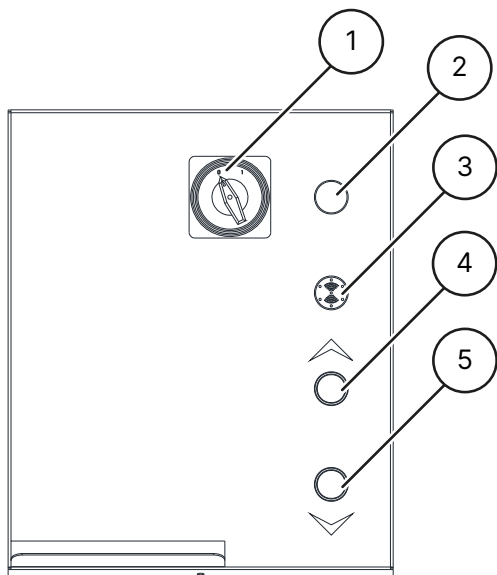

- 1 **Zamykany wyłącznik główny z funkcją zatrzymania awaryjnego**  
służy do włączania i wyłączenia podnośnika oraz zapobiegania jego obsłudze przez osoby nieupoważnione.
- 2 **Sygnal dźwiękowy**  
Daje sygnał dźwiękowy i wizualny, gdy winda jest opuszczona.
- 3 **Oświetlenie robocze**  
wskazuje, czy winda znajduje się w trybie gotowości
- 4 **Przycisk podnoszenia**  
do podnoszenia windy
- 5 **Przycisk opuszczania**  
do opuszczania windy



## 1.4 Wskazówki bezpieczeństwa

### Ogólne instrukcje bezpieczeństwa

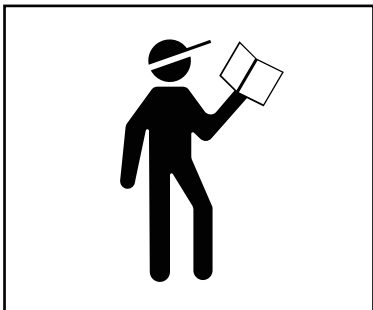

Przed przystąpieniem do obsługi podnośnika należy przeczytać i zrozumieć instrukcję obsługi.

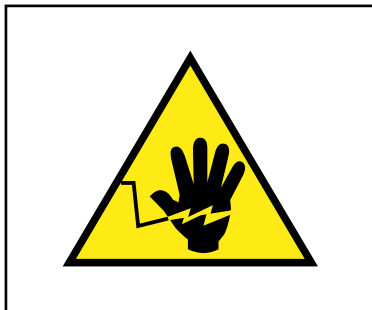

Prace przy komponentach elektrycznych mogą wykonywać tylko lokalni, uprawnieni elektrycy.

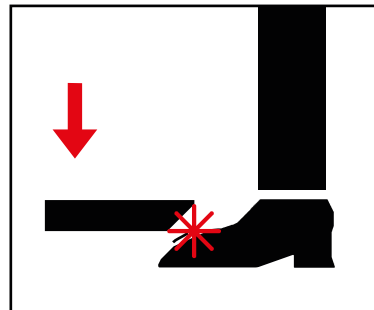

Podczas opuszczania platformy podnoszącej należy opuścić strefę zagrożenia.

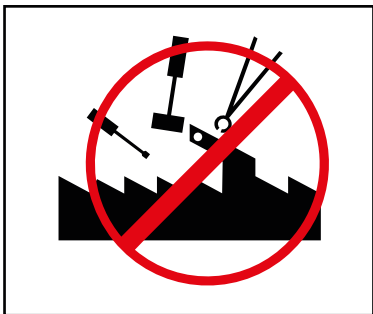

Zabrania się dokonywania jakichkolwiek modyfikacji platformy podnoszącej.



Platformy podnoszącej nie wolno czyścić pod bieżącą wodą.



Nie stosować żadnych środków rozpuszczających farbę lub wysoce agresywnych środków czyszczących.

### Instrukcje bezpieczeństwa specyficzne dla produktu



Platforma podnosząca może być obsługiwana wyłącznie przez przeszkolony personel.

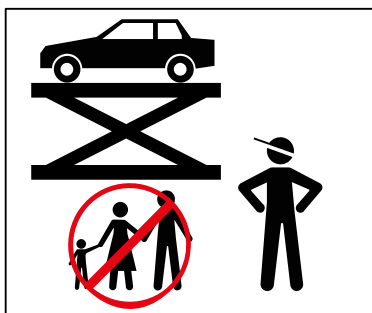

Tylko osoby upoważnione mogą wchodzić do strefy zagrożenia



Podczas podnoszenia i opuszczania należy zachować wolną przestrzeń w strefie zagrożenia.

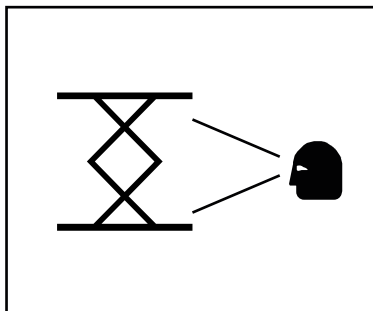

Do bezpiecznej pracy niezbędna jest prawidłowa konserwacja i kontrole.

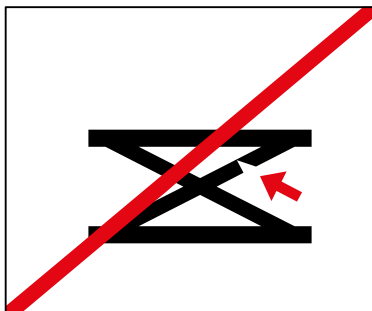

Nie wolno pracować na uszkodzonych podnośnikach

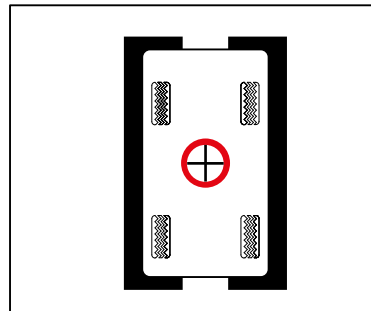

Zapewnić prawidłowe rozłożenie ciężaru pojazdu

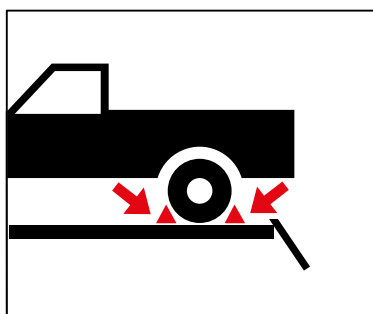

Stosować odpowiednie zabezpieczenia przed odjazdem

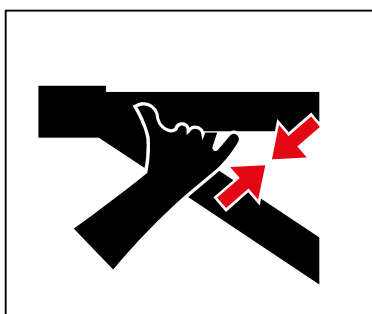

Utrzymuj punkty ścinania w czystości podczas przemieszczania podnośnika



Nie wolno przewozić żadnych przedmiotów ani osób na platformie podnoszącej, ramionach podporowych ani na podnoszonym pojeździe.

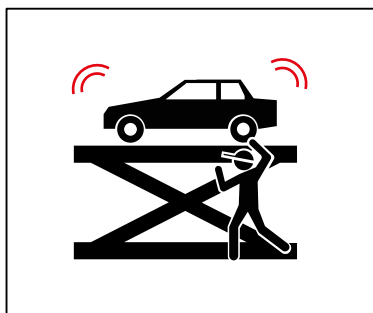

Unikać silnych ruchów wahadłowych pojazdu

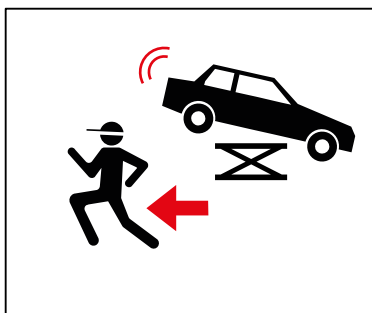

Jeśli istnieje niebezpieczeństwo upadku pojazdu, należy natychmiast opuścić strefę zagrożenia.



Zabrania się jazdy na ruchomych platformach podnoszących.

## 1.5 Dane techniczne

Typ	ATH Flex Lift 30 ATH Flex Lift 30Z
Udźwig	3000 kg
Czas podnoszenia (2000 kg)	ok. 20 s
Czas opuszczania (2000 kg)	ok. 20 s
Układ elektryczny	1/230V/50Hz
Napięcie sterowania	DC 24 V

Typ	ATH Flex Lift 30 ATH Flex Lift 30Z
Silnik	2,2 KW
obr.	1450
Bezpiecznik zasilania	1 C 16 A
Kabel połączeniowy	Min. 3 x 1.5mm <sup>2</sup>
Stopień ochrony	IP 43
Ciśnienie robocze <sup>2</sup>	200 bar
Zalecany olej hydrauliczny	Lato (10° do 45°): HLP-D 32 ZFR Zima (poniżej 10°): HLP-D 22 ZFR
Ilość oleju	Okolo 12 l
Opcjonalne kotwiczenie do podłoża	8 x Pręt kotwiący M16x250 (nr art. 090527) Wkład z zaprawą iniekcyjną 300 ml (nr art. 090526)
Dopuszczalna wartość dźwięku	≤ 70 dB
Waga	590 kg

#### Ostrzeżenie



<sup>2</sup> Ustawione fabrycznie ciśnienie robocze jest dostosowane do maksymalnego obciążenia nominalnego. Nie wolno manipulować zaworem bezpieczeństwa.

Zmiana ustawienia może prowadzić do poważnych uszkodzeń.

#### Wskazówka



Jeśli nie można zwiększyć określonego obciążenia nominalnego, należy skontaktować się z naszym serwisem.

### 1.6 Rozkład obciążenia

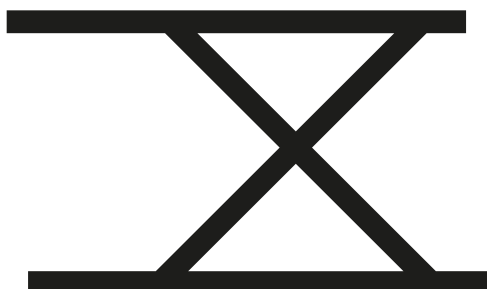
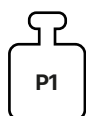
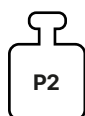

Q Całkowita masa pojazdu

P1 Maks.  $3/5 \times Q$

P2 Maks.  $2/5 \times Q$

3/2 Rozkład obciążenia

### 1.7 Rysunek z wymiarami

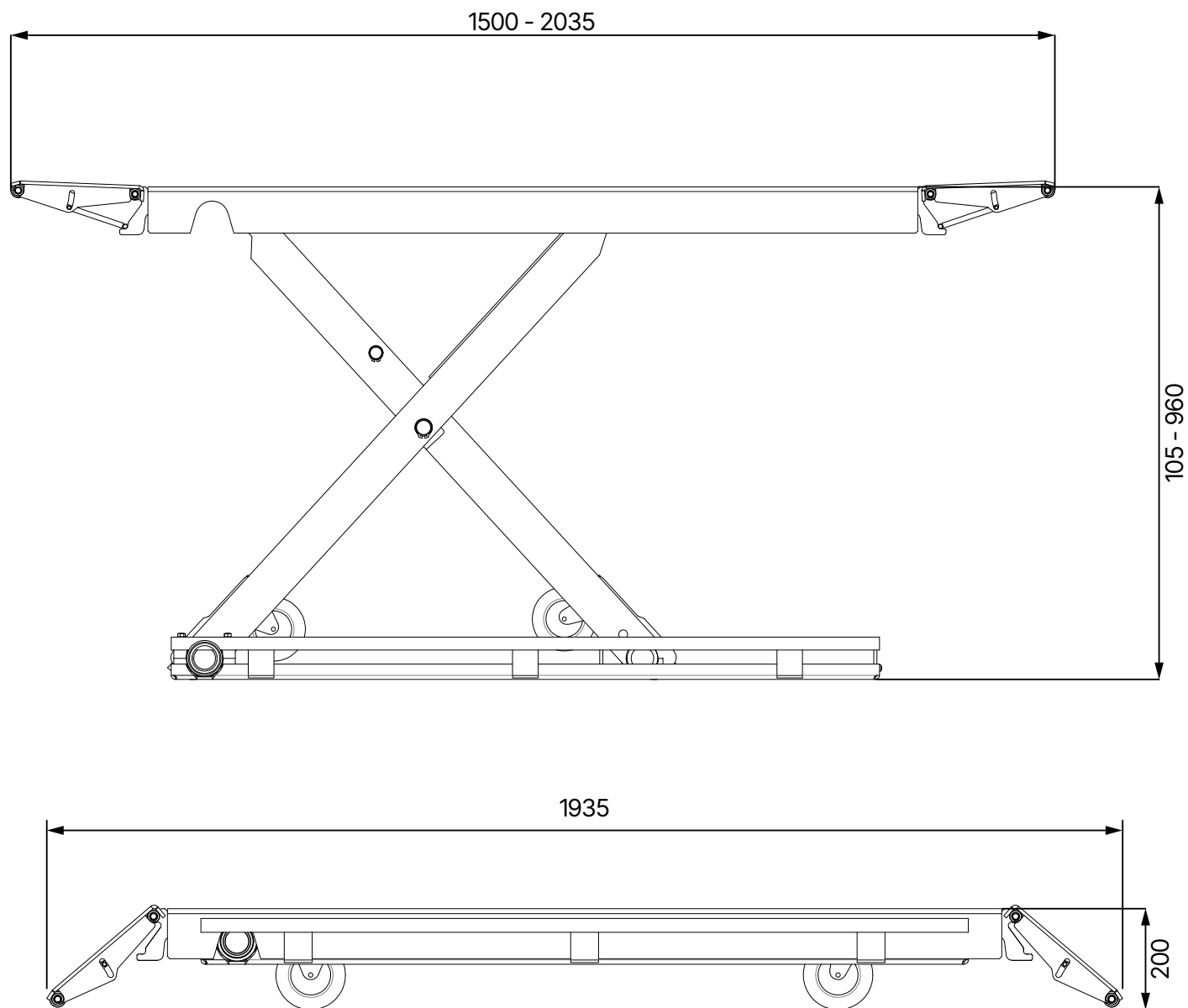

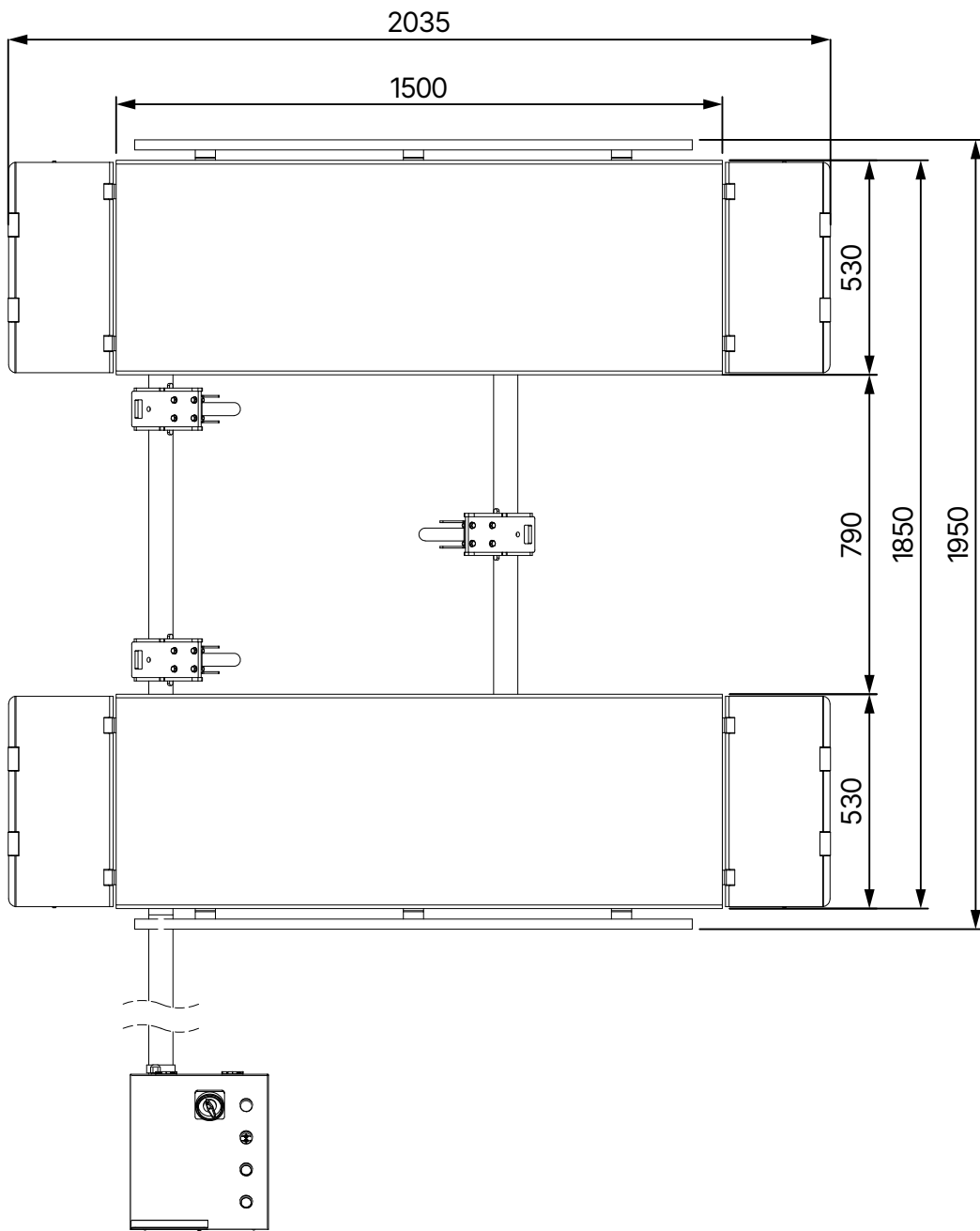



## 2 INSTALACJA

Podnośnik musi być zainstalowana przez uprawniony personel zgodnie z instrukcją.



### Wskazówka

Instrukcja obsługi (w tym protokół) stanowi ważną część maszyny lub produktu.

**Należy przechowywać ją w bezpiecznym miejscu!**

Produkt musi być skontrolowany przez odpowiednią i upoważnioną firmę lub instytucję po zakończeniu montażu, przekazaniu, instruktażu w razie potrzeby, a następnie w regularnych odstępach czasu zgodnie z przepisami i regulacjami prawnymi obowiązującymi w kraju eksploatacji.

### 2.1 Warunki transportu i przechowywania

Do transportu i ustawiania maszyny należy zawsze używać odpowiednich zawiesi, podnośników lub urządzeń do transportu podłogowego i zwracać uwagę na środek ciężkości maszyny.

Maszyna powinna być transportowana wyłącznie w oryginalnym opakowaniu.

Dane	
Masa	710 kg
Szerokość	1950 mm
Długość	2060 mm
Wysokość	530 mm
Temperatura przechowywania	-10 do +50°C

### Instrukcje dotyczące transportu i przechowywania



#### Uwaga

Podnoś ostrożnie, ładunek należy przenosić wyłącznie przy użyciu odpowiednich narzędzi, które są w idealnym stanie.



#### Uwaga

Unikać nieoczekiwanych uniesień i gwałtownych ruchów. Należy uważać na nierówności, poprzeczne rynny itp.

## 2.2 Rozpakowanie urządzenia

- Zdejmij górną pokrywę opakowania i upewnij się, że podczas transportu nie powstały żadne uszkodzenia. W przypadku uszkodzeń niezwłocznie poinformuj dystrybutora.
- Odkręcić śrubę zabezpieczającą, aby zdjąć Podnośnik z palety/ramy. Aby podnieść Podnośnik w dół z palety/ramy, należy użyć odpowiedniego urządzenia podnoszącego (ewentualnie z liną zawiesia).

### Niebezpieczeństwo



Usunięte części opakowania mogą stanowić zagrożenie dla dzieci i zwierząt.

Może to skutkować poważnymi obrażeniami, a nawet śmiercią.

Usunięte części opakowania należy przechowywać w miejscu niedostępnym dla dzieci i zwierząt do czasu ich utylizacji.

## 2.3 Zakres dostawy

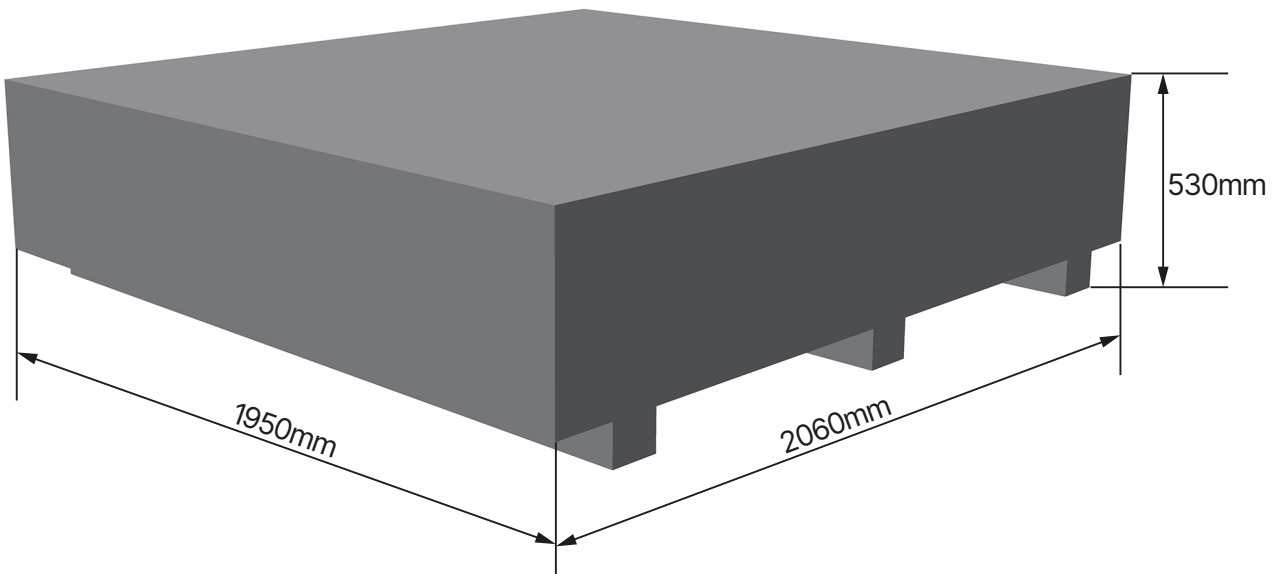

- Podnośnik nożycowy z zamontowanymi siłownikami hydraulicznymi i agregatem hydraulicznym
- Rampy najazdowe
- Jednostka sterująca z wbudowanym zasilaczem hydraulicznym
- Instrukcja obsługi z książką testową

### Wskazówka



Jeśli w opakowaniu brakuje jakichkolwiek elementów, należy skontaktować się z naszym działem sprzedaży.



## 2.4 Lokalizacja

Podnośnik powinna być trzymana z dala od materiałów łatwopalnych i wybuchowych, a także od światła słonecznego i intensywnego. Podnośnik powinna być również umieszczona w dobrze wentylowanym miejscu.

Podnośnik powinna być zainstalowana na wystarczająco solidnym podłożu, w razie potrzeby zgodnie z minimalnymi wymaganiami specyfikacji w planie fundamentów.

Przy wyborze miejsca montażu oprócz warunków gruntowych należy przestrzegać wytycznych i wskazówek zawartych w przepisach o zapobieganiu wypadkom oraz przepisach dotyczących miejsca pracy.

Jeśli urządzenie ma być zamontowane na płycie podłogowej, należy sprawdzić jej wystarczającą nośność. Ogólnie zaleca się, aby przy montażu urządzenia na stropach podłogowych zasięgnąć opinii rzeczoznawcy budowlanego w celu dokonania oceny.

Podnośnik może być instalowana i używana tylko w zamkniętych pomieszczeniach. Nie posiada ona odpowiedniego wyposażenia zabezpieczającego (np. ochrona IP, ocynkowana konstrukcja) do stosowania na zewnątrz.

Temperatura	5 - 50°C
Poziom morza	< 1500m
Wilgotność	50% przy 40°C - 90% przy 20°C



## Lokalizacja Minimalne odległości

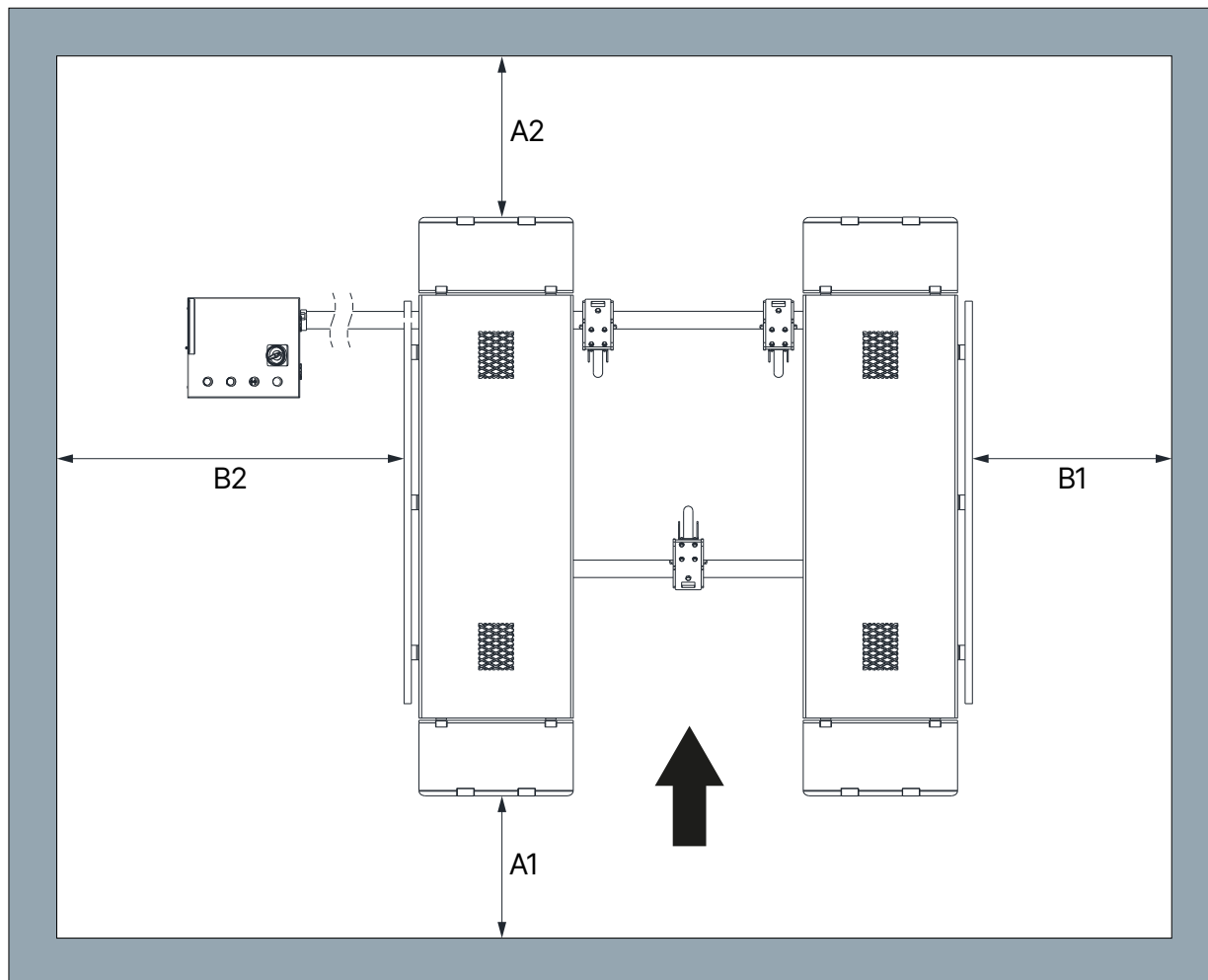

A1 Min. 2000 mm

A2 Min. 700 mm

B1 Min. 700 mm

B2 Min. 1000 mm

### Ostrzeżenie



Należy zachować istniejącą drogę ewakuacyjną o szerokości min. 700 mm, nawet przy podniesionym pojeździe.



## 2.5 Podłączenie elektryczne

### Uwaga



Należy przestrzegać ogólnych i lokalnych przepisów. Dlatego ten krok może być wykonywany wyłącznie przez przeszkolonego specjalistę.

Należy zwrócić uwagę na niezbędny przewód zasilający.

Podłączenie powinno być wykonane zgodnie z produktem z wtyczką 230V Schuko.

Odchylenia napięcia nie powinny przekraczać 0,9 - 1,1-krotności zakresu napięcia nominalnego, a odchylenia częstotliwości nie powinny przekraczać 0,99 - 1,01-krotności zakresu częstotliwości. Aby móc to zagwarantować, należy zastosować niezbędne środki ochronne.

Po zakończeniu pracy należy sprawdzić kierunek obrotów silnika.

## 2.6 Przyłącza hydrauliczne

**Przed pierwszym uruchomieniem lub uruchomieniem systemu z olejem należy przestrzegać następujących zasad w celu zapewnienia optymalnej, bezawaryjnej i praktycznie bezpowietrznej pracy:**

- Wszystkie przewody hydrauliczne muszą być podłączone i dokręcone zgodnie ze schematem hydraulicznym i, w stosownych przypadkach, oznaczeniem węża.
- Wszystkie przewody hydrauliczne i siłowniki muszą być odpowietrzone zgodnie z planem hydraulicznym lub oznaczeniem węży.
- W celu zapewnienia prawidłowego i bezpiecznego funkcjonowania systemu i stosowanych przewodów elastycznych, należy upewnić się, że stosowane płyny hydrauliczne są zgodne z określonymi specyfikacjami i zaleceniami producenta.
- Użycie mediów, które nie spełniają określonych wymagań lub są zanieczyszczone, spowoduje uszkodzenie całego układu hydraulicznego, skróci żywotność używanych układów hydraulicznych i doprowadzi do wyłączenia odpowiedzialności i gwarancji.

### Wskazówka



Zanieczyszczenie instalacji jest również możliwe w przypadku nowego napełnienia olejem.

Należy sprawdzić lub wyprodukować minimalne wymagania i minimalną ilość oleju.

## 2.7 Montaż

### Wskazówka



Niniejszych instrukcji nie należy traktować jako instrukcji montażu, podano tu jedynie wskazówki i pomoc dla doświadczonych i wykwalifikowanych monterów.



### Ostrzeżenie

Podczas wykonywania poniższych prac należy nosić odpowiednią odzież i środki ochrony indywidualnej.



### Uwaga

Nieprawidłowy montaż i regulacje spowodują wyłączenie odpowiedzialności i gwarancji.

Częściowo wstępnie zmontowane maszyny muszą być przed uruchomieniem sprawdzone, poinstruowane i zaakceptowane przez kompetentną osobę.

Montaż maszyn musi być przeprowadzony przez osobę wykwalifikowaną.

## 2.7.1 Montaż platformy podnoszącej

1. Ustaw i wyrównaj platformę podnoszącą i skrzynkę przełączników. Podczas ustawiania platformy podnoszącej należy zwrócić uwagę na kierunek jazdy.

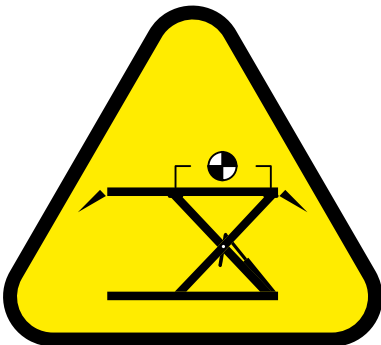

2. Podłączanie węży hydraulicznych

- Poprowadź węże hydrauliczne przez dołączoną pustą rurę
- Podłącz węże do złączy na podnośniku nożycowym i do bloku zaworów w skrzynce sterowniczej.



### Wskazówka

Należy dokręcić wszystkie połączenia hydrauliczne i upewnić się, że żadne ruchome części nie mogą uszkodzić przewodów hydraulicznych.

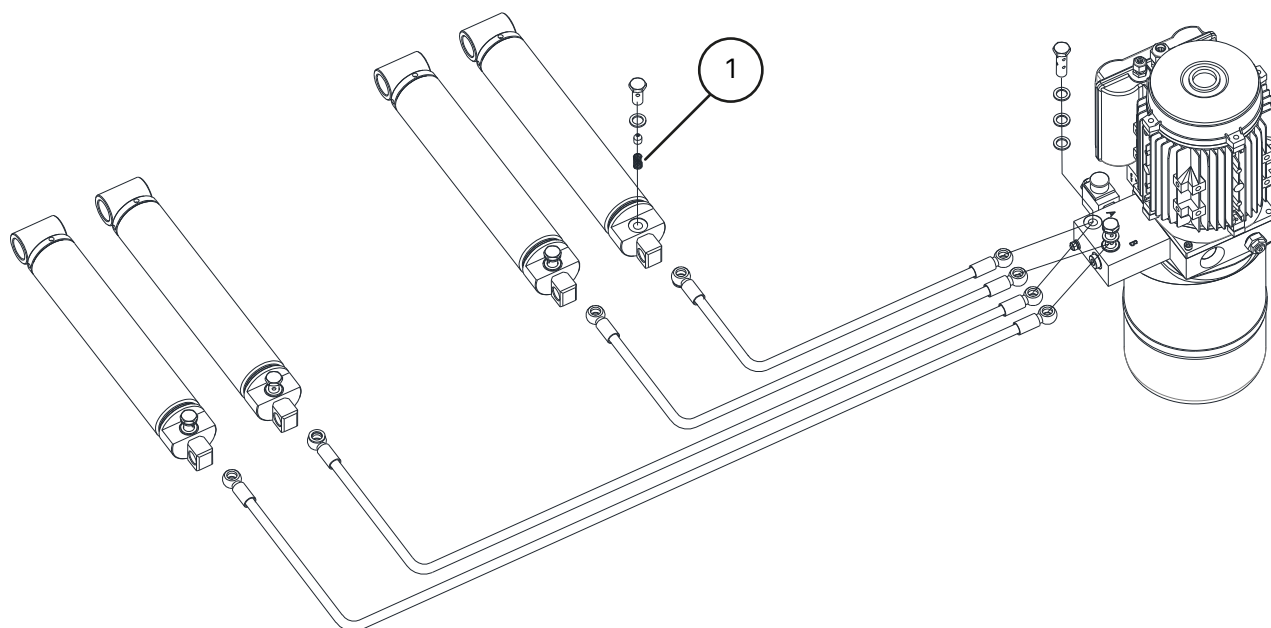

① Ogranicznik przepływu

### 3. Olej hydrauliczny

- Napęlić olej hydrauliczny do poziomu wskazanego na bagnetcie.
- Odpowietrzanie obwodu hydraulicznego [patrz "Odpowietrzanie podnośnika nożycowego"](#)

### 4. Podłączenie elektryczne

#### **Uwaga**



W tym przypadku należy przestrzegać przepisów ogólnych i lokalnych.

Dlatego ten krok może być wykonywany wyłącznie przez przeszkolonego specjalistę. Zwrócić uwagę na niezbędny przewód zasilający (patrz "[Podłączenie elektryczne](#)".)

### 5. Zamontować rampy podjazdową i zjazdową z blokadą do podnośnika nożycowego

#### **2.7.2 Plan posadowienia (opcjonalnie)**

Platformę podnoszącą można opcjonalnie zamontować na stałe w pomieszczeniu. Wymagane do tego celu otwory są już przygotowane w ramie podstawy platformy podnoszącej. Mobilność nie jest wymagana.

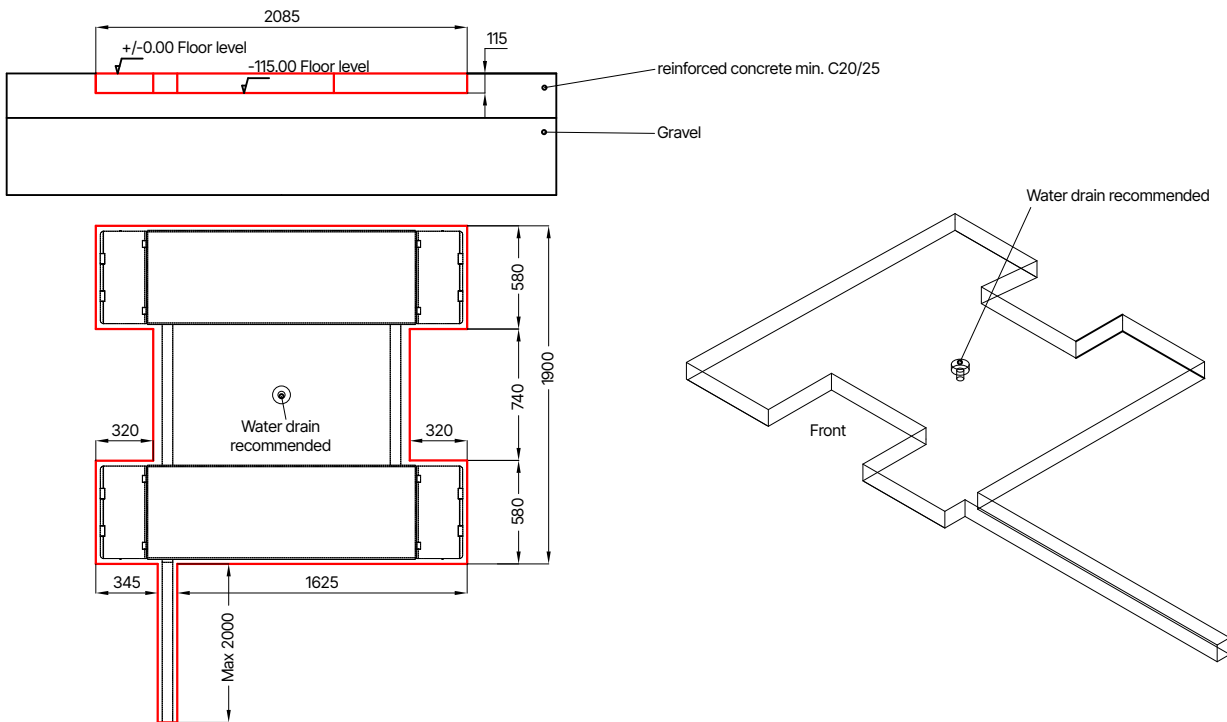

### 2.7.3 Sprawdź przed pierwszym podniesieniem

- Sprawdź wszystkie połączenia (wkręty, nakrętki, śruby itp.) pod kątem prawidłowego zamocowania.
- Sprawdź szczelność wszystkich elementów hydraulicznych i pneumatycznych oraz połączeń i w razie potrzeby dokręć je.
- Sprawdź wszystkie przyciski pod kątem prawidłowego działania. Upewnij się, że wszystkie elementy wymagane dla danej funkcji są włączone (otwarte zapadki, otwarty zawór opuszczania, włączone styczniki silnika itp.)
- Zwrócić uwagę na kierunek obrotów silnika i w razie potrzeby zmienić go.
- Odpowietrzyć obwód hydrauliczny zgodnie z opisem. Podczas pierwszej operacji podnoszenia należy nasmarować prowadnice wózka podnośnikowego lub ramion nożycowych (typ smaru, patrz "[Materiały eksploatacyjne do montażu, konserwacji i pielęgnacji](#)")

### 2.7.4 Podnoszenie pod obciążeniem

- Podnieść ładunek na wysokość ok. 500 mm
- Sprawdź, czy wszystkie punkty podnoszenia stykają się z pojazdem. Jeśli wszystkie stykają się ze sobą, można kontynuować proces podnoszenia.

#### Wskazówka



Po instalacji wypełnić załączony "[Książka badań](#)" formularz.

Informacje te będą potrzebne w przypadku ewentualnego serwisu.



## 2.8 Przed oddaniem do użytku

### Ostrzeżenie



Przed uruchomieniem należy sprawdzić wszystkie śruby mocujące, przewody elektryczne, pneumatyczne i hydrauliczne i w razie potrzeby dokręcić je.

Uwaga: Niektóre z nich muszą być sprawdzane w regularnych odstępach czasu i dokręcane w razie potrzeby.

### 3 PRACA

#### 3.1 Instrukcja obsługi

Firma: Działalność:	<h2>Instrukcja obsługi</h2> <p>Do pracy na podnośnikach samochodowych</p>	Data: Podpis:
          <p><b>Notruf 112</b></p>	<b>Zagrożenia dla ludzi i środowiska</b>	<ul style="list-style-type: none"> <li>▪ Zagrożenie związane z możliwym poślizgiem pojazdu</li> <li>▪ Niebezpieczeństwo związane z gorącymi powierzchniami na pojeździe</li> <li>▪ Niebezpieczeństwo zgniecenia przez ruchome części</li> <li>▪ Zagrożenia elektryczne ze względu na wyposażenie elektryczne</li> <li>▪ Niebezpieczeństwo wynikające z braku konserwacji urządzeń</li> </ul>
	<b>Środki ochronne i zasady postępowania</b>	<p><b>Podnoszenie pojazdu</b></p> <ul style="list-style-type: none"> <li>▪ Ustawić pojazd na platformie podnoszącej.</li> <li>▪ Unikać nierównomiernego rozłożenia ładunku, nie przeciążać platformy, stosować odpowiednie elementy chwytające o powierzchni antypoślizgowej lub dopasowanej do kształtu pojazdu, chwycić tylko w określonych miejscach pojazdu.</li> <li>▪ Sprawdzić działanie urządzeń zabezpieczających przed stacaniem się lub urządzeń zabezpieczających ramię obrotowe we wszystkich kierunkach.</li> <li>▪ Podnosić tylko wtedy, gdy nie ma zagrożenia dla osób.</li> </ul> <p><b>Praca na podniesionym pojeździe</b></p> <ul style="list-style-type: none"> <li>▪ W zależności od wykonywanej pracy wybrać i stosować środki ochrony indywidualnej (np. gorące powierzchnie).</li> <li>▪ Uważać na gorące części</li> <li>▪ Demontaż elementów może zmienić rozkład obciążenia: w razie potrzeby zabezpieczyć pojazd przed przewróceniem.</li> <li>▪ Stosować wyłącznie zatwierdzone podpory montażowe.</li> </ul> <p><b>Opuszczanie pojazdu</b></p> <ul style="list-style-type: none"> <li>▪ Usunąć narzędzia i inne przedmioty z obszaru zagrożenia.</li> <li>▪ Opuszczać tylko wtedy, gdy nie ma zagrożenia dla osób.</li> <li>▪ Odbojniki na stopy, krawędzie bezpieczeństwa lub dźwięk ostrzegawczy po zatrzymaniu pośrednim zapobiegają urazom stóp.</li> </ul> <p><b>Platforma podnosząca może być obsługiwana bez nadzoru wyłącznie przez poinstruowanych i kompetentnych pracowników w wieku od 18 lat.</b></p>
	<b>Zachowanie się w przypadku usterek i w razie niebezpieczeństwa</b>	<ul style="list-style-type: none"> <li>▪ Zgłosić usterki maszyny instalatorowi lub producentowi.</li> <li>▪ Wyłączyć maszynę i zabezpieczyć ją przed ponownym uruchomieniem przez osoby nieupoważnione.</li> <li>▪ Uszkodzenia mogą być naprawiane tylko przez wykwalifikowany personel</li> <li>▪ W przypadku pożaru należy podjąć próbę jego ugaszenia</li> </ul>
	<b>Pierwsza pomoc</b>	<ul style="list-style-type: none"> <li>▪ Powiadomić osobę udzielającą pierwszej pomocy (patrz plan alarmowy lub plan awaryjny)</li> <li>▪ Natychmiast opatrzyć obrażenia</li> <li>▪ Dokonać wpisu do książki pierwszej pomocy</li> <li>▪ W przypadku poważnych obrażeń wezwać pogotowie ratunkowe</li> </ul>
	<b>Konserwacja</b>	<ul style="list-style-type: none"> <li>▪ Naprawy mogą być wykonywane tylko przez upoważniony i przeszkolony personel.</li> <li>▪ Podczas ustawiania, regulacji, konserwacji i prac serwisowych należy odłączyć lub zabezpieczyć maszynę od zasilania.</li> <li>▪ Po zakończeniu pracy oczyścić platformę podnoszącą i sprawdzić poziom układu hydraulicznego.</li> <li>▪ Coroczna kontrola platformy podnoszącej przez upoważnioną i poinstruowaną osobę.</li> </ul>



## 3.2 Obsługa platformy podnoszącej

### Uwaga



Przed przystąpieniem do obsługi podnośnika należy uważnie przeczytać wszystkie instrukcje dotyczące bezpieczeństwa.

### Umieszczanie zestawu podnoszącego

- Naciśnij przycisk Lift, aby zamontować oba kółka zestawu jezdnego. Upewnij się, że znajdują się one we właściwej pozycji na poprzeczce.
- Całkowicie opuść platformę podnoszącą za pomocą przycisku Lower. Tylna część platformy podnoszącej zostanie automatycznie opuszczona na rolki.
- Umieść przedni wspornik dyszla na platformie podnoszącej.
- Umieść skrzynkę przełączników na płycie podbieracza platformy podnoszącej i zamocuj ją w razie potrzeby.
- Zablokować rampy podjazdu i zjazdu.
- Za pomocą dyszla można teraz ostrożnie podnieść przednią część platformy podnoszącej i przesunąć platformę.  
Należy zawsze zwracać uwagę na skrzynkę przełączników.
- Umieść platformę podnoszącą w odpowiednim miejscu.
- Aby zaparkować platformę podnoszącą gotową do pracy, wykonaj poprzednie kroki w odwrotnej kolejności.

### Przygotowanie

- Sprawdź prześwit samochodu
- Ustaw pojazd centralnie przed platformą podnoszącą i podjedź ostrożnie, obserwując rozkład obciążenia.
- Umieść odpowiednie gumowe płyty na platformie podnoszącej. Upewnij się, że są one wyśrodkowane pod punktami podnoszenia pojazdu.

### Podnoszenie

- Włączyć platformę podnoszącą za pomocą głównego przełącznika
- Podnieś samochód na wysokość 100-150 mm i zatrzymaj podnoszenie, zwalniając przycisk podnoszenia.
- Sprawdź, czy samochód jest bezpiecznie umieszczony na podnośniku i czy wszystkie punkty podnoszenia stykają się ze sobą.
- Następnie kontynuuj proces podnoszenia pod obserwacją.

### Opuszczanie

- Przed opuszczeniem sprawdź, czy pod samochodem nie znajdują się żadne przedmioty.
- Naciśnij przycisk opuszczania. Platforma podnosząca opuści się całkowicie.

### Zakończenie

- Zdejmij gumowe tarcze z platformy podnoszącej.
- Zjedź pojazdem z platformy podnoszącej.

## 3.3 Odpowietrzanie podnośnika nożycowego





#### Wskazówka

Jeśli podczas odpowietrzania w obwodzie nie ma wystarczającej ilości oleju, należy go dolać.

1. Naciskaj przycisk Lift, aż platforma podnosząca zostanie całkowicie podniesiona i ustawiona pod ciśnieniem (w razie potrzeby wcześniej zmostkuj wyłącznik krańcowy).
2. Naciśnij przycisk Lower, aby całkowicie opuścić platformę podnoszącą. Nie zwalniasz jeszcze przycisku.
3. Przytrzymaj przycisk opuszczania wciśnięty przez kolejne 10 sekund, aby umożliwić wydostanie się resztek powietrza.
4. Powtórz tę procedurę 4-5 razy.



#### Wskazówka

Aby skrócić czas opuszczania, należy obciążyć podnośnik ładunkiem.

### 3.4 Podstawowe informacje

- Podnośnik może być obsługiwany wyłącznie przez osoby, które ukończyły 18 lat, zostały przeszkolone w zakresie obsługi podnośnika i udowodniły swoje kwalifikacje pracodawcy.
- Osoba ta musi być wyraźnie upoważniona przez pracodawcę do obsługi podnośnika. Polecenie obsługi podnośnika musi być wydane w formie pisemnej.
- Podnośnik może być używana wyłącznie zgodnie z jej przeznaczeniem.
- Do montażu i obsługi należy zawsze używać określonych materiałów.
- Przed montażem lub demontażem należy sprawdzić wszystkie elementy; nie mogą one wykazywać żadnych oznak uszkodzenia.
- W razie potrzeby należy przestrzegać specjalnych instrukcji producenta dotyczących montażu lub demontażu prac specyficznych dla danego pojazdu.
- Ważną częścią gwarancji jest przestrzeganie harmonogramu konserwacji. W szczególności czystość, ochrona antykorozyjna, kontrola, w razie potrzeby natychmiastowa naprawa uszkodzeń.
- Podczas pracy należy zawsze zwracać uwagę na zagrożenia. Gdy tylko wystąpią zagrożenia, należy natychmiast odłączyć system od wszystkich źródeł energii (elektryczności itp.). Następnie należy skontaktować się z dealerem.
- Wszystkie znaki ostrzegawcze muszą być zawsze czytelne. Jeśli są uszkodzone, należy je natychmiast wymienić.



#### Niebezpieczeństwo

Należy zwrócić uwagę na możliwe punkty ścinania maszyny.

**Uwaga**

Podczas pracy hałas może osiągnąć 85dB (A), dlatego operator powinien podjąć odpowiednie środki ochronne.

**Niebezpieczeństwo**

Ruchome części maszyny mogą zaczepić o luźną odzież, długie włosy lub biżuterię.

## 4 KONSERWACJA

Aby zapewnić bezpieczną eksploatację podnośnika, użytkownik jest zobowiązany do jej regularnej konserwacji. Prace naprawcze mogą być wykonywane wyłącznie przez autoryzowanych partnerów serwisowych lub przez klienta po konsultacji z producentem.

### Ostrzeżenie



**Przed pracami konserwacyjnymi i naprawczymi należy:**

- Odłączyć podnośnik od WSZYSTKICH źródeł zasilania.
- Wyłączyć wyłącznik główny lub odłączyć wtyczkę zasilania i w razie potrzeby wypuścić sprężone powietrze z systemu.
- Należy podjąć odpowiednie środki, aby zapobiec ponownemu włączeniu maszyny

### Ostrzeżenie



Prace na elementach elektrycznych lub na linii zasilającej mogą być wykonywane wyłącznie przez wykwalifikowane osoby lub elektryków.

### 4.1 Materiały eksploatacyjne do montażu, konserwacji i pielęgnacji

#### Olej hydrauliczny

Minimalne wymagania			
Eni PRECIS HLP-D Nr artykułu: 090536 (10 litrów)			
Lato	(10° do 45°)	HLP-D 32 ZFR	(np.: Eni PRECIS)
Zima	(poniżej 10°)	HLP-D 22 ZFR	(np.: Eni PRECIS)

#### Środek konserwujący do lin, spawów, śrub, narożników, krawędzi i pustych przestrzeni

Wymóg minimalny		
Würth ochronny wosk w sprayu	400 ml	Nr artykułu: 90534

#### Środek smarny do przewodnic

Minimalne wymagania	
LAGERMEISTER WHS 2002 Biały smar EP o wysokiej wydajności	Nr artykułu: 90530

#### Smar do tulei, łańcuchów, rolek i części ruchomych

Wymóg minimalny		
Biały Ultra Luber w pojemniku z aerozolem	500 ml	Nr artykułu: 34403



## Czyszczenie

Wymagania minimalne	
Caramba Intensive Brake Cleaner bez acetonu	

## Pielęgnacja i ochrona metali, powierzchni lakierowanych lub malowanych proszkowo

Wymóg minimalny		
Petec Spray półprzezroczysty	500 ml	Nr artykułu: 73550
Puszka spray Petec półprzezroczysta	1000 ml	Nr artykułu: 73510
Würth - wosk ochronny w sprayu	400 ml	Nr artykułu: 90534

## Pielęgnacja i ochrona metali, powierzchni lakierowanych lub malowanych proszkowo w obszarze bieżni oraz części z tworzyw sztucznych

Wymagania minimalne		
Valet Pro Classic Protectant uszczelniacz z tworzywa sztucznego	500 ml	Nr artykułu: 20020034S

## 4.2 Przepisy bezpieczeństwa dotyczące oleju

- Należy zawsze przestrzegać ustawowych wymagań lub przepisów dotyczących postępowania ze użytym olejem.
- Zużyty olej należy zawsze utylizować przez certyfikowaną firmę.
- W przypadku wycieku olej należy natychmiast zebrać za pomocą środków wiążących lub wanień, aby nie mógł przedostać się do gleby.
- Unikać kontaktu skóry z olejem.
- Nie dopuszczać do wydostawania się oparów oleju do atmosfery.
- Olej jest medium łatwopalnym. Bądź świadomy potencjalnych zagrożeń.
- Nosić odzież ochronną odporną na działanie oleju, taką jak rękawice, okulary ochronne, odzież ochronną itp.



### 4.3 Plan konserwacji lub pielęgnacji

#### Wskazówka



Maszyna musi być serwisowana, czyszczona i konserwowana w regularnych odstępach czasu, niezależnie od stopnia zabrudzenia.

Następnie urządzenie należy poddać działaniu środka pielęgnacyjnego (np. oleju lub wosku w sprayu). Nie należy używać środków czyszczących, które są szkodliwe dla skóry.

**Jeśli wymienione punkty nie zostaną spełnione, roszczenie gwarancyjne wygasa!**

Odstęp czasu	Natychmiast	Co tydzień	Co miesiąc	1/4 roku	Co pół roku
Kontrola WSZYSTKICH części związanych z bezpieczeństwem	X				
Czyszczenie	X				
Sprawdzenie lub przywrócenie ochrony powierzchni	X				
Sprawdzenie szczelności układu hydraulicznego	X				
Sprawdzenie lub przywrócenie ochrony powierzchniowej lub antykorozyjnej	X				
Sprawdzenie lub odtworzenie uszkodzeń lakieru i komponentów	X				
Sprawdzenie lub naprawa uszkodzeń spowodowanych rdzą	X				
Sprawdzenie lub ponowna obróbka ubytków i miejsc nielakierowanych.	X				
Sprawdzenie szczelności układu pneumatycznego	X				
Sprawdzić wytrzymałość śrub	X				
Kontrola, smarowanie i regulacja luzu łożysk	X				
Kontrola części zużywających się		X			
Kontrola płynów (poziom, zużycie, zanieczyszczenie, jakość)		X			
Kontrola i smarowanie powierzchni ślizgowych		X			
Usuwanie zanieczyszczeń wewnętrznych			X		
Czyszczenie i kontrola elementów elektrycznych				X	
Sprawdzić silnik i skrzynię biegów pod kątem funkcjonowania i zużycia				X	
Kontrola spawów i konstrukcji				X	
Przeprowadzić kontrolę wzrokową (zgodnie z planem kontroli)					X

#### 4.4 Rozwiązywanie problemów lub wyświetlanie błędów i ich usuwanie

##### Problemy z podnoszeniem

Symptomy	Przyczyna	Rozwiązanie
<b>Podnośnik nie podnosi się po naciśnięciu przycisku (silnik nie pracuje)</b>	Uszkodzenie silnika	Sprawdzić silnik i w razie potrzeby wymienić
	Uszkodzone bezpieczniki spowodowane np. wahaniami napięcia	Usunąć przyczyny i wymienić bezpieczniki
	Uszkodzony przycisk i/lub styk	Wymienić przycisk i/lub styk
	Uszkodzony wyłącznik główny i/lub styk	Wymienić wyłącznik główny i/lub styk
	Uszkodzony lub niewystarczający przewód zasilający	Wymienić kabel
	Wahające się lub nieprawidłowe napięcie wejściowe	Sprawdzić napięcie
	Uszkodzony stycznik silnika	Wymienić stycznik silnika
	Zadziałał przekaźnik termiczny	Sprawdzić przekaźnik termiczny i silnik
	Uszkodzony lub zablokowany wyłącznik krańcowy	Sprawdzić wyłącznik krańcowy, w razie potrzeby wymienić
<b>Podnośnik nie podnosi się po naciśnięciu przycisku (silnik pracuje)</b>	Brak oleju hydraulicznego	Uzupełnić olej
	Filtr oleju zatkany	Wyczyścić filtr oleju
	Ubytek oleju	Wymienić uszkodzone elementy
	Otwarty zawór obniżający	Sprawdzić i w razie potrzeby wymienić zawór obniżający
	Niewłaściwy kierunek obrotów silnika	Wymienić fazy
	Uszkodzona pompa zębata	Sprawdzić i w razie potrzeby wymienić pompę
	Przekroczono dopuszczalne obciążenie	Pracować w ramach podanego obciążenia użytkowego
Za nisko ustawiony zawór bezpieczeństwa	Ustawić zawór bezpieczeństwa na maksymalne obciążenie robocze	
<b>Podnośnik podnosi się niespokojnie</b>	Zbyt mała przestrzeń między prowadnicami	Odległość między prowadnicami a prowadnicą musi wynosić 1,5 - 2,5 mm
	Powietrze w układzie hydraulicznym	Odpowietrzyć układ hydrauliczny
	Zanieczyszczony olej hydrauliczny	Wymienić olej hydrauliczny
	Prowadnice nie są nasmarowane	Nasmarować prowadnice



Symptomy	Przyczyna	Rozwiązanie
Podnośnik nadal się podnosi po zwolnieniu przycisku	Uszkodzony przycisk lub styk	Wymienić uszkodzony przycisk lub styk

#### Problemy podczas opuszczania

Objawy	Przyczyna	Rozwiązanie
Podnośnik nie opuszcza się		
	Uszkodzony przycisk i/lub styk	Wymienić przycisk i/lub styk
	Uszkodzony przekaźnik sterujący	Sprawdzić przekaźnik sterujący
	Przeszkoda pod platformą	Usunąć przeszkodę
	Zadziałało zabezpieczenie przed pęknięciem węża	Unieś na chwilę platformę i ponownie naciśnij "DOWN".
	Zawór obniżający nie jest aktywowany	Sprawdź połączenie elektryczne
	Uszkodzona cewka elektromagnetyczna zaworu obniżającego	Wymienić cewkę elektromagnetyczną
	Uszkodzony zawór sterujący	Wymienić zawór sterujący

**Jeśli usterki nie można usunąć, opuść windę za pomocą funkcji awaryjnego opuszczania i skontaktuj się z naszym serwisem.**

Podnośnik opuszcza się zbyt wolno lub szarpnięta	Zawór opuszczania zabrudzony	Oczyścić zawór opuszczania.
Podnośnik opuszcza się samoczynnie	Nieszczelne połączenia hydrauliczne	Dokręcić połączenia, w razie potrzeby uszczelnić
	Nieszczelne przewody hydrauliczne	Wymienić przewody hydrauliczne
	Nieszczelny siłownik hydrauliczny	Wymienić uszczelki i oczyścić układ hydrauliczny
	Zabrudzony lub uszkodzony zawór obniżający	Oczyścić lub wymienić zawór obniżający
	Nieszczelny zawór zwrotny	Wyczyścić lub wymienić

#### Inne problemy

Symptomy	Przyczyna	Rozwiązanie
Podnośnik nie podnosi się i nie opuszcza synchronicznie	Powietrze w obiegu hydraulicznym	Odpowietrzyć obieg hydrauliczny



Symptomy	Przyczyna	Rozwiązanie
Produkt wykazuje (poważne) uszkodzenia spowodowane rdzą	Uszkodzenie lub niewystarczająca ochrona antykorozyjna Konserwacja w razie potrzeby	Usunąć rdzę, oczyścić i odnowić powierzchnię.
Nietypowa głośność silnika	Filtr oleju zanieczyszczony	Wyczyścić filtr oleju
	Powietrze w obiegu hydraulicznym	Odpowietrzyć układ hydrauliczny
	Zabrudzony olej hydrauliczny	Wymienić olej hydrauliczny
	Napięcie wejściowe nieprawidłowe / brak fazy	Sprawdzić podłączenie / sprawdzić napięcie wyjściowe stycznika silnika
Zadziałał wyłącznik (bezpiecznik)	Sprawdzić styki na styczniku	Wymienić stycznik
	Sprawdzić pojemność wyłączników	Wymienić bezpieczniki
	Sprawdzić, czy kabel nie jest uszkodzony	Wymienić kabel
<b>ZAWSZE UPEWNIJ SIĘ, ŻE UŻYWASZ ORYGINALNYCH CZĘŚCI I AKCESORIÓW.</b>		

#### 4.5 Instrukcja konserwacji i serwisu

##### Wskazówka



Wszelkie prace konserwacyjne i serwisowe należy przeprowadzać co najmniej po ["Plan konserwacji lub pielęgnacji"](#) być przeprowadzone

##### Kontrola poziomu oleju

1. Całkowicie opuścić platformę podnoszącą
2. Zdejmij korek wlewu
3. Sprawdź poziom oleju na korku wlewu

##### Wymiana oleju

1. Całkowicie opuść platformę podnoszącą.
2. Zdejmij korek wlewu oleju
3. Ostrożnie zdejmij korek spustowy oleju i pozwól, aby olej spłynął do odpowiedniego pojemnika.

##### Wskazówka



Wyczyść zbiornik i filtr oleju, aby zapobiec przedwczesnemu zanieczyszczeniu oleju hydraulicznego.

4. Po całkowitym spuszczeniu oleju zamknij zbiornik korkiem spustowym oleju.

5. Wlej nowy olej do zbiornika oleju
6. Podnieś i opuść podnośnik i sprawdź, czy maksymalna wysokość podnoszenia jest nadal prawidłowa.
7. W razie potrzeby ostrożnie uzupełnić olej

#### Wskazówka



Zużyty olej należy utylizować zgodnie z przepisami prawa.

#### 4.6 Opuszczanie awaryjne w przypadku awarii zasilania

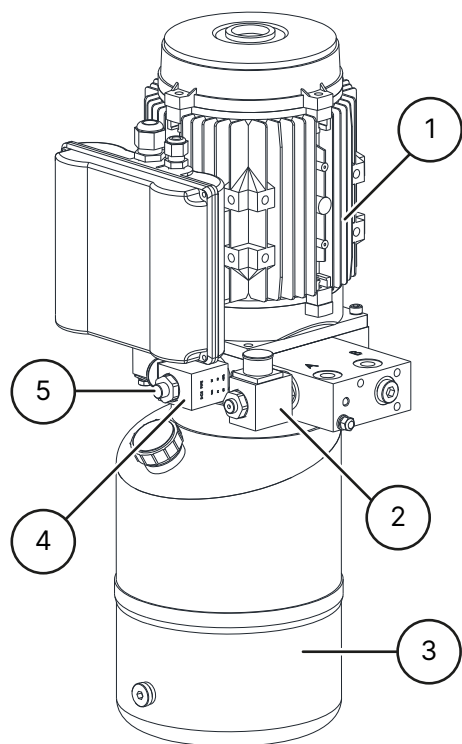

- 1 Silnik
- 2 Zawór sterujący
- 3 Zbiornik oleju
- 4 Zawór opuszczania
- 5 Korek spustu awaryjnego

1. Powoli przekręć korek awaryjnego spustu zaworu opuszczania w kierunku przeciwnym do ruchu wskazówek zegara i jednocześnie uruchom zawór sterujący.
2. Po zakończeniu opuszczania zamknij śrubę awaryjnego opuszczania, obracając ją zgodnie z ruchem wskazówek zegara.

#### 4.7 Utylizacja

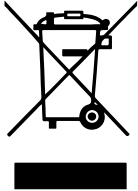

Odłączyć powietrze i zasilanie.

Usunąć wszystkie materiały niemetalowe i przechowywać je zgodnie z lokalnymi przepisami.

Usunąć olej z urządzenia i przechowywać go zgodnie z lokalnymi przepisami.

Poddać recyklingowi wszystkie materiały metalowe.



#### Niebezpieczeństwo

Urządzenie zawiera pewne niebezpieczne substancje.

Mogą one zanieczyszczać środowisko i powodować uszkodzenia ciała ludzkiego.

Podczas obsługi należy zachować odpowiednią ostrożność i, w razie potrzeby, stosować odzież ochronną.



## 5 DEKLARACJA ZGODNOŚCI WE-UE

Zgodnie z dyrektywą maszynową 2006/42/WE, załącznik II 1A, dyrektywą EMC 2014/30/UE, załącznik IV.

Numer seryjny

Nazwa firmy i pełny adres producenta

**ATH-Heinl GmbH & Co. KG**  
Gewerbepark 9  
DE - 92278 Illschwang

Nazwa i adres autoryzowanego przedstawiciela.

**ATH-Heinl GmbH & Co. KG**  
Gewerbepark 9  
DE - 92278 Illschwang

Niniejszym oświadczamy, że maszyna wskazana poniżej, w wersji wprowadzonej przez nas do obrotu, jest zgodna z odpowiednimi, podstawowymi wymogami bezpieczeństwa i ochrony zdrowia dyrektywy WE 2006/42/WE oraz prawodawstwem harmonizacyjnym wymienionym poniżej.

### Opis maszyny

### Platforma do podnoszenia pojazdów

Oznaczenie typu

ATH Flex Lift 30  
ATH Flex Lift 30Z

Opisany powyżej przedmiot deklaracji jest zgodny z następującymi odpowiednimi unijnymi przepisami harmonizacyjnymi.

Dyrektywa 2006/42/WE, EU-Abl. L157/24 z dnia 09.06.2006 r.

Zgodność z następującymi zharmonizowanymi normami i przepisami

DIN EN ISO 12100:2010 (Bezpieczeństwo maszyn)  
DIN EN 1493:2010 (Dyrektywa maszynowa)  
DIN EN 60204-1: 2018 (Bezpieczeństwo maszyn)

Instytut badawczy

**CTI-CEM International Ltd**  
Unit 200 Greenogue Business Park  
Grants Lane, Rathcoole,  
Co. Dublin. Ireland

Numer referencyjny danych technicznych

C-353-20-0726-22-01-B

Numer certyfikatu

C-353-20-0726-22-01-B1

**ATH-Heinl GmbH & Co. KG**

Gewerbepark 9  
DE - 92278 Illschwang

Hans Heinl  
(Dyrektor Zarządzający)

Listopad 2022 r.

**KONWERSJE I/LUB MODYFIKACJE MASZYN UNIEWAŻNIAJĄ  
TEST CE I WYKLUCZAJĄ WSZELKĄ ODPOWIEDZIALNOŚĆ.**

## 6 ZAŁĄCZNIK

### 6.1 Schemat obwodu elektrycznego

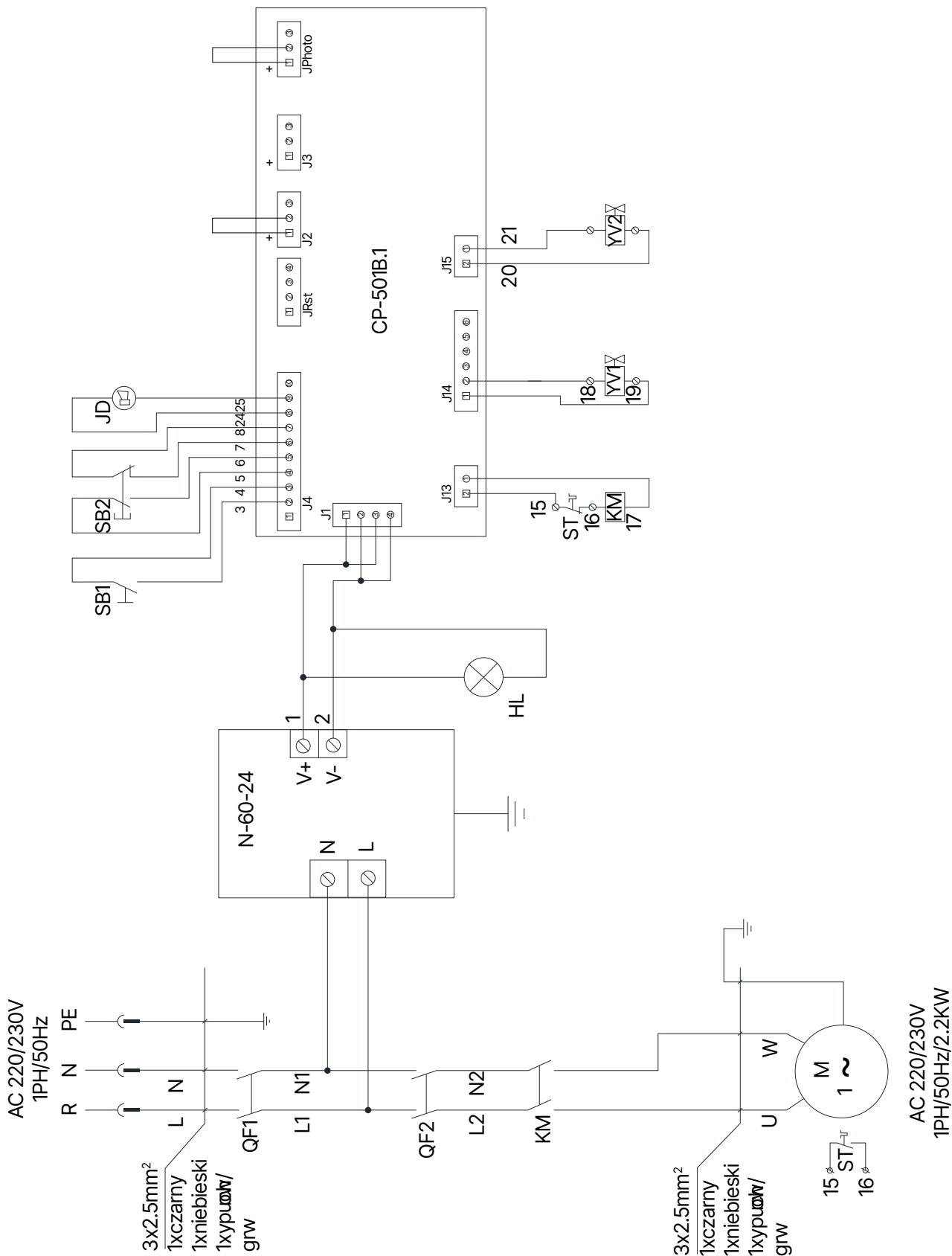

**QF1** Przelącznik główny

**M** Silnik 2,2KW 1PH

**KM** Stycznik silnika DC

**YV2** Zawór sterujący

**N-** Zasilanie 24V-60W

**60-**  
**24**

**SB2** Przycisk opuszczania

**QF2** Automatyczny wyłącznik obrodu

**ST** Przekaznik termiczny

**YV1** Zawór opuszczania

**JD** Generator sygnału

**SB1** Przycisk podnoszenia

## 6.2 Schemat układu hydraulicznego

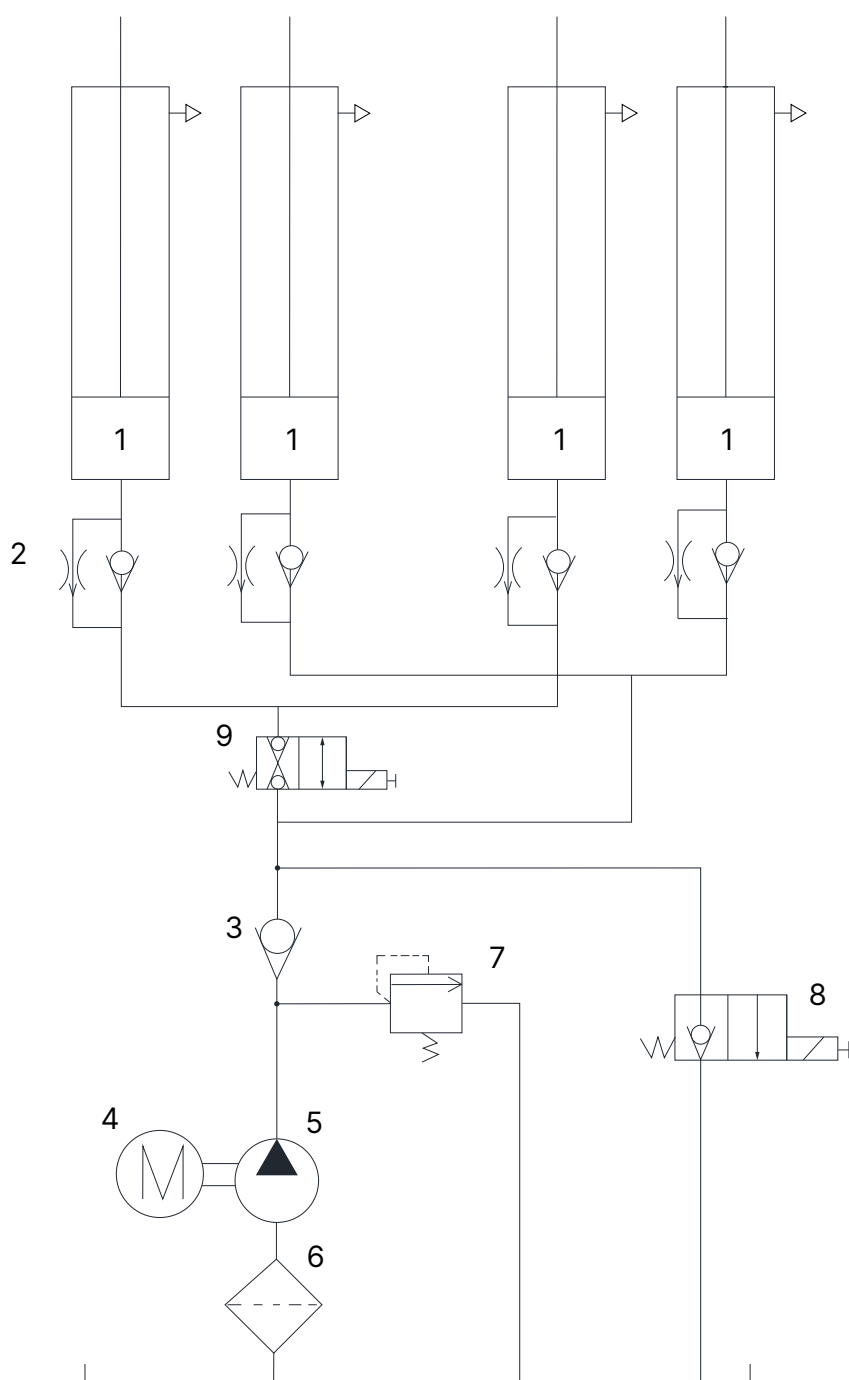

- |   |                            |   |                       |
|---|----------------------------|---|-----------------------|
| 1 | Siłownik hydrauliczny      | 2 | Ogranicznik przepływu |
| 3 | Zawór zwrotny              | 4 | Silnik                |
| 5 | Pompa zębata               | 6 | Filtr oleju           |
| 7 | Cięśniowy zawór nadmiarowy | 8 | Zawór opuszczania     |
| 9 | Zawór sterujący            |   |                       |



## 7 KARTA GWARANCYJNA

Adres dealera:	Adres klienta:
Firma (numer klienta, jeśli dotyczy):	Firma (numer klienta, jeśli dotyczy):
Osoba kontaktowa:	Osoba kontaktowa:
Ulica:	Ulica:
Zip & City:	Zip & City:
Tel. & Fax:	Tel. & Fax:
Email:	Email:
Producent i model:	Rok produkcji:
Numer seryjny:	Numer referencyjny:

### Opis wiadomości:

---

---

---

### Opis potrzebnych części zamiennych:

Część zamienna:	Numer części:	Ilość:
-----------------	---------------	--------

### WAŻNA INFORMACJA:

Uszkodzenia wynikające z niewłaściwej obsługi, zaniechania czynności konserwacyjnych lub uszkodzeń mechanicznych nie są objęte gwarancją. W przypadku urządzeń, które nie zostały zamontowane przez autoryzowanego monterów firmy ATH, gwarancja jest ograniczona do zapewnienia niezbędnych części zamiennych.

### Uszkodzenia transportowe:

Ocywista wada

(Widoczne uszkodzenia transportowe, odnotować na liście przewozowym przewoźnika, kopię listu przewozowego i zdjęcia przesłać niezwłocznie do ATH-Heinl)

Ukryta wada

(Uszkodzenie transportowe stwierdzone dopiero przy rozpakowywaniu towaru, przesłać do ATH-Heinl w ciągu 24 godzin protokół szkody ze zdjęciami)

Miejsce i data

Podpis i pieczęć



## 7.1 Zakres gwarancji na produkt

5 lat

- Na konstrukcję urządzenia

**Jeden rok (w normalnych warunkach/użytkowanie w zakresie gwarancji)**

- Zespoły zasilające
- Cylindry hydrauliczne
- Wszystkie inne elementy zużywające się, takie jak obrotnice, płyty gumowe, kable, łańcuchy, zawory, przełączniki itp.

**Gwarancja nie obejmuje**

- Wad spowodowanych normalnym zużyciem, niewłaściwym użytkowaniem, uszkodzeniem podczas transportu, nieprawidłową instalacją, napięciem lub brakiem wymaganej konserwacji.
- Usterek lub uszkodzeń powstałych na skutek niewłaściwej eksploatacji Urządzenia, tj. w szczególności użytkowaniem niezgodnie z przeznaczeniem, niezgodnie ze specyfikacją techniczną danego urządzenia lub nieprawidłowej obsługi, w tym z powodu braku przeprowadzania konserwacji i regulacji urządzenia zgodnie z zaleceniami Producenta.
- Komponenty uszkodzone podczas transportu.
- Normalnego zużycia części wymagających serwisowania w celu zapewnienia bezpieczeństwa eksploatacji produktu.
- Każdego elementu, który został uszkodzony podczas transportu.
- Innych komponentów, które nie zostały wyraźnie wymienione, ale stosuje się jako ogólne materiały eksploatacyjne.

**GWARANCJA NIE JEST WAŻNA, JEŚLI KARTY GWARANCYJNEJ NIE PRZESŁANO DO ATH-HEINL**

Należy zwrócić uwagę na to, że gwarancję wykluczają uszkodzenia i awarie spowodowane nieprzestrzeganiem prac konserwacyjnych i regulacyjnych (zgodnie z instrukcją obsługi i/lub instruktażem), wadliwymi połączeniami elektrycznymi (polem wirującym, napięciem znamionowym, ochroną) lub nieprawidłowym użytkowaniem (przeciążenie, instalacja na zewnątrz, zmiany techniczne) ! Montaż oraz regulacje może wykonywać tylko osoba z odpowiednim przeszkoleniem oraz uprawnieniami.



## 8 KSIĄŻKA BADAŃ



### Wskazówka

Niniejsza książka testowa (wraz z protokołem) stanowi ważną część instrukcji obsługi produktu.

**!!! NALEŻY JĄ STARANNIE PRZECHOWYWAĆ!!!**

### Kontrola

Produkt musi zostać poddany kontroli przez odpowiednią i zatwierdzoną firmę lub instytucję po zakończeniu montażu, przekazaniu, w razie potrzeby instruktażu, a następnie w regularnych odstępach czasu zgodnie z przepisami i postanowieniami prawnymi obowiązującymi w kraju eksploatacji.

W przypadku modyfikacji lub rozszerzenia typu produktu należy prowadzić i akceptować dodatkowy dziennik badań.

### Zakres kontroli

Poza specyfikacjami dotyczącymi prawidłowego funkcjonowania, czystości i konserwacji należy w szczególności sprawdzić istotne dla bezpieczeństwa elementy całego systemu.



### Dane techniczne

prosimy o zapoznanie się z "[Dane techniczne](#)".

### Tabliczka znamionowa

Proszę zanotować wszystkie poniższe dane

Producent i rodzaj zastosowanych materiałów montażowych

 ATH-Heinl			
<b>Typ</b> Type		<b>Serien #</b> Serial #	
<b>Spannung</b> Voltage		<b>Baujahr</b> Year of built	
<b>Leistung</b> Power		<b>Tragkraft</b> Capacity	
 <b>CE</b>		Made by ATH-Heinl GmbH & Co.KG Gewerbepark 9   92278 Iilschwang GERMANY   Assembly in China	

## 8.1 Protokół instalacji i przekazania

Miejsce instalacji:	Urządzenie/instalacja:
Firma:	Producent:
Ulica:	Typ/Model:
Miejscowość:	Numer seryjny:
Kraj:	Rok produkcji:

Wymieniony powyżej produkt został zmontowany, sprawdzony pod względem funkcjonalności i bezpieczeństwa oraz uruchomiony. Instalacja została przeprowadzona przez:

- Użytkownika.  Ekspert

Użytkownik potwierdza prawidłową instalację typu produktu, przeczytanie i zrozumienie wszystkich informacji zawartych w niniejszej instrukcji obsługi i protokole oraz ich przestrzeganie, jak również zachowanie tych dokumentów w każdej chwili do dyspozycji poinstruowanych użytkowników.

Użytkownik potwierdza, że po zainstalowaniu i uruchomieniu przez przeszkoloną osobę producenta lub autoryzowanego sprzedawcy (rzecznawcę) został poinstruowany w zakresie funkcji, obsługi, specyfikacji istotnych dla bezpieczeństwa, konserwacji i pielęgnacji podnośnika, otrzymał dokumenty, informacje i specyfikacje podnośnika oraz że produkt działa prawidłowo.

### WAŻNA UWAGA:

#### W PRZYPADKU NIESPEŁNIENIA POWYŻSZYCH PUNKTÓW, ROSZCZENIE GWARANCYJNE WYGASA!

Gwarancja jest ważna tylko w przypadku przestrzegania i udowodnienia prawidłowej instalacji, przekazania, w razie potrzeby instrukcji obsługi podnośnika, jak również corocznej konserwacji przeprowadzonej przez specjalistę upoważnionego przez producenta. Odstęp pomiędzy 2 przeglądami nie może przekraczać 12 miesięcy. W przypadku nietypowego użytkownika, wielozmianowego lub sezonowego należy uzgodnić przegląd i konserwację na 1/2 roku.

Roszczenia gwarancyjne będą uznawane tylko wtedy, gdy spełnione zostaną wszystkie punkty protokołu i instrukcji obsługi, roszczenie zostanie zgłoszone natychmiast po wykryciu i niniejszy **protokół** zostanie przesłany **do producenta w połączeniu z protokołem konserwacji i ewentualnie protokołem serwisowym**.

Ponadto należy przestrzegać szczegółowych informacji dotyczących gwarancji (zakres, roszczenia i specyfikacje) opisanych w instrukcji obsługi.

Uszkodzenia i roszczenia wynikające z niewłaściwego obchodzenia się z urządzeniem, zaniechania konserwacji i pielęgnacji, stosowania nieodpowiednich lub nieokreślonych materiałów montażowych, eksploatacyjnych, konserwacyjnych i pielęgnacyjnych, uszkodzeń mechanicznych, ingerencji w urządzenie bez konsultacji lub przez nieupoważnionych ekspertów są wykluczone z gwarancji. W przypadku systemów, które nie zostały zainstalowane przez autoryzowanego eksperta, gwarancja jest ograniczona za zgodą producenta maksymalnie do zapewnienia niezbędnych części zamiennych.

---

Nazwisko i pieczęć firmowa rzeczoznawcy,  
jeśli to konieczne numer i nazwa VKH

Data i podpis rzeczoznawcy

---

Nazwisko i pieczęć firmowa użytkownika

Data i podpis użytkownika



## PROTOKÓŁ POŚWIADCZENIA MONTAŻU I PRÓB POMONTAŻOWYCH

### 1. Protokół nr ..... montażu dźwignika (podnośnika pojazdów)

Dane urządzenia:	
	Nazwa i adres zakładu
Typ urządzenia:	
Nr fabryczny:	
Miejsce zainstalowania:	

### 2. Poświadczenie

#### Poświadcza się, że:

- Montaż urządzenia wykonany został zgodnie z:
  - Instrukcją technologiczną montażu wytwórcy
  - wymaganiami norm i warunków technicznych dozoru technicznego
- Zastosowane w montażu zespoły i elementy są oryginalne, zainstalowane zostały zgodnie z ich danymi zawartymi w instrukcji eksploatacji dostarczonej przez wytwórcę
- Pomieszczenie, w którym zamontowano dźwignik spełnia wymagania określone przez wytwórcę, montaż został przeprowadzony z uwzględnieniem wymaganych stref bezpieczeństwa
- Po zakończeniu montażu dźwignika przeprowadzono oględziny i próby ruchowe urządzenia, zgodnie z wymaganiami określonymi przez wytwórcę w instrukcji montażu. Przeprowadzone próby spełniają warunki wymagań technicznych dozoru technicznego
- Przeprowadzone próby przeciążeniowe spełniają warunki dyrektywy 2006/42/WE

, dnia

Podpis osoby odpowiedzialnej za montaż

#### Załącznik:

- 1.
- 2.

## 8.2 Plan badań

Testowanie	1	2	3	4	5	6
Data						
Tabliczka znamionowa						
Skrócona instrukcja obsługi						
Instrukcja obsługi						
Etykieta bezpieczeństwa						
Oznakowanie dotyczące eksploatacji						
Dalsze oznaczenia						
Budowa (odkształcenia, pęknięcia)						
Kołki mocujące i stabilność						
Stan posadzki betonowej (pęknięcia)						
Stan / stan ogólny						
Stan / czystość						
Stan / konserwacja i uszczelnianie						
Stan / płyny						
Stan / Smarowanie						
Stan / Agregat						
Stan / napęd						
Stan / Silnik						
Stan / Skrzynia biegów						
Stan / Cylinder						
Stan / Zawór						
Stan / Sterowanie elektryczne						
Stan / Elektryczne przełączniki						
Stan / Włączniki elektryczne						
Stan / Przewody elektryczne						
Stan / Przewody hydrauliczne						
Stan / Armatura hydrauliczna						
Stan / Przewody pneumatyczne						
Stan / Pneumatyczne połączenia śrubowe						
Stan / Szczelność						
Stan / Śruby i łożyska						
Stan / Części zużywające się						
Stan / Pokrycia						
Stan / Funkcje pod obciążeniem						



Testowanie	1	2	3	4	5	6
Data						
Stan / Elementy istotne dla bezpieczeństwa						
Stan / Elektryczne urządzenie zabezpieczające						
Stan / Zabezpieczenie hydrauliczne						
Stan / Zabezpieczenie pneumatyczne						
Stan / Mechaniczne urządzenie zabezpieczające						
Stan / Funkcje pod obciążeniem						
Wydana naklejka kontrolna						

### 8.3 Raport z inspekcji

Kontrola wizualna (upoważniony ekspert)

#### Wyniki inspekcji

Podczas kontroli regularnej/ekstraordynaryjnej/rewizji\*.

Urządzenie zostało poddane testowi gotowości operacyjnej. Nie stwierdzono żadnych/poniższych\* usterek:

---

---

---

---

---

Zakres kontroli: Kontrola funkcjonalna i wizualna zgodnie ze specyfikacją  
Kontrola częściowa jeszcze nie zakończona:

---

---

Nie ma \*) zastrzeżeń do uruchomienia, nie jest wymagane \*) ponowne badanie.

---

---

(miejsce, data)

Potwierdzenie odbioru:

(Podpis eksperta)

(Nazwisko eksperta)

(Nazwa stanowiska)

(Adres)

(Zatrudniony przez)

Operator (pieczęć firmowa, data, podpis)

Odnotowane wady \*\*)

Uchybienia skorygowane \*\*)

---

---

\*) Proszę skreślić, jeśli nie dotyczy

\*\*\*) Potwierdzenie operatora lub upoważnionego przedstawiciela z datą i podpisem



Oględziny (upoważniony ekspert)

## Raport z inspekcji

W ramach przeglądu regularnego/ekstraordynaryjnego/rewizji\*.

Urządzenie zostało poddane kontroli pod kątem gotowości operacyjnej. Nie stwierdzono żadnych/poniższych\* usterek:

---

---

---

---

---

Zakres kontroli: Kontrola funkcjonalna i wizualna zgodnie ze specyfikacją  
Kontrola częściowa jeszcze nie zakończona:

---

---

Nie ma \*) zastrzeżeń do uruchomienia, kolejne testy nie są \*) wymagane.

---

---

(miejsce, data)

Potwierdzenie odbioru:

(Podpis eksperta)

(Nazwisko eksperta)

(Nazwa stanowiska)

(Adres)

(Zatrudniony przez)

Operator (pieczęć firmowa, data, podpis)

Odnotowane wady \*\*)

Uchybienia skorygowane \*\*)

---

---

\*) Proszę skreślić, jeśli nie dotyczy

\*\*\*) Potwierdzenie operatora lub upoważnionego przedstawiciela z datą i podpisem





Oględziny (upoważniony ekspert)

## Raport z inspekcji

W ramach przeglądu regularnego/ekstraordynaryjnego/rewizji\*.

Urządzenie zostało poddane kontroli pod kątem gotowości operacyjnej. Nie stwierdzono żadnych/poniższych\* usterek:

---

---

---

---

---

Zakres kontroli: Kontrola funkcjonalna i wizualna zgodnie ze specyfikacją  
Kontrola częściowa jeszcze nie zakończona:

---

---

Nie ma \*) zastrzeżeń do uruchomienia, kolejne testy nie są \*) wymagane.

---

---

(miejsce, data)

Potwierdzenie odbioru:

(Podpis eksperta)

(Nazwisko eksperta)

(Nazwa stanowiska)

(Adres)

(Zatrudniony przez)

Operator (pieczęć firmowa, data, podpis)

Odnotowane wady \*\*)

Uchybienia skorygowane \*\*)

---

---

\*) Proszę skreślić, jeśli nie dotyczy

\*\*\*) Potwierdzenie operatora lub upoważnionego przedstawiciela z datą i podpisem



Oględziny (upoważniony ekspert)

## Raport z inspekcji

W ramach przeglądu regularnego/ekstraordynaryjnego/rewizji\*.

Urządzenie zostało poddane kontroli pod kątem gotowości operacyjnej. Nie stwierdzono żadnych/poniższych\* usterek:

---

---

---

---

---

Zakres kontroli: Kontrola funkcjonalna i wizualna zgodnie ze specyfikacją  
Kontrola częściowa jeszcze nie zakończona:

---

---

Nie ma \*) zastrzeżeń do uruchomienia, kolejne testy nie są \*) wymagane.

---

---

(miejsce, data)

Potwierdzenie odbioru:

(Podpis eksperta)

(Nazwisko eksperta)

(Nazwa stanowiska)

(Adres)

(Zatrudniony przez)

Operator (pieczęć firmowa, data, podpis)

Odnotowane wady \*\*)

Uchybienia skorygowane \*\*)

---

---

\*) Proszę skreślić, jeśli nie dotyczy

\*\*\*) Potwierdzenie operatora lub upoważnionego przedstawiciela z datą i podpisem



Oględziny (upoważniony ekspert)

## Raport z inspekcji

W ramach przeglądu regularnego/ekstraordynaryjnego/rewizji\*.

Urządzenie zostało poddane kontroli pod kątem gotowości operacyjnej. Nie stwierdzono żadnych/poniższych\* usterek:

---

---

---

---

---

Zakres kontroli: Kontrola funkcjonalna i wizualna zgodnie ze specyfikacją  
Kontrola częściowa jeszcze nie zakończona:

---

---

Nie ma \*) zastrzeżeń do uruchomienia, kolejne testy nie są \*) wymagane.

---

---

(miejsce, data)

Potwierdzenie odbioru:

(Podpis eksperta)

(Nazwisko eksperta)

(Nazwa stanowiska)

(Adres)

(Zatrudniony przez)

Operator (pieczęć firmowa, data, podpis)

Odnotowane wady \*\*)

Uchybienia skorygowane \*\*)

---

---

\*) Proszę skreślić, jeśli nie dotyczy

\*\*\*) Potwierdzenie operatora lub upoważnionego przedstawiciela z datą i podpisem



Oględziny (upoważniony ekspert)

## Raport z inspekcji

W ramach przeglądu regularnego/ekstraordynaryjnego/rewizji\*.

Urządzenie zostało poddane kontroli pod kątem gotowości operacyjnej. Nie stwierdzono żadnych/poniższych\* usterek:

---

---

---

---

---

Zakres kontroli: Kontrola funkcjonalna i wizualna zgodnie ze specyfikacją  
Kontrola częściowa jeszcze nie zakończona:

---

---

Nie ma \*) zastrzeżeń do uruchomienia, kolejne testy nie są \*) wymagane.

---

---

(miejsce, data)

Potwierdzenie odbioru:

(Podpis eksperta)

(Nazwisko eksperta)

(Nazwa stanowiska)

(Adres)

(Zatrudniony przez)

Operator (pieczęć firmowa, data, podpis)

Odnotowane wady \*\*)

Uchybienia skorygowane \*\*)

---

---

\*) Proszę skreślić, jeśli nie dotyczy

\*\*\*) Potwierdzenie operatora lub upoważnionego przedstawiciela z datą i podpisem



# Návod k Obsluze



Středně vysoký výtah

## ATH Flex Lift 30 ATH Flex Lift 30Z

Ze sériového čísla: B645060904197

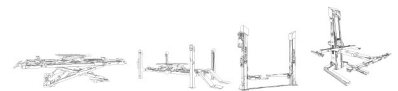

## OBSAH

<b>1</b>	<b>Úvod.....</b>	<b>253</b>
1.1	Obecné informace.....	253
1.2	Popis.....	254
1.3	Operace.....	255
1.4	Bezpečnostní pokyny.....	256
1.5	Technické údaje.....	257
1.6	Rozložení zátěže.....	258
1.7	Rozměrový výkres.....	259
<b>2</b>	<b>Instalace.....</b>	<b>261</b>
2.1	Podmínky přepravy a skladování.....	261
2.2	Vybalení stroje.....	262
2.3	Rozsah dodávky.....	262
2.4	Umístění.....	262
2.5	Elektrické připojení.....	264
2.6	Hydraulické připojení.....	264
2.7	Montáž.....	265
2.7.1	Montáž zvedací plošiny.....	265
2.7.2	Základní plán (nepovinné).....	266
2.7.3	Zkontrolujte před prvním zvednutím.....	267
2.7.4	Zvedání pod zatížením.....	267
2.8	Před uvedením do provozu.....	268
<b>3</b>	<b>Operace.....</b>	<b>269</b>
3.1	Návod k obsluze.....	269
3.2	Provoz zvedací plošiny.....	270
3.3	Vypuštění vzduchu z nůžkového výtahu.....	270
3.4	Základní poznámky.....	271
<b>4</b>	<b>Údržba.....</b>	<b>273</b>
4.1	Spotřební materiál pro montáž, údržbu a péči.....	273
4.2	Bezpečnostní předpisy pro ropu.....	275
4.3	Plán údržby nebo péče.....	276
4.4	Řešení problémů nebo zobrazení chyby a její odstranění.....	277
4.5	Pokyny pro údržbu a servis.....	279
4.6	Nouzové spouštění v případě výpadku proudu.....	280
4.7	Likvidace.....	281



<b>5</b>	<b>ES- EU prohlášení o shodě.....</b>	<b>282</b>
<b>6</b>	<b>Dodatek.....</b>	<b>284</b>
6.1	Schéma elektrického obvodu.....	284
6.2	Schéma hydraulického obvodu.....	285
<b>7</b>	<b>Záruční list.....</b>	<b>287</b>
7.1	Rozsah záruky na výrobek.....	288
<b>8</b>	<b>Testovací kniha.....</b>	<b>289</b>
8.1	Protokol o instalaci a předání.....	290
8.2	Plán testování.....	290
8.3	Inspekční zpráva.....	293
<b>9</b>	<b>Poznámky.....</b>	<b>299</b>



## 1 ÚVOD

### 1.1 Obecné informace



Tento návod je nedílnou součástí stroje. Uživatel si je musí přečíst a porozumět jim. Za škody způsobené nedodržením tohoto návodu nebo platných bezpečnostních předpisů nepřebíráme žádnou odpovědnost.



Při všech pracích na popsaném zařízení je nutné používat vhodný ochranný oděv.

#### Nebezpečí



Nedodržení vede k usmrcení nebo vážnému zranění.

#### Varování



Nedodržení pokynů může vést k usmrcení nebo vážnému zranění.

#### Výstraha



Nedodržení může vést ke zranění

#### Upozornění



Nedodržení může vést k materiálním škodám a zhoršení funkce výrobku.

#### Nápověda



Doplňující informace o provozu výrobku

#### Tip



Obecné užitečné informace

## 1.2 Popis

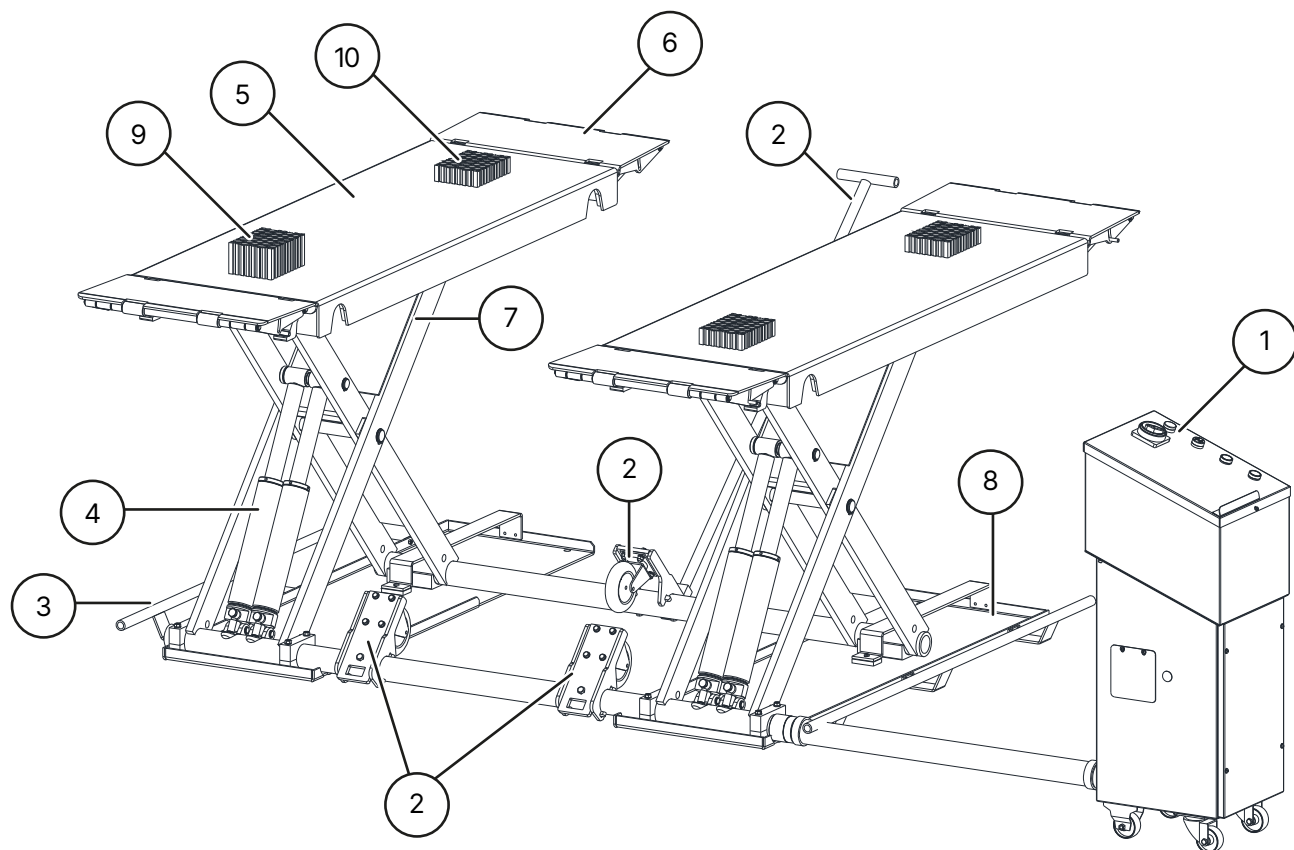

- |   |                                  |   |                          |
|---|----------------------------------|---|--------------------------|
| ① | Hydraulická jednotka s ovládáním | ② | Pohonná souprava         |
| ③ | Deflektor                        | ④ | Hydraulický válec        |
| ⑤ | Montážní deska                   | ⑥ | Nájezdová rampa          |
| ⑦ | Nůžkové rameno                   | ⑧ | Základní deska           |
| ⑨ | 4 x pryžová podpěra 80 mm        | ⑩ | 4 x gumová podpěra 40 mm |

### 1.3 Operace

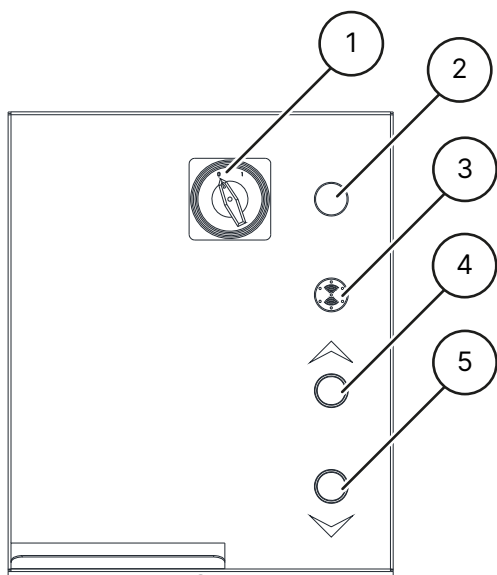

- ① **Uzamykatelný hlavní vypínač s funkcí nouzového zastavení**  
k zapnutí a vypnutí výtahu a k zabránění jeho ovládání neoprávněnými osobami.
- ② **Zvukový signál**  
vydává zvukový a vizuální signál, když je výtah spuštěn.
- ③ **Provozní světlo**  
signalizuje, zda je výtah v pohotovostním režimu
- ④ **Tlačítko výtahu**  
pro zvednutí výtahu
- ⑤ **Tlačítko spouštění**  
pro spuštění výtahu

## 1.4 Bezpečnostní pokyny

### Obecné bezpečnostní pokyny



Před použitím výtahu si přečtěte návod k obsluze a porozumějte mu.



Práce na elektrických součástech smí provádět pouze místně oprávnění elektrikáři.

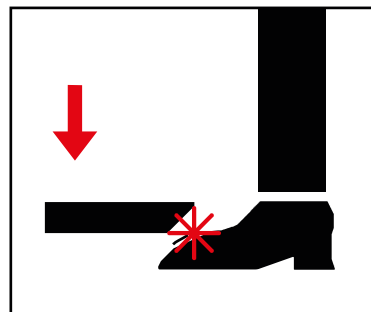

Při spuštění zvedací plošiny opusťte nebezpečnou zónu.

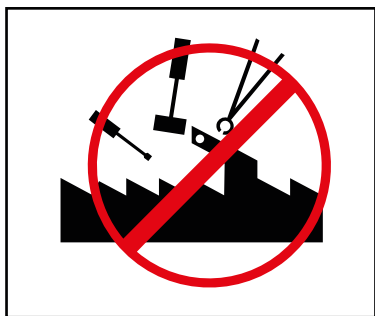

Jakékoli úpravy zvedací plošiny nejsou povoleny.



Zvedací plošina se nesmí čistit pod tekoucí vodou



Nepoužívejte žádné čisticí prostředky rozpouštějící barvu nebo vysoce agresivní čisticí prostředky.

### Bezpečnostní pokyny specifické pro daný výrobek



Zvedací plošinu smí obsluhovat pouze vyškolený personál

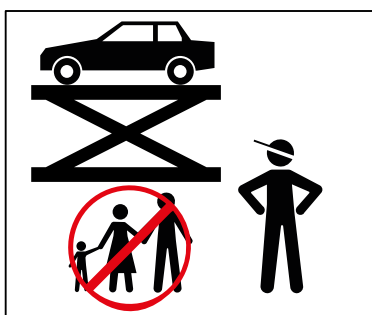

Do nebezpečné zóny smí vstupovat pouze oprávněné osoby

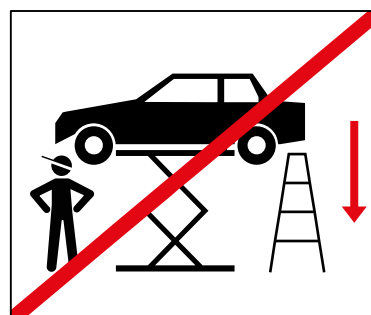

Při zvedání a spuštění musí být nebezpečný prostor volný.

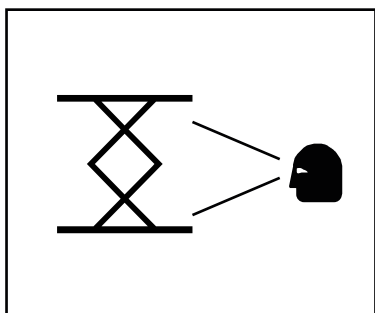

Pro bezpečnou práci je nutná řádná údržba a kontroly

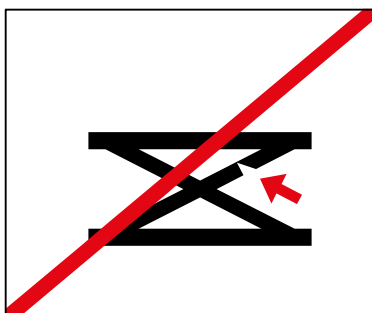

Nepracujte na poškozených výtazích

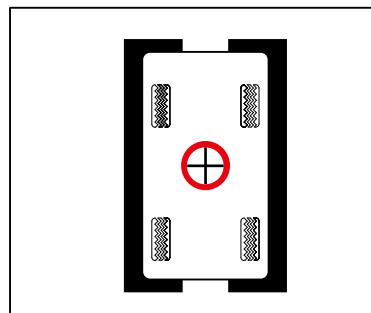

Zajistěte správné rozložení hmotnosti vozidla

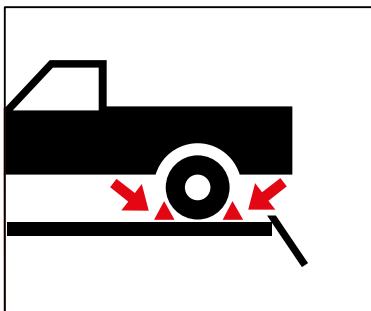

Používejte správnou ochranu proti převrácení

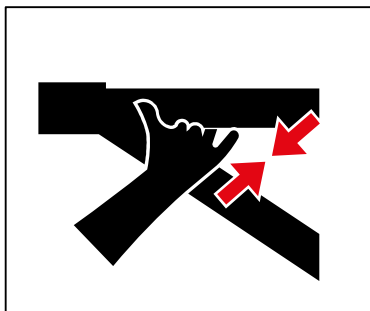

Při přemísťování výtahu udržujte volné střížné body



Na zvedací plošině, podpěrných ramenech ani na zvedaném vozidle se nesmí přepravovat žádné předměty ani osoby.

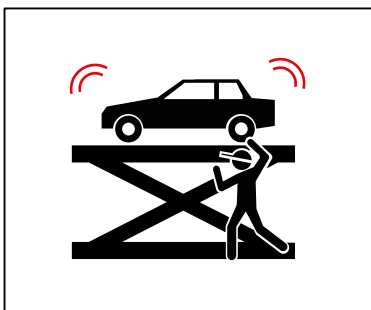

Vyhňte se silným kývavým pohybům na vozidle.

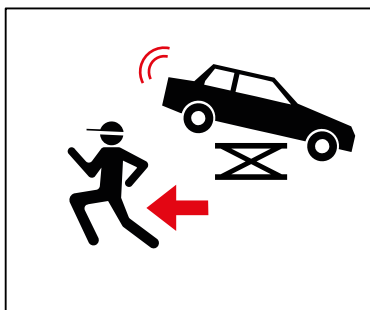

Pokud hrozí nebezpečí pádu vozidla, okamžitě opusťte nebezpečný prostor.



Je zakázáno jezdit na pojízdných zvedacích plošinách.

## 1.5 Technické údaje

Typ	ATH Flex Lift 30 ATH Flex Lift 30Z
Nosnost	3000 kg
Doba zvedání (2000 kg)	cca 20 s
Doba spouštění (2000 kg)	cca 20 s
Elektrický systém	1/230 V/50 Hz
Ovládací napětí	DC 24 V
Motor	2,2 KW
otáčky za minutu	1450
Pojistka proti proudu	1 C 16 A
Připojovací kabel	Min. 3 x 1.5mm <sup>2</sup>
Třída ochrany	IP 43
Pracovní tlak <sup>2</sup>	200 bar
Doporučený hydraulický olej	Léto (10° až 45°): HLP-D 32 ZFR Zimní (pod 10°): HLP-D 22 ZFR
Množství oleje	Přibližně 12 l



Typ	ATH Flex Lift 30 ATH Flex Lift 30Z
Volitelné ukotvení v zemi	8 x Kotevní tyč M16x250 (č. zboží 090527) Injekční kartuše s maltou 300 ml (č. výr. 090526)
Přípustná hodnota hluku	≤ 70 dB
Hmotnost	590 kg



#### Výstraha

<sup>2</sup> Z výroby nastavený pracovní tlak je nastaven na maximální jmenovité zatížení. S přetlakovým ventilem se nesmí manipulovat.

Změna nastavení může vést k vážnému poškození.



#### Nápověda

Pokud nelze zvýšit zadané jmenovité zatížení, obraťte se na náš servisní tým.

### 1.6 Rozložení zátěže

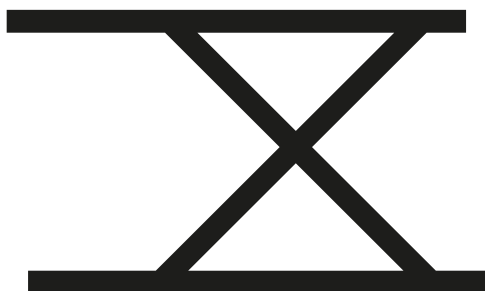
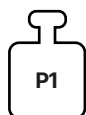
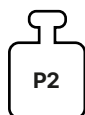

Q Celková hmotnost vozidla

P1 Max.  $3/5 \times Q$

P2 Max.  $2/5 \times Q$

3/2 Rozložení zátěže

1.7 Rozměrový výkres

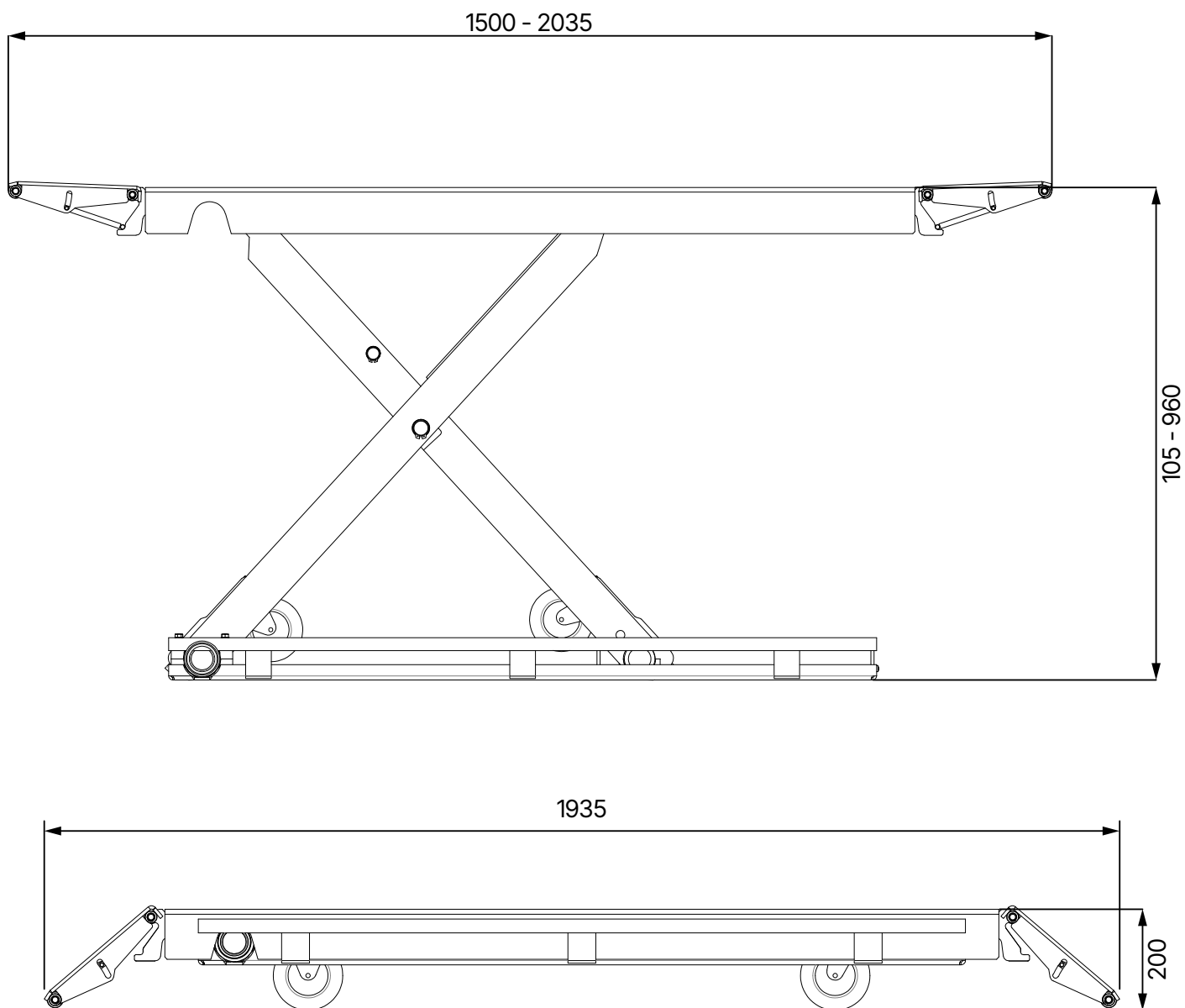

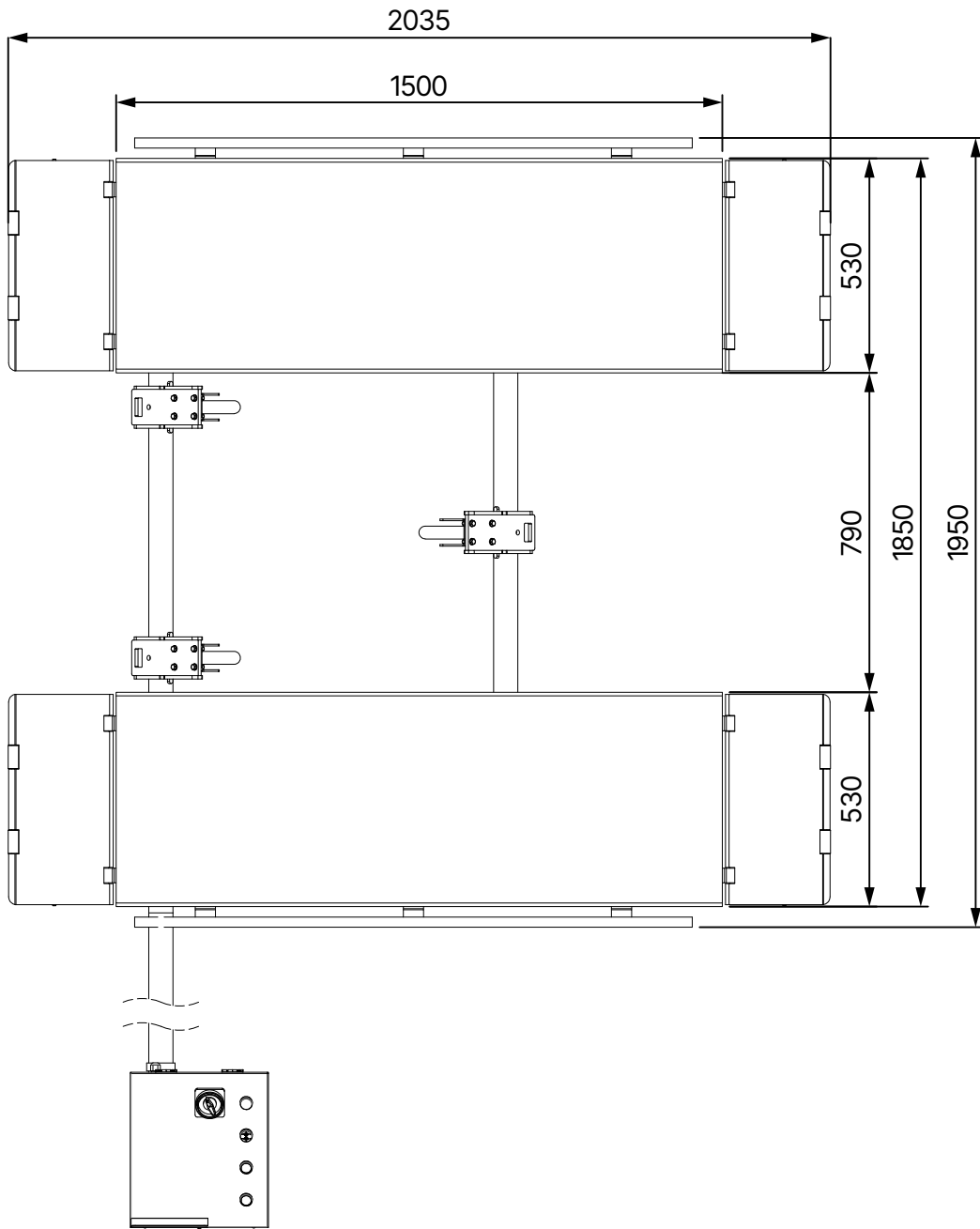



## 2 INSTALACE

Stroj musí být instalován autorizovaným personálem v souladu s návodem.



### Nápověda

Návod k obsluze (včetně protokolu) je důležitou součástí stroje nebo výrobku.

**Uchovávejte jej na bezpečném místě!**

Výrobek musí být po dokončení montáže, předání, případném poučení a následně v pravidelných intervalech kontrolován vhodnou a oprávněnou firmou nebo institucí v souladu s předpisy a zákonnými ustanoveními platnými v zemi provozu.

### 2.1 Podmínky přepravy a skladování

Pro přepravu a umístění stroje vždy používejte vhodné závěsné, zvedací nebo podlahové dopravní zařízení a dbejte na těžiště stroje.

Stroj přepravujte pouze v originálním obalu.

Údaje	
Hmotnost	710 kg
Šířka	1950 mm
Délka	2060 mm
Výška	530 mm
Skladovací teplota	-10 až +50 °C

### Pokyny pro přepravu a skladování



#### Upozornění

Zvedejte opatrně, břemeno přemísťujte pouze vhodným náradím, které je v bezvadném stavu.



#### Upozornění

Vyvarujte se neočekávaných zdvihů a trhavých pohybů. Dávejte pozor na nerovnosti, příčné žlaby apod.

## 2.2 Vybalení stroje

- Odstraňte horní kryt obalu a zkontrolujte, zda nedošlo k poškození během přepravy. V případě poškození ihned informujte prodejce.
- Odstraňte zajišťovací šroub a sejměte stroj z palety/rámu. Ke zvednutí stroje z palety/rámu použijte vhodné zvedací zařízení (případně se závěsným lanem).

### Nebezpečí



Odstraněné části obalu mohou představovat nebezpečí pro děti a zvířata.

To může mít za následek vážné zranění nebo dokonce smrt.

Vyjmuté obalové díly uchovávejte až do likvidace na sběrném místě nepřístupném dětem a zvířatům.

## 2.3 Rozsah dodávky

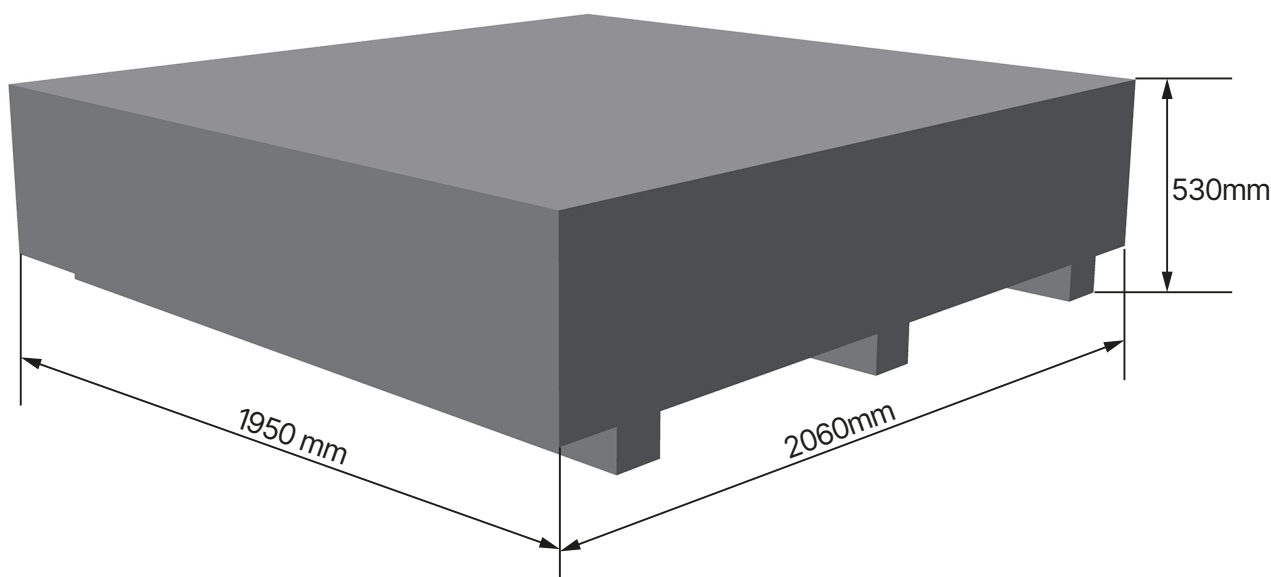

- Nůžkový zvedák s již nainstalovanými hydraulickými válci a hydraulickým agregátem
- Nájezdové rampy
- Řídicí jednotka se zabudovanou hydraulickou pohonnou jednotkou
- Návod k použití se zkušební knihou

### Nápověda



Pokud z obalu něco chybí, kontaktujte naše obchodní oddělení.

## 2.4 Umístění

Stroj by měl být umístěn mimo dosah hořlavých a výbušných materiálů, slunečního záření a intenzivního světla. Stroj by měl být také umístěn na dobře větraném místě.

Stroj by měl být instalován na dostatečně pevném podkladu, v případě potřeby podle minimálních požadavků specifikací v základovém plánu.

Při volbě místa instalace je třeba kromě půdních podmínek dodržovat také pokyny a instrukce předpisů pro prevenci úrazů a předpisů pro pracoviště.

Pokud má být přístroj instalován na podlahovou desku, je třeba zkontrolovat její dostatečnou nosnost. Obecně se při instalaci stroje na podlahové stropy doporučuje konzultovat posouzení se stavebním odborníkem.

Stroj se smí instalovat a používat pouze uvnitř uzavřených místností. Nemá odpovídající bezpečnostní vybavení (např. krytí IP, pozinkované provedení) pro venkovní použití.

Teplota	5 - 50°C
Hladina moře	< 1500m
Vlhkost	50% při 40°C - 90% při 20°C

### Umístění Minimální vzdálenosti

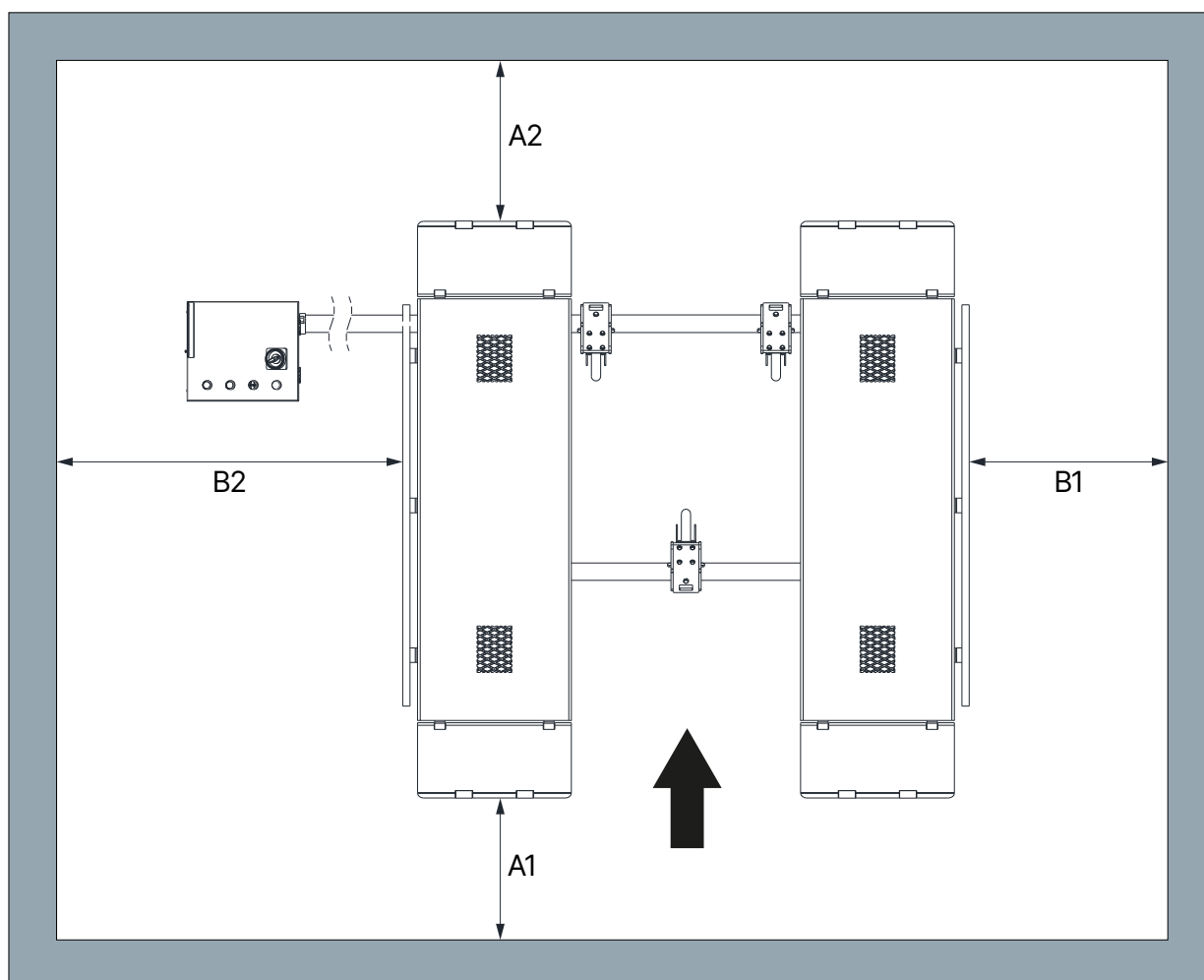

- A1** Min. 2000 mm
- A2** Min. 700 mm
- B1** Min. 700 mm
- B2** Min. 1000 mm



### Výstraha



I při zvednutém vozidle musí být zachována stávající úniková cesta v délce min. 700 mm.

## 2.5 Elektrické připojení

### Upozornění



Je třeba dodržovat obecné i místní předpisy. Proto smí tento krok provádět pouze vyškolený odborník.

Věnujte pozornost potřebnému přívodnímu vedení.

Připojení by mělo být provedeno podle výrobku se zástrčkou 230V Schuko.

Odchyšky napětí by neměly překročit 0,9 - 1,1násobek rozsahu jmenovitého napětí a odchyšky frekvence by neměly překročit 0,99 - 1,01násobek rozsahu frekvence. Aby bylo možné toto zaručit, musí být přijata nezbytná ochranná opatření.

Na konci práce je třeba zkontrolovat směr otáčení motoru.

## 2.6 Hydraulické připojení

**Před prvním uvedením systému do provozu nebo před prvním provozem s olejem je třeba dodržet následující pokyny, aby byl provoz optimální, bezporuchový a prakticky bez přístupu vzduchu:**

- Všechna hydraulická vedení musí být připojena a dotažena v souladu s hydraulickým schématem a případně označením hadic.
- Všechna hydraulická vedení a válce musí být odvzdušněny podle hydraulického plánu nebo označení hadic.
- Pro zajištění správné a bezpečné funkce systému a použitých hadicových vedení je nezbytné zajistit, aby použité hydraulické kapaliny odpovídaly specifickým specifikacím a doporučením výrobce.
- Použitá média, která nesplňují specifické požadavky nebo jsou znečištěná, poškozují celý hydraulický systém, zkracují životnost použitých hydraulických systémů a vedou k vyloučení odpovědnosti a záruky.

### Nápověda



Znečištění zařízení je možné i při novém naplnění olejem.

Je třeba kontrolovat minimální požadavky a minimální množství oleje, popř. jej vyrábět.

## 2.7 Montáž



### Nápověda

Tento návod nelze chápat jako montážní návod, jsou zde uvedeny pouze rady a nápověda pro znalé a zručné montéry.



### Výstraha

Pro následující práce je nutné používat vhodný oděv a individuální ochranné pomůcky.



### Varování

Nesprávná montáž a seřízení budou mít za následek vyloučení odpovědnosti a záruky.

Částečně smontované stroje musí být před uvedením do provozu zkontrolovány, poučeny a schváleny kompetentní osobou.

Montáž strojů musí provádět kvalifikovaná osoba.

### 2.7.1 Montáž zvedací plošiny

1. Nastavte a vyrovnejte zvedací plošinu a spínací skříňku. Při sestavování zvedací plošiny dbejte na směr jízdy.

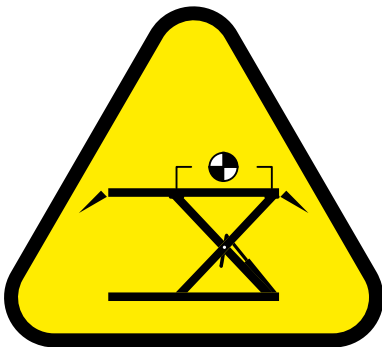

2. Připojení hydraulických hadic

- Hydraulické hadice ved'te přiloženým prázdným potrubím.
- Připojte hadice k přípojkám na nůžkovém výtahu a k ventilovému bloku v ovládací skříňce.



### Nápověda

Utáhněte všechny hydraulické spoje a ujistěte se, že žádné pohyblivé části nemohou poškodit hydraulické hadice.

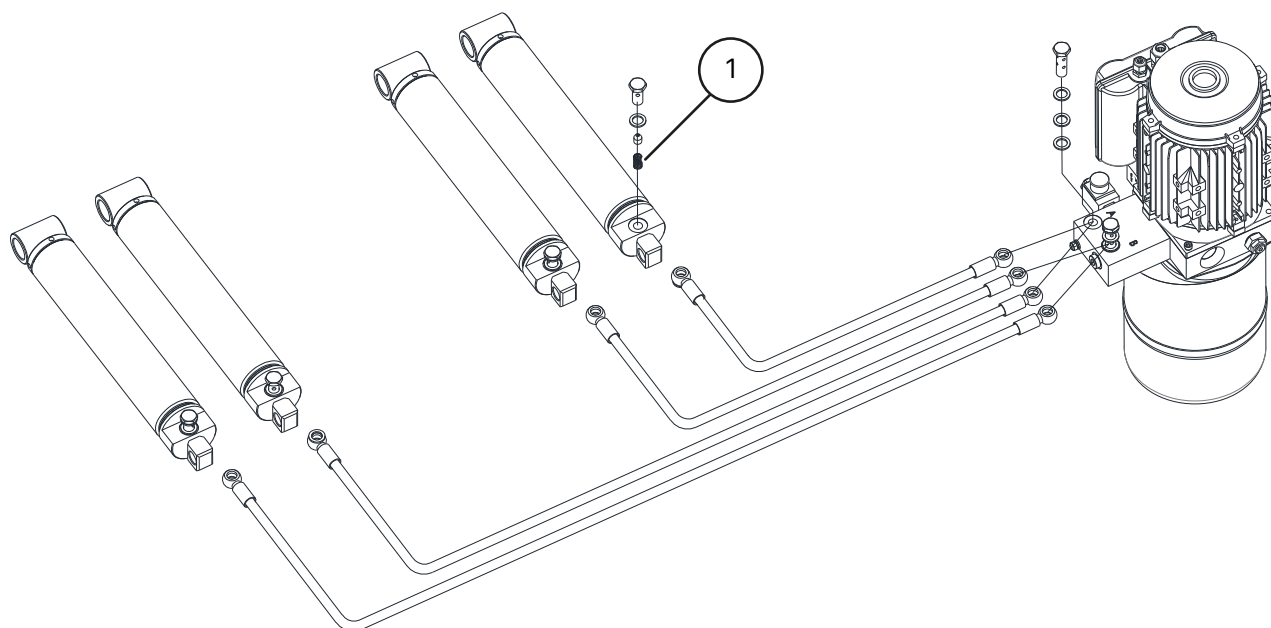

① Omezovač průtoku

### 3. Hydraulický olej

- Naplňte hydraulický olej až po značku na měrce.
- Odvzdušnění hydraulického okruhu [viz "Vypuštění vzduchu z nůžkového výtahu"](#)

### 4. Elektrické připojení

#### Upozornění



Zde je nutné dodržovat obecné i místní předpisy.

Proto smí tento krok provádět pouze vyškolený odborník. Věnujte pozornost potřebnému přívodnímu vedení (viz. ["Elektrické připojení"](#).)

### 5. Namontujte k nůžkovému zvedáku nájezdovou a sestupovou rampu s blokováním.

#### 2.7.2 Základní plán (nepovinné)

Zvedací plošinu lze volitelně namontovat napevno v místnosti. Otvory potřebné k tomuto účelu jsou již připraveny v základním rámu zvedací plošiny. Mobilita není nutná.

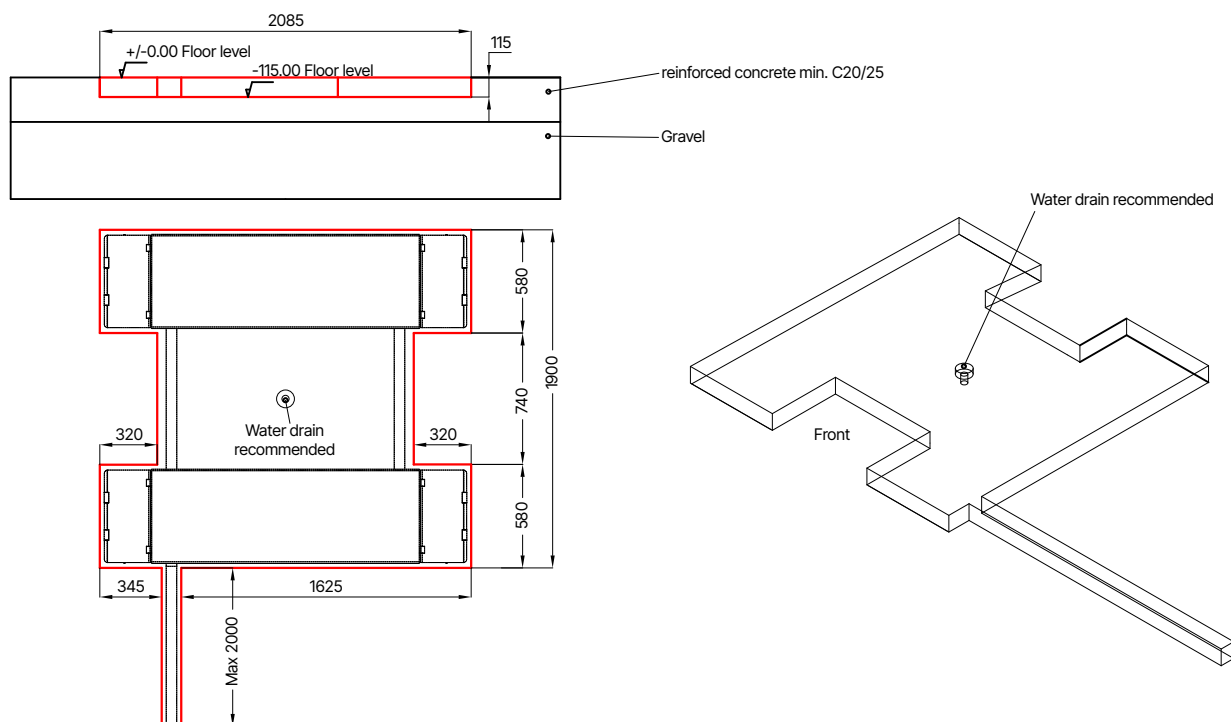

### 2.7.3 Zkontrolujte před prvním zvednutím

- Zkontrolujte správné upevnění všech spojů (šroubů, matic, svorníků atd.).
- Zkontrolujte těsnost všech hydraulických a pneumatických součástí a spojů a v případě potřeby je dotáhněte.
- Zkontrolujte správnou funkci všech tlačítek. Zkontrolujte, zda jsou aktivovány všechny součásti potřebné pro danou funkci (otevření detentorů, otevření spouštěcího ventilu, aktivace stykačů motoru atd.)
- Sledujte směr otáčení motoru a v případě potřeby jej změňte.
- Odvzdušněte hydraulický okruh podle popisu. Při prvním zvedání namažte kluzné dráhy zvedacího vozíku nebo nůžková ramena (typ maziva viz. "[Spotřební materiál pro montáž, údržbu a péči](#)")

### 2.7.4 Zvedání pod zatížením

- Zvedání břemene do výšky přibližně 500 mm.
- Zkontrolujte, zda se všechny zvedací body dotýkají vozidla. Pokud jsou všechny v kontaktu, lze ve zvedání pokračovat.

#### Nápověda



Po instalaci vyplňte příložené "[Testovací kniha](#)" formulář.

Tyto informace budou potřeba v případě případného servisu.



## 2.8 Před uvedením do provozu



### **Výstraha**

Před uvedením do provozu zkontrolujte všechny upevňovací šrouby, elektrické, pneumatické a hydraulické vedení a v případě potřeby je dotáhněte.

Upozornění: V případě, že se jedná o zařízení, které je v rozporu se zákonem, je třeba provést kontrolu: Některá z nich je nutné pravidelně kontrolovat a v případě potřeby dotáhnout.



### 3 OPERACE

#### 3.1 Návod k obsluze

Společnost: Činnost:	<h2>Provozní pokyny</h2> Pro práci na zvedacích plošinách vozidel	Datum: Podpis:
	<b>Nebezpečí pro osoby a životní prostředí</b>	
	<ul style="list-style-type: none"> <li>▪ Nebezpečí v důsledku možného sklouznutí vozidla</li> <li>▪ Nebezpečí způsobené horkými povrchy na vozidle</li> <li>▪ Nebezpečí rozdrčení pohyblivými částmi</li> <li>▪ Nebezpečí elektrického proudu v důsledku elektrického zařízení</li> <li>▪ Nebezpečí vyplývající z nedostatečné údržby zařízení</li> </ul>	
	<b>Ochranná opatření a pravidla chování</b>	
	<p><b>Zvedání vozidla</b></p> <ul style="list-style-type: none"> <li>▪ Umístěte vozidlo na zvedací plošinu</li> <li>▪ Zabraňte nerovnoměrnému rozložení nákladu, plošinu nepřetěžujte, použijte vhodné zvedací prvky s protiskluzovým nebo tvarově přizpůsobeným povrchem, zvedejte pouze na určených místech vozidla.</li> <li>▪ Zkontrolujte funkci bezpečnostních zařízení pro odvalování nebo bezpečnostních zařízení s otočným ramenem ve všech směrech.</li> <li>▪ Zvedejte pouze v případě, že nejsou ohroženy žádné osoby.</li> </ul> <p><b>Práce na zvednutém vozidle</b></p> <ul style="list-style-type: none"> <li>▪ V závislosti na druhu práce zvolte a používejte osobní ochranné pomůcky (např. horké povrchy).</li> <li>▪ Dávejte pozor na horké části</li> <li>▪ Demontáž dílů může změnit rozložení zatížení: v případě potřeby zajistěte vozidlo proti převrácení.</li> <li>▪ Používejte pouze schválené montážní podpěry</li> </ul> <p><b>Spouštění vozidla</b></p> <ul style="list-style-type: none"> <li>▪ Odstraňte nářadí a jiné předměty z nebezpečné zóny</li> <li>▪ Spouštějte pouze v případě, že nejsou ohroženy žádné osoby</li> <li>▪ Odrážedla nohou, bezpečnostní hrany nebo výstražný zvuk po mezipřistání zabraňují zranění nohou.</li> </ul> <p><b>Zvedací plošinu smí bez dozoru obsluhovat pouze poučení a způsobilí pracovníci od 18 let.</b></p>	
	<b>Chování v případě poruchy a v případě nebezpečí</b>	
	<ul style="list-style-type: none"> <li>▪ Závady na stroji nahlasejte montérovi nebo výrobcí.</li> <li>▪ Vypněte stroj a zajistěte jej proti neoprávněnému opětovnému spuštění.</li> <li>▪ Poškození smí opravovat pouze kvalifikovaný personál</li> <li>▪ V případě požáru se pokuste oheň uhasit</li> </ul>	
<b>První pomoc</b>		
<ul style="list-style-type: none"> <li>▪ Informujte první pomoc (viz poplachový nebo havarijní plán).</li> <li>▪ Okamžitě ošetřete zranění</li> <li>▪ Proveďte zápis do knihy první pomoci</li> <li>▪ V případě vážných zranění zavolejte na tísňovou linku</li> </ul>		
<b>Údržba</b>		
<ul style="list-style-type: none"> <li>▪ Opravy smí provádět pouze oprávněný a vyškolený personál.</li> <li>▪ Při seřizování, nastavování, údržbě a servisních pracích stroj odpojte nebo zajistěte od zdroje napájení.</li> <li>▪ Po skončení práce vyčistěte zdvihací plošinu a zkontrolujte hladinu hydraulického systému.</li> <li>▪ Každoroční kontrola zdvihací plošiny autorizovanou a poučenou osobou.</li> </ul>		

**Notruf 112**



## 3.2 Provoz zvedací plošiny

### Upozornění



Před zahájením provozu výtahu si pečlivě přečtěte všechny bezpečnostní pokyny.

### Umístění zvedací soupravy

- Stisknutím tlačítka Zvedání nainstalujte obě kolečka pohonné soupravy. Ujistěte se, že jsou na příčniku ve správné poloze.
- Zvedací plošinu zcela spusťte pomocí tlačítka Lower. Zadní část zvedací plošiny se automaticky spustí na kolečka.
- Umístěte přední podpěru oje na zvedací plošinu.
- Umístěte spínací skříňku na sběrací desku zvedací plošiny a v případě potřeby ji upevněte.
- Zajistěte nájezdovou a sestupovou rampu.
- Nyní můžete pomocí oje opatrně zvednout přední část zvedací plošiny a plošinu přemístit. Vždy věnujte pozornost spínací skříňce.
- Umístěte zvedací plošinu na vhodné místo.
- Chcete-li zvedací plošinu připravenou k provozu zaparkovat, postupujte podle předchozích kroků v opačném pořadí.

### Příprava

- Zkontrolujte světlou výšku vozu
- Umístěte vozidlo doprostřed před zvedací plošinu a opatrně vyjed'te nahoru, přičemž dbejte na rozložení nákladu.
- Na zvedací plošinu umístěte vhodné gumové desky. Ujistěte se, že jsou vycentrovány pod body zvedání vozidla.

### Zvedací zařízení

- Zvedací plošinu zapněte hlavním vypínačem.
- Zvedněte vozidlo do výšky 100-150 mm a zvedání zastavte uvolněním tlačítka Zvedání.
- Zkontrolujte, zda je vůz bezpečně na zvedací plošině a zda jsou všechny body zvedání v kontaktu.
- Poté pokračujte ve zvedání pod dohledem.

### Spouštění

- Před spouštěním zkontrolujte, zda se pod vozem nenacházejí žádné předměty.
- Stiskněte tlačítko spouštění. Zvedací plošina se zcela spustí.

### Dokončení

- Ze zvedací plošiny odstraňte pryžové kotouče.
- Sjed'te s vozidlem ze zvedací plošiny.

## 3.3 Vypuštění vzduchu z nůžkového výtahu

### Nápověda



Nezapomeňte doplnit olej, pokud je v okruhu během odvzdušňování nedostatek oleje.

1. Stiskněte tlačítko Lift, dokud se zvedací plošina zcela nezvedne a nepohne se do tlaku (v případě potřeby předtím přemostěte koncový spínač).
2. Stisknutím tlačítka Lower (Spustit) zvedací plošinu zcela spustíte. Tlačítko zatím neuvolňujte.
3. Podržte tlačítko Lower stisknuté ještě 10 sekund, aby mohl uniknout zbytkový vzduch.
4. Tento postup opakujte 4-5krát.

### Tip



Pro zkrácení doby spouštění zatěžujte výtah nákladem.

## 3.4 Základní poznámky

- Stroj smí samostatně obsluhovat pouze osoby, které dosáhly věku 18 let, byly proškoleny v obsluze stroje a prokázaly zaměstnavateli svou kvalifikaci.
- K obsluze stroje musí být výslovně pověřeny zaměstnavatelem. Příkaz k obsluze stroje musí být vydán písemně.
- Stroj smí být používán pouze k určenému účelu.
- K montáži a obsluze používejte vždy předepsaný materiál.
- Před montáží nebo demontáží zkontrolujte všechny součásti; nesmí vykazovat žádné známky poškození.
- V případě potřeby postupujte podle zvláštních pokynů výrobce pro montáž nebo demontáž specifických prací na vozidle.
- Důležitou součástí záruky je plnění plánu údržby. Zejména čistota, ochrana proti korozi, kontrola v případě potřeby okamžité opravy poškození.
- Během provozu vždy dávejte pozor na nebezpečí. Jakmile se vyskytne nebezpečí, okamžitě odpojte systém od všech zdrojů energie (elektrina atd.). Poté se obraťte na svého prodejce.
- Všechny výstražné značky musí být vždy dobře čitelné. Pokud jsou poškozené, musí být okamžitě vyměněny.

### Nebezpečí



Dávejte pozor na možná střížná místa stroje.



### **Varování**

Během provozu může hluk dosáhnout 85 dB (A), proto by obsluha měla přijmout vhodná ochranná opatření.



### **Nebezpečí**

Pohyblivé části stroje mohou zachytit volný oděv, dlouhé vlasy nebo šperky.

## 4 ÚDRŽBA

Pro zajištění bezpečného provozu stroje je uživatel povinen provádět pravidelnou údržbu stroje. Opravy mohou provádět pouze autorizovaní servisní partneři nebo zákazník po konzultaci s výrobcem.

### Výstraha



#### Před údržbou a opravami musí:

- stroj odpojit od VŠECH zdrojů napájení.
- Vypněte hlavní vypínač nebo odpojte síťovou zástrčku a v případě potřeby vypustte stlačený vzduch ze systému.
- Musí být přijata vhodná opatření, aby se zabránilo opětovnému zapnutí stroje.

### Výstraha



Práce na elektrických prvcích nebo na přívodním vedení smí provádět pouze kvalifikované osoby nebo elektrikáři.

## 4.1 Spotřební materiál pro montáž, údržbu a péči

### Hydraulický olej

Minimální požadavek			
Eni PRECIS HLP-D Číslo položky: 090536 (10 litrů)			
Letní	(10° až 45°)	HLP-D 32 ZFR	(např.: Eni PRECIS)
Zimní	(pod 10°)	HLP-D 22 ZFR	(např.: Eni PRECIS)

### Konzervační prostředek na lana, sváry, šrouby, rohy, hrany a dutiny.

Minimální požadavek		
Ochranný vosk ve spreji Würth	400 ml	Číslo položky: 90534

### Mazivo pro kluzné dráhy

Minimální požadavek	
LAGERMEISTER WHS 2002 Bílé vysoce výkonné plastické mazivo EP	Číslo položky: 90530

### Mazivo pro pouzdra, řetězy, válečky a pohyblivé části.

Minimální požadavek	
Bílé mazivo Ultra Luber ve spreji	500 ml Číslo položky: 34403



## Čištění

Minimální požadavek	
Caramba intenzivní čistič brzd bez acetonu	

## Péče a ochrana kovů, lakovaných nebo práškově lakovaných povrchů

Minimální požadavek		
Petec Spray průsvitný	500 ml	Číslo položky: 73550
Petec odsávačka průsvitná	1000 ml	Číslo položky: 73510
Würth ochranný vosk ve spreji	400 ml	Číslo položky: 90534

## Péče a ochrana kovů, lakovaných nebo práškově lakovaných povrchů v oblasti běhounu a plastových dílů.

Minimální požadavek		
Těsnicí prostředek na plasty Valet Pro Classic Protectant	500 ml	Číslo položky: 20020034S

## 4.2 Bezpečnostní předpisy pro ropu

- Vždy dodržujte zákonné požadavky nebo předpisy pro nakládání s použitým olejem.
- Použitý olej vždy likvidujte prostřednictvím certifikované firmy.
- V případě úniku oleje je nutné jej ihned shromáždit pomocí vázacích prostředků nebo vaniček, aby nemohl proniknout do půdy.
- Zabraňte jakémukoli kontaktu oleje s pokožkou.
- Nedovolte, aby výpary oleje unikaly do ovzduší.
- Olej je hořlavé médium. Dbejte na potenciální nebezpečí.
- Používejte ochranný oděv odolný vůči olejům, jako jsou rukavice, ochranné brýle, ochranný oděv atd.

### 4.3 Plán údržby nebo péče



#### Nápověda

Stroj musí být pravidelně servisován, čištěn a udržován bez ohledu na to, jak je znečištěný.

Stroj musí být následně ošetřen prostředkem pro péči (např. olejem nebo voskem ve spreji).  
Nepoužívejte čisticí prostředky, které jsou škodlivé pro pokožku.

**Pokud nejsou uvedené body splněny, nárok na záruku zaniká!**

Interval	Ihned	Týdně	Měsíčně	1/4 roku	1/2 ročně
Kontrola VŠECH částí souvisejících s bezpečností	X				
Čištění	X				
Kontrola nebo obnova povrchové ochrany	X				
Kontrola těsnosti hydraulického systému	X				
Zkontrolujte nebo obnovte ochranu povrchu nebo ochranu proti korozi	X				
Kontrola nebo obnova poškození laku a součástí	X				
Kontrola nebo oprava poškození rzi	X				
Zkontrolujte nebo znovu ošetřete dutiny a nelakovaná místa.	X				
Kontrola těsnosti pneumatického systému	X				
Zkontrolujte pevnost šroubů	X				
Kontrola, mazání a seřízení vůle ložisek	X				
Kontrola opotřebitelných dílů		X			
Kontrola kapalin (hladina, opotřebení, znečištění, kvalita)		X			
Kontrola a mazání kluzných ploch		X			
Odstraňte vnitřní nečistoty			X		
Vyčistěte a zkontrolujte elektrické součásti				X	
Kontrola funkčnosti a opotřebení motoru a převodovky				X	
Kontrola svarů a konstrukce				X	
Proveďte vizuální kontrolu (podle plánu kontrol)					X



#### 4.4 Řešení problémů nebo zobrazení chyby a její odstranění

##### Problémy se zvedáním

Příznaky	Příčina	Řešení
<b>Zvedák se po stisknutí tlačítka nezvedá (motor neběží)</b>	Poškození motoru	Zkontrolujte motor a v případě potřeby jej vyměňte
	Vadné pojistky způsobené např. kolísáním napětí	Odstraňte příčiny a vyměňte pojistky
	Vadné tlačítko a/nebo kontakt	Vyměňte tlačítko a/nebo kontakt
	Vadný hlavní vypínač a/nebo kontakt	Vyměňte hlavní vypínač a/nebo kontakt
	Vadný nebo nedostatečný přívodní kabel	Vyměňte kabel
	Kolísavé nebo nesprávné vstupní napětí	Zkontrolujte napětí
	Vadný stykač motoru	Vyměňte stykač motoru
	Tepelné relé sepnulo	Zkontrolujte tepelné relé a motor
	Koncový spínač je vadný nebo zablokovaný	Zkontrolujte koncový spínač, v případě potřeby jej vyměňte
<b>Zvedací plošina se po stisknutí tlačítka nezvedá (motor běží)</b>	Nedostatek hydraulického oleje	Doplňte olej
	Ucpaný olejový filtr	Vyčistěte olejový filtr
	Úbytek oleje	Vyměňte poškozené součásti
	Otevřete spouštěcí ventil	Zkontrolujte a případně vyměňte spouštěcí ventil
	Špatný směr otáčení motoru	Vyměňte fáze
	Vadné zubové čerpadlo	Zkontrolujte čerpadlo a v případě potřeby jej vyměňte
	Bylo překročeno přípustné zatížení	Pracujte v rámci stanoveného užitečného zatížení
	Příliš nízko nastavený pojistný ventil	Nastavte pojistný ventil na maximální pracovní zatížení
<b>Zvedací plošina se zvedá trhaně</b>	Příliš malý prostor mezi kluznými dráhami	Vzdálenost mezi kluzáky a vedením musí být 1,5 - 2,5 mm.
	Vzduch v hydraulickém systému	Odvzdušněte hydraulický systém
	Znečištěný hydraulický olej	Vyměňte hydraulický olej
	Posuvné dráhy nejsou promazány	Promažte kluzné dráhy
<b>Zvedací plošina se po uvolnění tlačítka nadále zvedá</b>	Vadné tlačítko nebo stykač	Vyměňte vadné tlačítko nebo stykač



## Problémy při spouštění

Příznaky	Příčina	Řešení
Výtah se nespustí		
	Vadné tlačítko a/nebo kontakt	Vyměňte tlačítko a/nebo kontakt
	Vadné ovládací relé	Zkontrolujte ovládací relé
	Překážka pod plošinou	Odstraňte překážku
	Spuštěna ochrana proti prasknutí hadice	Krátce zvedněte plošinu a znovu stiskněte tlačítko "DOWN".
	Spouštěcí ventil není aktivován	Zkontrolujte elektrické připojení
	Elektromagnetická cívka spouštěcího ventilu je vadná.	Vyměňte cívku elektromagnetu
	Vadný řídicí ventil	Vyměňte ovládací ventil
<b>Pokud závady nelze odstranit, spusťte výtah pomocí funkce nouzového spouštění a kontaktujte náš servisní tým.</b>		
Plošina se spouští příliš pomalu nebo trhaně	Spouštěcí ventil je znečištěný	Vyčistěte spouštěcí ventil
Výtah se spouští sám	Netěsné hydraulické spoje	Utáhněte spoje, v případě potřeby utěsněte
	Netěsné hydraulické vedení	Vyměňte hydraulické vedení
	Netěsný hydraulický válec	Vyměňte těsnění a vyčistěte hydraulický systém
	Znečištěný nebo vadný spouštěcí ventil	Vyčistěte nebo vyměňte spouštěcí ventil
	Netěsný zpětný ventil	Vyčistěte nebo vyměňte

## Další problémy

Příznaky	Příčina	Řešení
Výtah se nezvedá a nesnižuje synchronně	Vzduch v hydraulickém okruhu	Odvzdušněte hydraulický okruh
Výrobek vykazuje (závažné) poškození rzi	Poškození nebo nedostatečná ochrana proti korozi Případná údržba	Odstraňte rez, vyčistěte a obnovte povrch.

Příznaky	Příčina	Řešení
Neobvyklá hlasitost motoru	Znečištěný olejový filtr	Vyčistěte olejový filtr
	Vzduch v hydraulickém okruhu	Odvzdušněte hydraulický systém
	Znečištěný hydraulický olej	Vyměňte hydraulický olej
	Nesprávné vstupní napětí / chybějící fáze	Zkontrolujte připojení / zkontrolujte výstupní napětí stykače motoru
Vypadl jistič (pojistka)	Zkontrolujte kontakty na stykači	Vyměňte stykač
	Zkontrolujte kapacitu jističů	Vyměňte pojistky
	Zkontrolujte, zda není poškozen kabel	Vyměňte kabel
<b>VŽDY SE UJISTĚTE, ŽE POUŽÍVÁTE ORIGINÁLNÍ DÍLY A PŘÍSLUŠENSTVÍ.</b>		

#### 4.5 Pokyny pro údržbu a servis

##### Nápověda



Veškeré údržbářské a servisní práce by měly být prováděny nejméně po "[Plán údržby nebo péče](#)" být provedeny

#### Kontrola hladiny oleje

1. Úplně spusťte zvedací plošinu
2. Odstraňte víčko plnicího otvoru
3. Zkontrolujte hladinu oleje na víčku plnicího otvoru

#### Výměna oleje

1. Zcela spusťte zvedací plošinu.
2. Vyjměte zátku plnicího otvoru oleje
3. Opatrně odstraňte vypouštěcí zátku oleje a nechte olej vytéct do vhodné nádoby.

##### Nápověda



Čistěte nádrž a olejový filtr, abyste zabránili předčasnému znečištění hydraulického oleje.

4. Po úplném vypuštění oleje uzavřete nádrž vypouštěcí zátkou.
5. Do olejové nádrže nalijte nový olej
6. Zvedněte a spusťte zvedák a zkontrolujte, zda je maximální výška zdvihu stále správná.

7. V případě potřeby opatrně doplňte olej

#### Nápověda



Použitý olej musí být zlikvidován v souladu se všemi zákonnými předpisy.

### 4.6 Nouzové spuštění v případě výpadku proudu

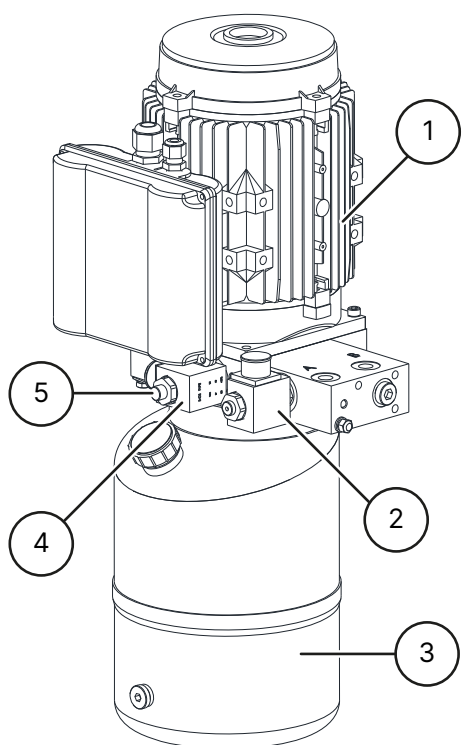

- ① Motor
- ② Řídicí ventil
- ③ Olejová nádrž
- ④ Spouštěcí ventil
- ⑤ Nouzová vypouštěcí zátka

1. Pomalu otáčejte nouzovou vypouštěcí zátkou spouštěcího ventilu proti směru hodinových ručiček a současně ovládejte ovládací ventil.
2. Po úplném spuštění zavřete šroub nouzového spuštění jeho otočením ve směru hodinových ručiček.

#### 4.7 Likvidace

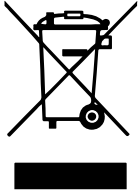

Odpojte přívod vzduchu a napájení.  
 Odstraňte všechny nekovové materiály a uskladněte je v souladu s místními předpisy.  
 Odstraňte ze stroje olej a uskladněte jej v souladu s místními předpisy.  
 Zrecyklujte všechny kovové materiály.



#### **Nebezpečí**

Stroj obsahuje některé nebezpečné látky.  
 Ty mohou znečišťovat životní prostředí a způsobit poškození lidského organismu.  
 Při manipulaci dbejte na náležitou opatrnost a v případě potřeby na ochranný oděv.



## 5 ES- EU PROHLÁŠENÍ O SHODĚ

Podle směrnice o strojních zařízeních 2006/42/ES, příloha II 1A,  
směrnice o elektromagnetické kompatibilitě 2014/30/EU, příloha IV.

Sériové číslo

Název společnosti a úplná adresa výrobce

**ATH-Heini GmbH & Co. KG**

Gewerbepark 9  
DE - 92278 Illschwang

Jméno a adresa autorizovaného zástupce pro dokumentaci.

**ATH-Heini GmbH & Co. KG**

Gewerbepark 9  
DE - 92278 Illschwang

Tímto prohlašujeme, že níže označený stroj v námi uvedené verzi na trh splňuje příslušné, základní požadavky na bezpečnost a ochranu zdraví podle směrnice ES 2006/42/ES a níže uvedených harmonizačních právních předpisů.

**Popis stroje**

**Zvedací plošina pro vozidla**

Typové označení

ATH Flex Lift 30  
ATH Flex Lift 30Z

Předmět výše popsaného prohlášení je v souladu s následujícími příslušnými harmonizačními právními předpisy Unie.

Směrnice 2006/42/ES, EU-Abl. L157/24 ze dne 09.06.2006

Byly dodrženy následující harmonizované normy a předpisy

DIN EN ISO 12100:2010 (Bezpečnost strojních zařízení)  
DIN EN 1493:2010 (směrnice o strojních zařízeních)  
DIN EN 60204-1: 2018 (Bezpečnost strojních zařízení)

Zkušební ústav

**CTI-CEM International Ltd**

Unit 200 Greenogue Business Park  
Grants Lane, Rathcoole,  
Co. Dublin. Ireland

Referenční číslo technických údajů

C-353-20-0726-22-01-B

Číslo certifikátu

C-353-20-0726-22-01-B1

**ATH-Heini GmbH & Co. KG**

Gewerbepark 9  
DE - 92278 Illschwang

Hans Heini  
(generální ředitel)

Listopad 2022

**PŘESTAVBY A/NEBO ÚPRAVY STROJE MAJÍ ZA NÁSLEDEK  
NEPLATNOST ZKOUŠKY CE A VYLUČUJÍ JAKOUKOLI ODPOVĚDNOST.**

## 6 DODATEK

### 6.1 Schéma elektrického obvodu

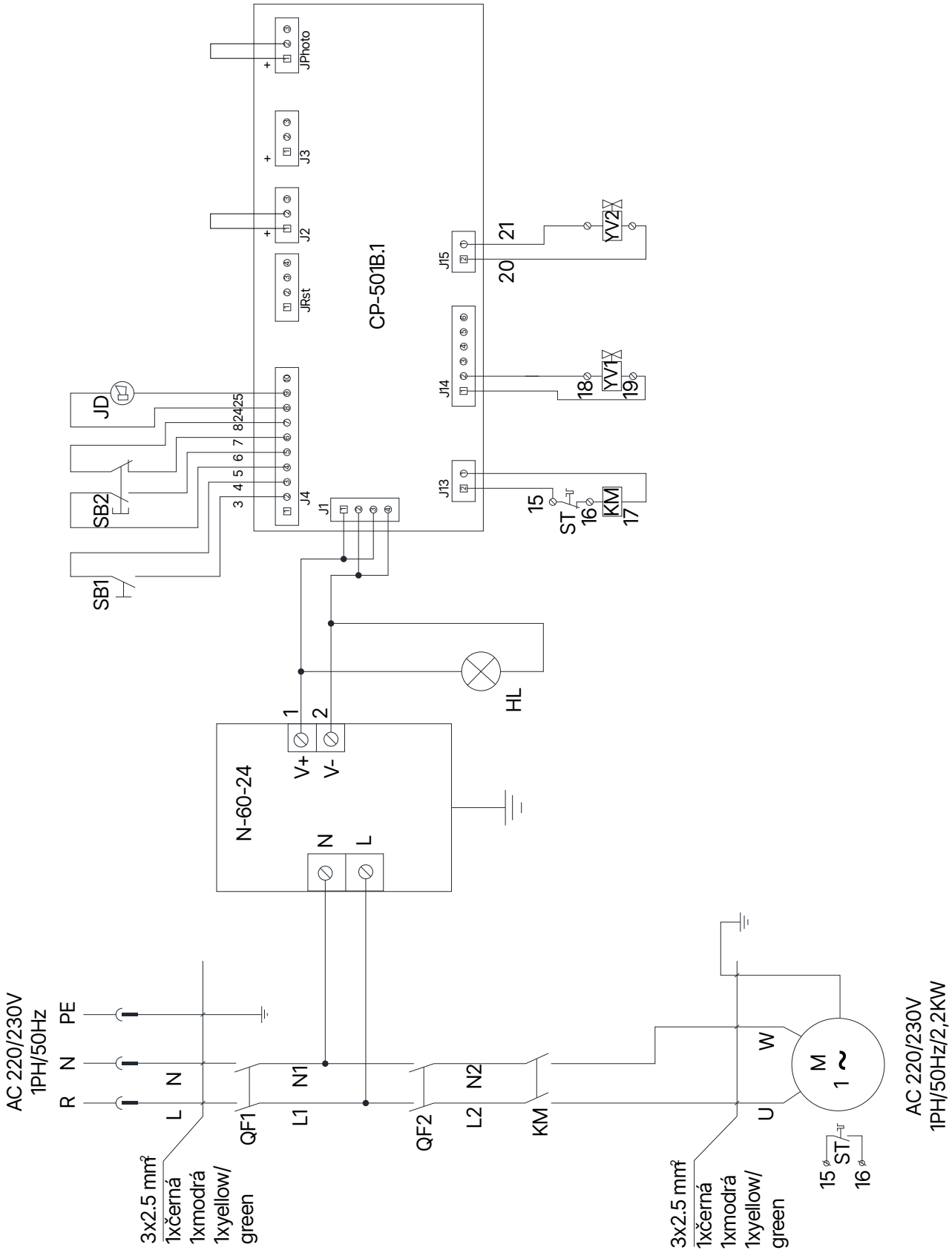



- |                                       |                                |
|---------------------------------------|--------------------------------|
| <b>QF1</b> Hlavní vypínač             | <b>QF2</b> Automatický vypínač |
| <b>M</b> Motor 2,2KW 1PH              | <b>ST</b> Tepelné relé         |
| <b>KM</b> Stykač motoru DC            | <b>YV1</b> Spouštěcí ventil    |
| <b>YV2</b> Regulační ventil           | <b>JD</b> Generátor signálů    |
| <b>N-60-24</b> Napájecí zdroj 24V-60W | <b>SB1</b> Zvedací tlačítko    |
| <b>SB2</b> Tlačítko spuštění          |                                |

## 6.2 Schéma hydraulického obvodu

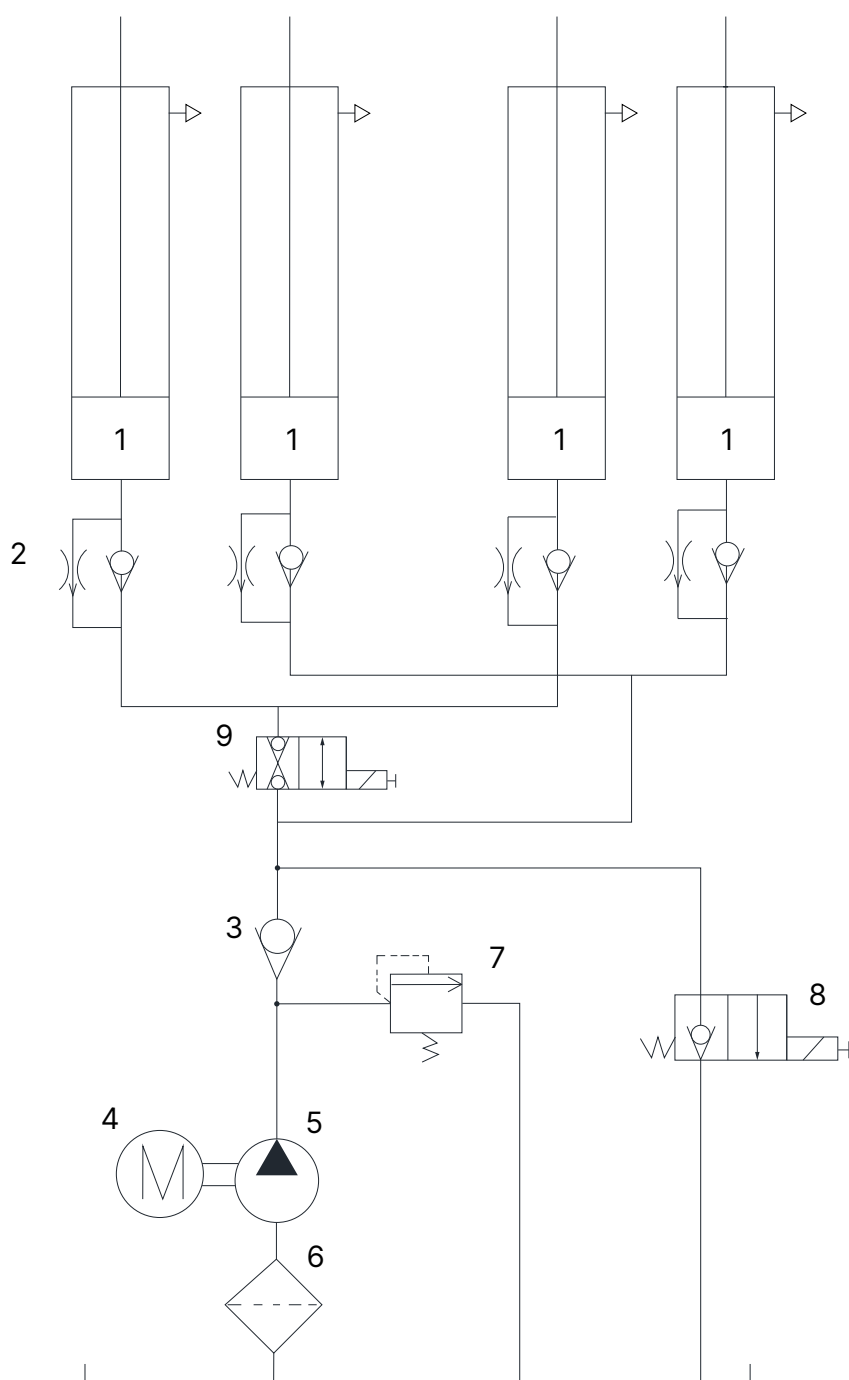



- |   |                   |   |                  |
|---|-------------------|---|------------------|
| 1 | Hydraulický válec | 2 | Omezovač průtoku |
| 3 | Zpětný ventil     | 4 | Motor            |
| 5 | Ozubené čerpadlo  | 6 | Olejoiný filtr   |
| 7 | Přetlakový ventil | 8 | Spouštěcí ventil |
| 9 | Regulační ventil  |   |                  |

## 7 ZÁRUČNÍ LIST

Adresa prodejce:	Adresa zákazníka:
(případně číslo zákazníka):	(případně číslo zákazníka):
Kontaktní osoba:	Kontaktní osoba:
Kontaktní osoba: Ulice:	Kontaktní osoba: Ulice:
Kontaktní osoba: PSČ a město:	Kontaktní osoba: PSČ a město:
Tel & Fax:	Tel & Fax:
E-mail:	E-mail:
Manufacturer & Model:	Rok výroby: Výrobce a model:
Sériové číslo:	Referenční číslo: Výrobní číslo

Popis zprávy: Číslo: Referenční číslo:

Popis potřebných náhradních dílů:

Náhradní díl:	Číslo dílu:	Množství: Díl č:
---------------	-------------	------------------

### Důležité poznámky:

Na poškození způsobené nesprávnou manipulací, zanedbanou údržbou nebo mechanickým poškozením se nevztahuje záruka. U systémů, které nebyly instalovány autorizovaným montérem ATH-Heinl, je záruka omezena na poskytnutí nezbytných náhradních dílů.

### Poškození při přepravě:

- Zjevná závada (viditelné poškození při přepravě, zaznamenejte na dodací list dopravce, kopii dodacího listu a fotografie zašlete neprodleně společnosti ATH-Heinl)
- Skrytá vada (přepravní poškození je zjištěno až při vybalování zboží, do 24 hodin zaslat společnosti ATH-Heinl protokol o poškození s fotografiemi)

Místo a datum

Podpis a razítko



## 7.1 Rozsah záruky na výrobek

### Pět let

- Na konstrukci zařízení

### Jeden rok (za běžných okolností/používání v rámci záruky)

- Napájecí jednotky
- Hydraulické válce
- Všechny ostatní součásti podléhající opotřebení, jako jsou točny, pryžové desky, kabely, řetězy, ventily, spínače atd.

### Vyloučení záruky

- Závady způsobené běžným opotřebením, nesprávným používáním, poškozením při přepravě, nesprávnou instalací, napětím nebo nedostatkem požadované údržby.
- Poškození vzniklá v důsledku nedbalosti nebo nedodržení uvedených pokynů v této příručce a/nebo dalších příložených pokynů.
- Součásti, které byly poškozeny během přepravy.
- Komponenty, které nejsou výslovně uvedeny, ale je s nimi nakládáno jako s díly podléhajícími běžnému opotřebením.
- Poškození vodou způsobené např. deštěm, nadměrnou vlhkostí, korozivním prostředím nebo jinými nečistotami.
- Vady, které nemají vliv na funkci.

### **ZÁRUKA NEPLATÍ, POKUD NEBYL ZÁRUČNÍ LIST ZASLÁN SPOLEČNOSTI ATH-HEINL.**

Upozornujeme, že poškození a poruchy způsobené nedodržením údržby a seřizovacích prací (podle návodu k obsluze a/nebo pokynů), chybným elektrickým zapojením (točivé pole, jmenovité napětí, jištění pojistkami) nebo nesprávným používáním (přetížení, instalace ve venkovním prostředí, technické úpravy) vylučují nárok na záruku!

## 8 TESTOVACÍ KNIHA



### Nápověda

Tato zkušební kniha (včetně protokolu) je důležitou součástí návodu k obsluze nebo výrobku.

**!!!PEČLIVĚ JI USCHOVEJTE!!!**

### Inspekce

Výrobek musí být po dokončení instalace, předání, případném poučení a následně v pravidelných intervalech kontrolován vhodnou a schválenou firmou nebo institucí v souladu s předpisy a zákonnými ustanoveními platnými v zemi provozu.

V případě změn nebo rozšíření typu výrobku musí být veden a akceptován dodatečný zkušební protokol.

### Rozsah kontroly

Kromě správné funkce, čistoty a specifikací údržby musí být zkontrolovány zejména komponenty celého systému důležité z hlediska bezpečnosti.



### Technické údaje

odkazujeme na "[Technické údaje](#)".

### Typový štítek

Zaznamenejte si všechny níže uvedené údaje

Výrobce a typ použitých montážních materiálů

 ATH-Heinl			
<b>Typ</b> Type		<b>Serien #</b> Serial #	
<b>Spannung</b> Voltage		<b>Baujahr</b> Year of built	
<b>Leistung</b> Power		<b>Tragkraft</b> Capacity	
		Made by ATH-Heinl GmbH & Co.KG Gewerbepark 9   92278 Iilschwang GERMANY   Assembly in China	



## 8.1 Protokol o instalaci a předání

<b>Místo instalace:</b>	<b>Zařízení/instalace:</b>
Společnost:	Výrobce:
Ulice:	Type/Model:
Město:	Sériové číslo:
Země: Země	Rok výroby:

Výše uvedený výrobek byl sestaven, zkontrolován z hlediska funkčnosti a bezpečnosti a uveden do provozu. Instalaci provedl:

Provozovatel

Odborník

Provozovatel potvrzuje, že provedl správnou instalaci daného typu výrobku, že si přečetl a porozuměl všem informacím tohoto návodu k obsluze a protokolu a že je bude odpovídajícím způsobem dodržovat a že tyto dokumenty bude mít kdykoli k dispozici pro poučenou obsluhu.

Provozovatel potvrzuje, že po instalaci a uvedení do provozu proškolenou osobou výrobce nebo autorizovaného prodejce (odborníkem) byl poučen o funkci, manipulaci, bezpečnostně relevantních specifikacích, údržbě a ošetřování stroje, obdržel dokumenty, informace a specifikace stroje a že výrobek správně funguje.

### DŮLEŽITÉ UPOZORNĚNÍ:

#### V PŘÍPADĚ, ŽE VÝŠE UVEDENÉ BODY NEBUDOU SPLNĚNY, NÁROK NA ZÁRUKU ZANIKÁ!

Záruka je platná pouze v případě dodržení a prokázání řádné instalace, předání, případného poučení stroje, jakož i každoroční údržby odborníkem pověřeným výrobcem. Interval mezi dvěma údržbami nesmí být delší než 12 měsíců. V případě nestandardního použití nebo použití ve více směnách či sezónního použití musí být dohodnuta 1/2 roční kontrola a údržba.

Záruční reklamace budou uznány pouze v případě, že byly splněny všechny body protokolu a návodu k obsluze, reklamace byla uplatněna ihned po zjištění a tento **protokol** byl zaslán **výrobci spolu s protokolem o údržbě a případně servisním protokolem**.

Dále je třeba dodržet konkrétní informace o záruce (rozsah, reklamace a specifikace) popsané v návodu k obsluze.

Ze záruky jsou vyloučeny škody a reklamace vzniklé nesprávným zacházením, nezajištěním údržby a péče, použitím nevhodných nebo nespecifikovaných montážních, provozních, údržbových a ošetřovacích materiálů, mechanickým poškozením, zásahem do zařízení bez konzultace nebo neoprávněnými odborníky. U systémů, které nebyly instalovány autorizovaným odborníkem, je záruka omezena dohodou výrobce maximálně na poskytnutí nezbytných náhradních dílů.

Jméno a firemní razítko odborníka v případě potřeby číslo a název VKH

Datum a podpis znalce

Jméno a razítko firmy provozovatele

Datum a podpis provozovatele

## 8.2 Plán testování

Testování	1	2	3	4	5	6
Datum						
Výrobní štítek						

Testování	1	2	3	4	5	6
Datum						
Stručný návod k obsluze						
Návod k obsluze						
Bezpečnostní štítek						
Označení pro provoz						
Další označení						
Konstrukce (deformace, praskliny)						
Upevňovací hmoždinky a stabilita						
Stav betonové podlahy (trhliny)						
Stav / celkový stav						
Stav / čistota						
Stav / údržba a těsnění						
Stav / kapaliny						
Stav / mazání						
Stav / Agregát						
Stav / pohon						
Stav / Motor						
Stav / převodovka						
Stav / válec						
Stav / Ventil						
Stav / Elektrické ovládání						
Stav / Elektrické spínače						
Stav / Elektrické spínače						
Stav / Elektrické vedení						
Stav / Hydraulické vedení						
Stav / Hydraulické armatury						
Stav / Pneumatické vedení						
Stav / Pneumatické šroubení						
Stav / Těsnost						
Stav / Šrouby a ložiska						
Stav / Opotřebitelné díly						
Stav / Kryty						
Stav / Funkce při zatížení						
Stav / Bezpečnostně významné součásti						
Stav / Elektrické bezpečnostní zařízení						



Testování	1	2	3	4	5	6
Datum						
Stav / Hydraulické bezpečnostní zařízení						
Stav / Pneumatické bezpečnostní zařízení						
Stav / Mechanické bezpečnostní zařízení						
Stav / Funkce při zatížení						
Vydaná kontrolní nálepka						



### 8.3 Inspekční zpráva

Vizuální kontrola (autorizovaný odborník)

#### Kontrolní zjištění

Při pravidelné/mimořádné inspekci/opětovné inspekci\*.

Zařízení bylo podrobeno zkoušce provozní připravenosti. Nebyly zjištěny žádné/následující\* závady:

---

---

---

---

---

Rozsah kontroly: Funkční a vizuální kontrola podle specifikací

Částečná kontrola dosud neprovedena:

---

---

Nebyly zjištěny žádné \*) námitky proti uvedení do provozu, není požadováno \*) opakování zkoušky.

---

(místo, datum)

Potvrzení o převzetí:

(podpis odborníka)

(jméno znalce)

(název funkce)

(adresa)

(Zaměstnanec)

Provozovatel (razítko společnosti, datum, podpis)

Zjištěné závady \*\*)

Odstraněné nedostatky \*\*)

---

---

\*) Nehodící se škrtněte

\*\*\*) Potvrzení provozovatele nebo oprávněného zástupce s datem a podpisem



Vizuální kontrola (autorizovaný odborník)

## Inspekční zpráva

Při pravidelné/mimořádné kontrole/opětovné kontrole\*.

Zařízení bylo podrobeno kontrole provozní připravenosti. Nebyly zjištěny žádné/následující\* závady:

---

---

---

---

---

Rozsah kontroly: Funkční a vizuální kontrola podle specifikací  
Částečná kontrola dosud neprovedena:

---

---

Nebyly zjištěny žádné \*) námitky proti uvedení do provozu, následné zkoušky nejsou \*) požadovány.

---

---

(místo, datum)

**Potvrzení o převzetí:**

(podpis odborníka)

(jméno znalce)

(název funkce)

(adresa)

(Zaměstnanec)

Provozovatel (razítko společnosti, datum, podpis)

Zjištěné závady \*\*)

Odstraněné nedostatky \*\*)

---

---

\*) Nehodící se škrtněte

\*\*\*) Potvrzení provozovatele nebo oprávněného zástupce s datem a podpisem

Vizuální kontrola (autorizovaný odborník)

## Inspekční zpráva

Při pravidelné/mimořádné kontrole/opětovné kontrole\*.

Zařízení bylo podrobeno kontrole provozní připravenosti. Nebyly zjištěny žádné/následující\* závady:

---

---

---

---

---

Rozsah kontroly: Funkční a vizuální kontrola podle specifikací  
Částečná kontrola dosud neprovedena:

---

---

Nebyly zjištěny žádné \*) námitky proti uvedení do provozu, následné zkoušky nejsou \*) požadovány.

---

---

(místo, datum)

**Potvrzení o převzetí:**

(podpis odborníka)

(jméno znalce)

(název funkce)

(adresa)

(Zaměstnanec)

Provozovatel (razítko společnosti, datum, podpis)

Zjištěné závady \*\*)

Odstraněné nedostatky \*\*)

---

---

\*) Nehodící se škrtněte

\*\*\*) Potvrzení provozovatele nebo oprávněného zástupce s datem a podpisem



Vizuální kontrola (autorizovaný odborník)

## Inspekční zpráva

Při pravidelné/mimořádné kontrole/opětovné kontrole\*.

Zařízení bylo podrobeno kontrole provozní připravenosti. Nebyly zjištěny žádné/následující\* závady:

---

---

---

---

---

Rozsah kontroly: Funkční a vizuální kontrola podle specifikací  
Částečná kontrola dosud neprovedena:

---

---

Nebyly zjištěny žádné \*) námitky proti uvedení do provozu, následné zkoušky nejsou \*) požadovány.

---

---

(místo, datum)

Potvrzení o převzetí:

(podpis odborníka)

(jméno znalce)

(název funkce)

(adresa)

(Zaměstnanec)

Provozovatel (razítko společnosti, datum, podpis)

Zjištěné závady \*\*)

Odstraněné nedostatky \*\*)

---

---

\*) Nehodící se škrtněte

\*\*\*) Potvrzení provozovatele nebo oprávněného zástupce s datem a podpisem

Vizuální kontrola (autorizovaný odborník)

## Inspekční zpráva

Při pravidelné/mimořádné kontrole/opětovné kontrole\*.

Zařízení bylo podrobeno kontrole provozní připravenosti. Nebyly zjištěny žádné/následující\* závady:

---

---

---

---

---

Rozsah kontroly: Funkční a vizuální kontrola podle specifikací  
Částečná kontrola dosud neprovedena:

---

---

Nebyly zjištěny žádné \*) námitky proti uvedení do provozu, následné zkoušky nejsou \*) požadovány.

---

---

(místo, datum)

**Potvrzení o převzetí:**

(podpis odborníka)

(jméno znalce)

(název funkce)

(adresa)

(Zaměstnanec)

Provozovatel (razítko společnosti, datum, podpis)

Zjištěné závady \*\*)

Odstraněné nedostatky \*\*)

---

---

\*) Nehodící se škrtněte

\*\*\*) Potvrzení provozovatele nebo oprávněného zástupce s datem a podpisem



Vizuální kontrola (autorizovaný odborník)

## Inspekční zpráva

Při pravidelné/mimořádné kontrole/opětovné kontrole\*.

Zařízení bylo podrobeno kontrole provozní připravenosti. Nebyly zjištěny žádné/následující\* závady:

---

---

---

---

---

Rozsah kontroly: Funkční a vizuální kontrola podle specifikací  
Částečná kontrola dosud neprovedena:

---

---

Nebyly zjištěny žádné \*) námitky proti uvedení do provozu, následné zkoušky nejsou \*) požadovány.

---

---

(místo, datum)

Potvrzení o převzetí:

(podpis odborníka)

(jméno znalce)

(název funkce)

(adresa)

(Zaměstnanec)

Provozovatel (razítko společnosti, datum, podpis)

Zjištěné závady \*\*)

Odstraněné nedostatky \*\*)

---

---

\*) Nehodící se škrtněte

\*\*\*) Potvrzení provozovatele nebo oprávněného zástupce s datem a podpisem



# Bedieningshandleiding



Middelzware lift

## ATH Flex Lift 30 ATH Flex Lift 30Z

Van serienummer: B645060904197





## INHOUD

<b>1</b>	<b>Inleiding.....</b>	<b>303</b>
1.1	Algemene informatie.....	303
1.2	Beschrijving.....	304
1.3	Werking.....	305
1.4	Veiligheidsinstructies.....	306
1.5	Technische gegevens.....	307
1.6	Belastingsverdeling.....	308
1.7	Maattekening.....	309
<b>2</b>	<b>Installatie.....</b>	<b>311</b>
2.1	Transport- en opslagomstandigheden.....	311
2.2	Uitpakken van het apparaat.....	312
2.3	Omvang van levering.....	312
2.4	Locatie.....	312
2.5	Elektrische aansluiting.....	314
2.6	Hydraulische aansluiting.....	314
2.7	Montage.....	315
2.7.1	Montage van het hefplatform.....	315
2.7.2	Fundatieplan (optioneel).....	316
2.7.3	Controleren voordat je de machine voor het eerst optilt.....	317
2.7.4	Heffen onder last.....	317
2.8	Voor ingebruikname.....	318
<b>3</b>	<b>Operatie.....</b>	<b>319</b>
3.1	Gebruiksaanwijzing.....	319
3.2	Bediening van het hefplatform.....	320
3.3	Ontluchten van de schaarheftafel.....	320
3.4	Basisnoten.....	321
<b>4</b>	<b>Onderhoud.....</b>	<b>323</b>
4.1	Verbruiksartikelen voor montage, onderhoud en verzorging.....	323
4.2	Veiligheidsvoorschriften voor olie.....	325
4.3	Onderhouds- of verzorgingsplan.....	326
4.4	Probleemoplossing of foutweergave en -oplossing.....	327
4.5	Onderhouds- en service-instructies.....	329
4.6	Nooddaling bij stroomuitval.....	330
4.7	Verwijdering.....	331



<b>5</b>	<b>EG-EU-verklaring van overeenstemming.....</b>	<b>332</b>
<b>6</b>	<b>Bijlage.....</b>	<b>333</b>
6.1	Elektrisch schema.....	333
6.2	Hydraulisch schema.....	334
<b>7</b>	<b>Garantiekaart.....</b>	<b>336</b>
7.1	Omvang van de productgarantie.....	337
<b>8</b>	<b>Testboek.....</b>	<b>338</b>
8.1	Installatie- en overdrachtsprotocol.....	339
8.2	Testplan.....	340
8.3	Inspectierapport.....	342
<b>9</b>	<b>Opmerkingen.....</b>	<b>348</b>

## 1 INLEIDING

### 1.1 Algemene informatie



Deze handleiding is een integraal onderdeel van de machine. Zij moet door de gebruiker worden gelezen en begrepen. Er wordt geen aansprakelijkheid aanvaard voor schade veroorzaakt door het niet in acht nemen van deze instructies of de geldende veiligheidsvoorschriften.



Bij alle werkzaamheden aan de beschreven apparatuur moet geschikte beschermende kleding worden gedragen.

#### **Gevaar**



Niet-inachtneming leidt tot de dood of zwaar letsel

#### **Vorzichtig**



Niet-inachtneming kan tot de dood of zwaar letsel leiden.

#### **Waarschuwing**



Niet-inachtneming kan leiden tot letsel

#### **Attentie**



Niet-naleving kan leiden tot materiële schade en de werking van het product aantasten.

#### **Aanwijzing**



Aanvullende informatie over de werking van het product

#### **Tip**



Algemene nuttige informatie

## 1.2 Beschrijving

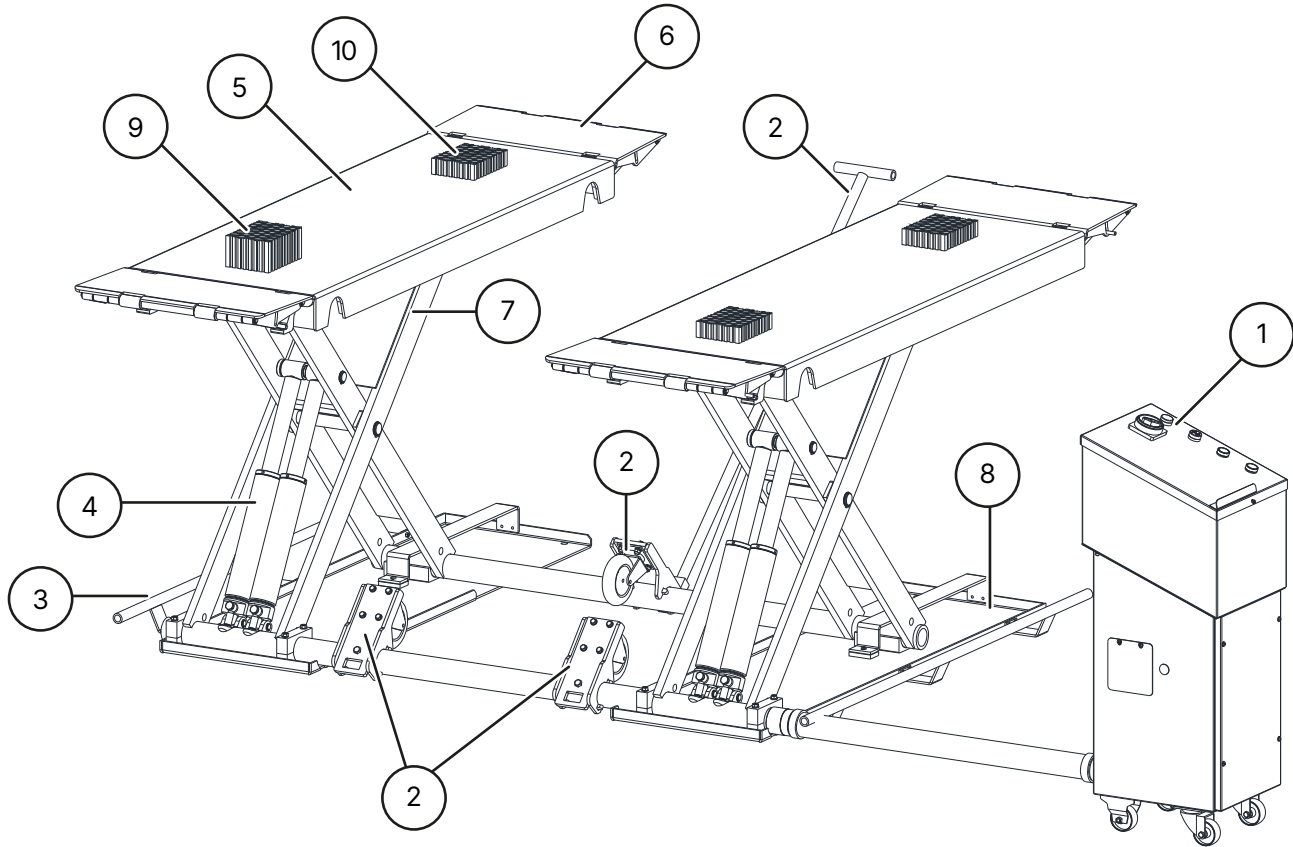

① Hydraulische eenheid met besturing

③ Afbuigbalk

⑤ Montageplaat

⑦ Schaaram

⑨ 4 x rubber steun 80 mm

② Aandrijfset

④ Hydraulische cilinder

⑥ Oprijplaat

⑧ Voetplaat

⑩ 4 x rubber steun 40 mm

### 1.3 Werking

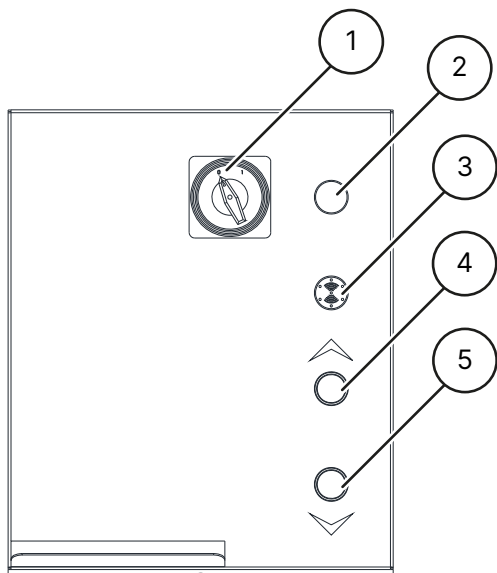

- ① **Vergrendelbare hoofdschakelaar met noodstopfunctie**  
voor het in- en uitschakelen van de lift en om bediening door onbevoegden te voorkomen.
- ② **Pieper**  
geeft een hoorbaar en zichtbaar signaal wanneer de lift omlaag gaat.
- ③ **Bedieningslicht**  
geeft aan of de lift in de stand-by modus staat
- ④ **Hefknop**  
om de lift omhoog te brengen
- ⑤ **Knop omlaag**  
om de lift te laten zakken

## 1.4 Veiligheidsinstructies

### Algemene veiligheidsinstructies

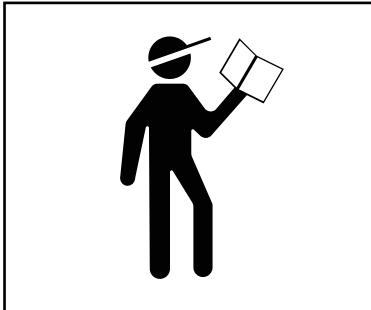

Lees en begrijp de bedieningsinstructies voordat u de lift bedient.



Werkzaamheden aan elektrische componenten zijn alleen toegestaan aan lokaal erkende elektriciens.

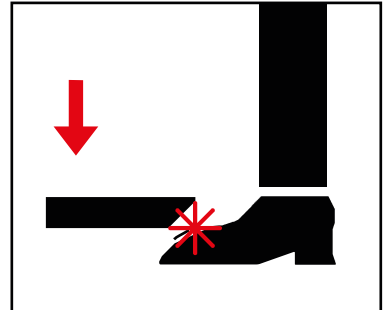

Verlaat de gevarezone bij het laten zakken van het hefplatform

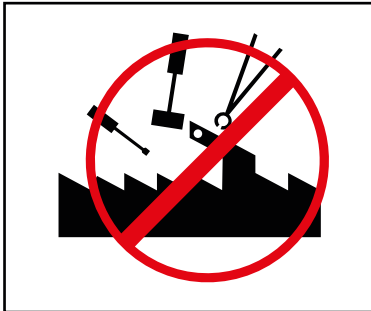

Wijzigingen van welke aard dan ook aan het hefplatform zijn niet toegestaan



Het hefplatform mag niet onder stromend water worden gereinigd.



Geen verfoplossende of zeer agressieve reinigingsmiddelen gebruiken

### Productspecifieke veiligheidsinstructies



Hefplatform mag alleen door geschoold personeel worden bediend

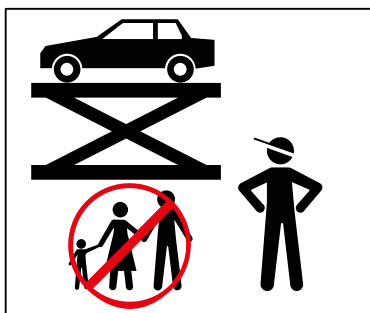

Alleen bevoegde personen mogen de gevarezone betreden



Bij het heffen en laten zakken moet de gevarezone worden vrijgehouden

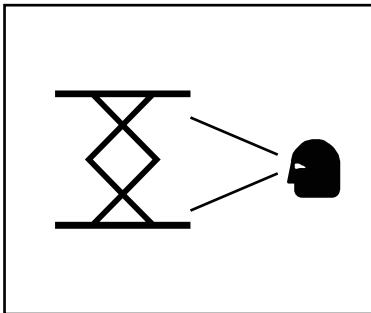

Goed onderhoud en inspecties zijn noodzakelijk om veilig te kunnen werken

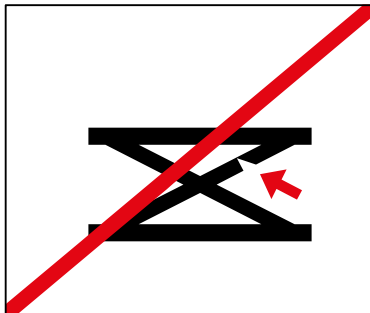

Werk niet aan beschadigde liften

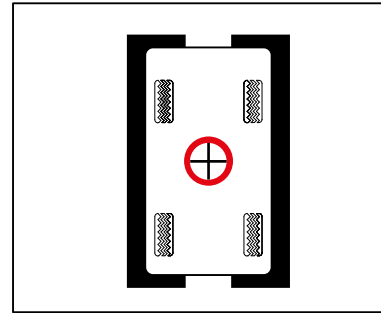

Zorg voor een goede gewichtsverdeling van het voertuig

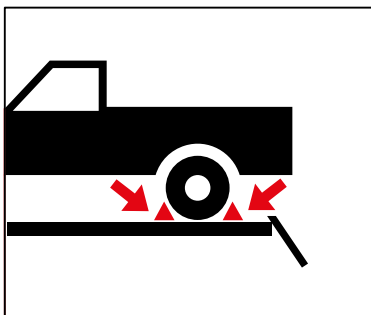

Gebruik een goede afrolbeveiliging

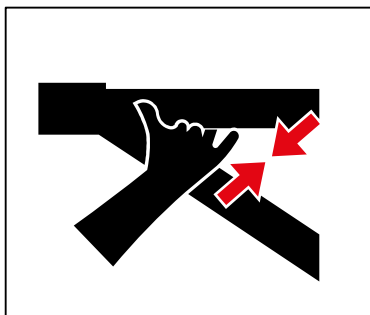

Houd schuifpunten vrij bij het verplaatsen van de lift

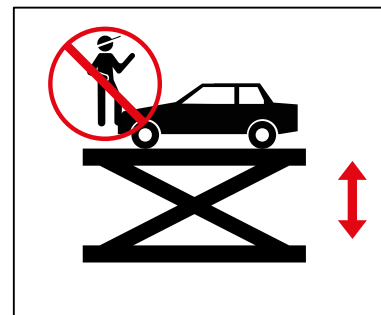

Er mogen geen voorwerpen of personen op het hefplatform, de draagarmen of op het te heffen voertuig vervoerd worden.

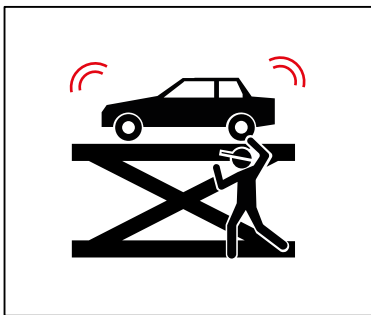

Vermijd sterke zwaaibewegingen op het voertuig



Als er gevaar bestaat dat het voertuig valt, verlaat dan onmiddellijk de gevarezone.

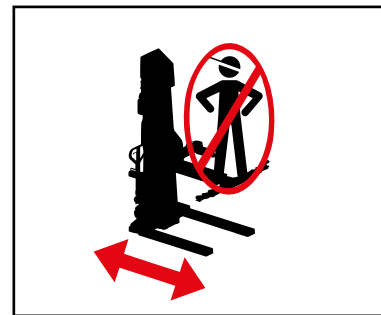

Het is verboden op mobiele hefplatforms te rijden.

## 1.5 Technische gegevens

Type	ATH Flex Lift 30 ATH Flex Lift 30Z
Draagvermogen	3000 kg
Tijd voor hefproces (2000 kg)	ca. 20 s
Tijd voor neerlaten (2000 kg)	ca. 20 s
Elektrisch systeem	1/230V/50Hz
Stuurspanning	DC 24 V
Motor	2,2 KW



Type	ATH Flex Lift 30 ATH Flex Lift 30Z
tpm	1450
Zekering stroomopwaarts	1 C 16 A
Aansluitkabel	Min. 3 x 1.5mm <sup>2</sup>
Beschermingsklasse	IP 43
Werkdruk <sup>2</sup>	200 bar
Aanbevolen hydraulische olie	Zomer (10° tot 45°): HLP-D 32 ZFR Winter (onder 10°): HLP-D 22 ZFR
Hoeveelheid olie	Ca. 12 l
Optionele grondverankering	8 x Ankerstang M16x250 (Art. Nr. 090527) Injectiemortelpatroon 300 ml (art. nr. 090526)
Toelaatbare geluidswaarde	≤ 70 dB
Gewicht	590 kg

### Waarschuwing



<sup>2</sup> De in de fabriek ingestelde werkdruk is aangepast aan de maximale nominale belasting. Het overdrukventiel mag niet worden gemanipuleerd.

Het wijzigen van de instelling kan leiden tot ernstige schade.

### Aanwijzing



Als de opgegeven nominale belasting niet kan worden verhoogd, neem dan contact op met ons serviceteam.

## 1.6 Belastingsverdeling

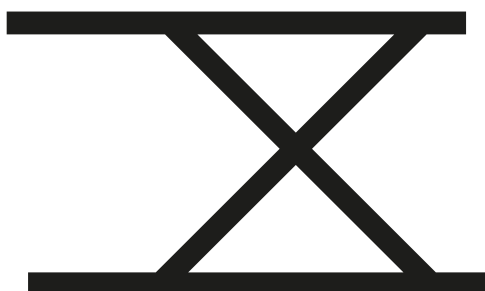
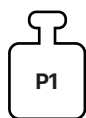
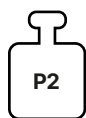

Q Totaal gewicht van het voertuig

P1 Max 3/5 x Q



P2 Max 2/5 x Q

3/2 Belastingsverdeling

### 1.7 Maattekening

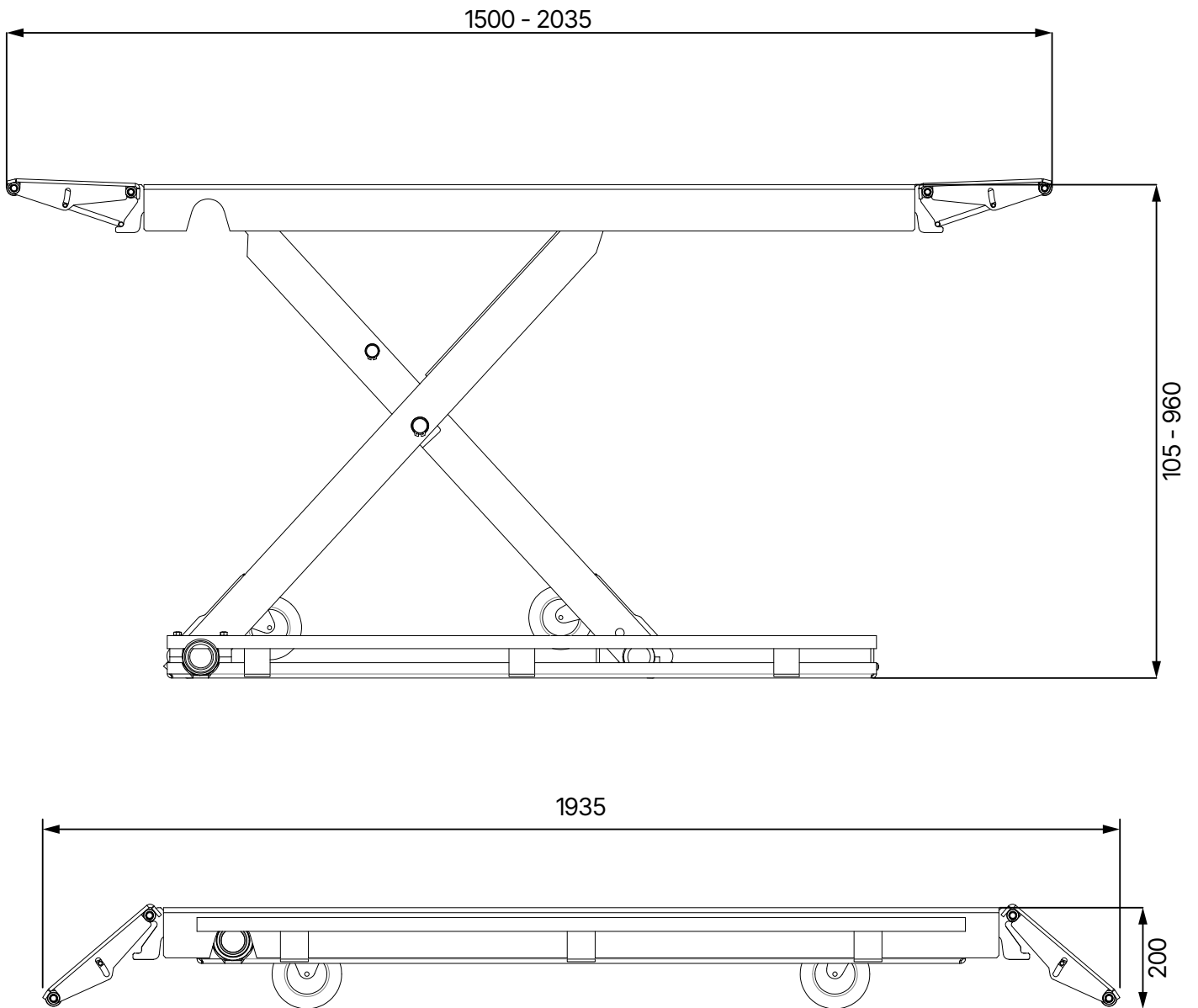

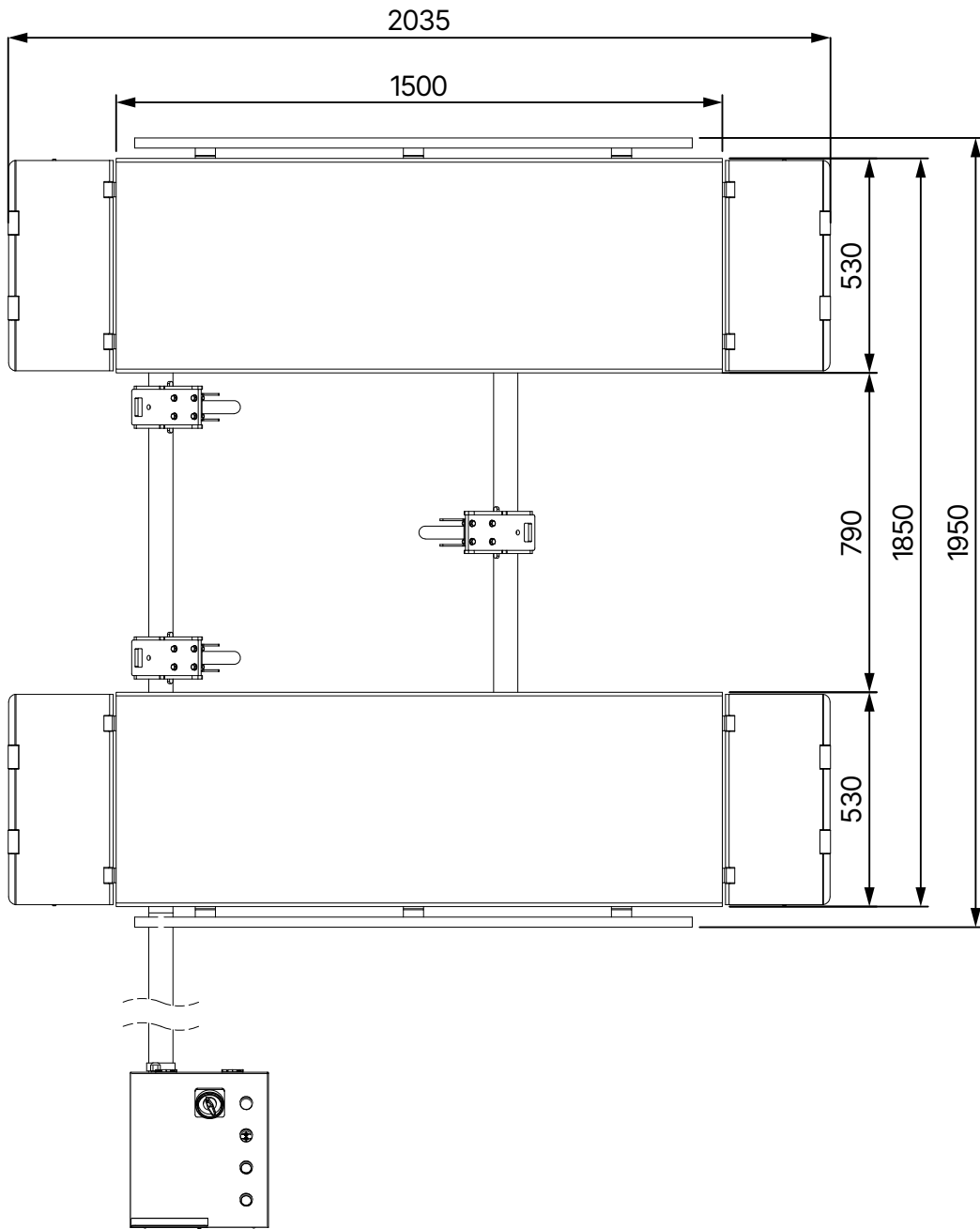

## 2 INSTALLATIE

De machine moet worden geïnstalleerd door bevoegd personeel overeenkomstig de instructies.



### Aanwijzing

De bedieningshandleiding (inclusief protocol) is een belangrijk onderdeel van de machine of het product.

**Bewaar deze op een veilige plaats!**

Het product moet door een geschikt en bevoegd bedrijf of instelling worden geïnspecteerd na voltooiing van de montage, overdracht, instructie indien nodig, en vervolgens met regelmatige tussenpozen overeenkomstig de in het land van gebruik geldende voorschriften en wettelijke bepalingen.

### 2.1 Transport- en opslagomstandigheden

Gebruik voor transport en plaatsing van de machine altijd geschikte hijs-, hef- of vloertransportmiddelen en let op het zwaartepunt van de machine.

De machine mag alleen in de originele verpakking worden vervoerd.

Gegevens	
Gewicht	710 kg
Breedte	1950 mm
Lengte	2060 mm
Hoogte	530 mm
Opslagtemperatuur	-10 tot +50°C

### Transport- en opslaginstructies



#### Attentie

Til voorzichtig, verplaats de lading alleen met geschikt gereedschap dat in perfecte staat verkeert.



#### Attentie

Vermijd onverwachte verhogingen en schokkende bewegingen. Pas op voor oneffenheden, dwarsgoten, enz.

## 2.2 Uitpakken van het apparaat

- Verwijder de bovenklep van de verpakking en controleer of er geen schade is ontstaan tijdens het transport. Breng in geval van schade onmiddellijk de dealer op de hoogte.
- Verwijder de bevestigingsbout om de machine van de pallet/frame te halen. Om de machine van de pallet/frame af te halen, gebruikt u een geschikte hefinrichting (eventueel met hijstouw).

### Gevaar



De verwijderde verpakkingsonderdelen kunnen een gevaar vormen voor kinderen en dieren. Dit kan ernstig letsel of zelfs de dood tot gevolg hebben. Bewaar de verwijderde verpakkingsonderdelen op een verzamelplaats die ontoegankelijk is voor kinderen en dieren tot ze worden weggegooid.

## 2.3 Omvang van levering

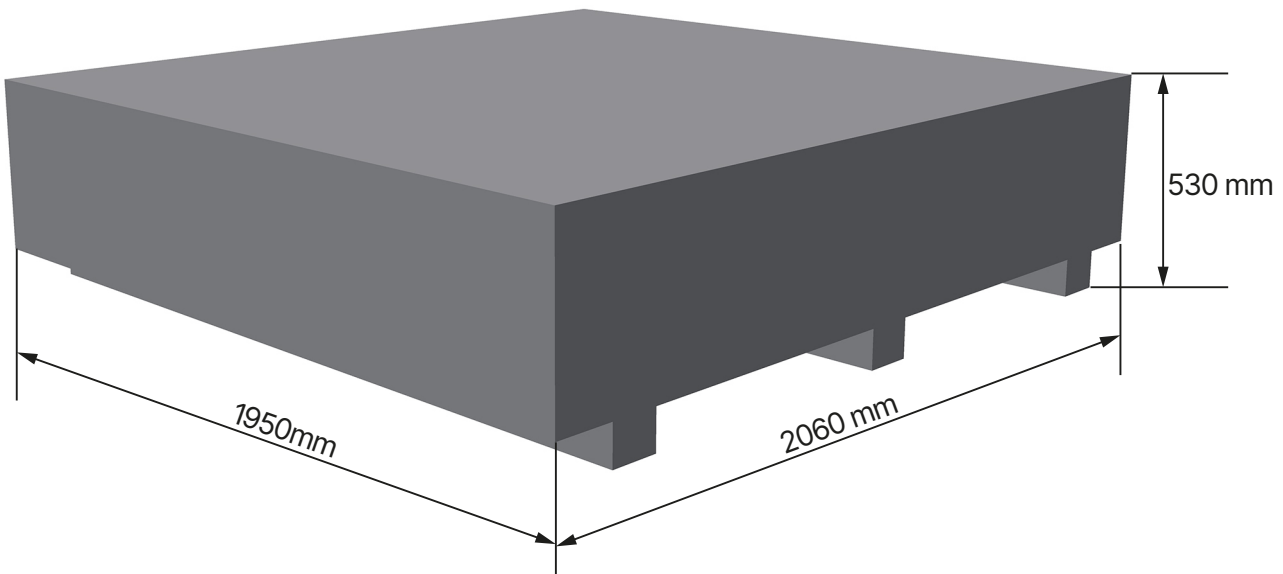

- Schaarhoogwerker met reeds geïnstalleerde hydraulische cilinders en hydraulische voedingseenheid
- Oprijplaten
- Besturingseenheid met ingebouwde hydraulische voedingseenheid
- Gebruiksaanwijzing met testboek

### Aanwijzing



Als er iets ontbreekt in de verpakking, neem dan contact op met onze verkoopafdeling.

## 2.4 Locatie

Het apparaat moet uit de buurt worden gehouden van brandbare en explosieve materialen, alsmede van zonlicht en intens licht. De machine moet ook op een goed geventileerde plaats worden geplaatst.

De machine moet worden geïnstalleerd op een voldoende stevige ondergrond, indien nodig volgens de minimumeisen van de specificaties in het funderingsplan.

Bij de keuze van de montageplaats moeten naast de bodemgesteldheid ook de richtlijnen en aanwijzingen van de ongevalpreventievoorschriften en de voorschriften voor de werkplek in acht worden genomen.

Als het apparaat op een vloerplaat moet worden geïnstalleerd, moet het voldoende draagvermogen ervan worden gecontroleerd. In het algemeen wordt aanbevolen om bij installatie van de machine op vloerplafonds een bouwkundige te raadplegen voor een beoordeling.

De machine mag alleen in gesloten ruimten worden geïnstalleerd en gebruikt. Het beschikt niet over een geschikte veiligheidsuitrusting (bijv. IP-bescherming, gegalvaniseerd ontwerp) voor gebruik buitenshuis.

Temperatuur	5 - 50°C
Zeeniveau	< 1500m
Vochtigheid	50% bij 40°C - 90% bij 20°C

### Locatie Minimumafstanden

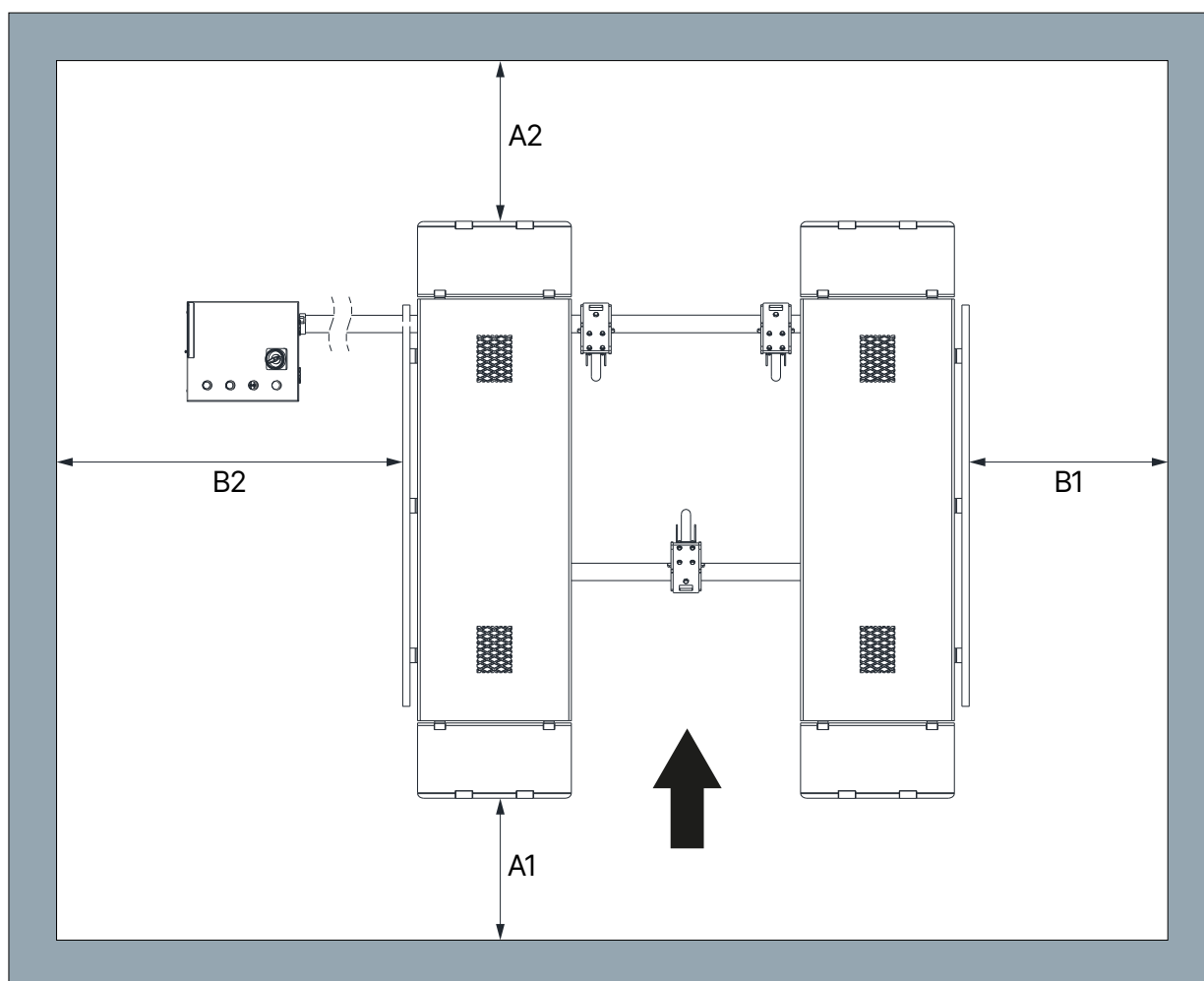

- A1 Min. 2000 mm
- A2 Min. 700 mm
- B1 Min. 700 mm
- B2 Min. 1000 mm

### Waarschuwing



Er moet een vluchtweg van minimaal 700 mm worden aangehouden, ook als het voertuig is opgehaald.

## 2.5 Elektrische aansluiting

### Attentie



De algemene en plaatselijke voorschriften moeten worden nageleefd. Daarom mag deze stap alleen worden uitgevoerd door een getrainde specialist.

Let op de noodzakelijke toevoerleiding.

De aansluiting dient te geschieden volgens het product met een 230V Schuko stekker.

Spanningsafwijkingen mogen niet groter zijn dan 0,9 - 1,1 maal het nominale spanningsbereik en frequentieafwijkingen niet groter dan 0,99 - 1,01 maal het frequentiebereik. Om dit te kunnen garanderen moeten de nodige beschermingsmaatregelen worden genomen.

Aan het einde van de werkzaamheden moet de draairichting van de motor worden gecontroleerd.

## 2.6 Hydraulische aansluiting

**Voordat het systeem in gebruik wordt genomen of voor het eerst met olie wordt gebruikt, moet het volgende in acht worden genomen voor een optimale, storingsvrije en nagenoeg lucht vrije werking:**

- Alle hydraulische leidingen moeten worden aangesloten en vastgezet volgens het hydraulische schema en, indien van toepassing, de slangaanduiding.
- Alle hydraulische leidingen en cilinders moeten worden ontluicht volgens het hydraulisch schema of de slangaanduiding.
- Voor een goede en veilige werking van het systeem en de gebruikte slangen is het essentieel dat de gebruikte hydraulische vloeistoffen voldoen aan de specifieke specificaties en aanbevelingen van de fabrikant.
- Gebruikte media die niet voldoen aan de specifieke vereisten of verontreinigd zijn, beschadigen het gehele hydraulische systeem, verkorten de levensduur van de gebruikte hydraulische systemen en leiden tot uitsluiting van aansprakelijkheid en garantie.

### Aanwijzing



Een vervuiling van de installatie is ook mogelijk door een nieuwe vulling met olie.

De minimale eis en de minimale oliehoeveelheid moeten worden gecontroleerd of geproduceerd.

## 2.7 Montage



### Aanwijzing

Deze instructies moeten niet worden gezien als montagehandleiding, er worden alleen hints en hulp gegeven voor goed geïnformeerde en ervaren monteurs.



### Waarschuwing

Voor de volgende werkzaamheden moeten geschikte kleding en individuele beschermingsmiddelen worden gedragen.



### Voorzichtig

Onjuiste montage en afstellingen leiden tot uitsluiting van aansprakelijkheid en garantie.

Gedeeltelijk voorgemonteerde machines moeten vóór de inbedrijfstelling door een bevoegd persoon worden geïnspecteerd, geïnstrueerd en geaccepteerd.

De montage van machines moet worden uitgevoerd door een deskundig en bevoegd persoon.

### 2.7.1 Montage van het hefplatform

1. Stel het hefplatform en de schakelkast op en lijn ze uit. Let bij het opzetten van het hefplatform op de rijrichting.

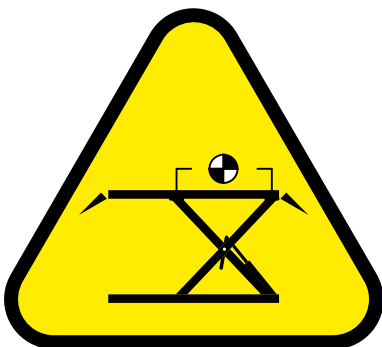

2. De hydraulische slangen aansluiten

- Leid de hydraulische slangen door de meegeleverde lege buis.
- Bevestig de slangen aan de aansluitingen op de schaarheftafel en aan het ventielenblok in de bedieningskast.

### Aanwijzing



Draai alle hydraulische verbindingen vast en zorg ervoor dat bewegende delen de hydraulische slangen niet kunnen beschadigen.

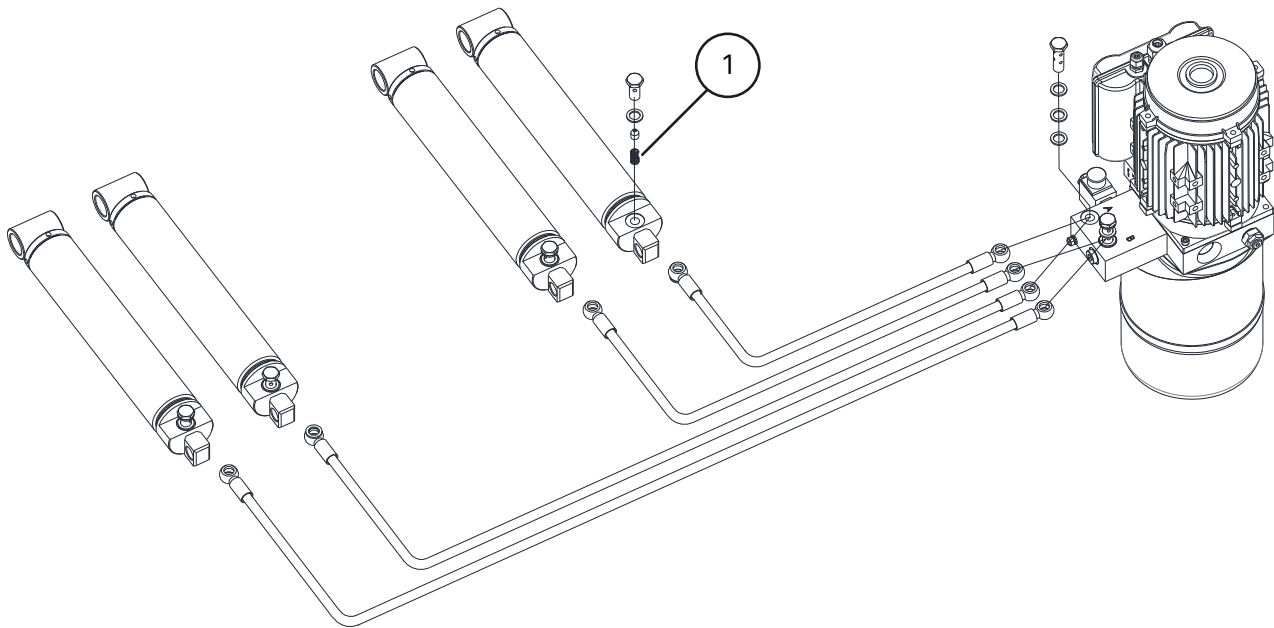

① Debietbegrenzer

### 3. Hydraulische olie

- Vul de hydraulische olie tot aan de markering op de peilstok
- Het hydraulische circuit ontluichten [Zie "Ontluichten van de schaarheftafel"](#)

### 4. Elektrische aansluiting

### Attentie



Hier moeten zowel de algemene als de plaatselijke voorschriften in acht worden genomen. Daarom mag deze stap alleen worden uitgevoerd door een getrainde specialist. Let op de noodzakelijke toevoerleiding (zie ["Elektrische aansluiting"](#)).

### 5. Monteer de oprij- en afrijplaten met vergrendeling op de schaarheftafel.

## 2.7.2 Fundatieplan (optioneel)

Het hefplatform kan optioneel permanent in de ruimte worden gemonteerd. De hiervoor benodigde gaten zijn al voorbereid in het basisframe van het hefplatform. De mobiliteit is niet vereist.



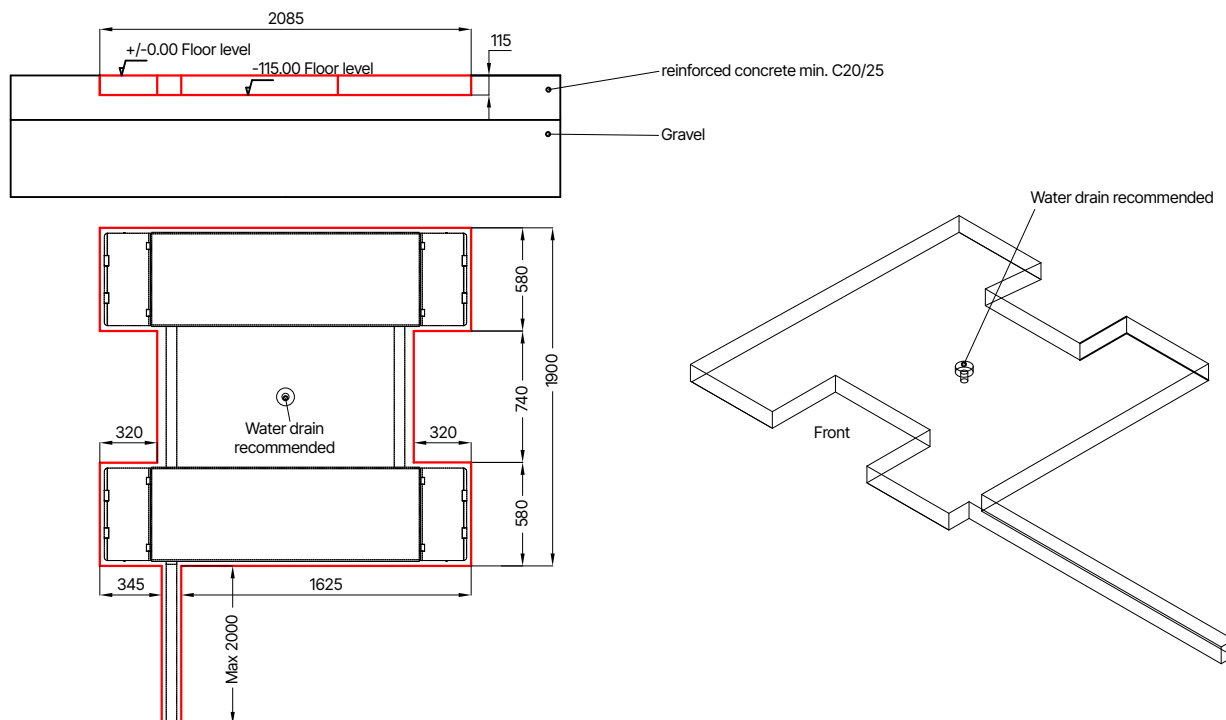

### 2.7.3 Controleren voordat je de machine voor het eerst optilt

- Controleer alle aansluitingen (schroeven, moeren, bouten enz.) op correcte bevestiging.
- Controleer alle hydraulische en pneumatische onderdelen en verbindingen op lekkage en draai ze indien nodig vast.
- Controleer alle knoppen op juiste werking. Controleer of alle componenten die nodig zijn voor de functie geactiveerd zijn (open arrêtering, open daalklep, activeer motorschakelaars, enz.)
- Let op de draairichting van de motor en verander deze indien nodig.
- Ontlucht het hydraulische circuit zoals beschreven. Smeer tijdens de eerste hefoperatie de glijbanen van de heftruck of schaarmen (voor type vet, zie "[Verbruiksartikelen voor montage, onderhoud en verzorging](#)")

### 2.7.4 Heffen onder last

- Hef een lading tot een hoogte van ongeveer 500 mm.
- Controleer of alle hefpunten contact maken met het voertuig. Als ze allemaal contact maken, kan het hefproces worden voortgezet.

#### Aanwijzing



Vul na de installatie het bijgevoegde "[Testboek](#)" formulier in.  
Deze informatie is nodig bij eventuele service.

## 2.8 Voor ingebruikname

### **Waarschuwing**



Controleer voor de inbedrijfstelling alle bevestigingsschroeven, elektrische, pneumatische en hydraulische leidingen en draai ze indien nodig vast.

Let op: Sommige hiervan moeten regelmatig worden gecontroleerd en indien nodig worden aangedraaid.

### 3 OPERATIE

#### 3.1 Gebruiksaanwijzing

Bedrijf: Activiteit:	<h2 style="margin: 0;">Gebruiksaanwijzing</h2> <p style="margin: 0;">Voor het werken op hefplatforms voor voertuigen</p>	Datum: Handtekening:
          <p style="margin-top: 5px;"><b>Notruf 112</b></p>	<b>Gevaren voor mens en milieu</b>	
	<ul style="list-style-type: none"> <li>▪ Gevaar door mogelijk wegglijden van het voertuig</li> <li>▪ Gevaar door hete oppervlakken op het voertuig</li> <li>▪ Gevaar voor beknelling door bewegende delen</li> <li>▪ Gevaar door elektrische apparatuur</li> <li>▪ Gevaar door gebrek aan onderhoud van de uitrusting</li> </ul>	
	<b>Beschermende maatregelen en gedragsregels</b>	
	<p><b>Heffen van het voertuig</b></p> <ul style="list-style-type: none"> <li>▪ Plaats het voertuig op het hefplatform</li> <li>▪ Voorkom een ongelijke verdeling van de last, overbelast het platform niet, gebruik geschikte opneemelementen met een antislip- of vormvast oppervlak, neem alleen op aan bepaalde punten van het voertuig.</li> <li>▪ Controleer de werking van de afrolbeveiligingen of de zwenkarmbeveiligingen in alle richtingen.</li> <li>▪ Alleen heffen als er geen personen in gevaar zijn.</li> </ul> <p><b>Werkzaamheden aan het opgetilde voertuig</b></p> <ul style="list-style-type: none"> <li>▪ Afhankelijk van de werkzaamheden persoonlijke beschermingsmiddelen kiezen en dragen (bijv. hete oppervlakken).</li> <li>▪ Pas op voor hete onderdelen</li> <li>▪ Demontage van onderdelen kan de lastverdeling veranderen: indien nodig voertuig beveiligen tegen kantelen</li> <li>▪ Alleen goedgekeurde montagesteunen gebruiken</li> </ul> <p><b>Voertuig laten zakken</b></p> <ul style="list-style-type: none"> <li>▪ Gereedschap en andere voorwerpen uit de gevarenczone verwijderen</li> <li>▪ Alleen laten zakken als er geen personen in gevaar zijn</li> <li>▪ Voetbeschermers, veiligheidsranden of waarschuwingsgeluid na tussenstop voorkomen voetletsel</li> </ul> <p><b>Het hefplatform mag alleen zonder toezicht worden bediend door geïnstrueerde en competente medewerkers vanaf 18 jaar.</b></p>	
	<b>Gedrag bij storingen en bij gevaar</b>	
	<ul style="list-style-type: none"> <li>▪ Defecten aan de machine aan de installateur of fabrikant melden</li> <li>▪ De machine uitschakelen en beveiligen tegen onbevoegd herinschakelen.</li> <li>▪ Schade mag alleen door gekwalificeerd personeel gerepareerd worden</li> <li>▪ In geval van brand proberen het vuur te blussen</li> </ul>	
<b>Eerste hulp</b>		
<ul style="list-style-type: none"> <li>▪ Eerste hulp inlichten (zie alarm- of noodplan)</li> <li>▪ Verwondingen onmiddellijk behandelen</li> <li>▪ Maak een aantekening in het eerstehulpboek</li> <li>▪ Bij ernstige verwondingen een noodoproep doen</li> </ul>		
<b>Onderhoud</b>		
<ul style="list-style-type: none"> <li>▪ Reparaties mogen alleen door bevoegd en opgeleid personeel worden uitgevoerd.</li> <li>▪ Bij opstellings-, afstellings-, onderhouds- en servicewerkzaamheden de machine spanningsloos maken of beveiligen.</li> <li>▪ Het hefplatform na afloop van de werkzaamheden reinigen en het niveau van het hydraulische systeem controleren.</li> <li>▪ Jaarlijkse controle van het hefplatform door een bevoegd en geïnstrueerd persoon.</li> </ul>		

## 3.2 Bediening van het hefplatform

### Attentie



Lees alle veiligheidsinstructies zorgvuldig door voordat u de lift bedient.

### De hefset plaatsen

- Druk op de hefknoop om beide wielen van de aandrijfset te plaatsen. Zorg ervoor dat ze in de juiste positie op de dwarsbalk staan.
- Laat het hefplatform volledig zakken met de knop Omlaag. Het achterste deel van het hefplatform wordt automatisch op de rollen neergelaten.
- Plaats de voorste steun van de dissel op het hefplatform.
- Plaats de schakelkast op de opnameplaat van het hefplatform en bevestig deze indien nodig.
- Vergrendel de op- en afrijplaten.
- U kunt nu de dissel gebruiken om de voorkant van het hefplatform voorzichtig op te tillen en het platform te verplaatsen.  
Let altijd op het schakelkastje.
- Plaats het hefplatform op een geschikte plaats.
- Om het hefplatform gebruiksklaar te parkeren, volgt u de vorige stappen in omgekeerde volgorde.

### Vorbereiding

- Controleer de bodemvrijheid van de auto
- Plaats de auto centraal voor het hefplatform en rij voorzichtig omhoog, let op de lastverdeling.
- Plaats geschikte rubberen platen op het hefplatform. Zorg ervoor dat ze gecentreerd zijn onder de opnamepunten van de auto.

### Heffen

- Schakel het hefplatform in met de hoofdschakelaar
- Til de auto op tot een hoogte van 100-150 mm en stop met heffen door de hefknoop los te laten.
- Controleer of de auto veilig op de lift staat en alle opnamepunten contact maken.
- Ga dan verder met het hefproces onder observatie.

### Laten zakken

- Controleer voor het laten zakken of er zich objecten onder de auto bevinden.
- Druk op de knop Omlaag. Het hefplatform zakt volledig.

### Voltooiing

- Verwijder de rubberen schijven van het hefplatform.
- Rij de auto van het hefplatform.

## 3.3 Ontluchten van de schaarheftafel

### Aanwijzing



Voeg olie toe als er tijdens het ontluichtingsproces niet genoeg olie in het circuit zit.

1. Druk op de Hef-knop totdat het hefplatform volledig is opgetild en op druk komt (overbrug indien nodig eerst de eindschakelaar).
2. Druk op de knop Omlaag om het hefplatform volledig te laten zakken. Laat de knop nog niet los.
3. Houd de knop Omlaag nog 10 seconden ingedrukt om eventuele restlucht te laten ontsnappen.
4. Herhaal deze procedure 4-5 keer.

### Tip



Om de daaltijd te verkorten, laadt u de lift met lading.

## 3.4 Basisnoten

- De machine mag alleen zelfstandig worden bediend door personen die de leeftijd van 18 jaar hebben bereikt, die in de bediening van de machine zijn geïnstrueerd en die hun bekwaamheid tegenover de werkgever hebben bewezen.
- Zij moeten door de werkgever uitdrukkelijk gemachtigd zijn de machine te bedienen. De opdracht om de machine te bedienen moet schriftelijk worden gegeven.
- De machine mag alleen voor het beoogde doel worden gebruikt.
- Gebruik altijd voorgeschreven materiaal voor montage en bediening.
- Vóór montage of demontage alle onderdelen controleren; deze mogen geen beschadigingen vertonen.
- Volg eventueel de speciale instructies van de fabrikant voor de montage of demontage van voertuigspecifieke werkzaamheden.
- Een belangrijk onderdeel van de garantie is de naleving van het onderhoudsschema. In het bijzonder de netheid, corrosiebescherming, controle indien nodig onmiddellijke reparatie van schade.
- Let tijdens het gebruik altijd op gevaren. Zodra zich gevaren voordoen, moet u het systeem onmiddellijk loskoppelen van alle energiebronnen (elektriciteit, enz.). Neem vervolgens contact op met uw dealer.
- Alle waarschuwingsborden moeten altijd goed leesbaar zijn. Als ze beschadigd zijn, moeten ze onmiddellijk worden vervangen.

### Gevaar



Let op mogelijke scherpunten van de machine.

**Voorzichtig**

Tijdens het gebruik kan het geluid oplopen tot 85dB (A), daarom moet de bediener passende beschermende maatregelen nemen.

**Gevaar**

Bewegende delen van de machine kunnen losse kleding, lang haar of sieraden grijpen.

## 4 ONDERHOUD

Voor een veilige werking van de machine is de gebruiker verplicht de machine regelmatig te onderhouden. Reparatiwerkzaamheden mogen alleen worden uitgevoerd door erkende servicepartners of door de klant na overleg met de fabrikant.

### Waarschuwing



#### Voor onderhouds- en reparatiwerkzaamheden moet:

- De machine loskoppelen van ALLE stroomvoorzieningen.
- Schakel de hoofdschakelaar uit of trek de stekker uit het stopcontact en laat zo nodig de perslucht uit het systeem ontsnappen.
- Er moeten passende maatregelen worden genomen om te voorkomen dat de machine opnieuw wordt ingeschakeld

### Waarschuwing



Werkzaamheden aan elektrische elementen of aan de voedingsleiding mogen alleen door gekwalificeerde personen of elektriciens worden uitgevoerd.

### 4.1 Verbruiksartikelen voor montage, onderhoud en verzorging

#### Hydraulische olie

Minimum vereiste			
Eni PRECIS HLP-D Art. nr.: 090536 (10 liter)			
Zomer	(10° tot 45°)	HLP-D 32 ZFR	(bijv.: Eni PRECIS)
Winter	(onder 10°)	HLP-D 22 ZFR	(bijv.: Eni PRECIS)

#### Conserveringsmiddel voor kabels, lassen, schroeven, hoeken, randen en holtes

Minimumvereiste		
Würth beschermende wasspray	400 ml	Artikelnummer: 90534

#### Smeermiddel voor glijbanen

Minimumvereiste	
LAGERMEISTER WHS 2002 White EP high-performance vet	Artikelnummer: 90530

#### Smeermiddel voor bussen, kettingen, rollen & bewegende delen

Minimumvereiste		
Witte Ultra Luber spuitbus	500 ml	Artikelnummer: 34403



## Reiniging

Minimumvereiste	
Caramba Intensive Brake Cleaner acetonvrij	

## Verzorging en bescherming van metalen, gelakte of gepoedercoate oppervlakken

Minimumvereiste		
Petec Spray doorschijnend	500 ml	Artikelnummer: 73550
Petec zuigbus doorschijnend	1000 ml	Artikelnummer: 73510
Würth beschermende wasspray	400 ml	Artikelnummer: 90534

## Onderhoud en bescherming van metalen, gelakte of gepoedercoate oppervlakken in het loopvlak en kunststof onderdelen

Minimale behoefte		
Valet Pro Classic Protectant kunststof afdichtmiddel	500 ml	Artikelnummer: 20020034S



## 4.2 Veiligheidsvoorschriften voor olie

- Neem altijd de wettelijke eisen of voorschriften voor de behandeling van afgewerkte olie in acht.
- Laat gebruikte olie altijd afvoeren door een gecertificeerd bedrijf.
- In geval van lekkage moet de olie onmiddellijk worden opgevangen met behulp van bindmiddelen of bakken, zodat deze niet in de bodem kan doordringen.
- Vermijd huidcontact met de olie.
- Laat oliedampen niet ontsnappen in de atmosfeer.
- Olie is een brandbaar medium. Wees u bewust van mogelijke gevaren.
- Draag oliebestendige beschermende kleding zoals handschoenen, veiligheidsbril, beschermende kleding, enz.

### 4.3 Onderhouds- of verzorgingsplan



#### Aanwijzing

De machine moet regelmatig worden onderhouden, gereinigd en schoongemaakt, ongeacht hoe vuil hij is.

Daarna moet de machine worden behandeld met een onderhoudsproduct (bijvoorbeeld olie of wasspray). Gebruik geen reinigingsmiddelen die schadelijk zijn voor de huid.

**Als niet aan de genoemde punten wordt voldaan, vervalt de aanspraak op garantie!**

Interval	Onmiddellijk	Wekelijks	Maandelijks	1/4 jaarlijks	1/2 jaarlijks
Inspectie van ALLE veiligheidsgerelateerde onderdelen	X				
Reiniging	X				
Controle of herstel van de oppervlaktebescherming	X				
Dichtheid van hydraulisch systeem controleren	X				
Oppervlaktebescherming of corrosiebescherming controleren of herstellen	X				
Schade aan lak en onderdelen controleren of herstellen	X				
Roestschade controleren of herstellen	X				
Holtes en ongeverfde delen controleren of opnieuw behandelen.	X				
Dichtheid van pneumatisch systeem controleren	X				
Sterkte van schroeven controleren	X				
Lagerspeling controleren, smeren en afstellen	X				
Slijtageonderdelen controleren		X			
Vloeistoffen controleren (niveau, slijtage, vervuiling, kwaliteit)		X			
Glijvlakken controleren en smeren		X			
Intern vuil verwijderen			X		
Elektrische componenten reinigen en controleren				X	
Motor en versnellingsbak op werking en slijtage controleren				X	
Lassen en constructie controleren				X	
Visuele inspectie uitvoeren (volgens inspectieplan)					X

#### 4.4 Probleemoplossing of foutweergave en -oplossing

##### Problemen met optillen

Symptomen	Oorzaak	Oplossing
<b>Lift gaat niet omhoog wanneer de knop wordt ingedrukt (motor draait niet)</b>	Schade aan de motor	Controleer de motor en vervang deze indien nodig
	Defecte zekeringen door bijvoorbeeld spanningsschommelingen	Oorzaken wegnemen en zekeringen vervangen
	Defecte knop en/of contact	Knop en/of contact vervangen
	Defecte hoofdschakelaar en/of contact	Vervang hoofdschakelaar en/of contact
	Defecte of onvoldoende voedingskabel	Vervang kabel
	Fluctuerende of onjuiste ingangsspanning	Controleer de spanning
	Defecte motorschakelaar	Motorschakelaar vervangen
	Thermisch relais is geactiveerd	Thermisch relais en motor controleren
	Eindschakelaar defect of geblokkeerd	Eindschakelaar controleren, zo nodig vervangen
<b>Hefplatform gaat niet omhoog als de knop wordt ingedrukt (motor draait)</b>	Tekort aan hydraulische olie	Olie bijvullen
	Oliefilter verstopt	Oliefilter reinigen
	Olieverlies	Beschadigde onderdelen vervangen
	Daalventiel geopend	Daalklep controleren en eventueel vervangen
	Verkeerde draairichting van de motor	Fasen vervangen
	Defecte tandwielpompe	Pomp controleren en eventueel vervangen
	Toegestane belasting is overschreden	Werk binnen het opgegeven laadvermogen
	Overdrukventiel te laag ingesteld	Overdrukventiel op maximale werklast instellen
<b>Hefplatform gaat schokkerig omhoog</b>	Te weinig ruimte tussen de geleiders	Afstand tussen geleiders en geleider moet 1,5 - 2,5 mm zijn
	Lucht in het hydraulische systeem	Hydraulisch systeem ontluchten
	Vuile hydraulische olie	Ververs de hydraulische olie
	De glijbanen zijn niet gesmeerd	Smeer de glijbanen
<b>Hefplatform blijft omhoog gaan nadat de knop is losgelaten</b>	Defecte knop of schakelaar	Vervang de defecte knop of contactor



### Problemen tijdens het dalen

Symptomen	Oorzaak	Oplossing
De lift daalt niet		
	Defecte knop en/of contact	Vervang knop en/of contact
	Defect stuurrelais	Stuurrelais controleren
	Obstakel onder platform	Obstakel verwijderen
	Slangbreukbeveiliging geactiveerd	Platform kort omhoog brengen en opnieuw op "DOWN" drukken
	Daalventiel is niet geactiveerd	Elektrische aansluiting controleren
	Magneetspoel van daalventiel defect	Magneetspoel vervangen
	Regelklep defect	Vervang het regelventiel
<b>Als de storingen niet kunnen worden verholpen, laat de lift dan zakken met behulp van de nooddaalfunctie en neem contact op met ons serviceteam.</b>		
Platform daalt te langzaam of schokkerig	Daalventiel vuil	Maak het daalventiel schoon
Lift daalt uit zichzelf	Lekke hydraulische verbindingen	Aansluitingen vastdraaien, indien nodig afdichten
	Lekke hydraulische leidingen	Vervang de hydraulische leiding
	Lekke hydraulische cilinder	Afdichtingen vervangen en hydraulisch systeem reinigen
	Vuil of defect daalventiel	Daalventiel reinigen of vervangen
	Lekke terugslagklep	Schoonmaken of vervangen

### Andere problemen

Symptomen	Oorzaak	Oplossing
De lift gaat niet synchroon omhoog en omlaag	Lucht in het hydraulische circuit	Ontlucht het hydraulische circuit
Product vertoont (ernstige) roestschade	Beschadiging of onvoldoende corrosiebescherming Onderhoud indien nodig	Roest verwijderen, oppervlak reinigen en herstellen.

Symptomen	Oorzaak	Oplossing
Ongewone luidheid van de motor	Oliefilter vervuild	Oliefilter reinigen
	Lucht in hydraulisch circuit	Hydraulisch systeem ontlichten
	Vuile hydraulische olie	Vervang de hydraulische olie
	Ingangsspanning onjuist / fase ontbreekt	Controleer aansluiting / controleer spanning uitgang motor contactor
Stroomonderbreker (zekering) is gesprongen	Contacten op contactor controleren	Vervang de contactor
	Controleer capaciteit van stroomonderbrekers	Vervang de zekeringen
	Controleer of de kabel beschadigd is	Vervang de kabel
<b>GEbruik ALTIJD ORIGINELE ONDERDELEN EN ACCESSOIRES.</b>		

#### 4.5 Onderhouds- en service-instructies

##### Aanwijzing



Alle onderhouds- en servicewerkzaamheden moeten ten minste na "[Onderhouds- of verzorgingsplan](#)" worden uitgevoerd

##### Oliepeil controleren

1. Laat het hefplatform volledig zakken
2. Verwijder de vuldop
3. Controleer het oliepeil bij de vuldop

##### Olie verversen

1. Laat het hefplatform volledig zakken.
2. Verwijder de olievulplug
3. Verwijder voorzichtig de olieaftapplug en laat de olie in een geschikte bak weglopen.

##### Aanwijzing



Reinig de tank en het oliefilter om voortijdige vervuiling van de hydraulische olie te voorkomen.

4. Nadat de olie volledig is afgetapt, sluit u de tank af met de olieaftapplug
5. Vul de nieuwe olie in de olietank

6. Breng de hefinrichting omhoog en omlaag en controleer of de maximale hefhoogte nog correct is.
7. Vul indien nodig voorzichtig olie bij

#### Aanwijzing



De gebruikte olie moet volgens alle wettelijke voorschriften worden afgevoerd.

#### 4.6 Nooddaling bij stroomuitval

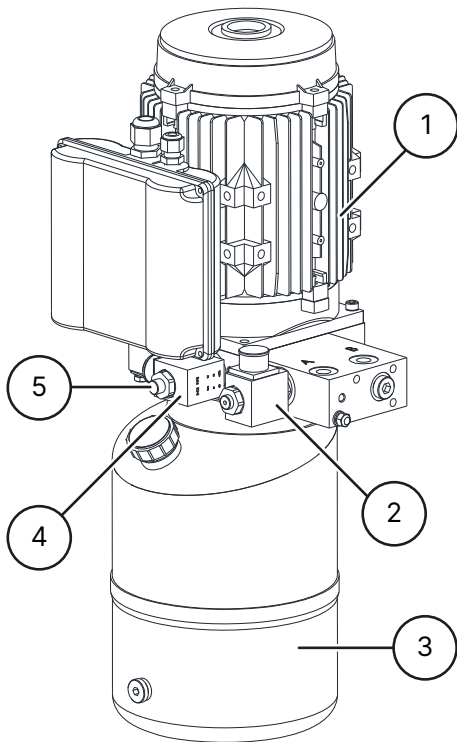

- ① Motor
- ② Regelklep
- ③ Olietank
- ④ Daalventiel
- ⑤ Noodaftapplug

1. Draai de noodaftapplug van het daalventiel langzaam linksom en bedien tegelijkertijd het regelventiel.
2. Sluit na het dalen de nooddaalschroef door deze rechtsom te draaien.

#### 4.7 Verwijdering

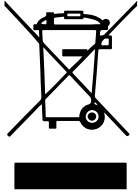

Koppel de lucht- en stroomtoevoer los.

Verwijder alle niet-metalen materialen en berg ze op volgens de plaatselijke voorschriften.

Verwijder de olie uit de machine en bewaar deze volgens de plaatselijke voorschriften.

Recycle alle metalen materialen.



#### **Gevaar**

De machine bevat enkele gevaarlijke stoffen.

Deze kunnen het milieu vervuilen en schade toebrengen aan het menselijk lichaam.

Let bij het hanteren op de nodige voorzichtigheid en indien nodig op beschermende kleding.



## 5 EG-EU-VERKLARING VAN OVEREENSTEMMING

Volgens Machinerichtlijn 2006/42/EG, bijlage II 1A, EMC-richtlijn 2014/30/EU, bijlage IV.

Serienummer

Bedrijfsnaam en volledig adres van de fabrikant

**ATH-Heinl GmbH & Co. KG**  
Gewerbepark 9  
DE - 92278 Illschwang

Naam en adres van de gemachtigde voor de documentatie.

**ATH-Heinl GmbH & Co. KG**  
Gewerbepark 9  
DE - 92278 Illschwang

Hierbij verklaren wij dat de hieronder aangeduide machine in de door ons in de handel gebrachte versie voldoet aan de desbetreffende fundamentele veiligheids- en gezondheidseisen van de EG-richtlijn 2006/42/EG en de hieronder vermelde harmonisatiewetgeving.

### Beschrijving van de machine

### Hefplatform voor voertuigen

Typeaanduiding

ATH Flex Lift 30  
ATH Flex Lift 30Z

Het onderwerp van de hierboven beschreven verklaring voldoet aan de volgende relevante harmonisatiewetgeving van de Unie.

Richtlijn 2006/42/EG, EU-Abl. L157/24 van 09.06.2006

De volgende geharmoniseerde normen en voorschriften zijn nageleefd

DIN EN ISO 12100:2010 (Veiligheid van machines)  
DIN EN 1493:2010 (Machinerichtlijn)  
DIN EN 60204-1: 2018 (Veiligheid van machines)

Testinstituut

**CTI-CEM International Ltd**  
Unit 200 Greenogue Business Park  
Grants Lane, Rathcoole,  
Co. Dublin. Ireland

Referentienummer van de technische gegevens

C-353-20-0726-22-01-B

Nummer van het certificaat

C-353-20-0726-22-01-B1

**ATH-Heinl GmbH & Co. KG**

Gewerbepark 9  
DE - 92278 Illschwang

Hans Heinl  
(algemeen directeur)

November 2022

**CONVERSIES EN/OF WIJZIGINGEN AAN DE MACHINE MAKEN DE CE-TEST ONGELDIG EN SLUITEN ELKE AANSPRAKELIJKHEID UIT.**



6 BIJLAGE

6.1 Elektrisch schema

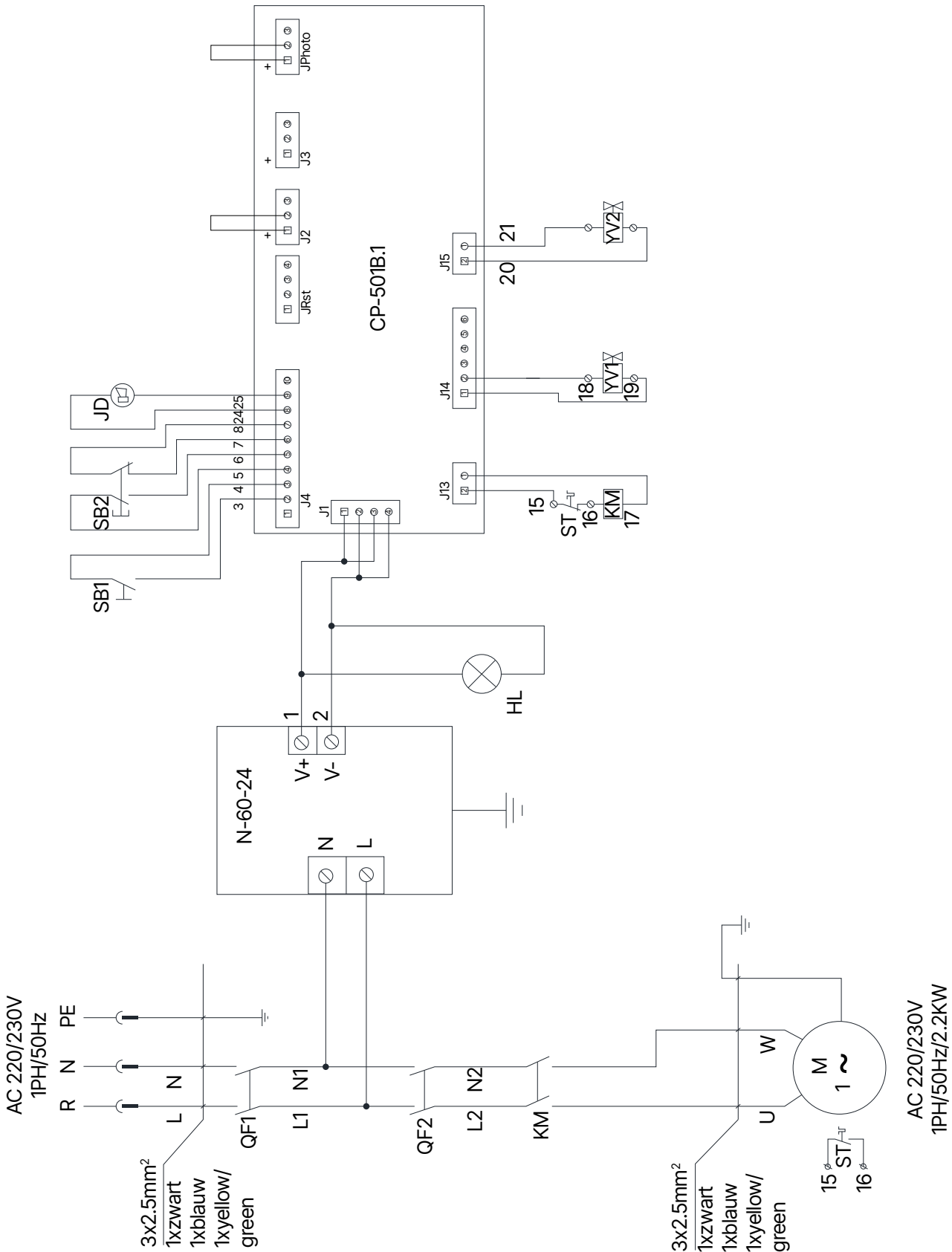

**QF1** Hoofdschakelaar  
**M** Motor 2,2KW 1PH  
**KM** DC motorschakelaar  
**YV2** Regelklep  
**N-60-24** Voeding 24V-60W  
**SB2** Knop omlaag

**QF2** Automatische stroomonderbreker  
**ST** Thermisch relais  
**YV1** Daalventiel  
**JD** Signaalgenerator  
**SB1** Hefknop

## 6.2 Hydraulisch schema

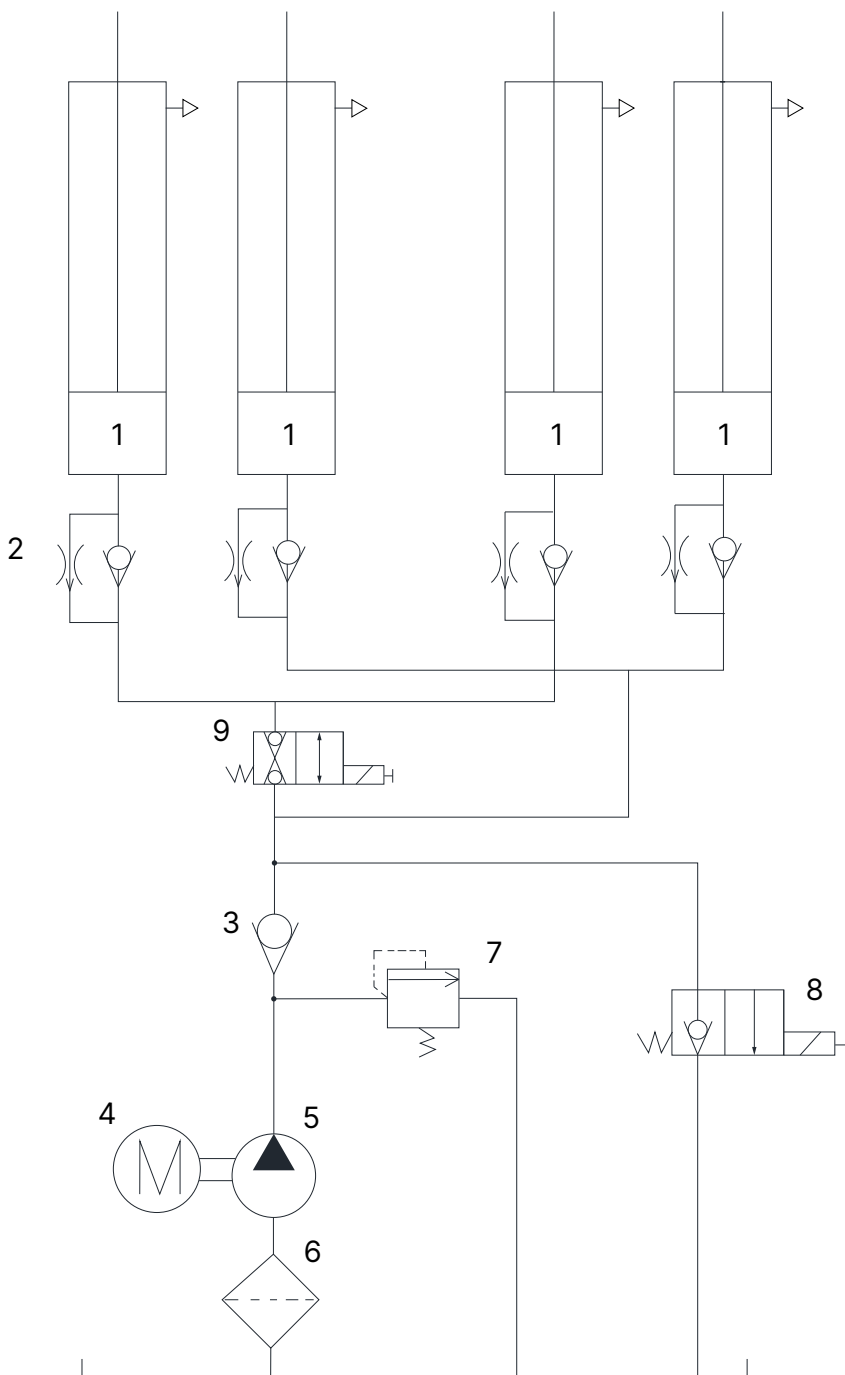

- |   |                       |   |                 |
|---|-----------------------|---|-----------------|
| 1 | Hydraulische cilinder | 2 | Debietbegrenzer |
| 3 | Terugslagklep         | 4 | Motor           |
| 5 | Tandwielpomp          | 6 | Oliefilter      |
| 7 | Overdrukventiel       | 8 | Daalventiel     |
| 9 | Regelklep             |   |                 |



## 7 GARANTIEKAART

Adres van de dealer:	Adres van de klant:
Bedrijf (klantnummer, indien van toepassing):	Bedrijf (klantnummer, indien van toepassing):
Contactpersoon:	Contactpersoon:
Straat:	Straat:
Postcode & Stad:	Postcode & Stad:
Tel. & Fax:	Tel. & Fax:
Email:	Email:
Fabrikant & Model:	Bouwjaar:
Serienummer:	Referentienummer:

### Bericht Beschrijving:

---

---

---

### Beschrijving van de benodigde reserveonderdelen:

Reserveonderdeel:	Onderdeelnummer:	Hoeveelheid:
-------------------	------------------	--------------

### Belangrijke opmerkingen:

Schade veroorzaakt door onjuiste behandeling, verwaarloosd onderhoud of mechanische schade valt niet onder de garantie. Voor systemen die niet door een erkende ATH-Heinl installateur zijn geïnstalleerd, is de garantie beperkt tot de levering van de noodzakelijke reserveonderdelen.

### Transportschade:

- Duidelijk defect (Zichtbare transportschade, aantekening op afleveringsbon van de transporteur, kopie afleveringsbon en foto's onmiddellijk opsturen naar ATH-Heinl)
- Verborgен gebrek (Transportschade wordt pas ontdekt bij het uitpakken van de goederen, schaderapport met foto's binnen 24 uur opsturen naar ATH-Heinl)

Plaats & Datum

Handtekening & stempel

## 7.1 Omvang van de productgarantie

### Vijf jaar

- Op de structuur van het apparaat

### Eén jaar (onder normale omstandigheden/gebruik binnen de reikwijdte van de garantie)

- Voedingseenheden
- Hydraulische cilinders
- Alle andere slijtageonderdelen zoals draaischijven, rubberen platen, kabels, kettingen, kleppen, schakelaars, enz.

### Uitsluiting van garantie

- Defecten veroorzaakt door normale slijtage, verkeerd gebruik, transportschade, onjuiste installatie, spanning of gebrek aan vereist onderhoud.
- Schade als gevolg van verwaarlozing of het niet opvolgen van de gespecificeerde instructies in deze handleiding en/of andere begeleidende instructies.
- Onderdelen die beschadigd zijn tijdens transport.
- Onderdelen die niet expliciet zijn vermeld, maar worden behandeld als algemene slijtageonderdelen.
- Waterschade veroorzaakt door bijvoorbeeld regen, overmatig vocht, corrosieve omgevingen of andere verontreinigingen.
- Smetten die de functie niet beïnvloeden.

### **GARANTIE IS NIET VAN TOEPASSING ALS DE GARANTIEKAART NIET NAAR ATH-HEINL IS GESTUURD.**

Er wordt op gewezen dat schade en storingen veroorzaakt door het niet naleven van onderhouds- en instelwerkzaamheden (volgens gebruiksaanwijzing en/of instructie), foutieve elektrische aansluitingen (draaiveld, nominale spanning, zekering) of oneigenlijk gebruik (overbelasting, installatie buitenshuis, technische wijzigingen) de aanspraak op garantie uitsluiten!



## 8 TESTBOEK



### Aanwijzing

Dit testboek (inclusief protocol) is een belangrijk onderdeel van de gebruiksaanwijzing of het product.

**BEWAAR HET ZORGVULDIG!**

### Inspectie

Het product moet door een geschikt en erkend bedrijf of instelling worden gekeurd na voltooiing van de installatie, overdracht, instructie indien nodig, en vervolgens met regelmatige tussenpozen overeenkomstig de in het land van gebruik geldende voorschriften en wettelijke bepalingen.

Bij wijzigingen of uitbreidingen van het producttype moet een aanvullend testlogboek worden bijgehouden en geaccepteerd.

### Reikwijdte van de inspectie

Naast de goede werking, de reinheid en de onderhoudsvorschriften moeten met name de veiligheidsrelevante componenten van de gehele installatie worden gecontroleerd.



### Technische gegevens

raadpleeg de "[Technische gegevens](#)".

### Typeplaatje

Gelieve alle onderstaande gegevens te noteren

Fabrikant & type van de gebruikte montage materialen

 ATH-Heinl			
<b>Typ</b> Type		<b>Serien #</b> Serial #	
<b>Spannung</b> Voltage		<b>Baujahr</b> Year of built	
<b>Leistung</b> Power		<b>Tragkraft</b> Capacity	
		Made by ATH-Heinl GmbH & Co.KG Gewerbepark 9   92278 Iilschwang GERMANY   Assembly in China	

## 8.1 Installatie- en overdrachtsprotocol

<b>Installatieplaats:</b>	<b>Apparaat/installatie:</b>
Bedrijf:	Fabrikant:
Straat:	Type/Model:
Stad:	Serienummer:
Land:	Bouwjaar:

Bovenstaand product is gemonteerd, gecontroleerd op werking en veiligheid en in gebruik genomen. De installatie werd uitgevoerd door:

- De exploitant
  De deskundige

De exploitant bevestigt de correcte installatie van het producttype, alle informatie van deze handleiding en het protocol te hebben gelezen en begrepen en deze dienovereenkomstig na te leven, alsmede deze documenten te allen tijde toegankelijk te houden voor de geïnstrueerde exploitanten.

De gebruiker bevestigt dat hij na installatie en inbedrijfstelling door een opgeleid persoon van de fabrikant of een geautoriseerde dealer (expert), geïnstrueerd is over de werking, het gebruik, de veiligheidsrelevante specificaties, het onderhoud en de verzorging van de machine, dat hij de documenten, informatie en specificaties van de machine heeft ontvangen en dat het product naar behoren functioneert.

### **BELANGRIJKE OPMERKING:**

### **INDIEN AAN BOVENSTAANDE PUNTEN NIET WORDT VOLDAAN, VERVALT DE AANSPRAAK OP GARANTIE!**

De garantie is alleen geldig bij naleving van en bewijs van correcte installatie, overdracht, indien nodig instructie van de machine en het jaarlijkse onderhoud door een door de fabrikant erkende deskundige. Het interval tussen 2 onderhoudsbeurten mag niet meer dan 12 maanden bedragen. In geval van niet-standaard gebruik of gebruik in meerdere ploegen of seizoenen moet een ½ jaarlijkse inspectie en onderhoud worden overeengekomen.

Garantieclaims worden alleen geaccepteerd als aan alle punten in het protocol en in de gebruiksaanwijzing is voldaan, de claim onmiddellijk na ontdekking wordt ingediend en dit **protocolsamen met het onderhouds- en, indien van toepassing, serviceprotocol naar de fabrikant** wordt gestuurd.

Bovendien moet de specifieke informatie over de garantie (omvang, aanspraken en specificaties) zoals beschreven in de gebruiksaanwijzing in acht worden genomen.

Schade en claims als gevolg van ondeskundige behandeling, nalaten van onderhoud en verzorging, gebruik van ongeschikte of niet gespecificeerde montage-, bedienings-, onderhouds- en verzorgingsmaterialen, mechanische schade, knoeien met het apparaat zonder overleg of door onbevoegde deskundigen zijn uitgesloten van de garantie. Voor systemen die niet door een erkende deskundige zijn geïnstalleerd, is de garantie in overleg met de fabrikant beperkt tot maximaal de levering van de noodzakelijke reserveonderdelen.

---

Naam en bedrijfsstempel van de deskundige  
indien nodig nummer en naam VKH

Datum en handtekening van de deskundige

---

Naam en firmastempel van de exploitant

Datum en handtekening van de exploitant



## 8.2 Testplan

Testen	1	2	3	4	5	6
Datum						
Typeplaatje						
Korte gebruiksaanwijzing						
Gebruiksaanwijzing						
Veiligheidsetiket						
Markering voor gebruik						
Verdere markering						
Constructie (vervorming, scheuren)						
Bevestigingspluggen en stabiliteit						
Toestand van de betonvloer (scheuren)						
Toestand / algemene toestand						
Toestand / netheid						
Conditie / onderhoud en afdichting						
Conditie / vloeistoffen						
Conditie / smering						
Toestand / Aggregaat						
Conditie / Aandrijving						
Toestand / Motor						
Conditie / Versnellingsbak						
Toestand / Cilinder						
Toestand / Klep						
Toestand / Elektrische bediening						
Conditie / Elektrische schakelaars						
Conditie / Elektrische schakelaars						
Conditie / Elektrische leidingen						
Conditie / Hydraulische leidingen						
Toestand / Hydraulische koppelingen						
Toestand / Pneumatische leidingen						
Conditie / Pneumatische schroefverbinding						
Conditie / Lekdichtheid						
Conditie / Bouten en lagers						
Conditie / Slijtageonderdelen						
Conditie / Afdekkingen						
Conditie / Functies onder belasting						



Testen	1	2	3	4	5	6
Datum						
Conditie / Veiligheidsrelevante componenten						
Toestand / Elektrische beveiliging						
Toestand / Hydraulische beveiliging						
Voorwaarde / Pneumatische beveiliging						
Voorwaarde / Mechanische beveiliging						
Conditie / Functies onder belasting						
Keuringssticker afgegeven						



### 8.3 Inspectierapport

Visuele controle (erkende deskundige)

#### Bevindingen inspectie

Bij een reguliere/uitzonderlijke keuring/herinspectie\*.

Het toestel werd onderworpen aan een test op bedrijfsgereedheid. Er werden geen/de volgende\* gebreken geconstateerd:

---

---

---

---

---

Omvang van de inspectie: Functionele en visuele inspectie volgens specificaties  
Gedeeltelijke inspectie nog niet uitgevoerd:

---

---

Er zijn geen \*) bezwaren tegen de inbedrijfstelling, er is geen \*) herkeuring nodig.

---

(plaats, datum)

Bevestiging van acceptatie:

(Handtekening deskundige)

(Naam deskundige)

(Functieomschrijving)

(Adres)

(In dienst bij)

Exploitant (Bedrijfsstempel, datum, handtekening)

Geconstateerde tekortkomingen \*\*)

Gebreken gecorrigeerd \*\*)

---

---

\*) Doorhalen wat niet van toepassing is

\*\*\*) Bevestiging van de exploitant of een bevoegde vertegenwoordiger met datum en handtekening

Visuele controle (erkende deskundige)

## Inspectierapport

**Bij een regelmatige/uitzonderlijke keuring/herinspectie\*.**

Het apparaat werd onderworpen aan een inspectie op operationele gereedheid. Er werden geen/de volgende\* gebreken geconstateerd:

---

---

---

---

---

Omvang van de inspectie: Functionele en visuele inspectie volgens specificaties  
Gedeeltelijke inspectie nog niet uitgevoerd:

---

---

Er zijn geen \*) bezwaren tegen de inbedrijfstelling, latere tests zijn niet \*) vereist.

---

(plaats, datum)

**Bevestiging van acceptatie:**

(Handtekening deskundige)

(Naam deskundige)

(Functieomschrijving)

(Adres)

(In dienst bij)

Exploitant (Bedrijfsstempel, datum, handtekening)

Geconstateerde tekortkomingen \*\*)

Gebreken gecorrigeerd \*\*)

---

---

\*) Doorhalen wat niet van toepassing is

\*\*\*) Bevestiging van de exploitant of een gemachtigde vertegenwoordiger met datum en handtekening



Visuele controle (erkende deskundige)

## Inspectierapport

**Bij een regelmatige/uitzonderlijke keuring/herinspectie\*.**

Het apparaat werd onderworpen aan een inspectie op operationele gereedheid. Er werden geen/de volgende\* gebreken geconstateerd:

---

---

---

---

---

Omvang van de inspectie: Functionele en visuele inspectie volgens specificaties  
Gedeeltelijke inspectie nog niet uitgevoerd:

---

---

Er zijn geen \*) bezwaren tegen de inbedrijfstelling, latere tests zijn niet \*) vereist.

---

---

(plaats, datum)

**Bevestiging van acceptatie:**

(Handtekening deskundige)

(Naam deskundige)

(Functieomschrijving)

(Adres)

(In dienst bij)

Exploitant (Bedrijfsstempel, datum, handtekening)

Geconstateerde tekortkomingen \*\*)

Gebreken gecorrigeerd \*\*)

---

---

\*) Doorhalen wat niet van toepassing is

\*\*\*) Bevestiging van de exploitant of een gemachtigde vertegenwoordiger met datum en handtekening

Visuele controle (erkende deskundige)

## Inspectierapport

**Bij een regelmatige/uitzonderlijke keuring/herinspectie\*.**

Het apparaat werd onderworpen aan een inspectie op operationele gereedheid. Er werden geen/de volgende\* gebreken geconstateerd:

---

---

---

---

---

Omvang van de inspectie: Functionele en visuele inspectie volgens specificaties  
Gedeeltelijke inspectie nog niet uitgevoerd:

---

---

Er zijn geen \*) bezwaren tegen de inbedrijfstelling, latere tests zijn niet \*) vereist.

---

(plaats, datum)

**Bevestiging van acceptatie:**

(Handtekening deskundige)

(Naam deskundige)

(Functieomschrijving)

(Adres)

(In dienst bij)

Exploitant (Bedrijfsstempel, datum, handtekening)

Geconstateerde tekortkomingen \*\*)

Gebreken gecorrigeerd \*\*)

---

---

\*) Doorhalen wat niet van toepassing is

\*\*\*) Bevestiging van de exploitant of een gemachtigde vertegenwoordiger met datum en handtekening



Visuele controle (erkende deskundige)

## Inspectierapport

**Bij een regelmatige/uitzonderlijke keuring/herinspectie\*.**

Het apparaat werd onderworpen aan een inspectie op operationele gereedheid. Er werden geen/de volgende\* gebreken geconstateerd:

---

---

---

---

---

Omvang van de inspectie: Functionele en visuele inspectie volgens specificaties  
Gedeeltelijke inspectie nog niet uitgevoerd:

---

---

Er zijn geen \*) bezwaren tegen de inbedrijfstelling, latere tests zijn niet \*) vereist.

---

---

(plaats, datum)

**Bevestiging van acceptatie:**

(Handtekening deskundige)

(Naam deskundige)

(Functieomschrijving)

(Adres)

(In dienst bij)

Exploitant (Bedrijfsstempel, datum, handtekening)

Geconstateerde tekortkomingen \*\*)

Gebreken gecorrigeerd \*\*)

---

---

\*) Doorhalen wat niet van toepassing is

\*\*\*) Bevestiging van de exploitant of een gemachtigde vertegenwoordiger met datum en handtekening

Visuele controle (erkende deskundige)

## Inspectierapport

**Bij een regelmatige/uitzonderlijke keuring/herinspectie\*.**

Het apparaat werd onderworpen aan een inspectie op operationele gereedheid. Er werden geen/de volgende\* gebreken geconstateerd:

---

---

---

---

---

Omvang van de inspectie: Functionele en visuele inspectie volgens specificaties  
Gedeeltelijke inspectie nog niet uitgevoerd:

---

---

Er zijn geen \*) bezwaren tegen de inbedrijfstelling, latere tests zijn niet \*) vereist.

---

(plaats, datum)

**Bevestiging van acceptatie:**

(Handtekening deskundige)

(Naam deskundige)

(Functieomschrijving)

(Adres)

(In dienst bij)

Exploitant (Bedrijfsstempel, datum, handtekening)

Geconstateerde tekortkomingen \*\*)

Gebreken gecorrigeerd \*\*)

---

---

\*) Doorhalen wat niet van toepassing is

\*\*\*) Bevestiging van de exploitant of een gemachtigde vertegenwoordiger met datum en handtekening





# Návod na Obsluhu



Stredne vysoký výtah

## ATH Flex Lift 30 ATH Flex Lift 30Z

Zo sériového čísla: B645060904197

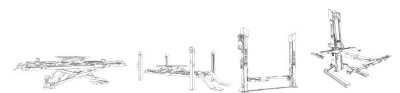



## OBSAH

<b>1</b>	<b>Úvod.....</b>	<b>352</b>
1.1	Všeobecné informácie.....	352
1.2	Popis.....	353
1.3	Operácia.....	354
1.4	Bezpečnostné pokyny.....	355
1.5	Technické údaje.....	356
1.6	Rozdelenie zaťaženia.....	357
1.7	Dimenzovaný výkres.....	358
<b>2</b>	<b>Inštalácia.....</b>	<b>360</b>
2.1	Podmienky prepravy a skladovania.....	360
2.2	Vybalenie stroja.....	361
2.3	Rozsah dodávky.....	361
2.4	Umiestnenie.....	361
2.5	Elektrické pripojenie.....	363
2.6	Hydraulické pripojenie.....	363
2.7	Montáž.....	364
2.7.1	Montáž zdvíhacej plošiny.....	364
2.7.2	Plán založenia (voliteľné).....	365
2.7.3	Skontrolujte pred prvým zdvihnutím.....	366
2.7.4	Zdvíhanie pod zaťažením.....	366
2.8	Pred uvedením do prevádzky.....	367
<b>3</b>	<b>Operácia.....</b>	<b>368</b>
3.1	Návod na obsluhu.....	368
3.2	Prevádzka zdvíhacej plošiny.....	369
3.3	Vypustenie vzduchu z nožnicového výťahu.....	369
3.4	Základné poznámky.....	370
<b>4</b>	<b>Údržba.....</b>	<b>372</b>
4.1	Spotrebný materiál na montáž, údržbu a starostlivosť.....	372
4.2	Bezpečnostné predpisy pre ropu.....	374
4.3	Plán údržby alebo starostlivosti.....	375
4.4	Riešenie problémov alebo zobrazenie chyby a jej odstránenie.....	376
4.5	Pokyny na údržbu a servis.....	378
4.6	Núdzové spúšťanie v prípade výpadku prúdu.....	379
4.7	Likvidácia.....	380

<b>5</b>	<b>ES- EÚ vyhlásenie o zhode.....</b>	<b>381</b>
<b>6</b>	<b>Príloha.....</b>	<b>383</b>
6.1	Schéma elektrického obvodu.....	383
6.2	Schéma hydraulického obvodu.....	384
<b>7</b>	<b>Záručný list.....</b>	<b>386</b>
7.1	Rozsah záruky na výrobok.....	387
<b>8</b>	<b>Testovacia kniha.....</b>	<b>388</b>
8.1	Protokol o inštalácii a odovzdaní.....	389
8.2	Plán testovania.....	390
8.3	Správa z inšpekcie.....	392
<b>9</b>	<b>Poznámky.....</b>	<b>398</b>



## 1 ÚVOD

### 1.1 Všeobecné informácie



Tento návod je neoddeliteľnou súčasťou stroja. Používateľ si ich musí prečítať a porozumieť im. Za škody spôsobené nedodržaním tohto návodu alebo platných bezpečnostných predpisov sa nepreberá žiadna zodpovednosť.



Pri všetkých prácach s opísaným zariadením sa musí nosiť vhodný ochranný odev.

#### **Nebezpečenstvo**



Nedodržanie vedie k usmrteniu alebo vážnemu zraneniu

#### **Upozornenie**



Nedodržanie môže viesť k smrti alebo vážnemu zraneniu.

#### **Varovanie**



Nedodržanie môže viesť k poraneniam

#### **Pozor**



Nedodržanie môže viesť k materiálnemu poškodeniu a zhoršeniu funkcie výrobku.

#### **Poznámka**



Doplňujúce informácie o prevádzke výrobku

#### **Tipp**



Všeobecné užitočné informácie

## 1.2 Popis

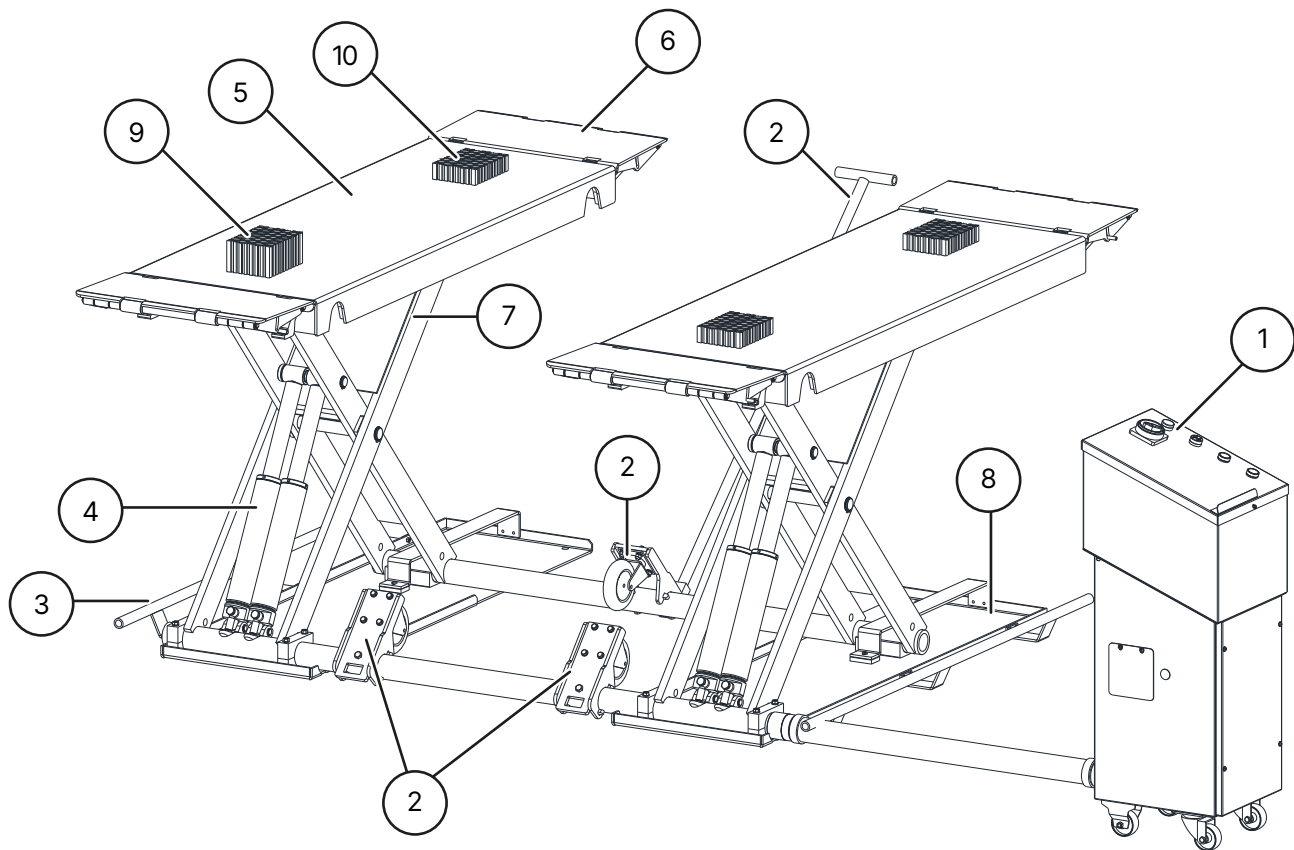

- |   |                                  |   |                          |
|---|----------------------------------|---|--------------------------|
| ① | Hydraulická jednotka s ovládaním | ② | Pohonná súprava          |
| ③ | Deflektorová tyč                 | ④ | Hydraulický valec        |
| ⑤ | Montážna doska                   | ⑥ | Nájazdová rampa          |
| ⑦ | Nožnicové rameno                 | ⑧ | Základná doska           |
| ⑨ | 4 x gumová podpera 80 mm         | ⑩ | 4 x gumová podpera 40 mm |

### 1.3 Operácia

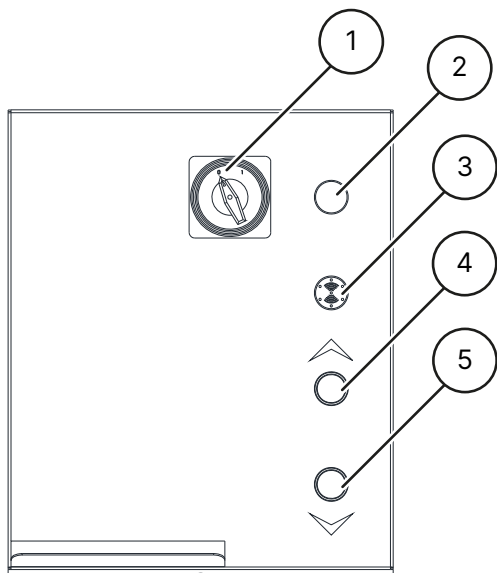

- ① **Uzamykateľný hlavný vypínač s funkciou núdzového zastavenia**  
na zapínanie a vypínanie výťahu a na zabránenie jeho obsluhy neoprávnenými osobami.
- ② **Zvukový signál**  
vydáva zvukový a vizuálny signál, keď je výťah spustený.
- ③ **Prevádzkové svetlo**  
indikuje, či je výťah v pohotovostnom režime
- ④ **Tlačidlo výťahu**  
na zdvihnutie výťahu
- ⑤ **Tlačidlo spúšťania**  
na spustenie výťahu

## 1.4 Bezpečnostné pokyny

### Všeobecné bezpečnostné pokyny

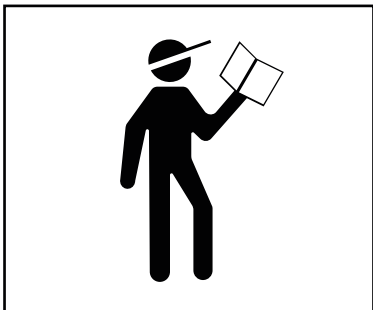

Pred použitím výťahu si prečítajte návod na obsluhu a porozumejte mu.



Práce na elektrických komponentoch sú povolené len miestnym autorizovaným elektrikárom

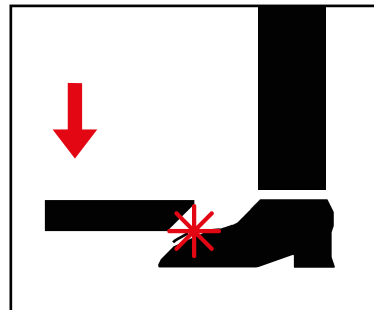

Pri spúšťaní zdvíhacej plošiny opustíte nebezpečnú zónu

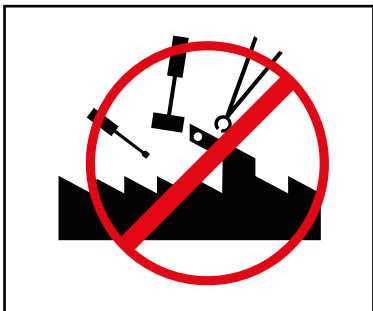

Akékoľvek úpravy zdvíhacej plošiny nie sú povolené



Zdvíhacia plošina sa nesmie čistiť pod tečúcou vodou



Nepoužívajte žiadne čistiace prostriedky na rozpúšťanie farieb alebo vysoko agresívne čistiace prostriedky

### Bezpečnostné pokyny špecifické pre daný výrobok



Zdvíhaciu plošinu môže obsluhovať len vyškolený personál

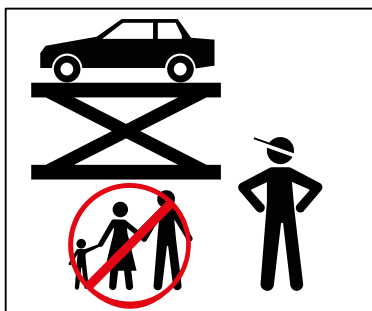

Do nebezpečnej zóny môžu vstupovať len oprávnené osoby



Pri zdvíhaní a spúšťaní musí byť nebezpečný priestor voľný

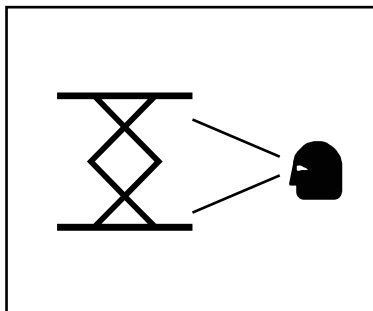

Na bezpečnú prácu je potrebná riadna údržba a kontroly

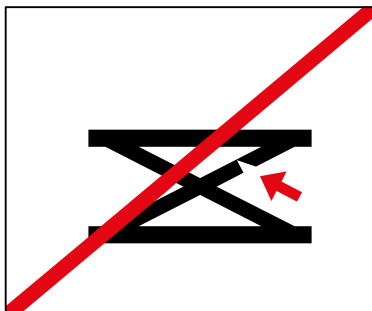

Nepracujte na poškodených výťahoch

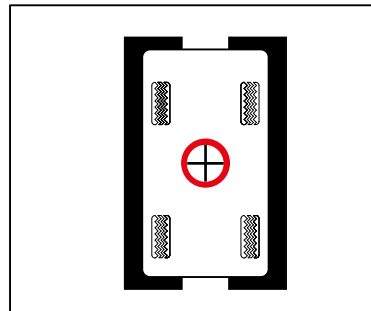

Zabezpečte správne rozloženie hmotnosti vozidla

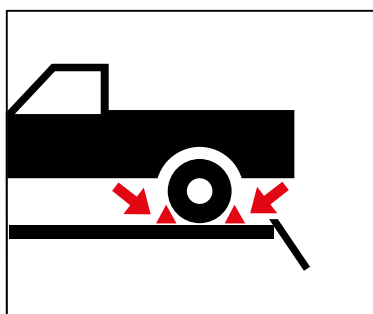

Používajte správnu ochranu proti prevráteniu

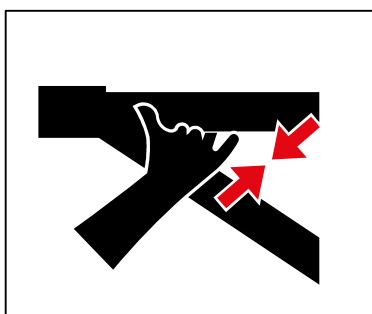

Pri premiestňovaní výťahu udržiavajte voľné strižné body

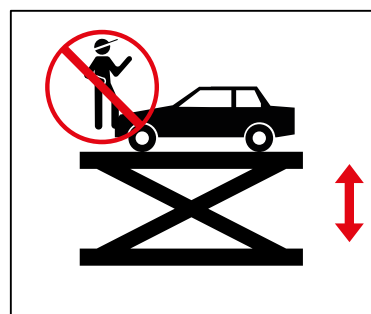

Na zdvíhacej plošine, nosných ramenách ani na zdvíhanom vozidle sa nesmú prepravovať žiadne predmety ani osoby.

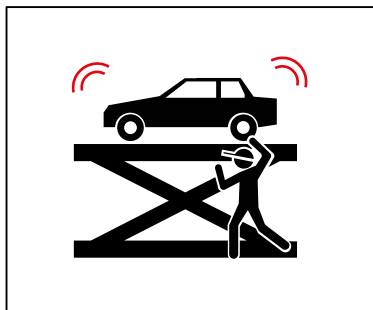

Vyhňte sa silným kývavým pohybom na vozidle

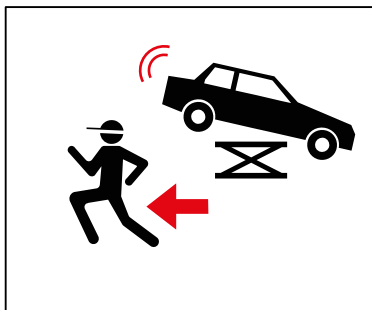

Ak hrozí nebezpečenstvo pádu vozidla, okamžite opustite nebezpečný priestor.



Je zakázané jazdiť na pojazdných zdvíhacích plošinách.

## 1.5 Technické údaje

Typ	ATH Flex Lift 30 ATH Flex Lift 30Z
Nosnosť	3000 kg
Čas zdvíhania (2000 kg)	približne 20 s
Čas spúšťania (2000 kg)	približne 20 s
Elektrický systém	1/230 V/50 Hz
Ovládacie napätie	DC 24 V
Motor	2,2 KW
otáčky za minútu	1450



Typ	ATH Flex Lift 30 ATH Flex Lift 30Z
Poistka proti prúdu	1 C 16 A
Pripojovací kábel	Min. 3 x 1.5mm <sup>2</sup>
Trieda ochrany	IP 43
Pracovný tlak <sup>2</sup>	200 bar
Odporúčaný hydraulický olej	Letné obdobie (10° až 45°): HLP-D 32 ZFR Zima (pod 10°): HLP-D 22 ZFR
Množstvo oleja	Približne 12 l
Voliteľné ukotvenie v zemi	8 x Kotviaca tyč M16x250 (č. výr. 090527) Kartuša s injekčnou maltou 300 ml (č. výr. 090526)
Prípustná hodnota hluku	≤ 70 dB
Hmotnosť	590 kg

#### Varovanie



<sup>2</sup> Pracovný tlak nastavený z výroby je nastavený na maximálne menovité zaťaženie. S pretlakovým ventilom sa nesmie manipulovať.

Zmena nastavenia môže viesť k vážnemu poškodeniu.

#### Poznámka



Ak sa zadané menovité zaťaženie nedá zvýšiť, obráťte sa na náš servisný tím.

## 1.6 Rozdelenie zaťaženia

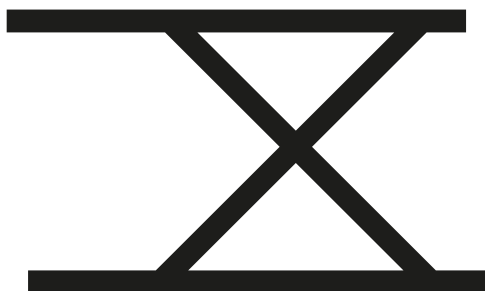
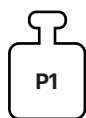
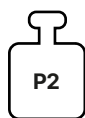

Q Celková hmotnosť vozidla

P1 Max. 3/5 x Q

P2 Max. 2/5 x Q

3/2 Rozloženie zaťaženia

### 1.7 Dimenzovaný výkres

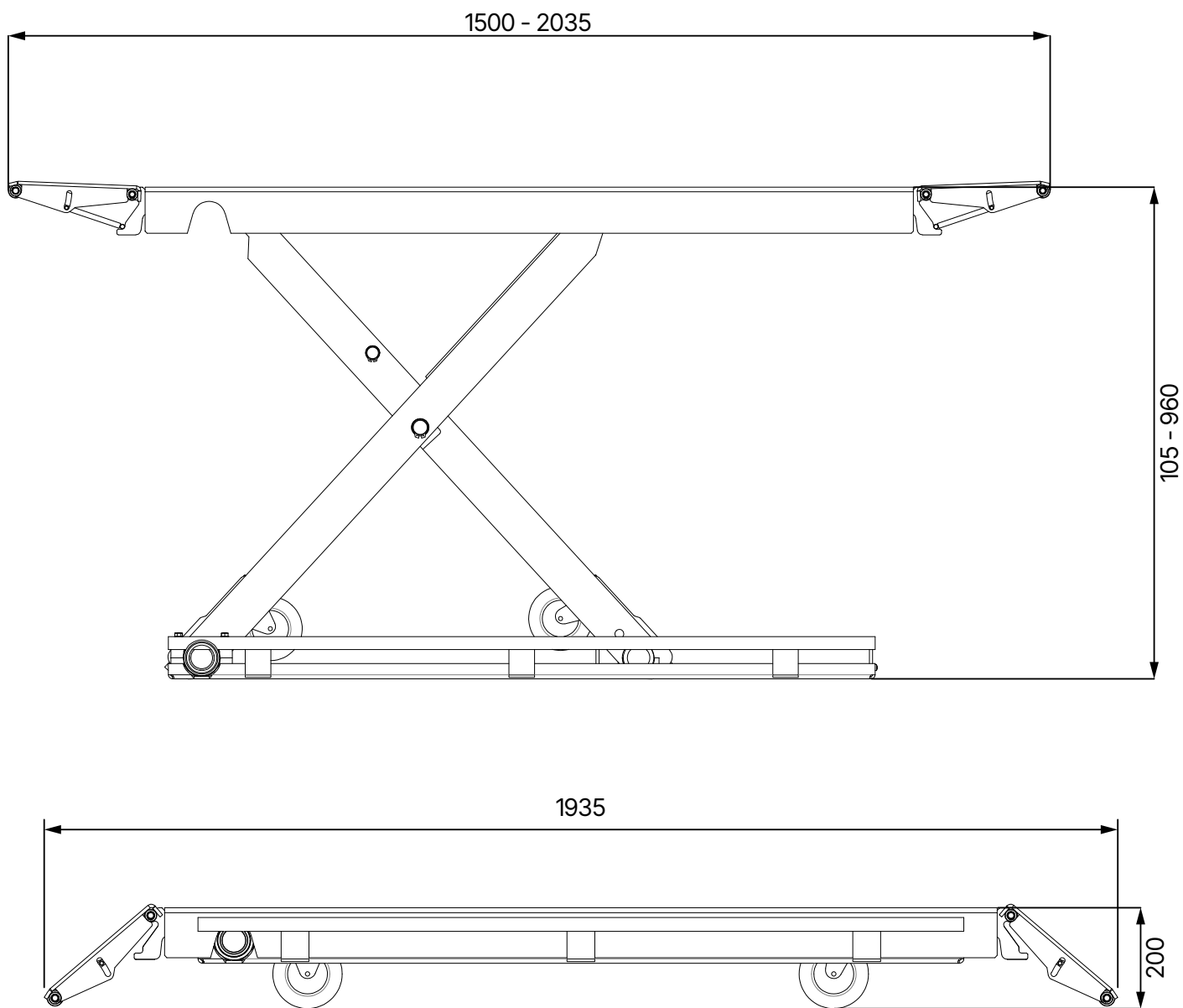

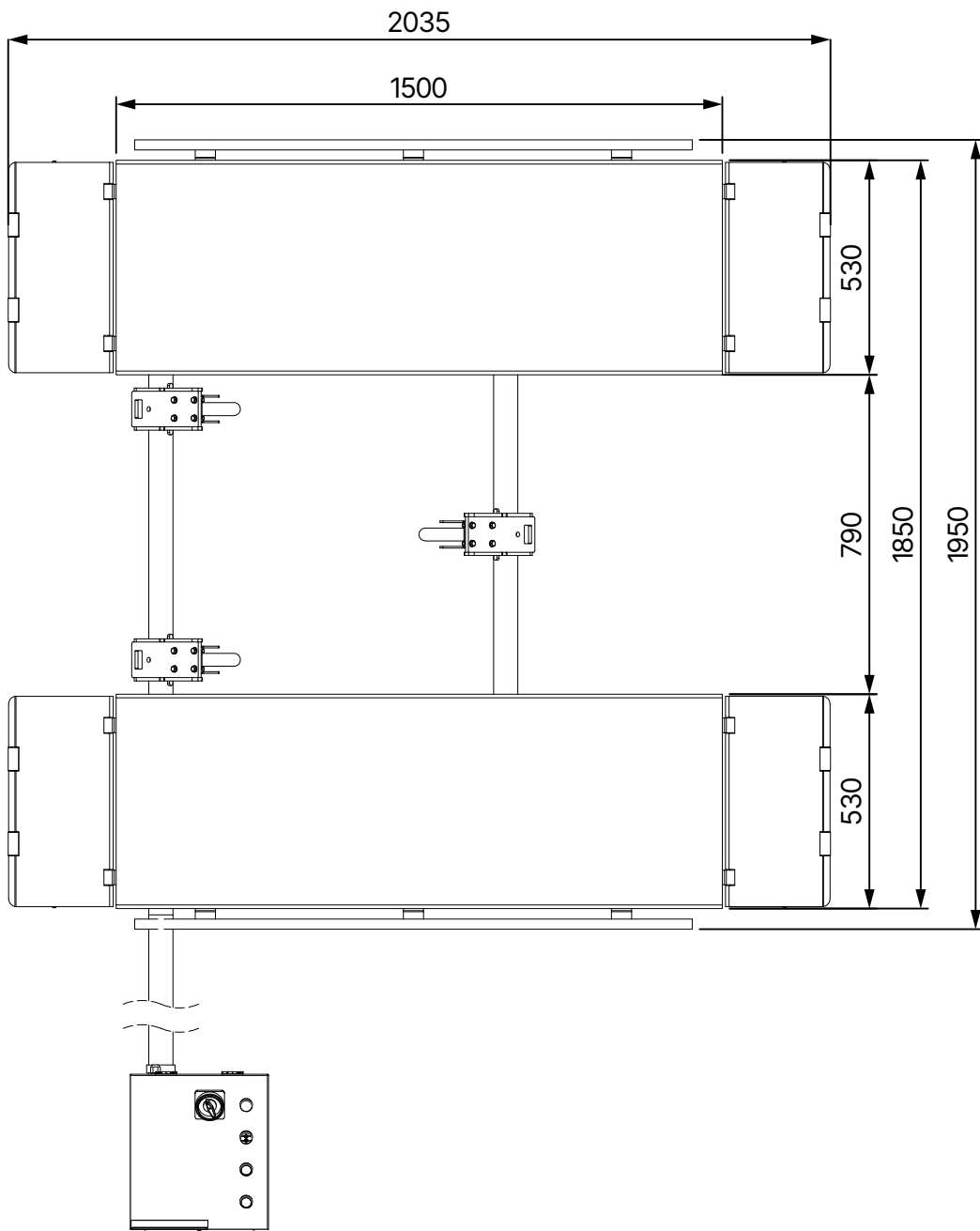



## 2 INŠTALÁCIA

Stroj musí byť nainštalovaný autorizovaným personálom v súlade s návodom na obsluhu.



### Poznámka

Návod na obsluhu (vrátane protokolu) je dôležitou súčasťou stroja alebo výrobku.

**Uchovávajte ho na bezpečnom mieste!**

Výrobok musí byť po ukončení montáže, odovzdaní, prípadnom poučení a následne v pravidelných intervaloch kontrolovaný vhodnou a oprávnenou firmou alebo inštitúciou v súlade s predpismi a právnymi ustanoveniami platnými v krajine prevádzky.

### 2.1 Podmienky prepravy a skladovania

Na prepravu a umiestnenie stroja vždy používajte vhodné závesné, zdvíhacie alebo podlahové dopravné zariadenia a dbajte na ťažisko stroja.

Stroj by sa mal prepravovať len v pôvodnom obale.

Údaje	
Hmotnosť	710 kg
Šírka	1950 mm
Dĺžka	2060 mm
Výška	530 mm
Teplota skladovania	-10 až +50 °C

### Pokyny na prepravu a skladovanie



#### Pozor

Bremeno zdvíhajte opatrne, premiestňujte ho len vhodnými nástrojmi, ktoré sú v bezchybnom stave.



#### Pozor

Vyhňte sa neočakávaným zdvihom a trhavým pohybom. Dávajte pozor na nerovnosti, priečne žľaby a pod.

## 2.2 Vybalenie stroja

- Odstráňte horný kryt obalu a skontrolujte, či počas prepravy nedošlo k poškodeniu. V prípade poškodenia okamžite informujte predajcu.
- Odstráňte zabezpečovaciu skrutku, aby ste stroj mohli vybrať z palety/rámu. Na zdvihnutie stroja z palety/rámu použite vhodné zdvíhacie zariadenie (prípadne so závesným lanom).



### Nebezpečenstvo

Odstránené časti obalu môžu predstavovať nebezpečenstvo pre deti a zvieratá.

To môže mať za následok vážne zranenia alebo dokonca smrť.

Odstránené časti obalu až do ich likvidácie uchovávajte na zbernom mieste neprístupnom pre deti a zvieratá.

## 2.3 Rozsah dodávky

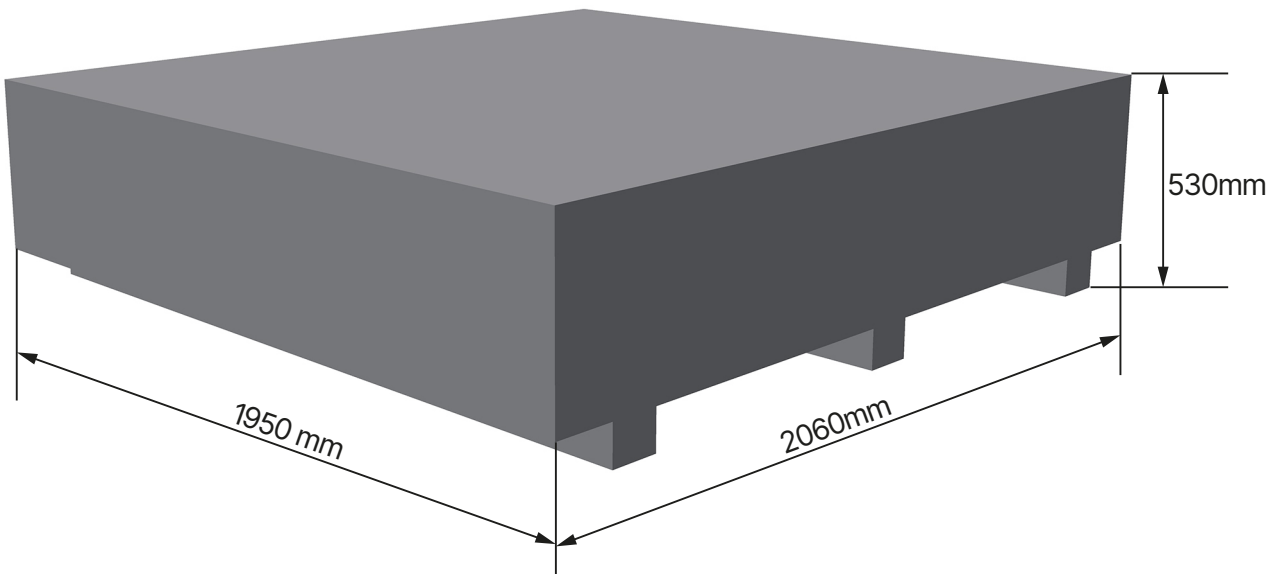

- Nožnicový výťah s už nainštalovanými hydraulickými valcami a hydraulickou pohonnou jednotkou
- Nájazdové rampy
- Riadiaca jednotka so zabudovanou hydraulickou pohonnou jednotkou
- Návod na obsluhu s testovacou knihou



### Poznámka

Ak z obalu niečo chýba, kontaktujte naše obchodné oddelenie.

## 2.4 Umiestnenie

Stroj by mal byť umiestnený mimo dosahu horľavých a výbušných materiálov, ako aj slnečného žiarenia a intenzívneho svetla. Stroj by mal byť tiež umiestnený na dobre vetranom mieste.

Stroj by mal byť nainštalovaný na dostatočne pevnom podklade, v prípade potreby podľa minimálnych požiadaviek špecifikácií v pláne založenia.

Pri výbere miesta inštalácie je potrebné okrem pôdných podmienok dodržiavať aj pokyny a inštrukcie predpisov o prevencii úrazov a predpisov o pracovisku.

Ak sa má zariadenie inštalovať na podlahovú dosku, musí sa skontrolovať jej dostatočná nosnosť. Vo všeobecnosti sa odporúča, aby sa pri inštalácii stroja na podlahové stropy konzultovalo posúdenie so stavebným odborníkom.

Stroj sa má inštalovať a používať len v uzavretých miestnostiach. Nemá vhodné bezpečnostné vybavenie (napr. krytie IP, pozinkované vyhotovenie) na použitie vo vonkajšom prostredí.

Teplota	5 - 50°C
Hladina mora	< 1500m
Vlhkosť	50% pri 40°C - 90% pri 20°C

### Umiestnenie Minimálne vzdialenosti

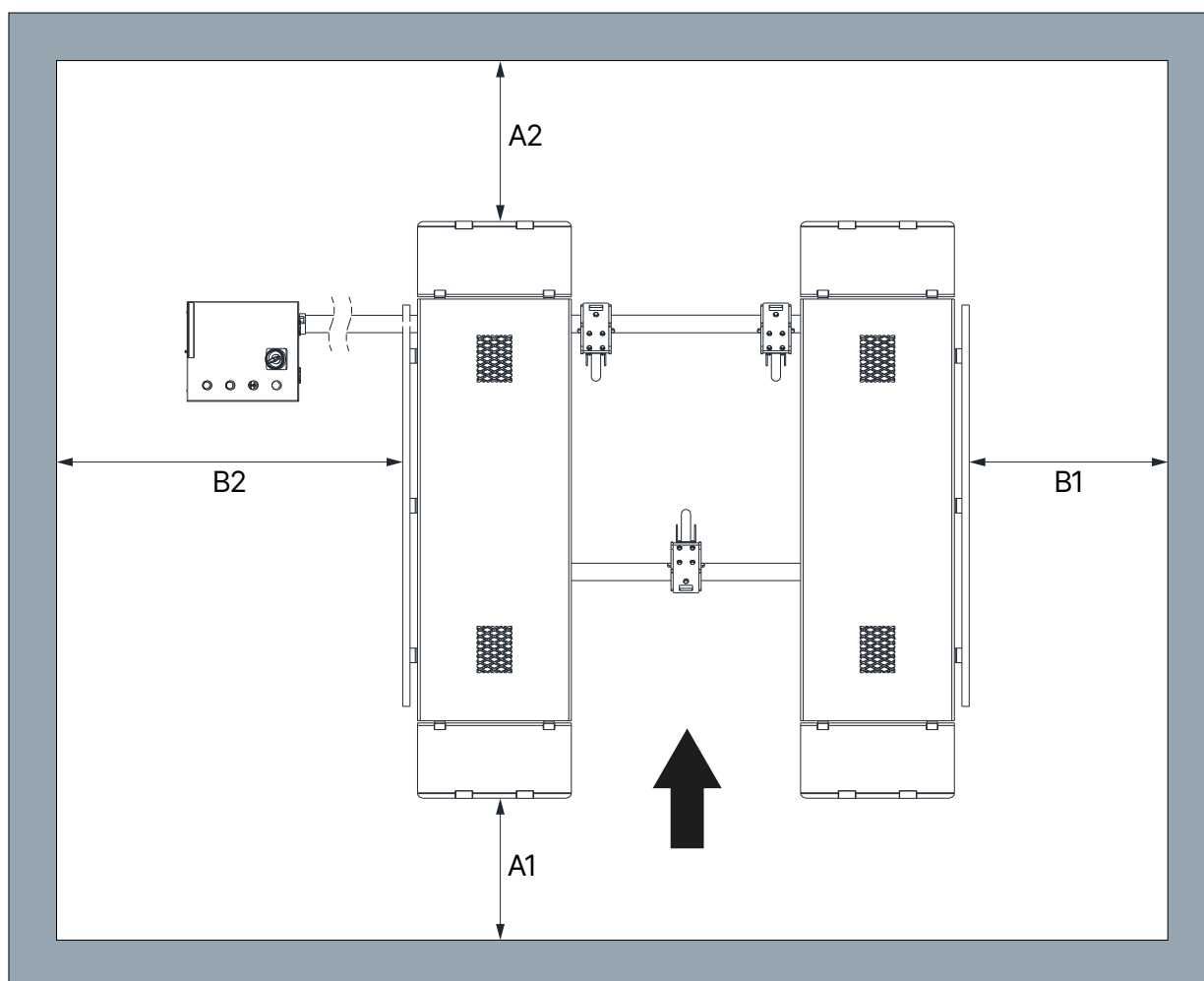

**A1** Min. 2000 mm

**A2** Min. 700 mm

**B1** Min. 700 mm

**B2** Min. 1000 mm

### Varovanie



Aj pri zdvihnutom vozidle musí byť zachovaná existujúca úniková cesta v dĺžke min. 700 mm.

## 2.5 Elektrické pripojenie



### Pozor

Je potrebné dodržiavať všeobecné, ako aj miestne predpisy. Preto môže tento krok vykonávať len vyškolený odborník.

Venujte pozornosť potrebnému prívodnému vedeniu.

Pripojenie by sa malo vykonať podľa výrobku so zástrčkou 230 V Schuko.

Odchýlky napätia by nemali presiahnuť 0,9 - 1,1 násobok rozsahu menovitého napätia a odchýlky frekvencie by nemali presiahnuť 0,99 - 1,01 násobok rozsahu frekvencie. Aby to bolo možné zaručiť, musia sa prijať potrebné ochranné opatrenia.

Na konci práce sa musí skontrolovať smer otáčania motora.

## 2.6 Hydraulické pripojenie

**Pred prvým uvedením systému do prevádzky alebo pred prvou prevádzkou s olejom je potrebné dodržiavať nasledujúce pokyny, aby bola prevádzka optimálna, bezproblémová a prakticky bez prístupu vzduchu:**

- Všetky hydraulické vedenia musia byť pripojené a utiahnuté v súlade s hydraulickou schémou a prípadne označením hadíc.
- Všetky hydraulické vedenia a valce musia byť odvzdušnené podľa hydraulického plánu alebo označenia hadíc.
- Na zabezpečenie správnej a bezpečnej funkcie systému a použitých hadicových vedení je nevyhnutné zabezpečiť, aby použité hydraulické kvapaliny zodpovedali špecifickým špecifikáciám a odporúčaniam výrobcu.
- Použité médiá, ktoré nespĺňajú špecifické požiadavky alebo sú znečistené, poškodia celý hydraulický systém, skráti životnosť použitých hydraulických systémov a povedú k vylúčeniu zodpovednosti a záruky.

### Poznámka



Znečistenie zariadenia je možné aj pri novom naplnení olejom.

Minimálne požiadavky a minimálne množstvo oleja sa musia kontrolovať alebo vyrábať.

## 2.7 Montáž



### Poznámka

Tento návod sa nemá chápať ako montážny návod, sú tu uvedené len rady a pomôcky pre znalých a zručných montážnikov.



### Varovanie

Pri nasledujúcich prácach je potrebné nosiť vhodný odev a individuálne ochranné pomôcky.



### Upozornenie

Nesprávna montáž a nastavenie budú mať za následok vylúčenie zodpovednosti a záruky.

Čiastočne zmontované stroje musí pred uvedením do prevádzky skontrolovať, poučiť a schváliť kompetentná osoba.

Montáž strojov musí vykonávať kvalifikovaná a odborne spôsobilá osoba.

### 2.7.1 Montáž zdvíhacej plošiny

1. Nastavte a vyrovajte zdvíhaciu plošinu a spínaciu skrinku. Pri nastavovaní zdvíhacej plošiny dbajte na smer jazdy.

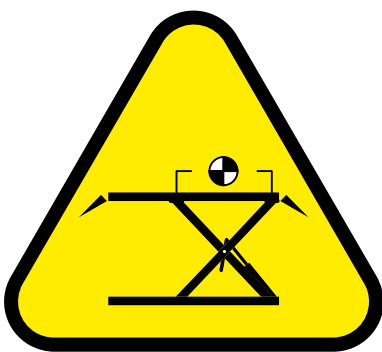

2. Pripojenie hydraulických hadíc

- Hydraulické hadice ved'te cez priložené prázdne potrubie.
- Pripojte hadice k prípojкам na nožnicovom výťahu a k ventilovému bloku v ovládacom boxe.





### Poznámka

Utiahnite všetky hydraulické spoje a uistite sa, že žiadne pohyblivé časti nemôžu poškodiť hydraulické hadice.

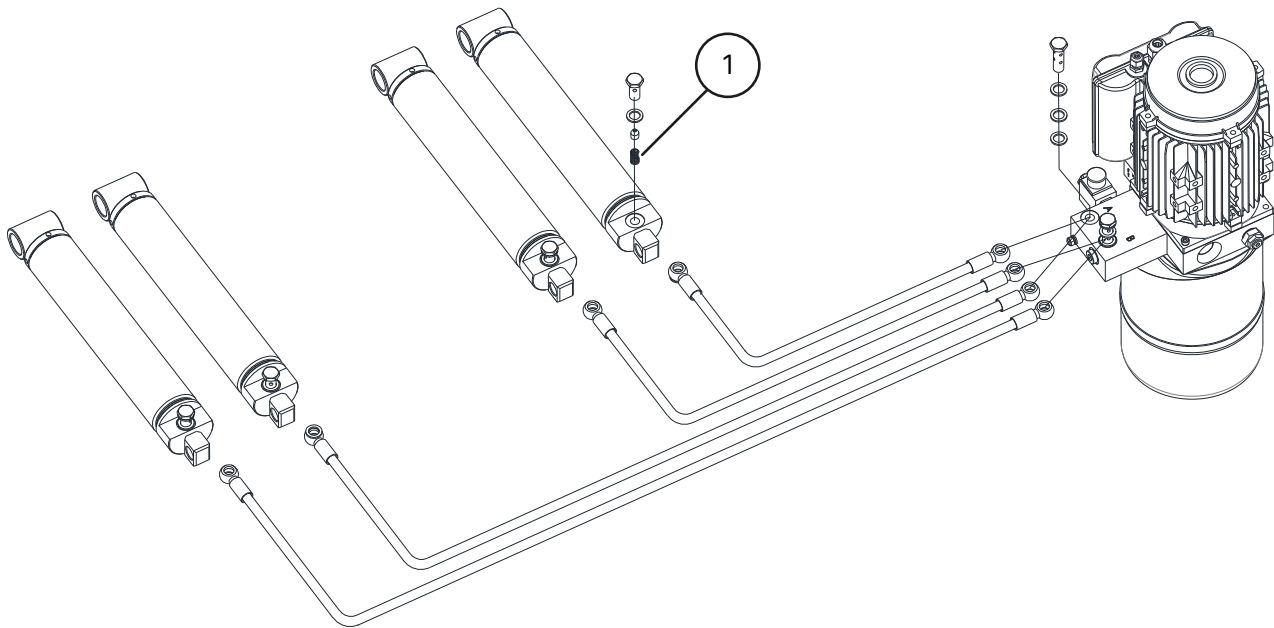

① Obmedzovač prietoku

### 3. Hydraulický olej

- Naplňte hydraulický olej až po značku na meracej rukoväti
- Odvzdušnenie hydraulického okruhu [Pozri "Vypustenie vzduchu z nožnicového výťahu"](#)

### 4. Elektrické pripojenie



### Pozor

Tu je potrebné dodržiavať všeobecné, ako aj miestne predpisy.

Preto môže tento krok vykonávať len vyškolený odborník. Dbajte na potrebné prírodné vedenie (pozrite si ["Elektrické pripojenie"](#).)

5. Na nožnicový zdvihák namontujte rampy na vjazd a výjazd s blokovaním.

## 2.7.2 Plán založenia (voliteľné)

Zdvíhacia plošina môže byť voliteľne pevne namontovaná v miestnosti. Otvory potrebné na tento účel sú už pripravené v základnom ráme zdvíhacej plošiny. Mobilita nie je potrebná.

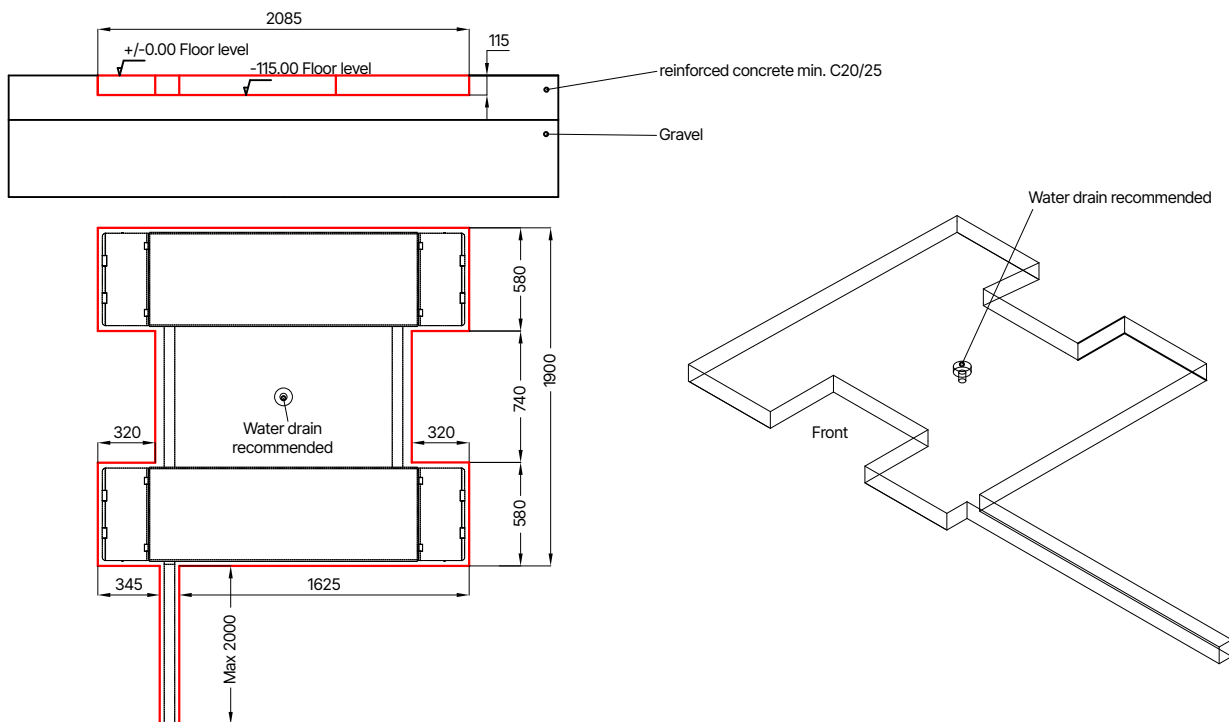

### 2.7.3 Skontrolujte pred prvým zdvihnutím

- Skontrolujte správne upevnenie všetkých spojov (skrutky, matice, skrutky atď.).
- Skontrolujte tesnosť všetkých hydraulických a pneumatických komponentov a prípojok a v prípade potreby ich dotiahnite.
- Skontrolujte správnosť funkcie všetkých tlačidiel. Skontrolujte, či sú aktivované všetky komponenty potrebné pre danú funkciu (otvorené detenty, otvorený spúšťací ventil, aktivované motorové stykače atď.)
- Sledujte smer otáčania motora a v prípade potreby ho zmeňte.
- Hydraulický okruh odvzdušnite podľa opisu. Počas prvej zdvíhacej operácie namažte klzné dráhy zdvíhacieho vozíka alebo nožnicových ramien (typ maziva pozri "[Spotrebný materiál na montáž, údržbu a starostlivosť](#)")

### 2.7.4 Zdvíhanie pod zaťažením

- Zdvíhanie nákladu do výšky približne 500 mm
- Skontrolujte, či sú všetky body zdvíhania v kontakte s vozidlom. Ak sú všetky v kontakte, v zdvíhaní sa môže pokračovať.

#### Poznámka



Po inštalácii vyplňte priložený "[Testovacia kniha](#)" formulár.

Tieto informácie budú potrebné v prípade prípadného servisu.

## 2.8 Pred uvedením do prevádzky

### **Varovanie**



Pred uvedením do prevádzky skontrolujte všetky upevňovacie skrutky, elektrické, pneumatikové a hydraulické vedenia a v prípade potreby ich dotiahnite.

Pozor: Niektoré z nich sa musia kontrolovať v pravidelných intervaloch a v prípade potreby dotiahnuť.



### 3 OPERÁCIA

#### 3.1 Návod na obsluhu

Spoločnosť: Činnosť:	<b>Návod na obsluhu</b> Pre prácu na zdvíhacích plošinách vozidiel	Dátum: Podpis:	
         	<b>Nebezpečenstvo pre ľudí a životné prostredie</b> <ul style="list-style-type: none"><li>▪ Nebezpečenstvo v dôsledku možného skĺznutia vozidla</li><li>▪ Nebezpečenstvo spôsobené horúcimi povrchmi na vozidle</li><li>▪ Nebezpečenstvo rozdrvenia v dôsledku pohyblivých častí</li><li>▪ Nebezpečenstvo elektrického prúdu v dôsledku elektrického zariadenia</li><li>▪ Nebezpečenstvo v dôsledku nedostatočnej údržby zariadenia</li></ul>		
	<b>Ochranné opatrenia a pravidlá správania</b>		
	<b>Zdvíhanie vozidla</b> <ul style="list-style-type: none"><li>▪ Umiestnite vozidlo na zdvíhaciu plošinu</li><li>▪ Zabráňte nerovnomernému rozloženiu bremena, nepreťažujte plošinu, používajte vhodné zdvíhacie prvky s protišmykovým alebo tvarovým povrchom, zdvíhajte len na určených miestach na vozidle.</li><li>▪ Skontrolujte funkčnosť bezpečnostných zariadení na odvalovanie alebo bezpečnostných zariadení s otočným ramenom vo všetkých smeroch.</li><li>▪ Zdvíhajte len vtedy, ak nie sú ohrozené žiadne osoby.</li></ul>		
	<b>Práca na zdvihnutom vozidle</b> <ul style="list-style-type: none"><li>▪ V závislosti od vykonávanej práce vyberte a používajte osobné ochranné prostriedky (napr. horúce povrchy).</li><li>▪ Dávajte pozor na horúce časti</li><li>▪ Demontáž komponentov môže zmeniť rozloženie zaťaženia: v prípade potreby zabezpečte vozidlo proti prevráteniu.</li><li>▪ Používajte len schválené montážne podpery</li></ul>		
	<b>Spúšťanie vozidla</b> <ul style="list-style-type: none"><li>▪ Odstráňte náradie a iné predmety z nebezpečnej zóny</li><li>▪ Spúšťajte len vtedy, ak nie sú ohrozené žiadne osoby</li><li>▪ Odchyľovače nôh, bezpečnostné hrany alebo výstražný zvuk po medzipristátí zabráni poraneniu nôh</li></ul>		
	<b>Zdvíhaciu plošinu môžu bez dozoru obsluhovať len poučení a kompetentní pracovníci od 18 rokov.</b>		
	<b>Správanie v prípade poruchy a v prípade nebezpečenstva</b> <ul style="list-style-type: none"><li>▪ Nahlásiť poruchy na stroji inštalatérovi alebo výrobcovi.</li><li>▪ Vypnite stroj a zabezpečte ho proti neoprávnenému opätovnému spusteniu.</li><li>▪ Poškodenia smie odstraňovať len kvalifikovaný personál</li><li>▪ V prípade požiaru sa pokúste oheň uhasiť</li></ul>		
	<b>Prvá pomoc</b> <ul style="list-style-type: none"><li>▪ Informujte prvú pomoc (pozri poplachový alebo havarijný plán)</li><li>▪ Okamžite ošetríte poranenia</li><li>▪ Urobte záznam do knihy prvej pomoci</li><li>▪ V prípade vážnych zranení zavolajte na tiesňovú linku</li></ul>		
	<b>Údržba</b> <ul style="list-style-type: none"><li>▪ Opravy smie vykonávať len oprávnený a vyškolený personál.</li><li>▪ Počas nastavovania, nastavovania, údržby a servisných prác odpojte alebo zabezpečte stroj od elektrickej siete.</li><li>▪ Po skončení práce vyčistíte zdvíhaciu plošinu a skontrolujete hladinu hydraulického systému.</li><li>▪ Každoročnú kontrolu zdvíhacej plošiny vykonáva oprávnená a poučená osoba.</li></ul>		

## 3.2 Prevádzka zdvíhacej plošiny

### Pozor



Pred uvedením výtahu do prevádzky si pozorne prečítajte všetky bezpečnostné pokyny.

### Umiestnenie zdvíhacej súpravy

- Stlačením tlačidla Zdvíhacia plošina nainštalujte obe kolieska pohonnej súpravy. Uistite sa, že sú v správnej polohe na priečke.
- Pomocou tlačidla Lower (Spustiť) zdvíhaciu plošinu úplne spustite. Zadná časť zdvíhacej plošiny sa automaticky spustí na valčeky.
- Umiestnite prednú podperu ťažného zariadenia na zdvíhaciu plošinu.
- Umiestnite spínaciu skrinku na zbernú dosku zdvíhacej plošiny a v prípade potreby ju upevnite.
- Zablokujte rampu na vjazd a rampu na výjazd.
- Teraz môžete pomocou oje opatrne zdvihnúť prednú časť zdvíhacej plošiny a plošinu premiestniť. Vždy dávajte pozor na spínaciu skrinku.
- Umiestnite zdvíhaciu plošinu na vhodné miesto.
- Ak chcete zaparkovať zdvíhaciu plošinu pripravenú na prevádzku, postupujte podľa predchádzajúcich krokov v opačnom poradí.

### Príprava

- Skontrolujte svetlú výšku vozidla
- Umiestnite vozidlo do stredu pred zdvíhacou plošinou a opatrne na ňu nabehnite, pričom dbajte na rozloženie nákladu.
- Na zdvíhaciu plošinu umiestnite vhodné gumené dosky. Uistite sa, že sú vycentrované pod zbernými bodmi vozidla.

### Zdvíhanie

- Zapnite zdvíhaciu plošinu pomocou hlavného vypínača
- Zdvihnite vozidlo do výšky 100 - 150 mm a uvoľnením tlačidla Zdvíhanie zastavte zdvíhanie.
- Skontrolujte, či je vozidlo bezpečne na zdvíhacej plošine a či sú všetky body zdvihu v kontakte.
- Potom pokračujte v procese zdvíhania pod dohľadom.

### Spúšťanie

- Pred spustením skontrolujte, či sa pod vozidlom nenachádzajú žiadne predmety.
- Stlačte tlačidlo Spustenie. Zdvíhacia plošina sa úplne spustí.

### Dokončenie

- Zo zdvíhacej plošiny odstráňte gumové disky.
- Zvezte vozidlo zo zdvíhacej plošiny.

## 3.3 Vypustenie vzduchu z nožnicového výtahu



#### Poznámka

Nezabudnite doplniť olej, ak sa v okruhu počas odvzdušňovania nenachádza dostatok oleja.

1. Stláčajte tlačidlo Lift, kým sa zdvíhacia plošina úplne nezdvihne a nepohne sa do tlaku (v prípade potreby predtým premostíte koncový spínač).
2. Stlačte tlačidlo Lower (Spustiť), aby ste zdvíhaciu plošinu úplne spustili. Tlačidlo ešte neuvolňujte.
3. Tlačidlo Lower (Spustenie) podržte stlačené ešte 10 sekúnd, aby mohol uniknúť zvyšný vzduch.
4. Tento postup zopakujte 4 až 5-krát.



#### Tipp

Na skrátenie času spúšťania naložte výťah nákladom.

### 3.4 Základné poznámky

- Stroj môžu samostatne obsluhovať len osoby, ktoré dosiahli vek 18 rokov, ktoré boli poučené o obsluhu stroja a ktoré zamestnávateľovi preukázali svoju kvalifikáciu.
- Na obsluhu stroja musia mať výslovné oprávnenie od zamestnávateľa. Príkaz na obsluhu stroja musí byť vydaný písomne.
- Stroj sa môže používať len na určený účel.
- Na montáž a prevádzku vždy používajte určený materiál.
- Pred montážou alebo demontážou skontrolujte všetky komponenty; nesmú vykazovať žiadne známky poškodenia.
- V prípade potreby postupujte podľa osobitných pokynov výrobcu pre montáž alebo demontáž špecifických prác na vozidle.
- Dôležitou súčasťou záruky/záruky je plnenie plánu údržby. Najmä čistota, ochrana proti korózii, kontrola v prípade potreby okamžitej opravy poškodenia.
- Počas prevádzky vždy dávajte pozor na nebezpečenstvo. Hneď ako sa vyskytne nebezpečenstvo, okamžite odpojte systém od všetkých zdrojov energie (elektriny atď.). Potom sa obráťte na svojho predajcu.
- Všetky výstražné značky musia byť vždy dobre čitateľné. Ak sú poškodené, musia sa okamžite vymeniť.



#### Nebezpečenstvo

Venujte pozornosť možným strižným miestam stroja.

**Upozornenie**

Počas prevádzky môže hluk dosiahnuť 85 dB (A), preto by obsluha mala prijať vhodné ochranné opatrenia.

**Nebezpečenstvo**

Pohyblivé časti stroja môžu zachytiť voľný odev, dlhé vlasy alebo šperky.



## 4 ÚDRŽBA

Na zabezpečenie bezpečnej prevádzky stroja je používateľ povinný vykonávať pravidelnú údržbu stroja. Opravy môžu vykonávať len autorizovaní servisní partneri alebo zákazník po konzultácii s výrobcom.

### Varovanie



#### Pred údržbou a opravou musí:

- stroj odpojiť od VŠETKÝCH zdrojov napájania.
- Vypnite hlavný vypínač alebo odpojte sieťovú zástrčku a v prípade potreby vypustite stlačený vzduch zo systému.
- Musia sa prijať vhodné opatrenia, aby sa zabránilo opätovnému zapnutiu stroja.

### Varovanie



Práce na elektrických prvkoch alebo na napájacom vedení môžu vykonávať len kvalifikované osoby alebo elektrikári.

### 4.1 Spotrebný materiál na montáž, údržbu a starostlivosť

#### Hydraulický olej

Minimálna požiadavka			
Eni PRECIS HLP-D Číslo položky: 090536 (10 litrov)			
Letné	(10° až 45°)	HLP-D 32 ZFR	(napr.: Eni PRECIS)
Zima	(pod 10°)	HLP-D 22 ZFR	(napr.: Eni PRECIS)

#### Konzervačný prostriedok na laná, zvary, skrutky, rohy, hrany a dutiny

Minimálna požiadavka		
Würth ochranný vosk v spreji	400 ml	Číslo položky: 90534

#### Mazivo na klzné dráhy

Minimálna požiadavka	
Vysokoučinné plastické mazivo LAGERMEISTER WHS 2002 White EP	Číslo položky: 90530

#### Mazivo na puzdrá, reťaze, valčeky a pohyblivé časti

Minimálna požiadavka		
Biely rozprašovač Ultra Luber	500 ml	Číslo položky: 34403



## Čistenie

Minimálna požiadavka	
Caramba intenzívny čistič brzd bez acetónu	

## Starostlivosť a ochrana kovov, lakovaných alebo práškovo lakovaných povrchov

Minimálna požiadavka		
Petec Spray priesvitný	500 ml	Číslo položky: 73550
Petec odsávačka priesvitná	1000 ml	Číslo položky: 73510
Würth ochranný vosk v spreji	400 ml	Číslo položky: 90534

## Starostlivosť a ochrana kovov, lakovaných alebo práškovo lakovaných povrchov v oblasti behúňa a plastových dielov.

Minimálna požiadavka		
Valet Pro Classic Protectant plastový tmel	500 ml	Číslo položky: 20020034S



## 4.2 Bezpečnostné predpisy pre ropu

- Vždy dodržiavajte zákonné požiadavky alebo predpisy týkajúce sa zaobchádzania s použitým olejom.
- Použitý olej vždy likvidujte prostredníctvom certifikovanej spoločnosti.
- V prípade úniku sa musí olej okamžite zhromaždiť pomocou viazacích prostriedkov alebo vaničiek, aby nemohol preniknúť do pôdy.
- Zabráňte akémukoľvek kontaktu pokožky s olejom.
- Nedovoľte, aby výpary oleja unikali do ovzdušia.
- Olej je horľavé médium. Dbajte na potenciálne nebezpečenstvo.
- Noste ochranný odev odolný voči oleju, ako sú rukavice, ochranné okuliare, ochranný odev atď.

### 4.3 Plán údržby alebo starostlivosti



#### Poznámka

Stroj sa musí pravidelne servisovať, čistiť a udržiavať bez ohľadu na to, ako je znečistený.

Stroj sa potom musí ošetriť prostriedkom na starostlivosť (napr. olejom alebo voskom v spreji).  
Nepoužívajte čistiace prostriedky, ktoré sú škodlivé pre pokožku.

**Ak uvedené body nie sú splnené, nárok na záruku zaniká!**

Interval	Ihneď	Týždenne	Mesačne	1/4 roka	1/2 ročne
Kontrola VŠETKÝCH častí súvisiacich s bezpečnosťou	X				
Čistenie	X				
Kontrola alebo obnova povrchovej ochrany	X				
Kontrola tesnosti hydraulického systému	X				
Kontrola alebo obnova ochrany povrchu alebo ochrany proti korózii	X				
Kontrola alebo obnova poškodenia laku a komponentov	X				
Kontrola alebo oprava poškodenia hrdzou	X				
Kontrola alebo opätovné ošetrenie dutín a nelakovaných plôch.	X				
Kontrola tesnosti pneumatického systému	X				
Skontrolujte pevnosť skrutiek	X				
Kontrola, mazanie a nastavenie vôle ložísk	X				
Kontrola opotrebovaných častí		X			
Kontrola kvapalín (hladina, opotrebenie, znečistenie, kvalita)		X			
Kontrola a mazanie klzných plôch		X			
Odstráňte vnútorné nečistoty			X		
Vyčistite a skontrolujte elektrické komponenty				X	
Kontrola funkčnosti a opotrebenia motora a prevodovky				X	
Kontrola zvarov a konštrukcie				X	
Vykonajte vizuálnu kontrolu (podľa plánu kontroly)					X



#### 4.4 Riešenie problémov alebo zobrazenie chyby a jej odstránenie

##### Problémy so zdvíhaním

Príznaky	Príčina	Riešenie
<b>Zdvihák sa po stlačení tlačidla nezdvíha (motor nebeží)</b>	Poškodenie motora	Skontrolujte motor a v prípade potreby ho vymeňte
	Chybné poistky spôsobené napr. kolísaním napätia	Odstráňte príčiny a vymeňte poistky
	Poškodené tlačidlo a/alebo kontakt	Vymeňte tlačidlo a/alebo kontakt
	Chybný hlavný vypínač a/alebo kontakt	Vymeňte hlavný vypínač a/alebo kontakt
	Chybný alebo nedostatočný privodný kábel	Vymeňte kábel
	Kolísavé alebo nesprávne vstupné napätie	Skontrolujte napätie
	Chybný stykač motora	Vymeňte stykač motora
	Spustilo sa tepelné relé	Skontrolujte tepelné relé a motor
	Koncový spínač je poškodený alebo zablokovaný	Skontrolujte koncový spínač, v prípade potreby ho vymeňte
<b>Zdvíhacia plošina sa po stlačení tlačidla nezdvíha (motor beží)</b>	Nedostatok hydraulického oleja	Doplňte olej
	Upchatý olejový filter	Vyčistite olejový filter
	Úbytok oleja	Vymeňte poškodené komponenty
	Otvorte spúšťací ventil	Skontrolujte a v prípade potreby vymeňte spúšťací ventil
	Nesprávny smer otáčania motora	Vymeňte fázy
	Poškodené zubové čerpadlo	Skontrolujte čerpadlo a v prípade potreby ho vymeňte
	Bolo prekročené prípustné zaťaženie	Pracujte v rámci stanoveného užitočného zaťaženia
	Príliš nízko nastavený poistný ventil	Nastavte poistný ventil na maximálne pracovné zaťaženie
<b>Zdvíhacia plošina sa zdvíha trhavo</b>	Príliš malý priestor medzi klznými dráhami	Vzdialenosť medzi klznými dráhami a vedením musí byť 1,5 - 2,5 mm
	Vzduch v hydraulickom systéme	Odvzdušnite hydraulický systém
	Znečistený hydraulický olej	Vymeňte hydraulický olej
	Klzné dráhy nie sú namazané	Premažte klzné dráhy
<b>Zdvíhacia plošina sa po uvoľnení tlačidla naďalej zdvíha</b>	Poškodené tlačidlo alebo stykač	Vymeňte chybné tlačidlo alebo stykač

## Problémy počas spúšťania

Príznaky	Príčina	Riešenie
Výtah sa nespustí		
	Chybné tlačidlo a/alebo kontakt	Vymeňte tlačidlo a/alebo kontakt
	Chybné ovládacie relé	Skontrolujte ovládacie relé
	Prekážka pod plošinou	Odstráňte prekážku
	Spustená ochrana proti pretrhnutiu hadice	Krátko zdvihnite plošinu a znova stlačte tlačidlo "DOWN".
	Spúšťací ventil nie je aktivovaný	Skontrolujte elektrické pripojenie
	Elektromagnetická cievka spúšťacieho ventilu je poškodená	Vymeňte cievku elektromagnetického ventilu
	Chybný riadiaci ventil	Vymeňte ovládací ventil
<b>Ak sa poruchy nedajú odstrániť, spustite výtah pomocou funkcie núdzového spustenia a kontaktujte náš servisný tím</b>		
Plošina sa spúšťa príliš pomaly alebo trhavo	Spúšťací ventil je znečistený	Vyčistite spúšťací ventil
Výtah sa spúšťa sám	Netesné hydraulické spojenia	Utiahnite spoje, v prípade potreby utesnite
	Netesné hydraulické vedenia	Vymeňte hydraulické potrubie
	Netesný hydraulický valec	Vymeňte tesnenia a vyčistite hydraulický systém
	Znečistený alebo poškodený spúšťací ventil	Vyčistite alebo vymeňte spúšťací ventil
	Netesný spätný ventil	Vyčistite alebo vymeňte

## Iné problémy

Príznaky	Príčina	Riešenie
Výtah sa nezdvíha a nespúšťa synchronne	Vzduch v hydraulickom okruhu	Odvzdušnite hydraulický okruh
Výrobok vykazuje (vážne) poškodenie hrdzou	Poškodenie alebo nedostatočná ochrana proti korózii Údržba, ak je potrebná	Odstráňte hrdzu, vyčistite a obnovte povrch.



Príznaky	Príčina	Riešenie
Neobvyklá hlasitosť motora	Znečistený olejový filter	Vyčistite olejový filter
	Vzduch v hydraulickom okruhu	Odvzdušnite hydraulický systém
	Znečistený hydraulický olej	Vymeňte hydraulický olej
	Nesprávne vstupné napätie / chýbajúca fáza	Skontrolujte pripojenie / skontrolujte výstupné napätie stýkača motora
Vypadol istič (poistka)	Skontrolujte kontakty na stýkači	Vymeňte stykač
	Skontrolujte kapacitu ističov	Vymeňte poistky
	Skontrolujte, či nie je poškodený kábel	Vymeňte kábel
<b>VŽDY SA UISTITE, ŽE POUŽÍVATE ORIGINÁLNE DIELY A PRÍSLUŠENSTVO.</b>		

#### 4.5 Pokyny na údržbu a servis

##### Poznámka



Všetky údržbárske a servisné práce by sa mali vykonávať minimálne po "[Plán údržby alebo starostlivosti](#)" vykonať

#### Kontrola hladiny oleja

1. Úplné spustenie zdvíhacej plošiny
2. Odstráňte uzáver plniaceho otvoru
3. Skontrolujte hladinu oleja na uzávere plniaceho otvoru

#### Výmena oleja

1. Úplne spustite zdvíhaciu plošinu.
2. Odstráňte zátku plniaceho otvoru oleja
3. Opatrne odstráňte vypúšťaciu zátku oleja a nechajte olej vyteciť do vhodnej nádoby

##### Poznámka



Čistite nádrž a olejový filter, aby ste zabránili predčasnému znečisteniu hydraulického oleja.

4. Po úplnom vypustení oleja uzavrite nádrž vypúšťacou zátkou oleja
5. Naplňte nový olej do olejovej nádrže
6. Zdvihnite a spustite zdvihák a skontrolujte, či je maximálna výška zdvihu stále správna

7. V prípade potreby opatrne doplňte olej

**Poznámka**



Použitý olej sa musí zlikvidovať v súlade so všetkými zákonnými predpismi.

#### 4.6 Núdzové spúšťanie v prípade výpadku prúdu

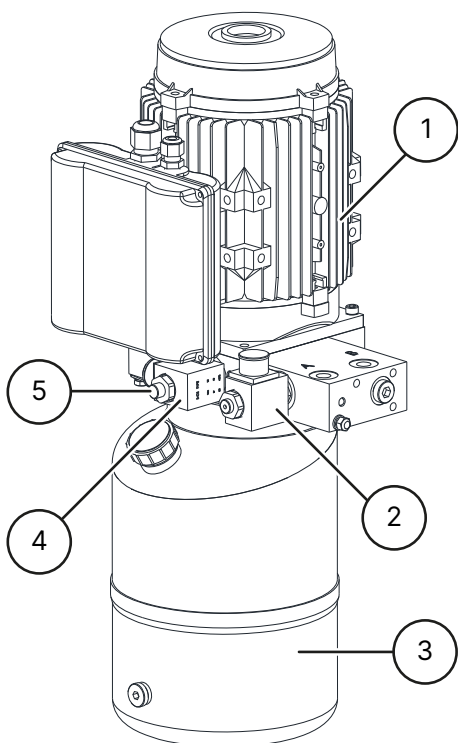

- ① Motor
- ② Riadiaci ventil
- ③ Olejová nádrž
- ④ Spúšťací ventil
- ⑤ Núdzová vypúšťacia zátka

1. Pomaly otáčajte núdzovou vypúšťacou zátkou spúšťacieho ventilu proti smeru hodinových ručičiek a súčasne ovládajte ovládací ventil.
2. Po úplnom spustení zatvorte núdzovú spúšťaciu skrutku otáčaním v smere hodinových ručičiek.



#### 4.7 Likvidácia

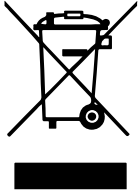

Odpojte prívod vzduchu a napájanie.  
Odstráňte všetky nekovové materiály a uskladnite ich podľa miestnych predpisov.  
Zo stroja odstráňte olej a uskladnite ho podľa miestnych predpisov.  
Zrecyklujte všetky kovové materiály.



#### **Nebezpečenstvo**

Stroj obsahuje niektoré nebezpečné látky.  
Tieto môžu znečistiť životné prostredie a spôsobiť poškodenie ľudského organizmu.  
Pri manipulácii dbajte na primeranú opatrnosť a v prípade potreby na ochranný odev.



## 5 ES- EÚ VYHLÁSENIE O ZHODE

Podľa smernice o strojových zariadeniach 2006/42/ES, príloha II 1A, smernice o elektromagnetickej kompatibilite 2014/30/EU, príloha IV.

Sériové číslo

Názov spoločnosti a úplná adresa výrobcu

**ATH-Heinl GmbH & Co. KG**

Gewerbepark 9

DE - 92278 Illschwang

Názov a adresa autorizovaného zástupcu pre dokumentáciu.

**ATH-Heinl GmbH & Co. KG**

Gewerbepark 9

DE - 92278 Illschwang

Týmto vyhlasujeme, že nižšie uvedený stroj vo verzii, ktorú sme uviedli na trh, spĺňa príslušné, základné bezpečnostné a zdravotné požiadavky smernice ES 2006/42/ES a nižšie uvedených harmonizačných právnych predpisov.

**Opis stroja**

**Zdvíhacia plošina pre vozidlá**

Typové označenie

ATH Flex Lift 30

ATH Flex Lift 30Z

Predmet vyššie opísaného vyhlásenia je v súlade s týmito príslušnými harmonizačnými právnymi predpismi Únie.

Smernica 2006/42/ES, EU-Abl. L157/24 z 09.06.2006

Boli dodržané tieto harmonizované normy a predpisy

DIN EN ISO 12100:2010 (Bezpečnosť strojových zariadení)

DIN EN 1493:2010 (smernica o strojoch)

DIN EN 60204-1: 2018 (Bezpečnosť strojových zariadení)

Skúšobný ústav

**CTI-CEM International Ltd**

Unit 200 Greenogue Business Park

Grants Lane, Rathcoole,

Co. Dublin. Ireland

Referenčné číslo technických údajov

C-353-20-0726-22-01-B

Číslo certifikátu

C-353-20-0726-22-01-B1

**ATH-Heinl GmbH & Co. KG**

Gewerbepark 9

DE - 92278 Illschwang

November 2022



Hans Heinl  
(výkonný riaditeľ)



**PRESTAVBY A/ALEBO ÚPRAVY STROJA RUŠIA PLATNOSŤ  
SKÚŠKY CE A VYLUČUJÚ AKÚKOL'VEK ZODPOVEDNOSŤ.**

## 6 PRÍLOHA

### 6.1 Schéma elektrického obvodu

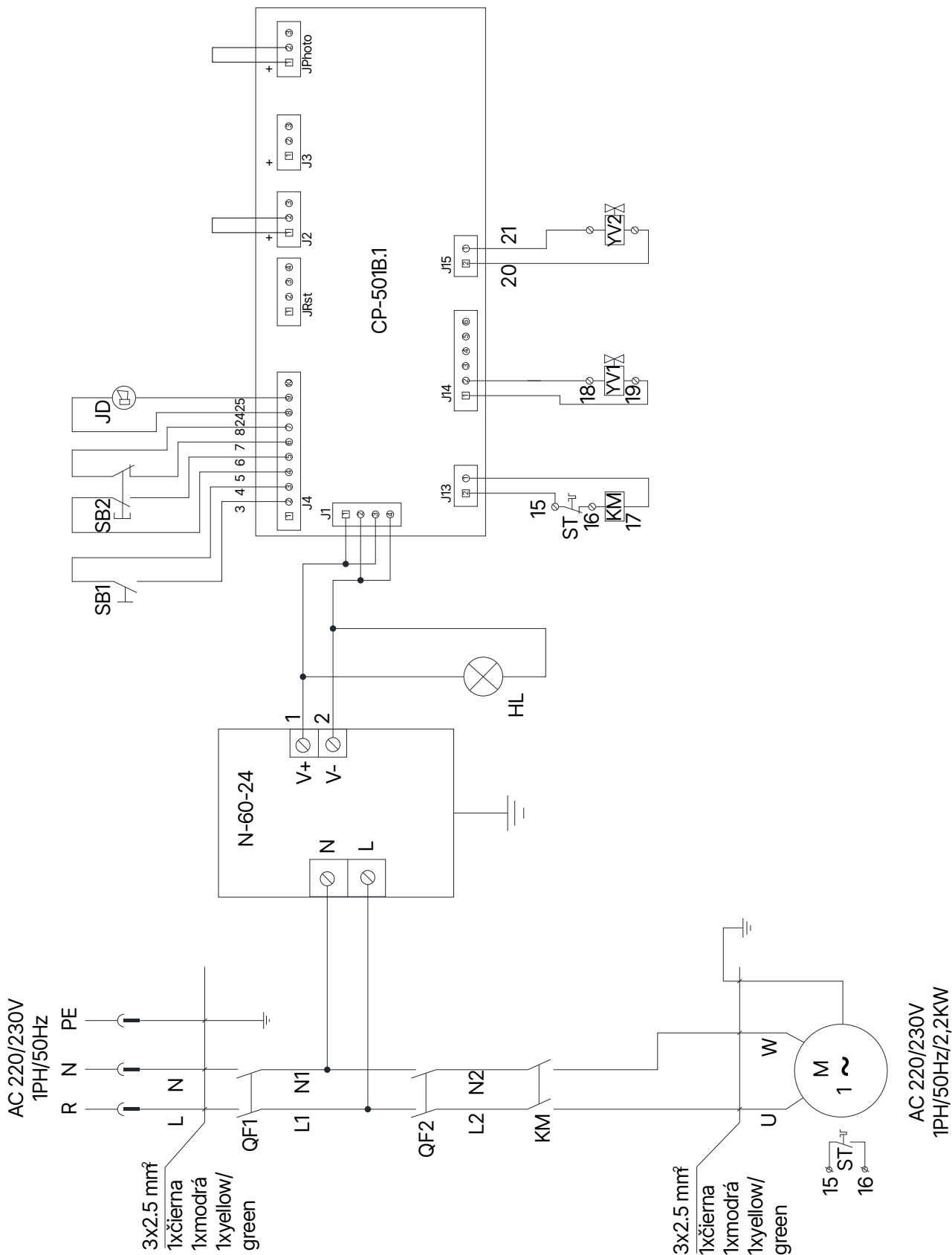

**QF1** Hlavný vypínač  
**M** Motor 2,2KW 1PH  
**KM** Motorový stykač DC  
**YV2** Ovládací ventil  
**N-60-24** Napájací zdroj 24V-60W  
**SB2** Tlačidlo spúšťania

**QF2** Automatický istič  
**ST** Tepelné relé  
**YV1** Spúšťací ventil  
**JD** Generátor signálov  
**SB1** Tlačidlo zdvíhania

## 6.2 Schéma hydraulického obvodu

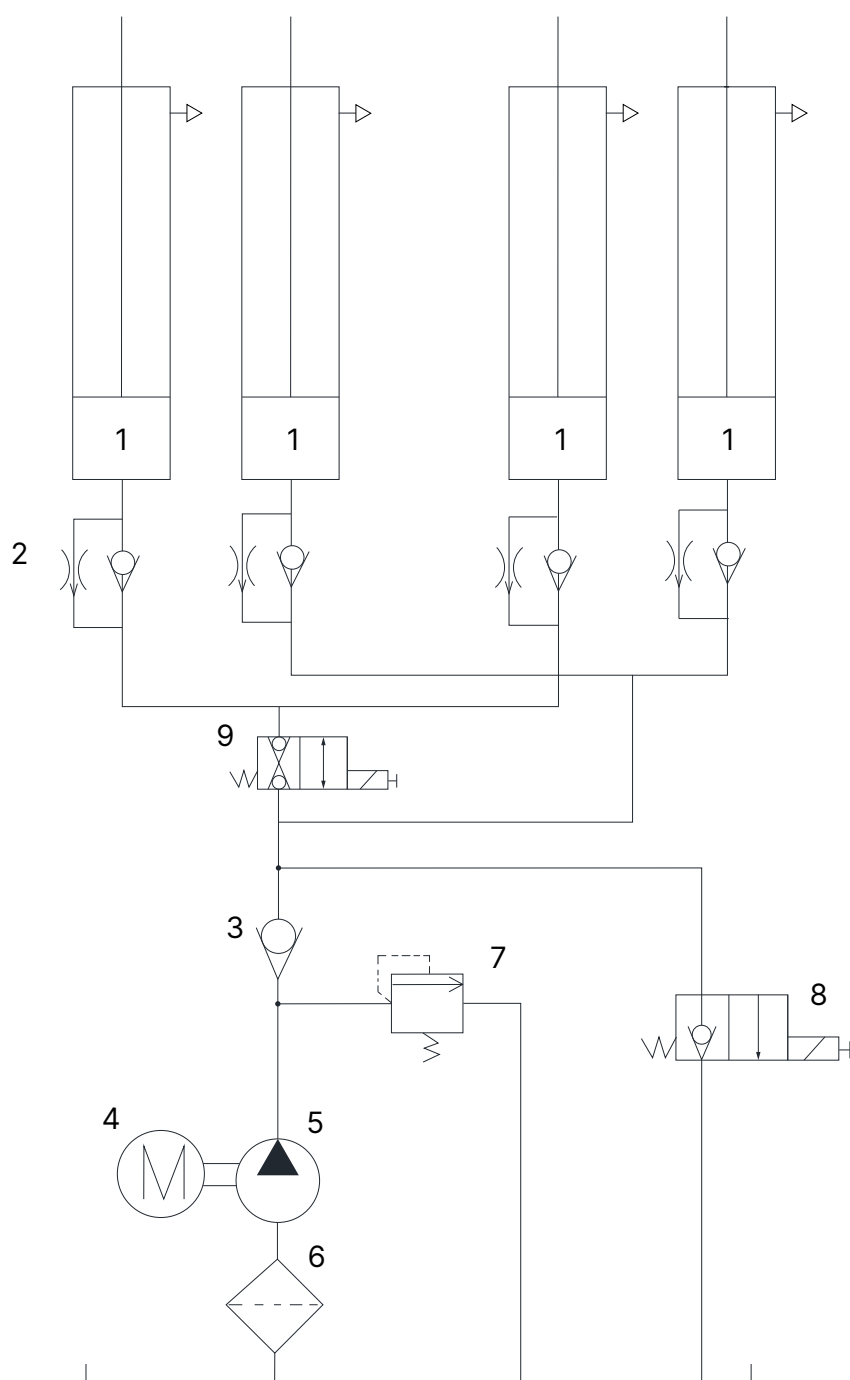

- 1 Hydraulický valec
- 3 Spätný ventil
- 5 Zubové čerpadlo
- 7 Pretlakový ventil
- 9 Regulačný ventil

- 2 Obmedzovač prietoku
- 4 Motor
- 6 Olejový filter
- 8 Spúšťací ventil



## 7 ZÁRUČNÝ LIST

Adresa predajcu: (prípadne číslo zákazníka):	Adresa zákazníka: (prípadne číslo zákazníka):
Kontaktná osoba:	Kontaktná osoba:
Kontaktná osoba: Ulica:	Kontaktná osoba: Ulica:
Kontaktná osoba: PSČ a mesto:	Kontaktná osoba: PSČ a mesto:
Tel. & Fax:	Tel. & Fax:
E-mail:	E-mail:
Manufacturer & Model:	Model a výrobca:
Sériové číslo:	Referenčné číslo: Výrobné číslo

**Popis správy: Referenčné číslo:**

---

---

---

**Popis potrebných náhradných dielov:**

Náhradný diel:	Číslo dielu:	Množstvo:
----------------	--------------	-----------

### Dôležité poznámky:

Na poškodenie spôsobené nesprávnou manipuláciou, zanedbanou údržbou alebo mechanickým poškodením sa nevzťahuje záruka. V prípade systémov, ktoré neboli nainštalované autorizovaným montážnym pracovníkom ATH-Heinl, je záruka obmedzená na poskytnutie potrebných náhradných dielov.

### Poškodenia pri preprave:

- Zjavná chyba (Viditeľné poškodenie pri preprave, zaznamenať na dodacom liste dopravcu, kópiu dodacieho listu a fotografie ihneď zaslať spoločnosti ATH-Heinl)
- Skrytá vada (poškodenie pri preprave sa zistí až pri rozbalení tovaru, do 24 hodín zašlite spoločnosti ATH-Heinl protokol o poškodení s fotografiami)

Miesto a dátum

Podpis a pečiatka

## 7.1 Rozsah záruky na výrobok

### Päť rokov

- Na konštrukciu zariadenia

### Jeden rok (za bežných okolností/používania v rámci záruky)

- Napájacie jednotky
- Hydraulické valce
- Všetky ostatné súčasti podliehajúce opotrebovaniu, ako sú otočné stoly, gumové dosky, káble, reťaze, ventily, spínače atď.

### Vylúčenie záruky

- Závady spôsobené bežným opotrebovaním, nesprávnym používaním, poškodením pri preprave, nesprávnou inštaláciou, napätím alebo nedostatkom požadovanej údržby.
- Poškodenia vyplývajúce z nedbalosti alebo nedodržania špecifikovaných pokynov v tejto príručke a/alebo iných sprievodných pokynov.
- Komponenty, ktoré boli poškodené počas prepravy.
- Komponenty, ktoré neboli výslovne uvedené, ale s ktorými sa zaobchádza ako so všeobecne opotrebovanými dielmi.
- Poškodenie vodou spôsobené napr. dažďom, nadmernou vlhkosťou, korozívnym prostredím alebo inými nečistotami.
- Škrvny, ktoré nemajú vplyv na funkciu.

### **ZÁRUKA NEPLATÍ, AK ZÁRUČNÝ LIST NEBOL ZASLANÝ SPOLOČNOSTI ATH-HEINL.**

Upozorňujeme, že poškodenia a poruchy spôsobené nedodržaním údržbárskych a nastavovacích prác (podľa návodu na obsluhu a/alebo pokynov), chybným elektrickým pripojením (točivé pole, menovité napätie, poistková ochrana) alebo nesprávnym používaním (preťaženie, inštalácia vo vonkajšom prostredí, technické úpravy) vylučujú nárok na záruku!



## 8 TESTOVACIA KNIHA



### Poznámka

Táto testovacia kniha (vrátane protokolu) je dôležitou súčasťou návodu na obsluhu alebo výrobku.

**!!!STAROSTLIVO JU USCHOVAJTE!!!**

### Kontrola

Výrobok musí byť skontrolovaný vhodnou a schválenou spoločnosťou alebo inštitúciou po dokončení inštalácie, odovzdaní, prípadnom poučení a následne v pravidelných intervaloch v súlade s predpismi a právnymi ustanoveniami platnými v krajine prevádzky.

V prípade úprav alebo rozšírenia typu výrobku sa musí viesť a akceptovať dodatočný protokol o skúškach.

### Rozsah kontroly

Okrem správneho fungovania, čistoty a špecifikácií údržby sa musia skontrolovať najmä komponenty celého systému dôležité z hľadiska bezpečnosti.



### Technické údaje

pozrite si prosím "[Technické údaje](#)".

### Typový štítok

Zapíšte si všetky nižšie uvedené údaje

Výrobca a typ použitých montážnych materiálov

 ATH-Heinl			
<b>Typ</b> Type		<b>Serien #</b> Serial #	
<b>Spannung</b> Voltage		<b>Baujahr</b> Year of built	
<b>Leistung</b> Power		<b>Tragkraft</b> Capacity	
 <b>CE</b>		<small>Made by ATH-Heinl GmbH &amp; Co.KG Gewerbepark 9   92278 Iilschwang GERMANY   Assembly in China</small>	



## 8.1 Protokol o inštalácii a odovzdaní

<b>Miesto inštalácie:</b>	<b>Zariadenie/inštalácia:</b>
Spoločnosť:	Manufacturer:
Ulica:	Type/Model:
Mesto:	Sériové číslo:
Krajina: Číslo vozidla:	Rok výroby:

Vyššie uvedený výrobok bol zmontovaný, skontrolovaný z hľadiska funkčnosti a bezpečnosti a uvedený do prevádzky. Inštaláciu vykonal:

Prevádzkovateľ  Odborník

Prevádzkovateľ potvrdzuje správnu inštaláciu daného typu výrobku, že si prečítal a porozumel všetkým informáciám tohto návodu na obsluhu a protokolu a že ich bude náležite dodržiavať, ako aj to, že tieto dokumenty bude mať kedykoľvek k dispozícii pre poučenie obsluhu.

Prevádzkovateľ potvrdzuje, že po inštalácii a uvedení do prevádzky vyškolenou osobou výrobcu alebo autorizovaného predajcu (odborníka) bol poučený o funkcii, manipulácii, bezpečnostne relevantných špecifikáciách, údržbe a ošetrovaní stroja, dostal dokumenty, informácie a špecifikácie stroja a že výrobok funguje správne.

### DÔLEŽITÉ UPOZORNENIE:

#### V PRÍPADE NESPLNENIA VYŠŠIE UVEDENÝCH BODOV NÁROK NA ZÁRUKU ZANIKÁ!

Záruka je platná len v prípade dodržania a preukázania správnej inštalácie, odovzdania, prípadného poučenia stroja, ako aj každoročnej údržby odborníkom povereným výrobcu. Interval medzi 2 údržbami nesmie presiahnuť 12 mesiacov. V prípade neštandardného používania alebo používania vo viacerých zmenách alebo sezónneho používania sa musí dohodnúť 1/2 ročná kontrola a údržba.

Záručné reklamácie budú uznané len vtedy, ak boli splnené všetky body protokolu a návodu na obsluhu, reklamácia bola uplatnená bezprostredne po zistení a tento **protokol** bol zaslaný **výrobcovi spolu s protokolom o údržbe a prípadne servisným protokolom**.

Okrem toho sa musia dodržiavať špecifické informácie o záruke (rozsah, reklamácie a špecifikácie), ako sú opísané v návode na obsluhu.

Zo záruky sú vylúčené poškodenia a reklamácie vyplývajúce z nesprávneho zaobchádzania, nezabezpečenia údržby a starostlivosti, použitia nevhodných alebo nešpecifikovaných montážnych, prevádzkových, údržbových a ošetrovacích materiálov, mechanického poškodenia, zásahov do zariadenia bez konzultácie alebo neoprávnenými odborníkmi. V prípade systémov, ktoré neboli nainštalované autorizovaným odborníkom, je záruka obmedzená na základe dohody výrobcu maximálne na poskytnutie potrebných náhradných dielov.

Meno a pečiatka spoločnosti odborníka  
v prípade potreby číslo a názov VKH

Dátum a podpis znalca

Meno a pečiatka spoločnosti prevádzkovateľa

Dátum a podpis prevádzkovateľa



## 8.2 Plán testovania

Testovanie	1	2	3	4	5	6
Dátum						
Štítok s názvom						
Stručný návod na obsluhu						
Návod na obsluhu						
Bezpečnostný štítok						
Označenie pre prevádzku						
Ďalšie označenie						
Konštrukcia (deformácie, praskliny)						
Upevňovacie hmoždinky a stabilita						
Stav betónovej podlahy (trhliny)						
Stav / všeobecný stav						
Stav / čistota						
Stav / údržba a utesnenie						
Stav / kvapaliny						
Stav / mazanie						
Stav / kamenivo						
Stav / pohon						
Stav / Motor						
Stav / Prevodovka						
Stav / valec						
Stav / Ventil						
Stav / Elektrické ovládanie						
Stav / Elektrické spínače						
Stav / Elektrické spínače						
Stav / Elektrické vedenie						
Stav / Hydraulické vedenie						
Stav / Hydraulické armatúry						
Stav / Pneumatické vedenia						
Stav / Pneumatické skrutkové spojenie						
Stav / Tesnosť						
Stav / Skrutky a ložiská						
Stav / Opotrebované diely						
Stav / Kryty						
Stav / Funkcie pri zaťažení						

Testovanie	1	2	3	4	5	6
Dátum						
Stav / Bezpečnostne relevantné komponenty						
Stav / Elektrické bezpečnostné zariadenie						
Stav / Hydraulické bezpečnostné zariadenie						
Stav / Pneumatické bezpečnostné zariadenie						
Stav / Mechanické bezpečnostné zariadenie						
Stav / Funkcie pri zaťažení						
Vydaná kontrolná nálepka						



### 8.3 Správa z inšpekcie

Vizuálna kontrola (autorizovaný odborník)

#### Kontrolné zistenia

Pri pravidelnej/mimoriadnej kontrole/opätovnej kontrole\*.

Zariadenie bolo podrobené skúške prevádzkovej pripravenosti. Neboli zistené žiadne/nasledujúce\* závady:

---

---

---

---

---

Rozsah kontroly: Funkčná a vizuálna kontrola podľa špecifikácií  
Čiastočná kontrola ešte nebola vykonaná:

---

---

Námietky voči uvedeniu do prevádzky nie sú žiadne, \*) opätovné testovanie nie je potrebné.

---

(miesto, dátum)

Potvrdenie o prevzatí:

(podpis odborníka)

(meno znalca)

(názov funkcie)

(adresa)

(Zamestnanec)

Prevádzkovateľ (pečiatka spoločnosti, dátum, podpis)

Zaznamenané závady \*\*)

Odstránené nedostatky \*\*)

---

---

\*) Nehodiace sa prečiarknite

\*\*\*) Potvrdenie prevádzkovateľa alebo splnomocneného zástupcu s dátumom a podpisom

Vizuálna kontrola (autorizovaný odborník)

## Správa z inšpekcie

Pri pravidelnej/mimoriadnej kontrole/opätovnej kontrole\*.

Zariadenie bolo podrobené kontrole prevádzkovej pripravenosti. Neboli zistené žiadne/nasledujúce\* závady:

---

---

---

---

---

Rozsah kontroly: Funkčná a vizuálna kontrola podľa špecifikácií  
Čiastočná kontrola ešte nebola vykonaná:

---

---

K uvedeniu do prevádzky nie sú žiadne \*) námietky, následné testovanie sa nevyžaduje \*).

---

---

(miesto, dátum)

(podpis odborníka)

**Potvrdenie o prevzatí:**

(meno znalca)

(názov funkcie)

(adresa)

(Zamestnanec)

Prevádzkovateľ (pečiatka spoločnosti, dátum, podpis)

Zaznamenané závady \*\*)

Odstránené nedostatky \*\*)

---

---

\*) Nehodiace sa prečiarknite

\*\*\*) Potvrdenie prevádzkovateľa alebo splnomocneného zástupcu s dátumom a podpisom



Vizuálna kontrola (autorizovaný odborník)

## Správa z inšpekcie

Pri pravidelnej/mimoriadnej kontrole/opätovnej kontrole\*.

Zariadenie bolo podrobené kontrole prevádzkovej pripravenosti. Neboli zistené žiadne/nasledujúce\* závady:

---

---

---

---

---

Rozsah kontroly: Funkčná a vizuálna kontrola podľa špecifikácií  
Čiastočná kontrola ešte nebola vykonaná:

---

---

K uvedeniu do prevádzky nie sú žiadne \*) námietky, následné testovanie sa nevyžaduje \*).

---

---

(miesto, dátum)

**Potvrdenie o prevzatí:**

(podpis odborníka)

(meno znalca)

(názov funkcie)

(adresa)

(Zamestnanec)

Prevádzkovateľ (pečiatka spoločnosti, dátum, podpis)

Zaznamenané závady \*\*)

Odstránené nedostatky \*\*)

---

---

\*) Nehodiace sa prečiarknite

\*\*\*) Potvrdenie prevádzkovateľa alebo splnomocneného zástupcu s dátumom a podpisom

Vizuálna kontrola (autorizovaný odborník)

## Správa z inšpekcie

Pri pravidelnej/mimoriadnej kontrole/opätovnej kontrole\*.

Zariadenie bolo podrobené kontrole prevádzkovej pripravenosti. Neboli zistené žiadne/nasledujúce\* závady:

---

---

---

---

---

Rozsah kontroly: Funkčná a vizuálna kontrola podľa špecifikácií  
Čiastočná kontrola ešte nebola vykonaná:

---

---

K uvedeniu do prevádzky nie sú žiadne \*) námietky, následné testovanie sa nevyžaduje \*).

---

---

(miesto, dátum)

**Potvrdenie o prevzatí:**

(podpis odborníka)

(meno znalca)

(názov funkcie)

(adresa)

(Zamestnanec)

Prevádzkovateľ (pečiatka spoločnosti, dátum, podpis)

Zaznamenané závady \*\*)

Odstránené nedostatky \*\*)

---

---

\*) Nehodiace sa prečiarknite

\*\*\*) Potvrdenie prevádzkovateľa alebo splnomocneného zástupcu s dátumom a podpisom



Vizuálna kontrola (autorizovaný odborník)

## Správa z inšpekcie

Pri pravidelnej/mimoriadnej kontrole/opätovnej kontrole\*.

Zariadenie bolo podrobené kontrole prevádzkovej pripravenosti. Neboli zistené žiadne/nasledujúce\* závady:

---

---

---

---

---

Rozsah kontroly: Funkčná a vizuálna kontrola podľa špecifikácií  
Čiastočná kontrola ešte nebola vykonaná:

---

---

K uvedeniu do prevádzky nie sú žiadne \*) námietky, následné testovanie sa nevyžaduje \*).

---

---

(miesto, dátum)

**Potvrdenie o prevzatí:**

(podpis odborníka)

(meno znalca)

(názov funkcie)

(adresa)

(Zamestnanec)

Prevádzkovateľ (pečiatka spoločnosti, dátum, podpis)

Zaznamenané závady \*\*)

Odstránené nedostatky \*\*)

---

---

\*) Nehodiace sa prečiarknite

\*\*\*) Potvrdenie prevádzkovateľa alebo splnomocneného zástupcu s dátumom a podpisom



Vizuálna kontrola (autorizovaný odborník)

## Správa z inšpekcie

Pri pravidelnej/mimoriadnej kontrole/opätovnej kontrole\*.

Zariadenie bolo podrobené kontrole prevádzkovej pripravenosti. Neboli zistené žiadne/nasledujúce\* závady:

---

---

---

---

---

Rozsah kontroly: Funkčná a vizuálna kontrola podľa špecifikácií  
Čiastočná kontrola ešte nebola vykonaná:

---

---

K uvedeniu do prevádzky nie sú žiadne \*) námietky, následné testovanie sa nevyžaduje \*).

---

---

(miesto, dátum)

**Potvrdenie o prevzatí:**

(podpis odborníka)

(meno znalca)

(názov funkcie)

(adresa)

(Zamestnanec)

Prevádzkovateľ (pečiatka spoločnosti, dátum, podpis)

Zaznamenané závady \*\*)

Odstránené nedostatky \*\*)

---

---

\*) Nehodiace sa prečiarknite

\*\*\*) Potvrdenie prevádzkovateľa alebo splnomocneného zástupcu s dátumom a podpisom



# Käyttöohje



Matala nostin

## ATH Flex Lift 30 ATH Flex Lift 30Z

Sarjanumerosta: B645060904197.

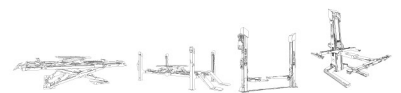



## SISÄLTÖ

<b>1</b>	<b>Johdanto.....</b>	<b>402</b>
1.1	Yleisiä tietoja.....	402
1.2	Kuvaus.....	403
1.3	Operaatio.....	404
1.4	Turvallisuusohjeet.....	405
1.5	Tekniset tiedot.....	406
1.6	Kuormituksen jakautuminen.....	407
1.7	Mitoitettu piirustus.....	408
<b>2</b>	<b>Asennus.....</b>	<b>410</b>
2.1	Kuljetus- ja varastointiolosuhteet.....	410
2.2	Nostimen purkaminen pakkauksesta.....	411
2.3	Toimituksen laajuus.....	411
2.4	Sijainti.....	411
2.5	Sähköliitäntä.....	413
2.6	Hydraulinen liitäntä.....	413
2.7	Kokoonpano.....	414
2.7.1	Nostolavan kokoaminen.....	414
2.7.2	Säätösuunnitelma (valinnainen).....	415
2.7.3	Tarkista ennen ensimmäistä nostokertaa.....	416
2.7.4	Nostaminen kuormitettuna.....	416
2.8	Ennen käyttöönottoa.....	417
<b>3</b>	<b>Operaatio.....</b>	<b>418</b>
3.1	Käyttöohjeet.....	418
3.2	Nostolavan käyttö.....	419
3.3	Ilman poistaminen saksinostimesta.....	419
3.4	Perusmuistiinpanot.....	420
<b>4</b>	<b>Huolto.....</b>	<b>422</b>
4.1	Kulutustarvikkeet kokoonpanoa, huoltoa ja hoitoa varten.....	422
4.2	Öljyä koskevat turvallisuusmääräykset.....	424
4.3	Ylläpito- tai hoitosuunnitelma.....	425
4.4	Vianmääritys tai virheen näyttö ja korjaaminen.....	426
4.5	Huolto- ja kunnossapito-ohjeet.....	428
4.6	Hätälasku sähkökatkoksen sattuessa.....	429
4.7	Hävittäminen.....	429

<b>5</b>	<b>EY-EU-vaatimustenmukaisuusvakuutus.....</b>	<b>431</b>
<b>6</b>	<b>Liite.....</b>	<b>432</b>
6.1	Sähköinen piirikaavio.....	432
6.2	Hydraulinen piirikaavio.....	433
<b>7</b>	<b>Takuukortti.....</b>	<b>435</b>
7.1	Tuotetakuun soveltamisala.....	436
<b>8</b>	<b>Testikirja.....</b>	<b>437</b>
8.1	Asennus- ja luovutusprotokolla.....	438
8.2	Tarkastussuunnitelma.....	439
8.3	Tarkastuskertomus.....	441
<b>9</b>	<b>Huomautukset.....</b>	<b>447</b>

## 1 JOHDANTO

### 1.1 Yleisiä tietoja



Nämä ohjeet ovat olennainen osa konetta. Käyttäjän on luettava ja ymmärrettävä ne. Mitään vastuuta ei oteta vahingoista, jotka aiheutuvat näiden ohjeiden tai voimassa olevien turvallisuusmääräysten noudattamatta jättämisestä.



Kaikissa kuvatun laitteen parissa tehtävissä töissä on käytettävä asianmukaista suojavaatetusta.

#### **Vaara**



Noudattamatta jättäminen johtaa kuolemaan tai vakavaan loukkaantumiseen.

#### **Caution**



Noudattamatta jättäminen voi johtaa kuolemaan tai vakavaan loukkaantumiseen.

#### **Varoitus**



Noudattamatta jättäminen voi johtaa vammoihin

#### **Huomio**



Noudattamatta jättäminen voi johtaa aineellisiin vahinkoihin ja heikentää tuotteen toimintaa.

#### **Vihje**



Tuotteen käyttöä koskevat lisätiedot

#### **Vihje**



Yleistä hyödyllistä tietoa

## 1.2 Kuvaus

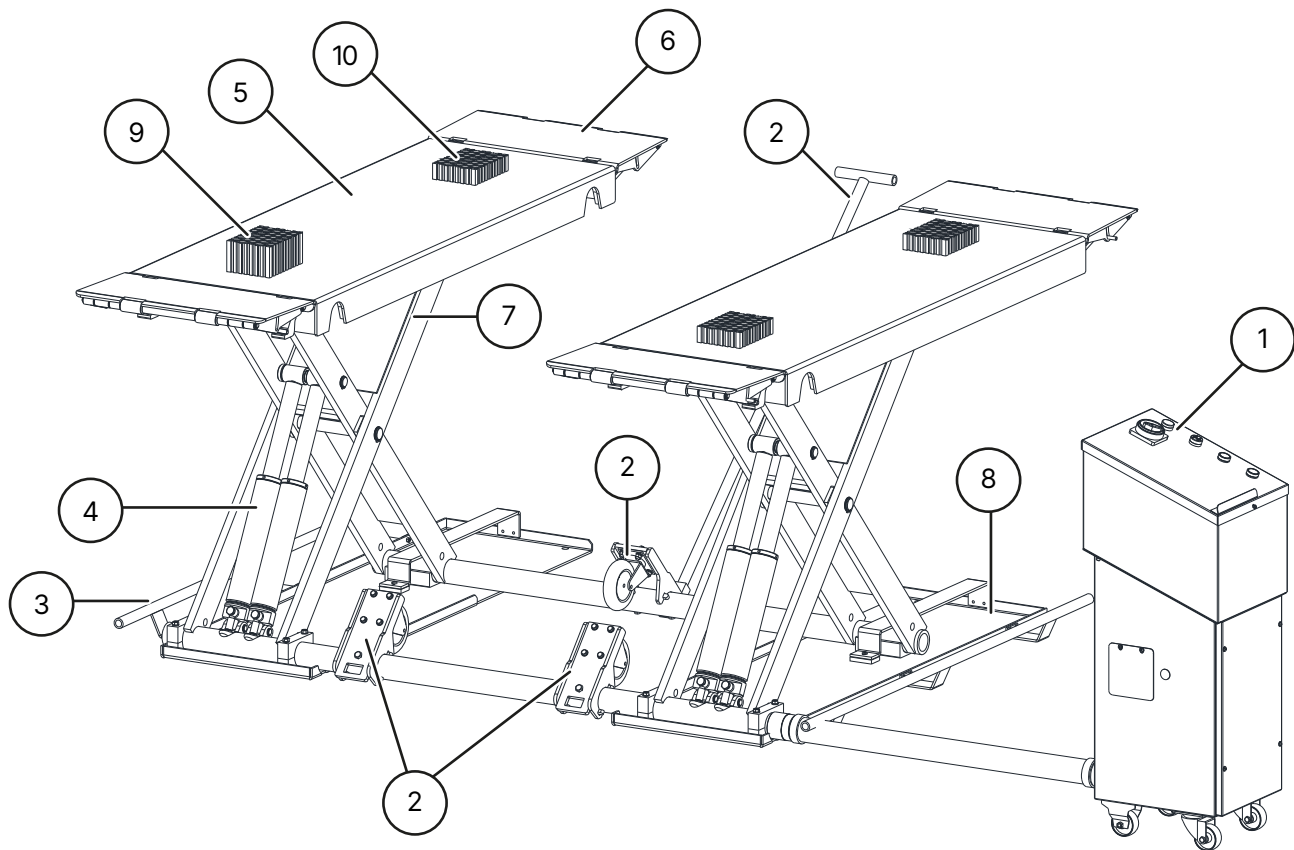

① Hydrauliyksikkö, jossa on ohjaus

③ Suojapalkki

⑤ Asennuslevy

⑦ Saksivarsi

⑨ 4 x kumituki 80mm

② Ajosarja

④ Hydraulisylinteri

⑥ Ajoramppi

⑧ Pohjalevy

⑩ 4 x kumituki 40 mm

### 1.3 Operaatio

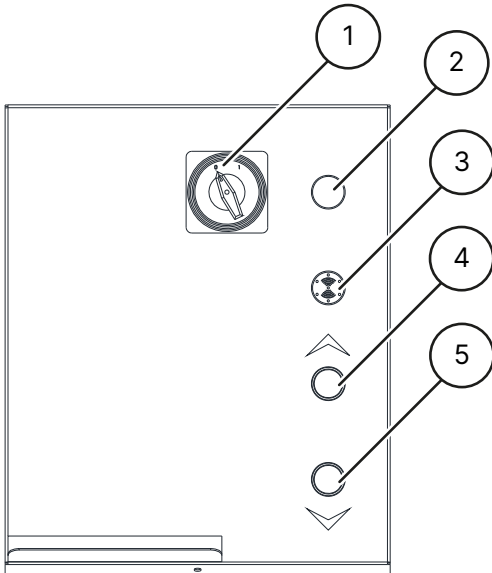

- 1 **Lukittava pääkytkin, jossa on hätäpysäytystoiminto**  
hissin kytkemiseksi päälle ja pois päältä ja luvattomien henkilöiden käytön estämiseksi.
- 2 **Äänimerkki**  
antaa äänimerkin ja visuaalisen signaalin, kun hissi lasketaan alas.
- 3 **Käyttövalo**  
ilmaisee, onko hissi valmiustilassa.
- 4 **Nostopainike**  
nostetaan hissi ylös
- 5 **Laske-painike**  
hissin laskemiseksi



## 1.4 Turvallisuusohjeet

### Yleiset turvallisuusohjeet

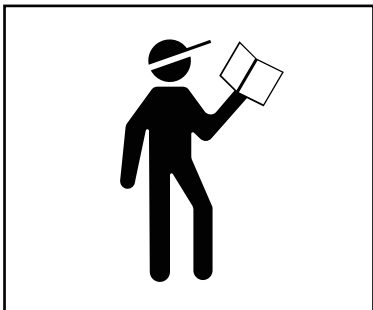

Lue ja ymmärrä käyttöohjeet ennen nostimen käyttöä.

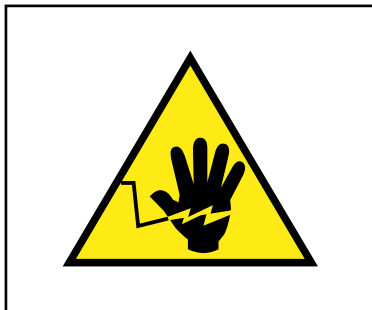

Sähkökomponenttien työstäminen on sallittu vain paikallisesti valtuutetuille sähköasentajille.

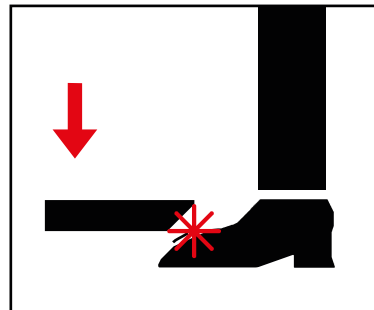

Poistu vaaravyöhykkeeltä kun lasket nostinta alas.

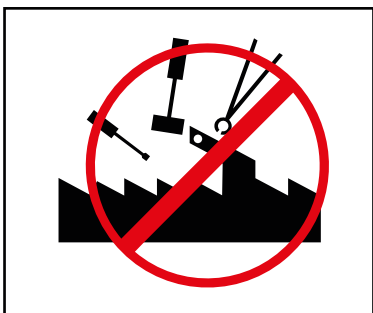

Nostimeen ei saa tehdä minkäänlaisia muutoksia.



Nostinta ei saa puhdistaa juoksevan veden alla



Älä käytä maalia liuottavia tai erittäin aggressiivisiä puhdistusaineita.

### Tuotekohtaiset turvallisuusohjeet



Nostolavaa saa käyttää vain koulutettu henkilökunta.

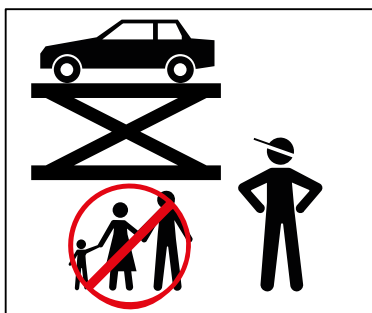

Vain valtuutetut henkilöt saavat mennä vaaravyöhykkeelle.



Nostamisen ja laskemisen aikana vaara-alue on pidettävä vapaana.

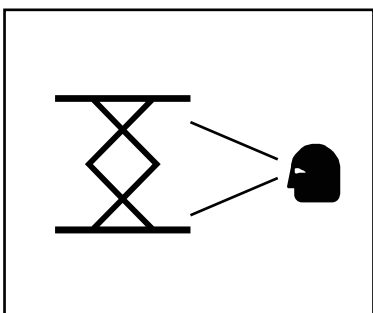

Turvallinen työskentely edellyttää asianmukaista huoltoa ja tarkastuksia

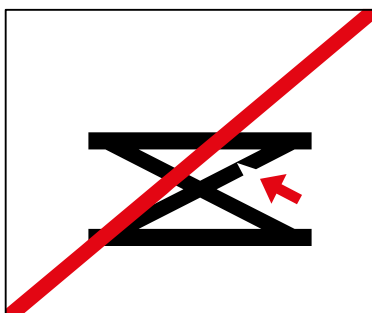

Älä työskentele vaurioituneilla nostimilla

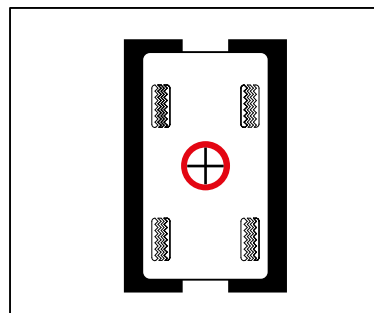

Varmista ajoneuvon oikea painon jakautuminen

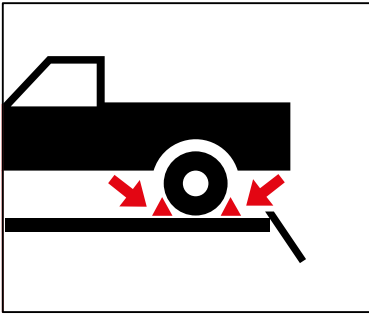

Käytä asianmukaista kaatumisen estävää suojaa

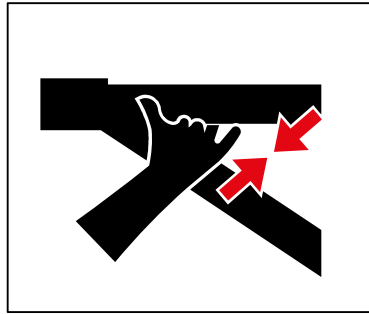

Pidä leikkauskohdat vapaina nostinta siirrettäessä

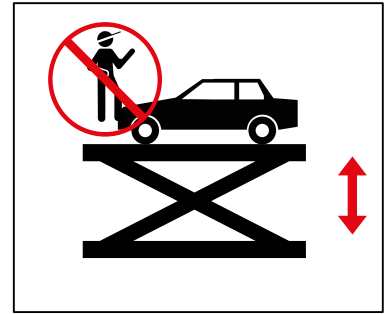

Nostolavan, tukivarsien tai nostettavan ajoneuvon päällä ei saa kuljettaa esineitä tai henkilöitä.

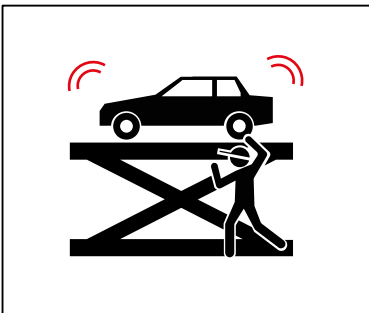

Vältä ajoneuvon voimakkaita heilahdusliikkeitä.



Jos ajoneuvon putoamisvaara on olemassa, poistu välittömästi vaara-alueelta.

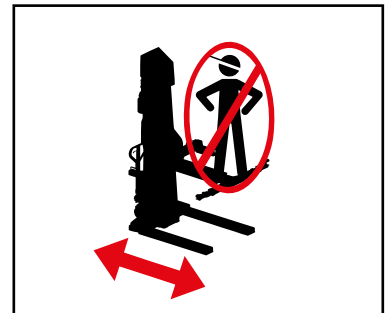

Liikkuvalle nostimelle oleminen kielletty.

## 1.5 Tekniset tiedot

Tyyppi	ATH Flex Lift 30 ATH Flex Lift 30Z
Kantavuus	3000 kg
Nostoon kuluva aika (2000 kg)	noin 20 s
Laskeutumiseen kuluva aika (2000 kg)	noin 20 s
Sähköjärjestelmä	1/230V/50Hz
Ohjaujännite	DC 24 V
Moottori	2,2 KW
rpm	1450
Sulake ylävirtaan	1 C 16 A
Liitäntäkaapeli	Min. 3 x 1.5mm <sup>2</sup>
Suojausluokka	IP 43
Työpaine <sup>2</sup>	200 bar
Suosittelut hydraulioöljy	Kesä (10° - 45°): HLP-D 32 ZFR Talvi (alle 10°): HLP-D 22 ZFR
Öljymäärä	Noin 12 l

Tyyppi	ATH Flex Lift 30 ATH Flex Lift 30Z
Valinnainen maakiinnitys	8 x Kiinnitystanko M16x250 (tuotenro 090527). Ruiskutuslaastipatruuna 300 ml (Art. nro 090526)
Sallittu ääniarvo	≤ 70 dB
Paino	590 kg

### Varoitus



<sup>2</sup> Tehdasasetus käyttöpaine on säädetty suurimman nimelliskuorman mukaan. Paineenrajoitusventtiiliä ei saa manipuloida.

Asetuksen muuttaminen voi johtaa vakaviin vaurioihin.

### Vihje



Jos määritettyä nimelliskuormaa ei voida nostaa, ota yhteyttä huoltopalveluumme.

## 1.6 Kuormituksen jakautuminen

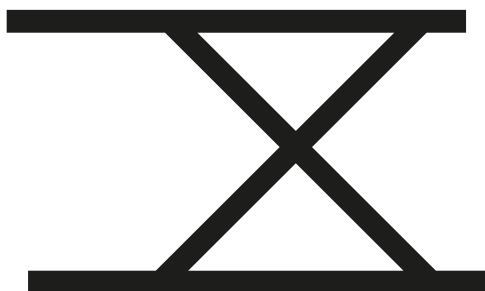
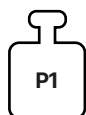
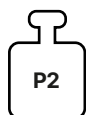

- Q Ajoneuvon kokonaispaino
- P1 Enintään 3/5 x Q
- P2 Enintään 2/5 x Q
- 3/2 Kuormituksen jakautuminen

1.7 Mitoitettu piirustus

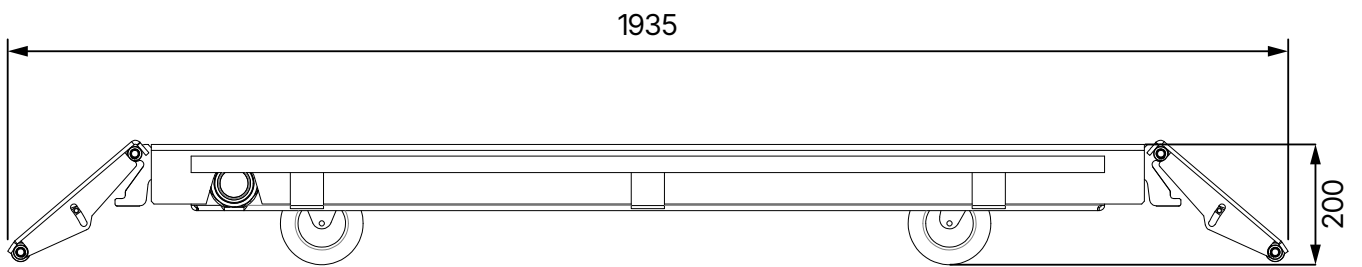
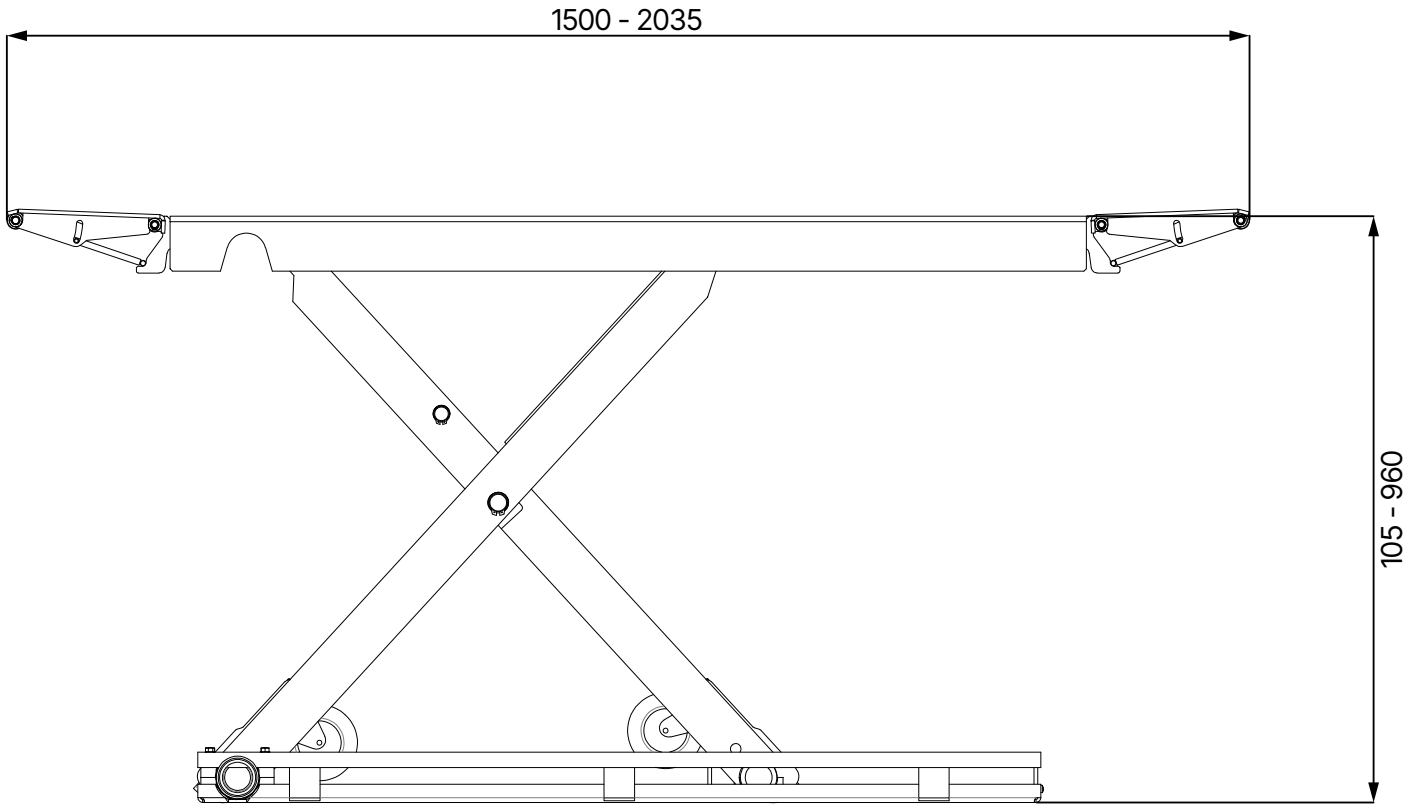

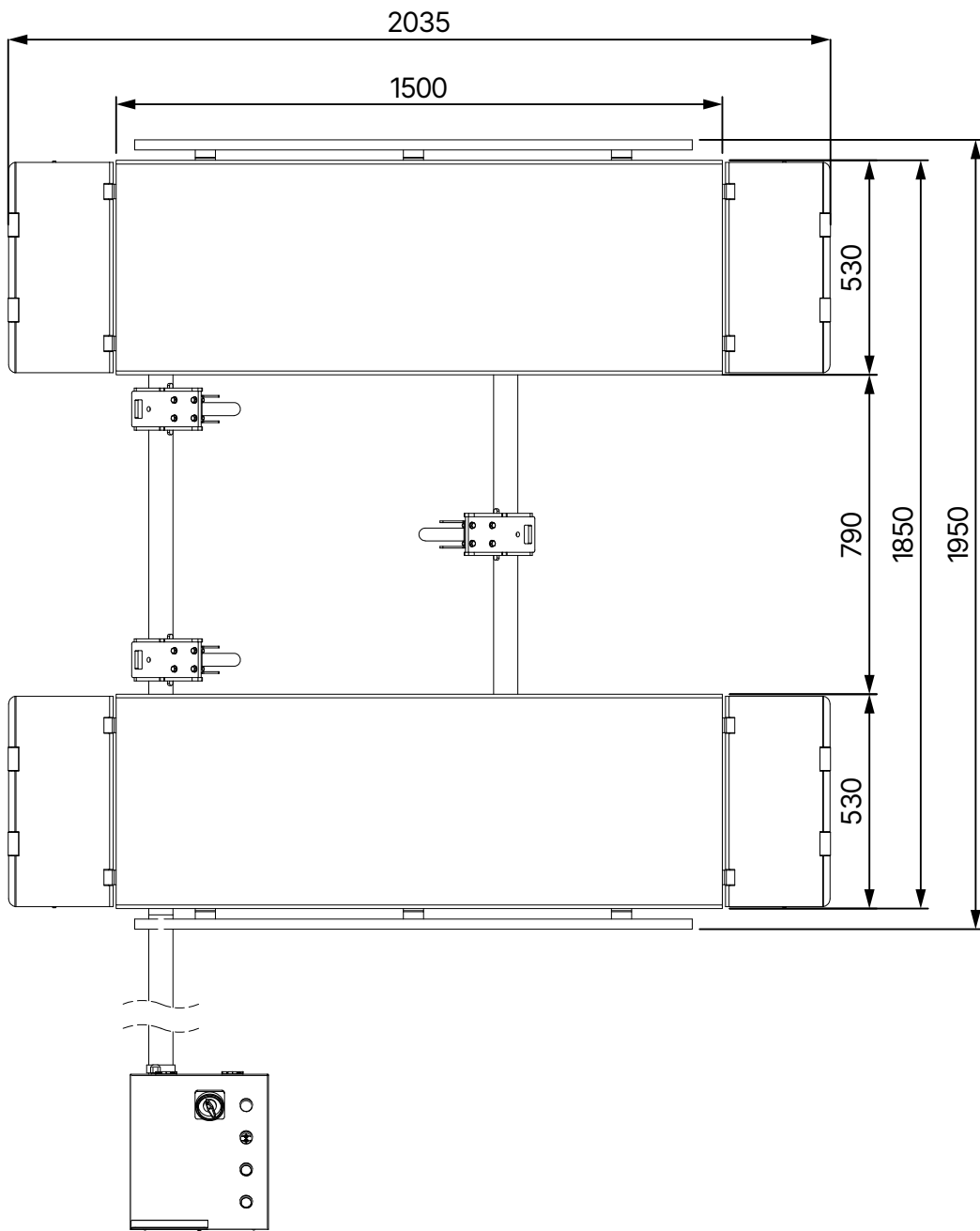



## 2 ASENNUS

Valtuutetun henkilöstön on asennettava kone ohjeiden mukaisesti.



### Vihje

Käyttöohjeet (mukaan lukien pöytäkirja) ovat tärkeä osa konetta tai tuotetta.

**Säilytä se turvallisessa paikassa!**

Sopivan ja valtuutetun yrityksen tai laitoksen on tarkastettava tuote kokoonpanon, luovutuksen ja tarvittaessa opastuksen jälkeen ja sen jälkeen säännöllisin väliajoin käyttömaassa voimassa olevien säännösten ja lakisääteisten määräysten mukaisesti.

### 2.1 Kuljetus- ja varastointiolosuhteet

Käytä koneen kuljetuksessa ja sijoittamisessa aina sopivia nosto-, nosto- tai lattiakuljetusvälineitä ja kiinnitä huomiota koneen painopisteeseen.

Konetta saa kuljettaa vain alkuperäispakkauksessa.

Tiedot	
Paino	710 kg
Leveys	1950 mm
Pituus	2060 mm
Korkeus	530 mm
Säilytyslämpötila	-10 - +50°C

### Kuljetus- ja varastointiohjeet



#### Huomio

Nosta varovasti, siirrä kuormaa vain sopivilla ja hyväkuntoisilla työkaluilla.



#### Huomio

Vältä odottamattomia korotuksia ja nykiviä liikkeitä. Varo epätasaisuuksia, poikittaiskouruja jne.

## 2.2 Nostimen purkaminen pakkauksesta

- Irrota pakkauksen yläkansi ja varmista, ettei laite ole vaurioitunut kuljetuksen aikana. Jos vaurioita ilmenee, ilmoita niistä välittömästi jälleenmyyjälle.
- Irrota kiinnityspultti irrottaaksesi koneen kuormalavalta/kehikolta. Nosta nostin alas kuormalavalta/kehikolta käyttämällä sopivaa nostolaitetta (mahdollisesti köysiripustuksella).

### Vaara



Poistetut pakkauksen osat voivat aiheuttaa vaaraa lapsille ja eläimille.

Tämä voi aiheuttaa vakavia vammoja tai jopa kuoleman.

Säilytä irrotetut pakkausosat hävittämiseen asti lasten ja eläinten ulottumattomissa olevassa keräyspaikassa.

## 2.3 Toimituksen laajuus

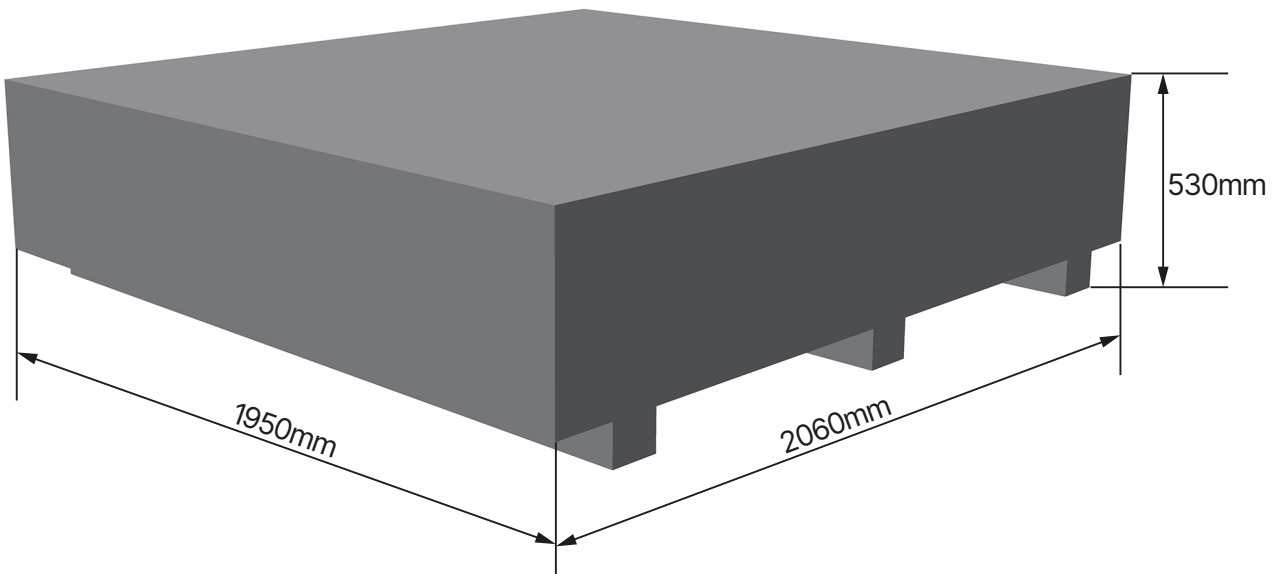

- Saksinostin, jossa on valmiiksi asennetut hydraulisyylinterit ja hydraulivoimayksikkö
- Ajettavat luiskat
- Ohjausyksikkö, jossa on sisäänrakennettu hydraulivoimayksikkö
- Käyttöohjeet ja testikirja

### Vihje



Jos pakkauksesta puuttuu jotain, ota yhteyttä myyntiosastoomme.

## 2.4 Sijainti

Nostin on pidettävä erillään syttyivistä ja räjähtävistä materiaaleista sekä auringonvalosta ja voimakkaasta valosta. Nostin on myös sijoitettava hyvin ilmastoituun paikkaan.



Nostin on asennettava riittävän tukevalle alustalle, tarvittaessa perustussuunnitelman eritelmien vähimmäisvaatimusten mukaisesti.

Asennuspaikkaa valittaessa on maaperäolosuhteiden lisäksi noudatettava tapaturmantorjuntamääräysten ja työpaikkamääräysten ohjeita ja määräyksiä.

Asennettaessa muuhun kuin maanvaraiseen lattiaan esim. 2. kerros, on lattian vahvuus varmistettava tarvittaessa rakennusalan asiantuntijan toimesta.

Nostin on asennettava ja käytettävä vain suljettujen tilojen sisällä. Siinä ei ole asianmukaisia turvavarusteita (esim. IP-suojaus, galvanoitu rakenne) ulkokäyttöön.

Lämpötila	5 - 50°C
Merenpinnan taso	< 1500m
Kosteus	50 % 40 °C:ssa - 90 % 20 °C:ssa

### Sijainti Vähimmäisetäisyydet

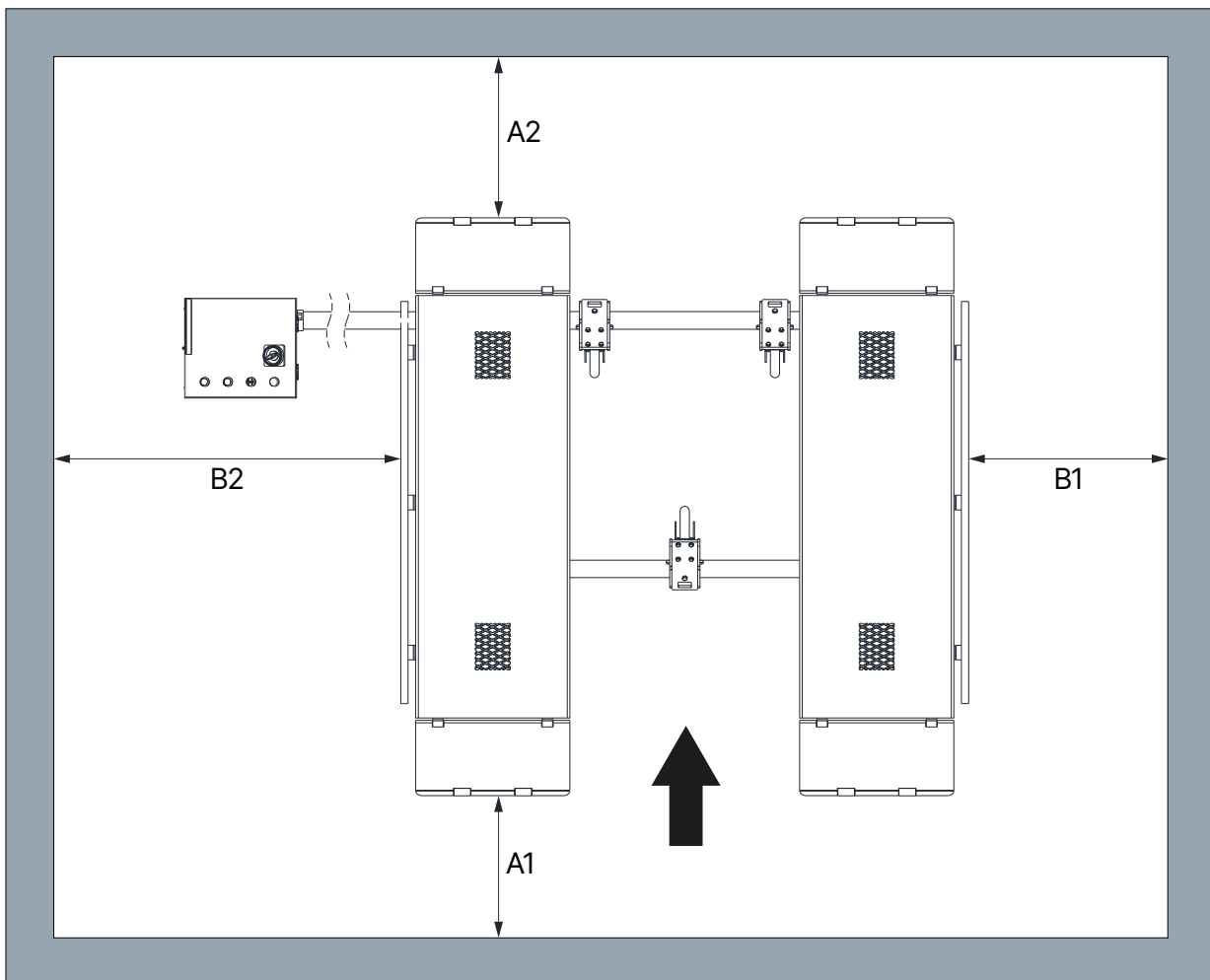

- A1 Vähintään 2000 mm
- A2 Min. 700 mm
- B1 Min. 700 mm
- B2 Min. 1000 mm



### Varoitus



Olemassa oleva vähintään 700 mm:n pelastustie on säilytettävä, vaikka ajoneuvo olisi nostettu ylös.

## 2.5 Sähköliitäntä

### Huomio



Yleisiä ja paikallisia määräyksiä on noudatettava. Siksi tämän vaiheen saa suorittaa vain koulutettu asiantuntija.

Kiinnitä huomiota tarvittavaan syöttöjohtoon.

KytKentä on tehtävä 230V Schuko -pistokkeella varustetun tuotteen mukaisesti.

Jännitepoikkeamat eivät saa ylittää 0,9 - 1,1 kertaa nimellijännitealuetta ja taajuuspoikkeamat eivät saa ylittää 0,99 - 1,01 kertaa taajuusaluetta. Jotta tämä voidaan taata, on ryhdyttävä tarvittaviin suoja-toimenpiteisiin.

Työn päätyttyä moottorin pyörimissuunta on tarkistettava.

## 2.6 Hydraulinen liitäntä

**Ennen kuin järjestelmä otetaan käyttöön tai sitä käytetään ensimmäistä kertaa öljyllä, on noudatettava seuraavia ohjeita optimaalisen, häiriöttömän ja lähes ilmattoman toiminnan varmistamiseksi:**

- Kaikki hydraulikkalinjat on liitettävä ja kiristettävä hydraulikkakaavion ja tarvittaessa letkujen merkintöjen mukaisesti.
- Kaikki hydrauliliinjat ja sylinterit on tuuletettava hydraulikkasuunnitelman tai letkumerkinnän mukaisesti.
- Järjestelmän ja käytettyjen letkujohtojen asianmukaisen ja turvallisen toiminnan varmistamiseksi on varmistettava, että käytetyt hydraulineesteet ovat valmistajan erityisten eritelmien ja suositusten mukaisia.
- Käytetyt aineet, jotka eivät täytä erityisvaatimuksia tai ovat saastuneita, vahingoittavat koko hydraulijärjestelmää, lyhentävät käytettävien hydraulijärjestelmien käyttöikää ja johtavat vastuun ja takuun raukeamiseen.

### Vihje



Laitoksen saastuminen on mahdollista myös uuden öljytäytön yhteydessä.

Vähimmäisvaatimus ja vähimmäisöljymäärä on tarkistettava tai lisättävä tarvittaessa.

## 2.7 Kokoonpano



### Vihje

Näitä ohjeita ei pidä pitää asennusohjeina, vaan tässä annetaan vain vihjeitä ja apua asiantunteville ja taitaville asentajille.



### Varoitus

Seuraavissa töissä on käytettävä asianmukaista vaatetusta ja yksilöllisiä suojavarusteita.



### Caution

Virheellinen kokoaminen ja säätäminen johtaa vastuun ja takuun poissulkemiseen.

Osittain valmiiksi kootut nostimet on tarkastettava, opastettava ja hyväksyttävä pätevän henkilön toimesta ennen käyttöönottoa.

Nostimen kokoamisen on oltava ammattitaitoisen ja pätevän henkilön suorittama.

### 2.7.1 Nostolavan kokoaminen

1. Aseta ja kohdista nostolava ja kytkentäkotelo. Nostolavaa pystytettäessä on kiinnitettävä huomiota kulkusuuntaan.

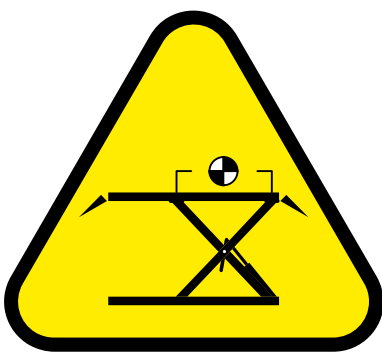

2. Hydrauliletkujen liittäminen

- Johda hydrauliletkut oheisen tyhjän putken läpi.
- Kiinnitä letkut saksinostimen liitäntöihin ja ohjauslaatikossa olevaan venttiililohkoon.



### Vihje

Kiristä kaikki hydraulikkaliitännät ja varmista, etteivät liikkuvat osat voi vahingoittaa hydrauliletkuja.

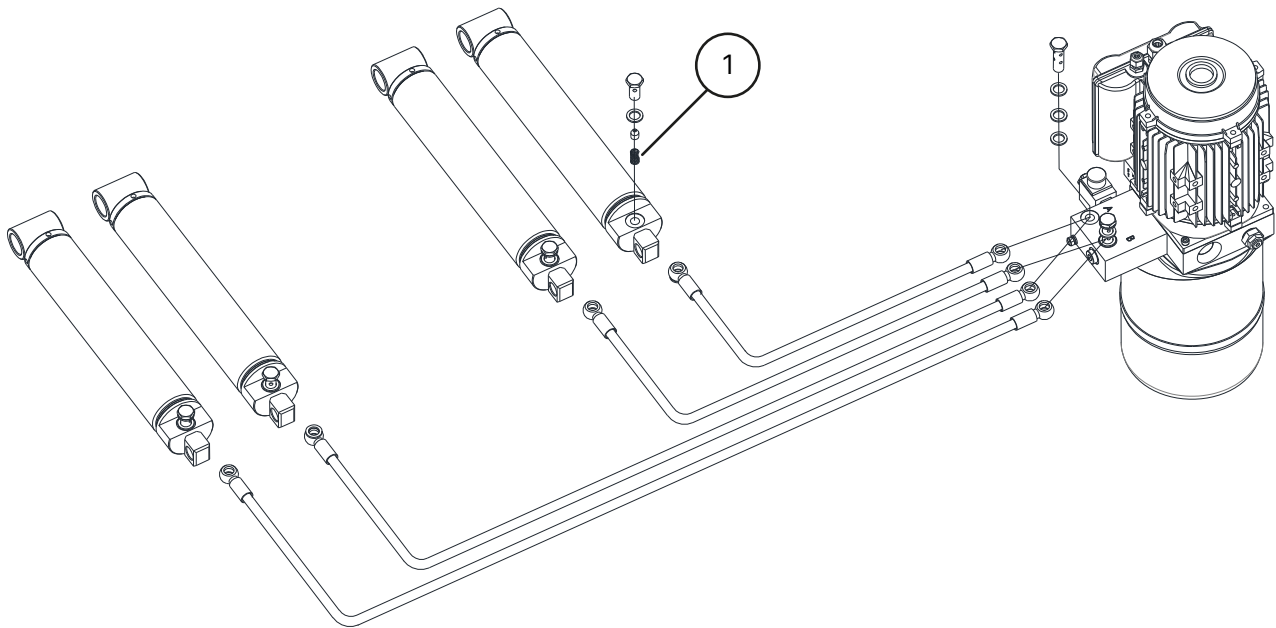

① Virtauksen rajoitin

### 3. Hydraulioöljy

- Täytä hydraulioöljy mittatikun merkkiin asti.
- Hydraulipiirin tyhjennys [katso "Ilman poistaminen saksinostimesta"](#)

### 4. Sähköliitäntä



### Huomio

Tässä on noudatettava sekä yleisiä että paikallisia määräyksiä.

Siksi tämän vaiheen saa suorittaa vain koulutettu asiantuntija. Kiinnitä huomiota tarvittavaan syöttöjohtoon (ks. ["Sähköliitäntä"](#).)

### 5. Asenna ylös- ja alasajorampit, joissa on lukitus, saksinostimeen.

#### 2.7.2 Säätösuunnitelma (valinnainen)

Nostolava voidaan valinnaisesti asentaa kiinteästi huoneeseen. Tätä varten tarvittavat reiät on jo valmiiksi tehty nostolavan pohjakehykseen. Liikkuvuutta ei tarvita.

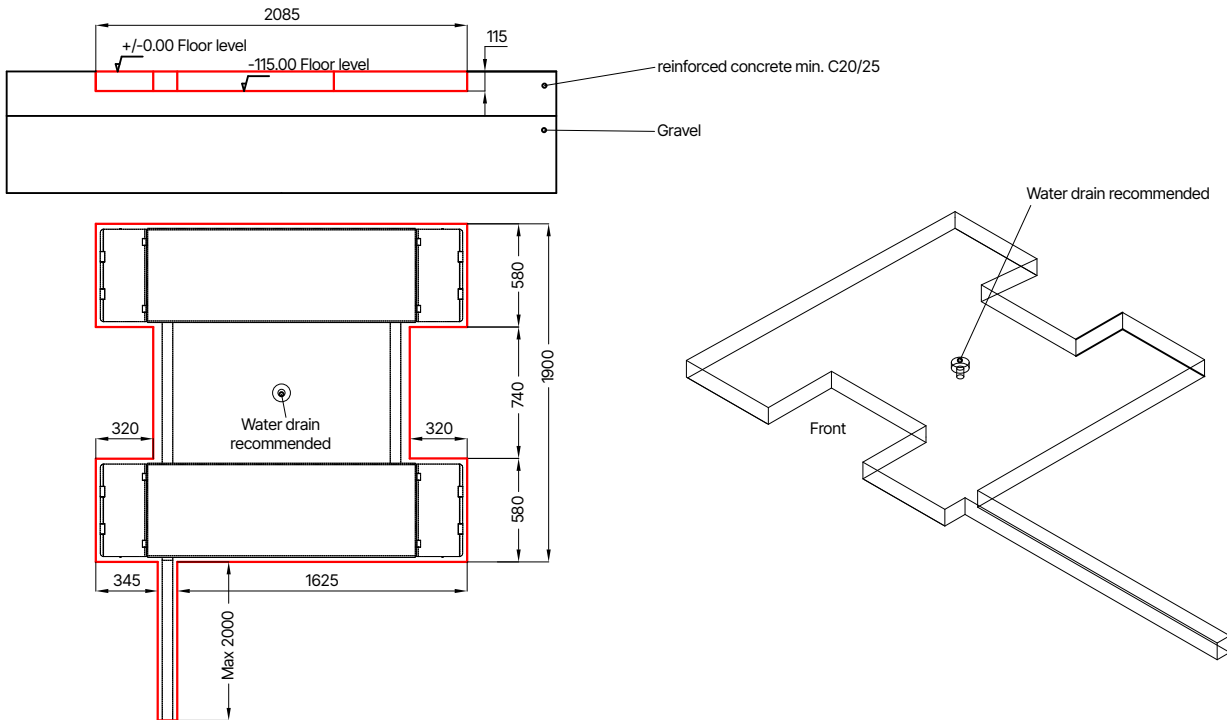

### 2.7.3 Tarkista ennen ensimmäistä nostokertaa

- Tarkista, että kaikki liitännät (ruuvit, mutterit, pultit jne.) on kiinnitetty oikein.
- Tarkista kaikki hydrauliset ja pneumaattiset komponentit ja liitännät vuotojen varalta ja kiristä tarvittaessa.
- Tarkista kaikkien painikkeiden oikea toiminta. Varmista, että kaikki toiminnon edellyttämät komponentit on aktivoitu (avatkaa sulkimet, avatkaa laskuventtiili, aktivoikaa moottorin kontaktorit jne.).
- Tarkkaile moottorin pyörimissuuntaa ja muuta sitä tarvittaessa.
- Huuhtelee hydraulipiiri kuvatulla tavalla. Voitele ensimmäisen nostokerran aikana nostotrukin tai saksivarsien liukukiskot (rasvatyyppi, ks. "[Kulutustarvikkeet kokoonpanoa, huoltoa ja hoitoa varten](#)")

### 2.7.4 Nostaminen kuormitettuna

- Kuorman nostaminen noin 500 mm:n korkeuteen.
- Tarkista, että kaikki nostopisteet ovat kosketuksissa ajoneuvoon. Jos kaikki ovat kosketuksissa, nostoprosessia voidaan jatkaa.

#### Vihje



Asennuksen jälkeen täytetään liitteenä oleva "[Testikirja](#)" lomake.  
Näitä tietoja tarvitaan mahdollisen huollon yhteydessä.

## 2.8 Ennen käyttöönottoa

### **Varoitus**



Tarkista ennen käyttöönottoa kaikki kiinnitysruuvit, sähkö-, pneumaattiset ja hydrauliset johdot ja kiristä ne tarvittaessa.

Varoitus: Osa näistä on tarkistettava säännöllisin väliajoin ja kiristettävä tarvittaessa.



### 3 OPERAATIO

#### 3.1 Käyttöohjeet

Yritys: Toiminta:	<b>Toimintaohjeet</b> Ajoneuvojen nostolavoilla työskentelyyn	Päivämäärä: Allekirjoitus:	
         	<b>Ihmisille ja ympäristölle aiheutuvat vaarat</b> <ul style="list-style-type: none"><li>Ajoneuvon mahdollisesta liukastumisesta aiheutuva vaara</li><li>Ajoneuvon kuumien pintojen aiheuttama vaara</li><li>Liikkuvien osien aiheuttama puristumisvaara.</li><li>Sähkölaitteista johtuvat sähkövaarat</li><li>Laitteiden puutteellisesta huollosta johtuva vaara</li></ul>		
	<b>Suojatoimenpiteet ja käyttäytymissäännöt</b>		
	<b>Ajoneuvon nostaminen</b> <ul style="list-style-type: none"><li>Aseta ajoneuvo nostimelle.</li><li>Vältä epätasaista kuorman jakautumista, älä ylikuormita nostolavaa, käytä sopivia nostoelementtejä, joissa on liukumaton tai muotoon sovitettu pinta, nosta vain ajoneuvon määrätyistä kohdista.</li><li>Tarkista kääntövarren turvalaitteiden tai kääntyvien varsien turvalaitteiden toiminta kaikissa suunnissa.</li><li>Nosta vain, jos henkilöitä ei ole vaarassa.</li></ul>		
	<b>Työskentely nostetussa ajoneuvossa</b> <ul style="list-style-type: none"><li>Valitse ja käytä henkilökohtaisia suojavarusteita työn mukaan (esim. kuumat pinnat).</li><li>Varo kuumia osia</li><li>Osien purkamisen voi muuttaa kuorman jakautumista: varmista tarvittaessa ajoneuvo kaatumisen varalta.</li><li>Käytä vain hyväksytyjä asennustukia</li></ul>		
	<b>Ajoneuvon laskeminen</b> <ul style="list-style-type: none"><li>Poista työkalut ja muut esineet vaara-alueelta</li><li>Laske ajoneuvo alas vain, jos henkilöitä ei ole vaarassa.</li><li>Jalkavammoja estävät jalkojen ohjaimet, turvareunat tai varoitusääni välipysähdyksen jälkeen.</li></ul>		
	<b>Nostolavaa saavat käyttää ilman valvontaa vain ohjeistetut ja pätevät 18 vuotta täyttäneet työntekijät.</b>		
	<b>Käyttäytyminen toimintahäiriöissä ja vaaratilanteissa</b> <ul style="list-style-type: none"><li>Ilmoita koneen vioista asentajalle tai valmistajalle.</li><li>Kytke kone pois päältä ja varmista se luvattomalta uudelleenkäynnistykseltä.</li><li>Vauriot saa korjata vain pätevä henkilökunta</li><li>Tulipalon sattuessa yritä sammuttaa tulipalo</li></ul>		
	<b>Ensiapu</b> <ul style="list-style-type: none"><li>Ilmoita asiasta ensiavuttajalle (ks. hälytys- tai pelastussuunnitelma)</li><li>Hoitakaa vammat välittömästi</li><li>Tee merkintä ensiapukirjaan</li><li>Jos kyseessä on vakava loukkaantuminen, hätäkeskukseen 112.</li></ul>		
	<b>Huolto</b> <ul style="list-style-type: none"><li>Vain valtuutettu ja koulutettu henkilökunta saa suorittaa korjauksia.</li><li>Irrota kone virransyötöstä tai varmista se siitä asennus-, säätö-, huolto- ja kunnossapitotöiden ajaksi.</li><li>Puhdista nostin työn päätyttyä ja tarkista hydraulijärjestelmän nestetaso.</li><li>Nostin vuositarkastus valtuutetun ja koulutetun henkilön toimesta.</li></ul>		

## 3.2 Nostolavan käyttö

### Huomio



Lue huolellisesti kaikki turvallisuusohjeet ennen nostimen käyttöä.

### Nostosarjan asettaminen paikalleen

- Paina Nostopainiketta asentaaksesi käyttösarjan molemmat pyörät. Varmista, että ne ovat oikeassa asennossa poikkipalkissa.
- Laske nostolava kokonaan alas painikkeella Lower. Nostolavan takaosa laskeutuu automaattisesti rullien päälle.
- Aseta vetoaisan etutuki nostolavan päälle.
- Aseta kytkentäkotelon nostolavan noutolevyyn ja kiinnitä se tarvittaessa.
- Lukitse ylös- ja alasajorampit.
- Voit nyt käyttää vetoaisaa nostolavan etuosan varovaiseen nostamiseen ja lavan siirtämiseen. Kiinnitä aina huomiota kytkentäkoteloon.
- Aseta nostolava sopivaan paikkaan.
- Jos haluat pysäköidä nostolavan käyttövalmiiksi, noudata edellisiä vaiheita käänteisessä järjestyksessä.

### Valmistelu

- Tarkista auton maavara
- Aseta ajoneuvo keskelle nostolavan eteen ja aja varovasti ylös ja huomioi kuorman jakautuminen.
- Aseta nostolavalle sopivat kumilevyt. Varmista, että ne ovat keskitetysti ajoneuvon nostopisteiden alla.

### Nosto

- Kytke nostolava päälle pääkytkimellä
- Nosta auto 100-150 mm:n korkeuteen ja lopeta nosto vapauttamalla nostopainike.
- Tarkista, että auto on turvallisesti nostolavalla ja että kaikki poimintapisteet ovat kosketuksissa.
- Jatka sitten nostoa tarkkailun alaisena.

### Laskeminen

- Tarkista ennen laskemista, onko auton alla esineitä.
- Paina painiketta Lower (Laske). Nostolava laskeutuu kokonaan alas.

### Valmistuminen

- Poista kumilevyt nostolavasta.
- Aja ajoneuvo pois nostolavalta.

## 3.3 Ilman poistaminen saksinostimesta



#### Vihje

Muista lisätä öljyä, jos piirissä ei ole riittävästi öljyä tyhjennyksen aikana.

1. Paina Nosto-painiketta, kunnes nostolava on kokonaan nostettu ja liikkuu paineeseen (tarvittaessa silloita rajakytkin etukätehen).
2. Paina Lower-painiketta laskeaksesi nostolavan kokonaan alas. Älä vapauta painiketta vielä.
3. Pidä Lower-painiketta painettuna vielä 10 sekuntia, jotta mahdollinen jäännösilma pääsee poistumaan.
4. Toista tämä toimenpide 4-5 kertaa.



#### Vihje

Lyhentääksesi laskuaikaa kuormita nostin kuormalla.

### 3.4 Perusmuistiinpanot

- Konetta saavat käyttää itsenäisesti vain 18 vuotta täyttäneet henkilöt, jotka on perehdytetty koneen käyttöön ja jotka ovat osoittaneet pätevyytensä työnantajalle.
- Työnantajan on nimenomaisesti valtuutettava heidät käyttämään konetta. Määräys koneen käyttämiseen on annettava kirjallisesti.
- Konetta saa käyttää vain sille tarkoitettuun tarkoitukseen.
- Käytä kokoonpanossa ja käytössä aina määritettyä materiaalia.
- Tarkasta kaikki osat ennen kokoamista tai purkamista; niissä ei saa olla merkkejä vaurioista.
- Noudata tarvittaessa valmistajan ajoneuvokohtaisia kokoonpano- tai purkamisohjeita.
- Tärkeä osa takuuta / takuuta on huoltosuunnitelman noudattaminen. Erityisesti puhtaus, korroosiosuojaus, valvonta, tarvittaessa välitön vaurioiden korjaus.
- Varo aina vaaroja käytön aikana. Katkaise järjestelmä välittömästi kaikista energialähteistä (sähköstä jne.) heti, kun vaaratilanteita ilmenee. Ota sitten yhteys jälleenmyyjään.
- Kaikkien varoitusmerkkien on aina oltava selvästi luettavissa. Jos ne ovat vaurioituneet, ne on vaihdettava välittömästi.



#### Vaara

Kiinnitä huomiota koneen mahdollisiin leikkauskohtiin.



**Caution**

Käytön aikana melu voi nousta 85 dB (A):iin, joten käyttäjän on ryhdyttävä asianmukaisiin suojaustoimenpiteisiin.

**Vaara**

Koneen liikkuvat osat voivat tarttua löysään vaatetukseen, pitkiin hiuksiin tai koruihin.



## 4 HUOLTO

Koneen turvallisen käytön varmistamiseksi käyttäjän on huollettava kone säännöllisesti.

Korjaustöitä saavat tehdä vain valtuutetut huoltokumppanit tai asiakas valmistajan kanssa neuvoteltuaan.

### Varoitus



#### Ennen huolto- ja korjaustöitä on:

- Kone on irrotettava KAIKISTA virtalähteistä.
- Kytke pääkytkin pois päältä tai irrota pistoke pistorasiasta ja vapauta tarvittaessa paineilma järjestelmästä.
- On ryhdyttävä asianmukaisiin toimenpiteisiin, jotta kone ei pääse kytkeytymään uudelleen päälle

### Varoitus



Sähköelementteihin tai syöttöjohtoon kohdistuvia töitä saavat tehdä vain pätevät henkilöt tai sähköasentajat.

### 4.1 Kulutustarvikkeet kokoonpanoa, huoltoa ja hoitoa varten

#### Hydrauliikkaöljy

Vähimmäisvaatimus			
Eni PRECIS HLP-D Tuotenumero: 090536 (10 litraa)			
Kesä	(10° - 45°)	HLP-D 32 ZFR	(esim.: Eni PRECIS)
Talvi	(alle 10°)	HLP-D 22 ZFR	(esim. Eni PRECIS)

#### Säilöntäaine köysille, hitsauksille, ruuveille, kulmille, reunoille ja onteloille.

Vähimmäisvaatimus		
Würth suojaava vahasuihke	400 ml	Tuotenro: 90534

#### Voiteluaine liukukiskoille

Vähimmäisvaatimus	
LAGERMEISTER WHS 2002 Valkoinen EP-suuritehorasva.	Tuotenro: 90530

#### Holkkien, ketjujen, rullien ja liikkuvien osien voiteluaine.

Vähimmäisvaatimus	
Valkoinen Ultra Luber -suihkupurkki	500 ml
	Tuotenro: 34403

## Puhdistus

Vähimmäisvaatimus	
Caramba Intensive Brake Cleaner asetoniton jarrupuhdistusaine	

## Metallien, maalattujen tai pulverimaalattujen pintojen hoito ja suojaus

Vähimmäisvaatimus		
Petec Spray läpikuultava	500 ml	Tuotenro: 73550
Petec imupullo läpikuultava	1000 ml	Tuotenro: 73510
Würth suojavahasuihke	400 ml	Tuotenro: 90534

## Metallien, maalattujen tai pulverimaalattujen pintojen hoito ja suojaus kulutuspinnan alueella ja muoviosien suojaus

Vähimmäisvaatimus		
Valet Pro Classic Protectant - muovintivistaine	500 ml	Tuotenro: 20020034S



## 4.2 Öljyä koskevat turvallisuusmääräykset

- Noudata aina käytetyn öljyn käsittelyä koskevia lakisääteisiä vaatimuksia tai määräyksiä.
- Hävitä käytetty öljy aina sertifioidun yrityksen toimesta.
- Vuodon sattuessa öljy on kerättävä välittömästi talteen sideaineita tai lokeroita käyttäen, jotta se ei pääse tunkeutumaan maaperään.
- Vältä ihokosketusta öljyn kanssa.
- Älä päästä öljyhöyryjä ilmakehään.
- Öljy on syttyvä väliaine. Ole tietoinen mahdollisista vaaroista.
- Käytä öljynkestävää suojavaatetusta, kuten käsineitä, suojalaseja, suojavaatetusta jne.

### 4.3 Ylläpito- tai hoitosuunnitelma



#### Vihje

Kone on huollettava, puhdistettava ja kunnossapidettävä säännöllisin väliajoin riippumatta siitä, kuinka likainen se on.

Tämän jälkeen kone on käsiteltävä hoitoaineella (esim. öljy- tai vahasuihke). Älä käytä iholle haitallisia puhdistusaineita.

**Jos mainittuja kohtia ei noudateta, takuuoikeus raukeaa!**

Intervalli	Välittömästi	Viikoittain	Kuukausittain	1/4 vuosittain	1/2 vuosittain
KAIKEN turvallisuuteen liittyvän osan tarkastus	X				
Puhdistus	X				
Pintasuojausjärjestelmän tarkistaminen tai palauttaminen	X				
Hydraulijärjestelmän tiiveyden tarkastus	X				
Tarkistetaan tai palautetaan pintasuojaus tai korroosiosuojaus	X				
Tarkistetaan tai korjataan maalipinnan ja osien vauriot	X				
Ruostevaurioiden tarkistaminen tai korjaaminen	X				
Tarkista tai käsittele uudelleen ontelot ja maalaamattomat alueet.	X				
Pneumaattisen järjestelmän tiiveyden tarkastus	X				
Tarkista ruuvien lujuus	X				
Tarkista, voitele ja säädä laakerivälitys.	X				
Tarkista kuluvat osat		X			
Tarkista nesteet (taso, kuluminen, likaantuminen, laatu).		X			
Tarkista ja voitele liukupinnat		X			
Sisäisen lian poistaminen			X		
Puhdista ja tarkista sähköosat				X	
Tarkista moottorin ja vaihteiston toiminta ja kuluminen				X	
Tarkista hitsit ja rakenne				X	
Suoritetaan silmämääräinen tarkastus (tarkastussuunnitelman mukaisesti)					X



#### 4.4 Vianmääritys tai virheen näyttö ja korjaaminen

##### Nosto-ongelmat

Oireet	Syy	Ratkaisu
<b>Nostin ei nouse, kun painiketta painetaan (moottori ei käy).</b>	Moottorin vaurioituminen	Tarkista moottori ja vaihda tarvittaessa
	Vialliset sulakkeet, jotka johtuvat esim. jännitteen vaihteluista.	Poistetaan syyt ja vaihdetaan sulakkeet
	Viallinen painike ja/tai kosketin	Vaihda painike ja/tai kosketin
	Viallinen pääkytkin ja/tai kosketin	Vaihda pääkytkin ja/tai kosketin
	Viallinen tai riittämätön syöttökaapeli	Vaihda kaapeli
	Vaihteleva tai väärä syöttöjännite	Tarkista jännite
	Viallinen moottorikontaktori	Vaihda moottorin kontaktori
	Lämpörele on lauennut	Tarkista lämpörele ja moottori
	Rajakytkin viallinen tai tukossa	Tarkista rajakytkin, vaihda tarvittaessa
<b>Nostolava ei nouse, kun painiketta painetaan (moottori käynnissä).</b>	Hydrauliöljyvaje	Täytä öljy uudelleen
	Öljynsuodatin tukossa	Puhdista öljynsuodatin
	Öljyhäviö	Vaihda vaurioituneet osat
	Avaa laskuventtiili	Tarkista ja vaihda laskuventtiili tarvittaessa
	Moottorin väärä pyörimissuunta.	Vaihda vaiheet
	Viallinen hammaspyöräpumppu	Tarkista pumppu ja vaihda tarvittaessa
	Sallittu kuormitus on ylitetty	Työskentele määritellyn hyötykuorman rajoissa
	Paineenrajoitusventtiili on asetettu liian alas	Aseta paineenrajoitusventtiili suurimpaan käyttökuormaan
<b>Nostolava nousee nykäisevästi</b>	Liian vähän tilaa liukukiskojen välillä	Liukukiskojen ja ohjaimen välisen etäisyyden on oltava 1,5 - 2,5 mm.
	Hydraulijärjestelmässä on ilmaa	Huuhtelee hydraulijärjestelmä
	Likainen hydrauliöljy	Vaihda hydrauliöljy
	Liukukiskoja ei ole voideltu	Voitele liukukiskot
<b>Nostolava jatkaa nostamista painikkeen vapauttamisen jälkeen</b>	Viallinen painike tai kontaktori	Vaihda viallinen painike tai kontaktori

## Ongelmat laskun aikana

Oireet	Syy	Ratkaisu
Nostin ei laskeudu		
	Viallinen painike ja/tai kosketin	Vaihda painike ja/tai kosketin
	Viallinen ohjausrele	Tarkista ohjausrele
	Este lavan alla	Poista este
	Letkun murtumissuoja laukesi	Nosta alustaa lyhyesti ja paina uudelleen "DOWN".
	Laskuventtiili ei ole aktivoitunut	Tarkista sähköliitäntä
	Laskuventtiilin magneettikäämi viallinen.	Vaihda magneettikäämi
	Säätöventtiili viallinen	Vaihda säätöventtiili
<b>Jos vikoja ei voida korjata, laske hissi alas hätälaskutoiminnolla ja ota yhteyttä huoltotiimiimme.</b>		
Lava laskeutuu liian hitaasti tai nykivästi	Laskuventtiili likainen	Puhdista laskuventtiili
Hissi laskeutuu itsestään	Vuotavat hydrauliset liitännät	Kiristä liitokset, tiivistä tarvittaessa
	Vuotavat hydraulilinjat	Vaihda hydraulilinja
	Vuotava hydraulisylinteri	Vaihda tiivisteet ja puhdista hydraulijärjestelmä
	Likainen tai viallinen laskuventtiili	Puhdista tai vaihda laskuventtiili
	Vuotava takaiskuventtiili	Puhdista tai vaihda

## Muut ongelmat

Oireet	Syy	Ratkaisu
Hissi ei nosta ja laske synkronisesti	Hydraulipiirissä on ilmaa	Huuhtelee hydraulipiiri
Tuotteessa on (vakavia) ruostevaurioita	Vaurio tai riittämätön korroosiosuojaus Kunnossapito tarvittaessa	Poista ruoste, puhdista ja kunnosta pinta.
Moottorin epätavallinen äänekkyyttä	Öljynsuodatin likaantunut	Puhdista öljynsuodatin
	Ilma hydraulipiirissä	Huuhtelee hydraulijärjestelmä
	Likainen hydraulioöljy	Vaihda hydraulioöljy
	Tulojännite väärä / vaihe puuttuu	Tarkista kytkentä / tarkista jännitteen ulostulon moottorikontaktori



Oireet	Syy	Ratkaisu
Katkaisija (sulake) on lauennut.	Tarkista kontaktorin koskettimet	Vaihda kontaktori
	Tarkista katkaisijoiden kapasiteetti	Vaihda sulakkeet
	Tarkista, onko kaapeli vaurioitunut	Vaihda kaapeli
<b>VARMISTA AINA, ETTÄ KÄYTÄT ALKUPERÄISIÄ OSIA JA TARVIKKEITA.</b>		

#### 4.5 Huolto- ja kunnossapito-ohjeet

##### Vihje



Kaikki huolto- ja kunnossapitotyöt on suoritettava vähintään seuraavassa vaiheessa. ["Ylläpito- tai hoitosuunnitelma"](#) suoritettava

#### Öljytason tarkistus

1. Laske nostolava kokonaan alas
2. Irrota täyttökorkki
3. Tarkista öljyn taso täyttökorkin kohdalta

#### Öljyn vaihto

1. Laske nostolava kokonaan alas.
2. Irrota öljyn täyttötulppa
3. Irrota öljyn tyhjennystulppa varovasti ja anna öljyn valua sopivaan astiaan.

##### Vihje



Puhdista säiliö ja öljynsuodatin hydraulioöljyn ennenaikaisen likaantumisen estämiseksi.

4. Kun öljy on valunut kokonaan, sulje säiliö öljyn tyhjennystulpalla.
5. Täytä uusi öljy öljysäiliöön
6. Nosta ja laske nostin ja tarkista, että suurin nostokorkeus on edelleen oikea
7. Täytä öljy tarvittaessa varovasti uudelleen

##### Vihje



Käytetty öljy on hävitettävä kaikkien lakisääteisten määräysten mukaisesti.



#### 4.6 Hätälasku sähkökatkoksen sattuessa

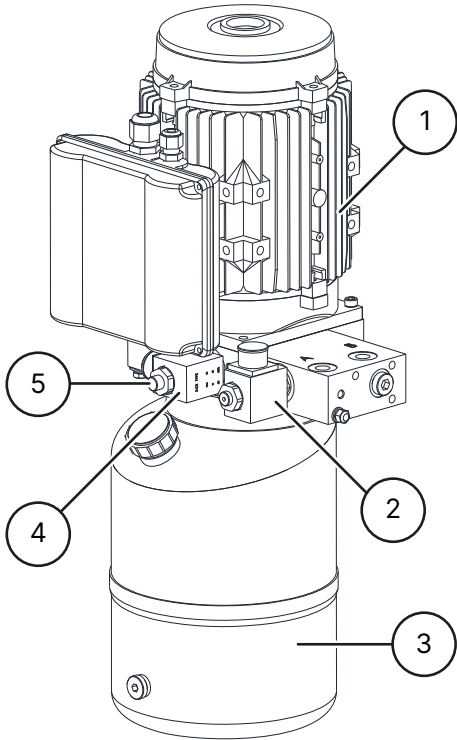

- ① Moottori
- ② Säätoventtiili
- ③ Öljysäiliö
- ④ Laskuventtiili
- ⑤ Hätäyhjennystulppa

1. Käännä hitaasti laskuventtiilin hätäyhjennystulppaa vastapäivään ja käytä samalla säätoventtiiliä.
2. Kun laskeutuminen on valmis, sulje hätälaskuruuvi kääntämällä sitä myötäpäivään.

#### 4.7 Hävittäminen



Irrota ilma- ja virtalähde.

Poista kaikki ei-metalliset materiaalit ja säilytä ne paikallisten määräysten mukaisesti.  
Poista koneesta öljy ja säilytä se paikallisten määräysten mukaisesti.  
Kierrätä kaikki metalliset materiaalit.



### **Vaara**

Kone sisältää joitakin vaarallisia aineita.

Nämä voivat saastuttaa ympäristöä ja aiheuttaa vahinkoa ihmiskeholle.

Kiinnitä huomiota asianmukaiseen varovaisuuteen ja tarvittaessa suojavaatetukseen käsittelyssä.

## 5 EY-EU-VAATIMUSTENMUKAISUUSVAKUUTUS

Konedirektiivin 2006/42/EY liitteen II 1A, EMC-direktiivin 2014/30/EU liitteen IV mukaisesti.

Sarjanumero

Yrityksen nimi ja valmistajan täydellinen osoite

**ATH-Heinl GmbH & Co. KG**  
Gewerbepark 9  
DE - 92278 Illschwang

Asiakirjojen valtuutetun edustajan nimi ja osoite.

**ATH-Heinl GmbH & Co. KG**  
Gewerbepark 9  
DE - 92278 Illschwang

Vakuutamme täten, että jäljempänä nimetty kone on markkinoille saattamassamme versiossa EY-direktiivin 2006/42/EY ja jäljempänä luetellun yhdenmukaistamislainsäädännön asiaankuuluvien, perustavanlaatuisten turvallisuus- ja terveystvaatimusten mukainen.

**Koneen kuvaus**

**Ajoneuvojen nostolava**

Tyyppimerkintä

ATH Flex Lift 30  
ATH Flex Lift 30Z

Edellä kuvatun ilmoituksen kohde on seuraavan asiaankuuluvan unionin yhdenmukaistamislainsäädännön mukainen.

Direktiivi 2006/42/EY, EU-Abl. L157/24  
09.06.2006 alkaen.

Seuraavia yhdenmukaistettuja standardeja ja määräyksiä on noudatettu.

DIN EN ISO 12100:2010 (koneiden turvallisuus).  
DIN EN 1493:2010 (konedirektiivi).  
DIN EN 60204-1: 2018 (Koneturvallisuus).

Testauslaitos

**CTI-CEM International Ltd**  
Unit 200 Greenogue Business Park  
Grants Lane, Rathcoole,  
Co. Dublin. Ireland

Teknisten tietojen viitenumero

C-353-20-0726-22-01-B

Todistuksen numero

C-353-20-0726-22-01-B1

**ATH-Heinl GmbH & Co. KG**

Gewerbepark 9  
DE - 92278 Illschwang

Marraskuu 2022



Hans Heinl  
(toimitusjohtaja)

**KONEEN MUUNTAMINEN JA/TAI MUUTTAMINEN  
MITÄTÖI CE-TESTIN JA SULKEE POIS KAIKEN VASTUUN.**

## 6 LIITE

### 6.1 Sähköinen piirikaavio

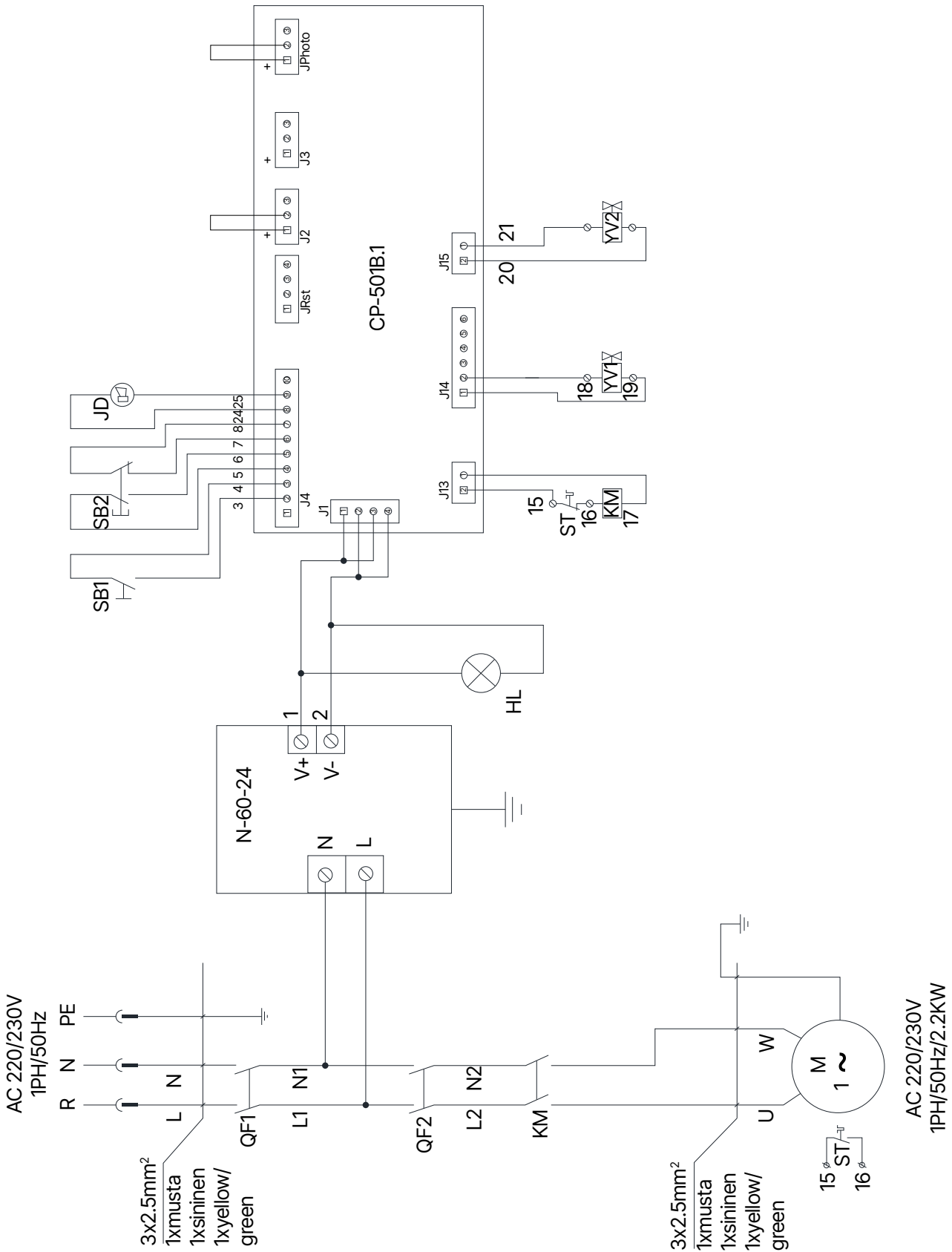

- |                                   |                                     |
|-----------------------------------|-------------------------------------|
| <b>QF1</b> Pääkytkin              | <b>QF2</b> Automaattinen katkaisija |
| <b>M</b> Moottori 2,2KW 1PH       | <b>ST</b> Lämpörele                 |
| <b>KM</b> Moottorikontaktori DC   | <b>YV1</b> Laskuventtiili           |
| <b>YV2</b> Säätoventtiili         | <b>JD</b> Signaaligeneraattori      |
| <b>N-60-24</b> Virtalähde 24V-60W | <b>SB1</b> Nostopainike             |
| <b>SB2</b> Painike laskeminen     |                                     |

## 6.2 Hydraulinen piirikaavio

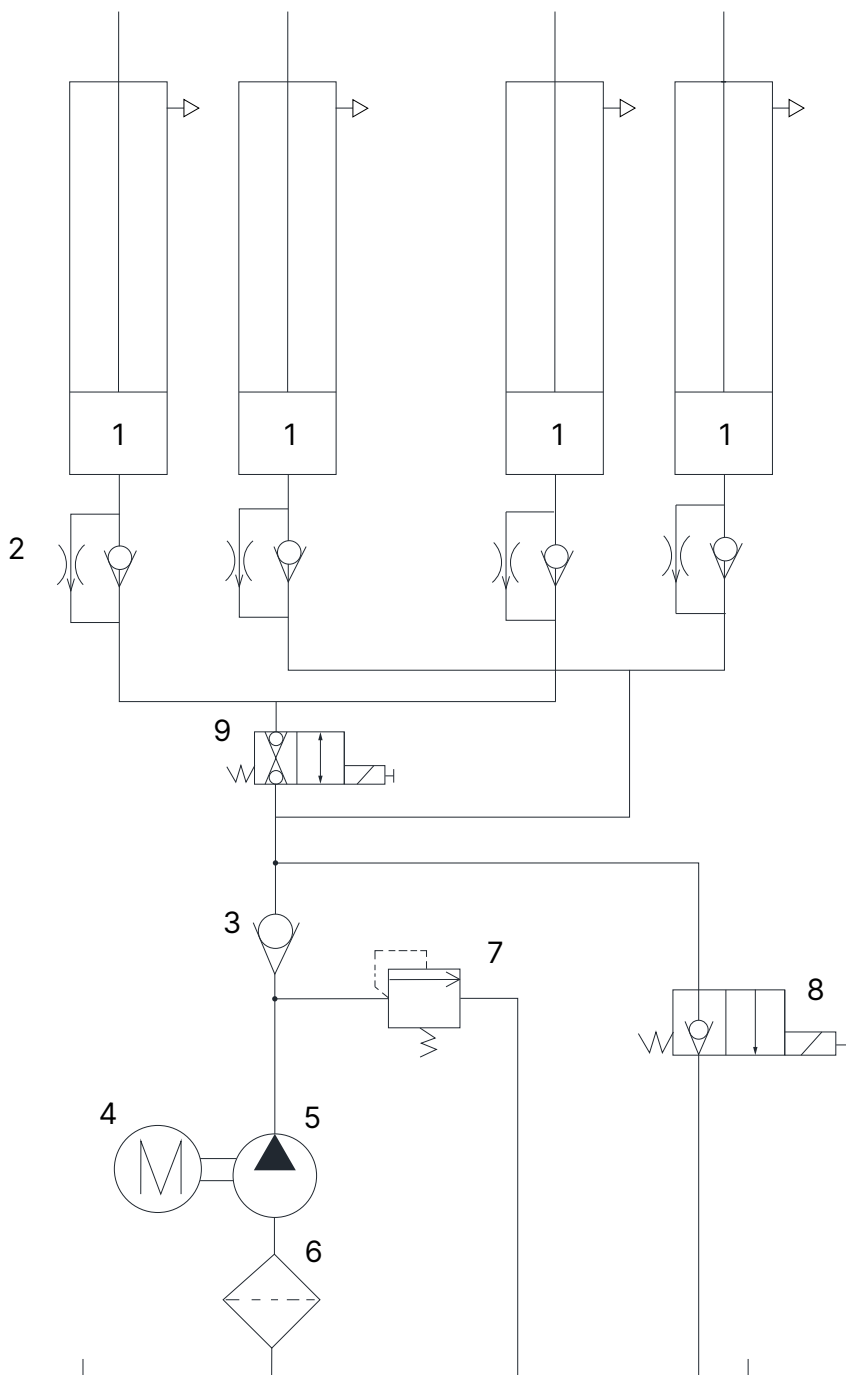



- |   |                          |   |                     |
|---|--------------------------|---|---------------------|
| 1 | Hydraulinen sylinteri    | 2 | Virtauksen rajoitin |
| 3 | Takaiskuventtiili        | 4 | Moottori            |
| 5 | Hammaspyöräpumppu        | 6 | Öljynsuodatin       |
| 7 | Paineenrajoitusventtiili | 8 | Laskuventtiili      |
| 9 | Säätöventtiili           |   |                     |

## 7 TAKUUKORTTI

Jälleenmyyjän osoite:	Asiakkaan osoite:
Yritys (tarvittaessa asiakasnumero):	Yritys (mahdollinen asiakasnumero):
Yhteyshenkilö:	Yhteyshenkilö:
Katu:	Katu:
Postinumero ja kaupunki:	Postinumero ja kaupunki:
Puhelin ja faksi:	Puhelin ja faksi:
Sähköposti:	Sähköposti:
Valmistaja ja malli:	Valmistusvuosi:
Sarjanumero:	Viitenumero:

### Viesti Kuvaus:

---

---

---

### Tarvittavien varaosien kuvaus:

Varaosa:	Osan numero:	Määrä:
----------	--------------	--------

### Tärkeitä huomautuksia:

Takuu ei kata väärästä käsittelystä, huollon laiminlyönnistä tai mekaanisista vaurioista aiheutuneita vaurioita. Järjestelmille, joita ei ole asentanut valtuutettu ATH-Heinl- asentaja, takuu rajoittuu tarvittavien varaosien toimittamiseen.

### Liikennevahingot:

- Ilmeinen vika (Näkyvä kuljetusvaurio, merkintä rahdinkuljettajan rahtikirjaan, lähetä kopio rahtikirjasta ja valokuvat välittömästi ATH-Heinlille)
- Piilevä vika (Kuljetusvaurio havaitaan vasta tavaraa purettaessa, lähetä vahinkoilmoitus kuvineen ATH-Heinlille 24 tunnin kuluessa)

Paikka ja päivämäärä

Allekirjoitus ja leima



## 7.1 Tuotetakuun soveltamisala

### Viisi vuotta

- Laitteen rakenne

### Yksi vuosi (normaaliolosuhteissa/käytössä takuun piirissä).

- Virtalähteet
- Hydrauliset sylinterit
- Kaikki muut kuluvat osat, kuten kääntöpyörät, kumilevyt, kaapelit, ketjut, venttiilit, kytkimet jne.

### Takuun ulkopuolelle jäävät

- Normaalista kulumisesta, väärinkäytöstä, kuljetusvauriosta, vääränlaisesta asennuksesta, kireydestä tai vaaditun huollon puutteesta johtuvat viat.
- Vauriot, jotka johtuvat laiminlyönnistä tai tässä käyttöohjeessa ja/tai muissa mukana olevissa ohjeissa annettujen ohjeiden noudattamatta jättämisestä.
- Komponentit, jotka ovat vaurioituneet kuljetuksen aikana.
- Komponentit, joita ei ole nimenomaisesti lueteltu, mutta joita käsitellään yleisinä kulutusosina.
- Vesivahingot, jotka ovat aiheutuneet esimerkiksi sateesta, liiallisesta kosteudesta, syövyttävistä ympäristöistä tai muista epäpuhtauksista.
- Virheet, jotka eivät vaikuta toimintaan.

### **TAKUU EI OLE VOIMASSA, JOS TAKUUKORTTIA EI OLE LÄHETETTY ATH-HEINLILLE.**

Huomautetaan, että huolto- ja säätötöiden laiminlyönnistä (käyttöohjeiden ja/tai ohjeiden mukaisesti), virheellisistä sähköliitännöistä (pyörivä kenttä, nimellisjännite, sulakesuojaus) tai epäasianmukaisesta käytöstä (ylikuormitus, asennus ulkotiloihin, tekniset muutokset) johtuvat vauriot ja toimintahäiriöt sulkevat pois takuuoikeuden!



## 8 TESTIKIRJA



### Vihje

Tämä testikirja (pöytäkirjoineen) on tärkeä osa käyttöohjetta tai tuotetta.  
**!!!SÄILYTÄ SE HUOLELLISESTI!!!**

### Tarkastus

Sopivan ja hyväksytyyn yrityksen tai laitoksen on tarkastettava tuote asennuksen, luovutuksen ja tarvittaessa opastuksen jälkeen sekä sen jälkeen säännöllisin väliajoin käyttömaassa sovellettavien säännösten ja määräysten mukaisesti.

Jos tuotetyyppiä muutetaan tai laajennetaan, on pidettävä ja hyväksyttävä ylimääräinen testauspäiväkirja.

### Tarkastuksen laajuus

Toiminnan, puhtauden ja huoltomääräysten lisäksi on tarkastettava erityisesti koko järjestelmän turvallisuuden kannalta tärkeät osat.



### Tekniset tiedot

katso "[Tekniset tiedot](#)".

### Tyypikilpi

Merkitse kaikki alla olevat tiedot muistiin

Valmistaja ja käytettyjen kiinnitysmateriaalien tyyppi

 ATH-Heinl			
<b>Typ</b> Type		<b>Serien #</b> Serial #	
<b>Spannung</b> Voltage		<b>Baujahr</b> Year of built	
<b>Leistung</b> Power		<b>Tragkraft</b> Capacity	
		Made by ATH-Heinl GmbH & Co.KG Gewerbepark 9   92278 Iilschwang GERMANY   Assembly in China	



## 8.1 Asennus- ja luovutusprotokolla

Asennuspaikka:	Laite/asennus:
Yritys:	Valmistaja:
Katu:	Tyyppi/malli:
Kaupunki:	Sarjanumero:
Maa:	Valmistusvuosi:

Yllä mainittu tuote on koottu, sen toiminta ja turvallisuus on tarkastettu ja se on otettu käyttöön. Asennuksen suoritti:

Käyttäjä

Asiantuntija

Käyttäjä vahvistaa, että tuotetyyppi on asennettu asianmukaisesti, että hän on lukenut ja ymmärtänyt kaikki tämän käyttöohjeen ja pöytäkirjan tiedot ja että hän noudattaa niitä asianmukaisesti ja että hän pitää nämä asiakirjat ohjeistettujen käyttäjien saatavilla milloin tahansa.

Käyttäjä vahvistaa, että valmistajan tai valtuutetun jälleenmyyjän (asiantuntija) kouluttaman henkilön suorittaman asennuksen ja käyttöönoton jälkeen hänet on perehdytetty koneen toimintaan, käsittelyyn, turvallisuuteen liittyviin eritelmiin, huoltoon ja hoitoon, että hän on saanut koneen asiakirjat, tiedot ja tekniset tiedot ja että tuote toimii asianmukaisesti.

### TÄRKEÄ HUOMAUTUS:

#### JOS EDELLÄ MAINITUT KOHDAT EIVÄT TÄYTY, TAKUUIKEUS RAUKEAA!

Takuu on voimassa vain, jos koneen asianmukaista asennusta, luovutusta, tarvittaessa koneen opastusta sekä valmistajan valtuuttaman asiantuntijan suorittamaa vuosihuoltoa on noudatettu ja todistettu. Kahden huoltovälin väli saa olla enintään 12 kuukautta. Jos konetta käytetään muussa kuin tavanomaisessa käytössä tai monivuorotyössä tai kausiluonteisesti, on sovittava ½ vuoden tarkastuksesta ja huollosta.

Takuuvaatimukset hyväksytään vain, jos kaikki pöytäkirjan ja käyttöohjeiden kohdat on täytetty, vaatimus tehdään välittömästi havaitsemisen jälkeen ja tämä **pöytäkirja** lähetetään **valmistajalle huollon ja tarvittaessa huoltopöytäkirjan** yhteydessä.

Lisäksi on noudatettava käyttöohjeissa kuvattuja takuuta koskevia erityistietoja (soveltamisala, vaatimukset ja eritelmät).

Takuun ulkopuolelle jäävät vahingot ja korvausvaatimukset, jotka johtuvat epäasianmukaisesta käsittelystä, huollon ja hoidon laiminlyönnistä, sopimattomien tai määrittelemättömien kokoonpano-, käyttö-, huolto- ja hoitomateriaalien käytöstä, mekaanisista vaurioista, laitteiston peukaloimisesta ilman neuvontaa tai valtuuttamattomien asiantuntijoiden toimesta. Niiden järjestelmien osalta, joita ei ole asentanut valtuutettu asiantuntija, takuu rajoittuu valmistajan suostumuksella enintään tarvittavien varaosien toimittamiseen.

---

Asiantuntijan nimi ja yrityksen leima tarvittaessa numero ja nimi VKH

Asiantuntijan päivämäärä ja allekirjoitus

---

Käyttäjän nimi ja yrityksen leima

Käyttäjän päivämäärä ja allekirjoitus

## 8.2 Tarkastussuunnitelma

Tarkastus	1	2	3	4	5	6
Päivämäärä						
Nimikyltti						
Lyhyet käyttöohjeet						
Käyttöohjeet						
Turvatarra						
Merkintä käyttöä varten						
Lisämerkintä						
Rakenne (muodonmuutokset, halkeamat)						
Kiinnitystapit ja vakaus						
Betonilattian kunto (halkeamat)						
Kunto / yleinen kunto						
Kunto / puhtaus						
Kunto / kunnossapito ja tiivistys						
Kunto / nesteet						
Kunto / Voitelu						
Kunto / hydrauliyksikkö						
Kunto / koe nosto						
Kunto / Moottori						
Kunto / Vaihteisto						
Kunto / Sylinteri						
Kunto / Venttiili						
Kunto / Sähköinen ohjaus						
Kunto / Sähkökytkimet						
Kunto / Sähkökytkimet						
Kunto / Sähköjohdot						
Kunto / Hydraulilinjat						
Kunto / Hydrauliset varusteet						
Kunto / Pneumaattiset linjat						
Kunto / Pneumaattinen ruuviliitäntä						
Kunto / Vuotojen tiiviys						
Kunto / Pultit ja laakerit						
Kunto / Kuluvat osat						
Kunto / Kannot						
Kunto / Toiminta kuormitettuna						



Tarkastus	1	2	3	4	5	6
Päivämäärä						
Kunto / Turvallisuuden kannalta merkittävät osat						
Kunto / Sähköinen turvalaite						
Kunto / Hydraulinen turvalaite						
Kunto / Pneumaattinen turvalaite						
Kunto / Mekaaninen turvalaite						
Kunto / Toiminnot kuormitettuna						
Myönnetty tarkastustarra						

### 8.3 Tarkastuskertomus

Silmämääräinen tarkastus (valtuutettu asiantuntija)

#### Tarkastuksen havainnot

Säännöllisessä/erikoistarkastuksessa/uudelleen tarkastuksessa\*.

Laitteelle on tehty käyttövalmiustesti. Seuraavia\* vikoja ei havaittu:

---

---

---

---

---

Tarkastuksen laajuus: Toiminnallinen ja silmämääräinen tarkastus eritelmien mukaisesti  
Osittainen tarkastus vielä suorittamatta:

---

---

Käyttöönnotossa ei ole \*) huomautettavaa, \*) uusintatestausta ei tarvita.

---

---

(paikka, päivämäärä)

Hyväksymisvahvistus:

(Asiantuntijan allekirjoitus)

(Asiantuntijan nimi)

(Tehtävänimike)

(Osoite)

(Työntekijä)

Toiminnanharjoittaja (yrityksen leima, päivämäärä, allekirjoitus)

Todetut puutteet \*\*)

Puutteet korjattu \*\*)

---

---

\*) Poistetaan, jos ei sovelleta

\*\*\*) Toiminnanharjoittajan tai valtuutetun edustajan vahvistus päivämäärineen ja allekirjoituksineen.



Silmämääräinen tarkastus (valtuutettu asiantuntija)

## tarkastusraportti

Säännöllisessä/erikoistarkastuksessa/uudelleen tarkastuksessa\*.

Laitteelle on suoritettu käyttövalmiustarkastus. Seuraavia\* vikoja ei havaittu:

---

---

---

---

---

Tarkastuksen laajuus: Toiminnallinen ja silmämääräinen tarkastus eritelmien mukaisesti  
Osittainen tarkastus vielä suorittamatta:

---

---

Käyttöönnotossa ei ole \*) huomautettavaa, jälkitestausta ei \*) vaadita.

---

---

(paikka, päivämäärä)

Hyväksymisvahvistus:

(Asiantuntijan allekirjoitus)

(Asiantuntijan nimi)

(Tehtävänimike)

(Osoite)

(Työntekijä)

Toiminnanharjoittaja (yrityksen leima, päivämäärä, allekirjoitus)

Todetut puutteet \*\*)

Puutteet korjattu \*\*)

---

---

\*) Poistetaan, jos ei sovelleta

\*\*\*) Toiminnanharjoittajan tai valtuutetun edustajan vahvistus päivämäärineen ja allekirjoituksineen.

Silmämääräinen tarkastus (valtuutettu asiantuntija)

## tarkastusraportti

Säännöllisessä/erikoistarkastuksessa/uudelleen tarkastuksessa\*.

Laitteelle on suoritettu käyttövalmiustarkastus. Seuraavia\* vikoja ei havaittu:

---

---

---

---

---

Tarkastuksen laajuus: Toiminnallinen ja silmämääräinen tarkastus eritelmien mukaisesti  
Osittainen tarkastus vielä suorittamatta:

---

---

Käyttöönnotossa ei ole \*) huomautettavaa, jälkitestausta ei \*) vaadita.

---

(paikka, päivämäärä)

Hyväksymisvahvistus:

(Asiantuntijan allekirjoitus)

(Asiantuntijan nimi)

(Tehtävänimike)

(Osoite)

(Työntekijä)

Toiminnanharjoittaja (yrityksen leima, päivämäärä, allekirjoitus)

Todetut puutteet \*\*)

Puutteet korjattu \*\*)

---

---

\*) Poistetaan, jos ei sovelleta

\*\*\*) Toiminnanharjoittajan tai valtuutetun edustajan vahvistus päivämäärineen ja allekirjoituksineen.



Silmämääräinen tarkastus (valtuutettu asiantuntija)

## tarkastusraportti

Säännöllisessä/erikoistarkastuksessa/uudelleen tarkastuksessa\*.

Laitteelle on suoritettu käyttövalmiustarkastus. Seuraavia\* vikoja ei havaittu:

---

---

---

---

---

Tarkastuksen laajuus: Toiminnallinen ja silmämääräinen tarkastus eritelmien mukaisesti  
Osittainen tarkastus vielä suorittamatta:

---

---

Käyttöönnotossa ei ole \*) huomautettavaa, jälkitestausta ei \*) vaadita.

---

---

(paikka, päivämäärä)

Hyväksymisvahvistus:

(Asiantuntijan allekirjoitus)

(Asiantuntijan nimi)

(Tehtävänimike)

(Osoite)

(Työntekijä)

Toiminnanharjoittaja (yrityksen leima, päivämäärä, allekirjoitus)

Todetut puutteet \*\*)

Puutteet korjattu \*\*)

---

---

\*) Poistetaan, jos ei sovelleta

\*\*\*) Toiminnanharjoittajan tai valtuutetun edustajan vahvistus päivämäärineen ja allekirjoituksineen.



Silmämääräinen tarkastus (valtuutettu asiantuntija)

## tarkastusraportti

Säännöllisessä/erikoistarkastuksessa/uudelleen tarkastuksessa\*.

Laitteelle on suoritettu käyttövalmiustarkastus. Seuraavia\* vikoja ei havaittu:

---

---

---

---

---

Tarkastuksen laajuus: Toiminnallinen ja silmämääräinen tarkastus eritelmien mukaisesti  
Osittainen tarkastus vielä suorittamatta:

---

---

Käyttöönnotossa ei ole \*) huomautettavaa, jälkitestausta ei \*) vaadita.

---

---

(paikka, päivämäärä)

Hyväksymisvahvistus:

(Asiantuntijan allekirjoitus)

(Asiantuntijan nimi)

(Tehtävänimike)

(Osoite)

(Työntekijä)

Toiminnanharjoittaja (yrityksen leima, päivämäärä, allekirjoitus)

Todetut puutteet \*\*)

Puutteet korjattu \*\*)

---

---

\*) Poistetaan, jos ei sovelleta

\*\*\*) Toiminnanharjoittajan tai valtuutetun edustajan vahvistus päivämäärineen ja allekirjoituksineen.



Silmämääräinen tarkastus (valtuutettu asiantuntija)

## tarkastusraportti

Säännöllisessä/erikoistarkastuksessa/uudelleen tarkastuksessa\*.

Laitteelle on suoritettu käyttövalmiustarkastus. Seuraavia\* vikoja ei havaittu:

---

---

---

---

---

Tarkastuksen laajuus: Toiminnallinen ja silmämääräinen tarkastus eritelmien mukaisesti  
Osittainen tarkastus vielä suorittamatta:

---

---

Käyttöönnotossa ei ole \*) huomautettavaa, jälkitestausta ei \*) vaadita.

---

---

(paikka, päivämäärä)

Hyväksymisvahvistus:

(Asiantuntijan allekirjoitus)

(Asiantuntijan nimi)

(Tehtävänimike)

(Osoite)

(Työntekijä)

Toiminnanharjoittaja (yrityksen leima, päivämäärä, allekirjoitus)

Todetut puutteet \*\*)

Puutteet korjattu \*\*)

---

---

\*) Poistetaan, jos ei sovelleta

\*\*\*) Toiminnanharjoittajan tai valtuutetun edustajan vahvistus päivämäärineen ja allekirjoituksineen.



# Bruksanvisning



Låg lyft

## ATH Flex Lift 30 ATH Flex Lift 30Z

Från serienummer: B645060904197

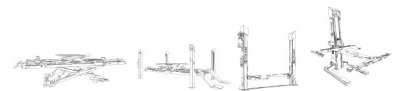

## INNEHÅLL

<b>1</b>	<b>Introduktion.....</b>	<b>451</b>
1.1	Allmän information.....	451
1.2	Beskrivning.....	452
1.3	Drift.....	453
1.4	Säkerhetsanvisningar.....	454
1.5	Tekniska data.....	455
1.6	Fördelning av belastning.....	456
1.7	Måttanpassad ritning.....	457
<b>2</b>	<b>Installation.....</b>	<b>459</b>
2.1	Transport- och lagringsförhållanden.....	459
2.2	Uppackning av maskinen.....	460
2.3	Omfattning av leverans.....	460
2.4	Plats.....	460
2.5	Elektrisk anslutning.....	462
2.6	Hydraulisk anslutning.....	462
2.7	Montering.....	463
2.7.1	Montering av lyftplattformen.....	463
2.7.2	Grundläggningsplan (tillval).....	464
2.7.3	Kontroll före första lyft.....	465
2.7.4	Lyftning under belastning.....	465
2.8	Före idrifttagning.....	466
<b>3</b>	<b>Operation.....</b>	<b>467</b>
3.1	Bruksanvisningar.....	467
3.2	Manövrering av lyftplattformen.....	468
3.3	Avlufta luften från saxliften.....	468
3.4	Grundläggande anteckningar.....	469
<b>4</b>	<b>Underhåll.....</b>	<b>471</b>
4.1	Förbrukningsmaterial för montering, underhåll och skötsel.....	471
4.2	Säkerhetsbestämmelser för olja.....	473
4.3	Plan för underhåll eller vård.....	474
4.4	Felsökning eller felvisning och åtgärdande av felet.....	475
4.5	Underhålls- och serviceinstruktioner.....	477
4.6	Nödsänkning vid strömavbrott.....	478
4.7	Bortskaffande.....	479



<b>5</b>	<b>EG- EU Försäkran om överensstämmelse.....</b>	<b>480</b>
<b>6</b>	<b>Bilaga.....</b>	<b>481</b>
6.1	Elektriskt kretsschema.....	481
6.2	Hydrauliskt kretsschema.....	482
<b>7</b>	<b>Garantikort.....</b>	<b>484</b>
7.1	Produktgarantins räckvidd.....	485
<b>8</b>	<b>Testbok.....</b>	<b>486</b>
8.1	Protokoll för installation och överlämning.....	487
8.2	Testplan.....	488
8.3	Inspektionsrapport.....	490
<b>9</b>	<b>Anteckningar.....</b>	<b>496</b>

## 1 INTRODUKTION

### 1.1 Allmän information



Dessa anvisningar är en integrerad del av maskinen. De måste läsas och förstås av användaren. Inget ansvar tas på sig för skador som orsakas av att dessa instruktioner eller gällande säkerhetsföreskrifter inte följs.



Lämpliga skyddskläder måste bäras vid allt arbete med den beskrivna utrustningen.



#### **Fara**

Icke-efterlevnad leder till dödsfall eller allvarlig skada.



#### **Försiktighet**

Icke-efterlevnad kan leda till dödsfall eller allvarlig skada.



#### **Varning**

Icke-efterlevnad kan leda till skador



#### **Uppmärksamhet**

Icke-efterlevnad kan leda till materiella skador och försämra produktens funktion.



#### **Obs**

Kompletterande information om produktens användning



#### **Tips**

Allmän användbar information

## 1.2 Beskrivning

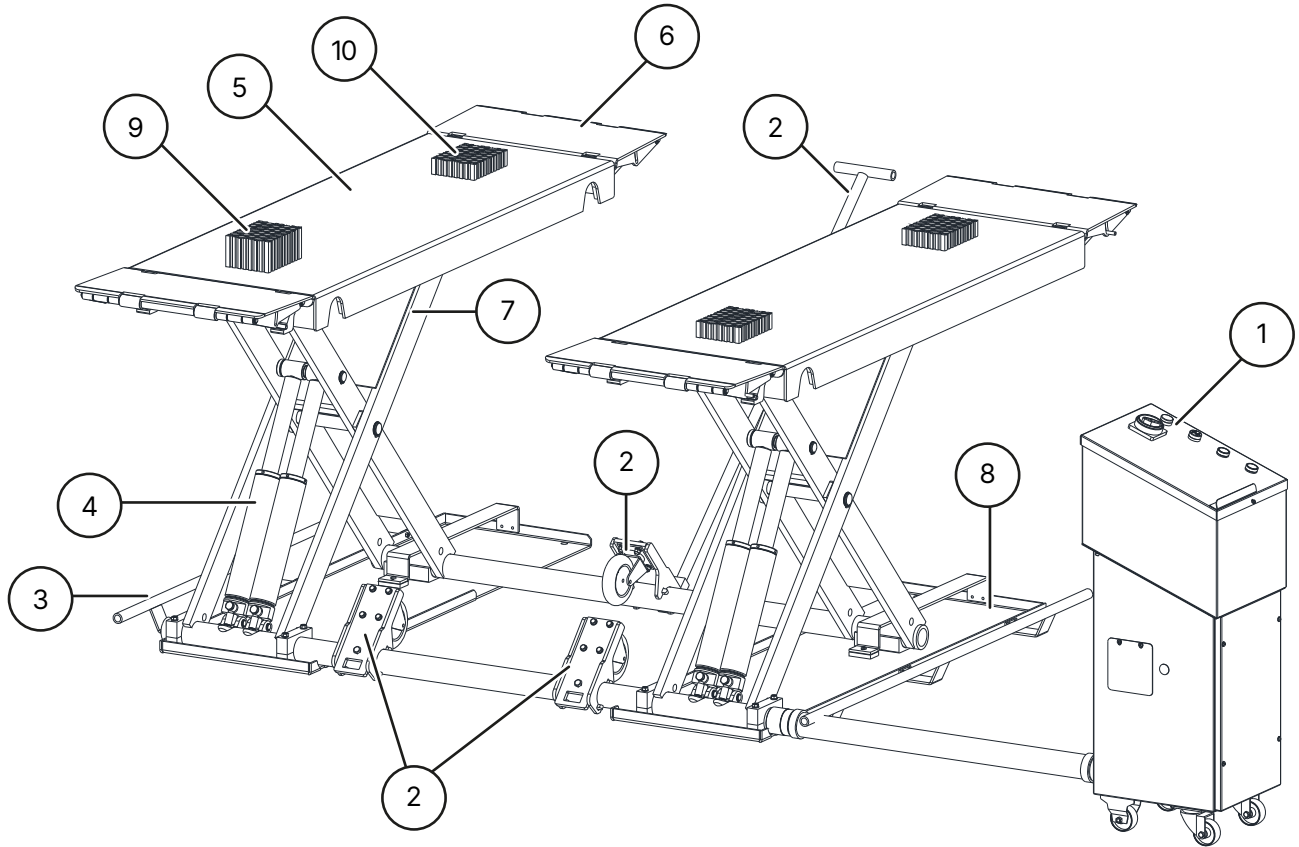

① Hydraulikenhet med styrning

③ Avvisarstång

⑤ Monteringsplatta

⑦ Saxarm

⑨ 4 x gummistöd 80 mm

② Körsats

④ Hydraulisk cylinder

⑥ Ram för påkörning

⑧ Basplatta

⑩ 4 x gummistöd 40 mm



### 1.3 Drift

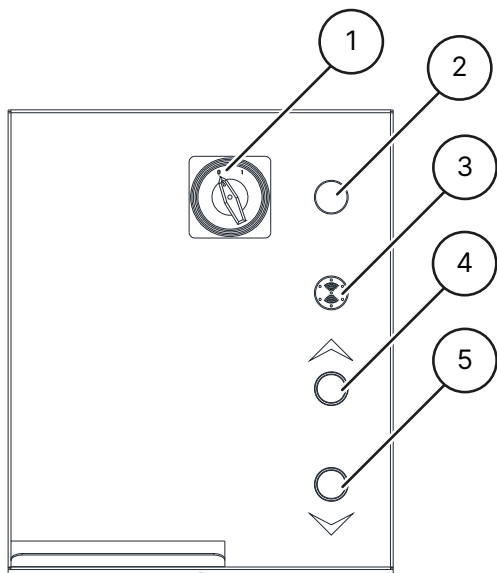

- ① **Låsbar huvudströmbrytare med nödstoppsfunktion**  
för att sätta på och stänga av hissen och förhindra att den används av obehöriga personer.
- ② **Ljudsignal**  
ger en ljud- och ljussignal när hissen sänks.
- ③ **Manöverljus**  
indikerar om hissen är i standby-läge
- ④ **Lyftknapp**  
för att höja hissen
- ⑤ **Knapp för sänkning**  
för att sänka hissen

## 1.4 Säkerhetsanvisningar

### Allmänna säkerhetsanvisningar

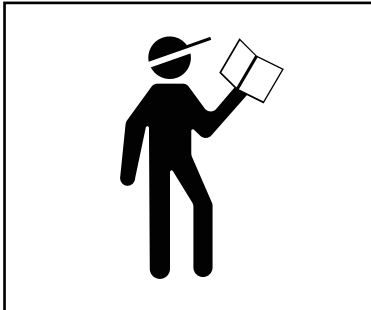

Läs och förstå bruksanvisningen innan du använder hissen.



Arbete på elektriska komponenter är endast tillåtet för lokalt auktoriserade elektriker.

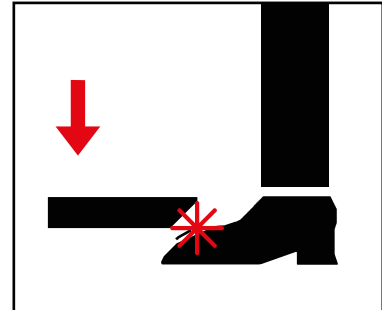

Lämna farozonen när du sänker lyftplattformen.

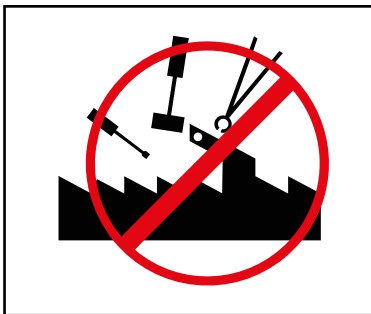

Modificeringar av något slag av lyftplattformen är inte tillåtna.



Lyftplattformen får inte rengöras under rinnande vatten.



Använd inga färglösande eller mycket aggressiva rengöringsmedel.

### Produktspecifika säkerhetsanvisningar



Lyftplattformen får endast användas av utbildad personal.

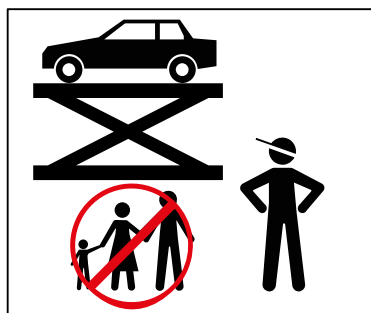

Endast auktoriserade personer får beträda riskzonen.



Vid lyftning och sänkning måste farozonen hållas fri från riskområdet.

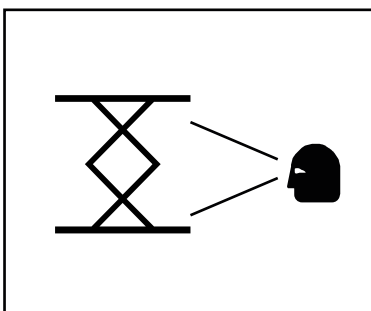

Korrekt underhåll och inspektioner är nödvändiga för att arbeta säkert.

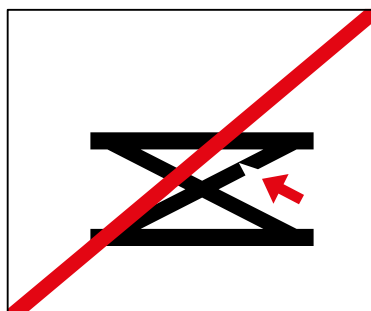

Arbeta inte på skadade hissar

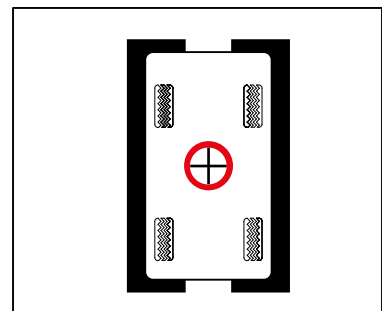

Se till att fordonets viktfordelning är korrekt.

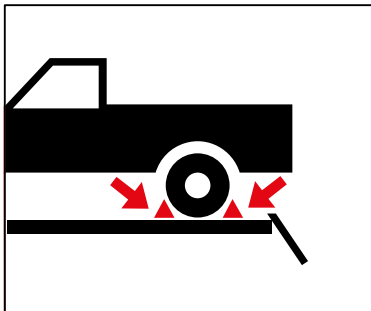

Använd lämpligt skydd för avrullning.

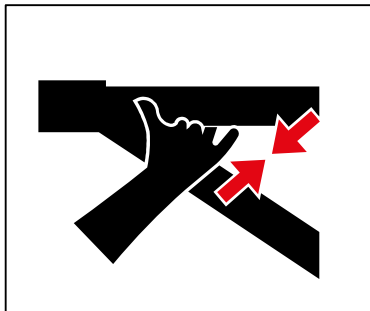

Håll skjuvpunkterna fria när du flyttar lyften.



Inga föremål eller personer får transporteras på lyftplattformen, stödarmarna eller på det fordon som ska lyftas.

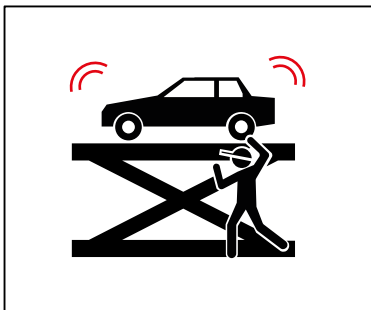

Undvik kraftiga svängande rörelser på fordonet.

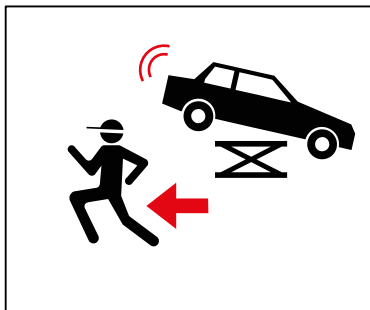

Om det finns risk för att ett fordon faller, lämna omedelbart riskområdet.



Det är förbjudet att åka på mobila lyftplattformar.

## 1.5 Tekniska data

Typ av last	ATH Flex Lift 30 ATH Flex Lift 30Z
Lastkapacitet	3000 kg
Tid för lyftprocess (2000 kg)	ca. 20 s
Tid för sänkning (2000 kg)	ca. 20 s
Elektriskt system	1/230V/50Hz
Styrspänning	DC 24 V
Motor	2,2 KW
varvtal	1450
Säkring uppströms	1 C 16 A
Anslutningskabel	Min. 3 x 1.5mm <sup>2</sup>
Skyddsklass	IP 43
Arbetstryck <sup>2</sup>	200 bar
Rekommenderad hydraulolja	Sommar (10° till 45°): HLP-D 32 ZFR Vinter (under 10°): HLP-D 22 ZFR
Mängd olja	Ca. 12 l



Typ av last	ATH Flex Lift 30 ATH Flex Lift 30Z
Tillval markförankring	8 x Ankarstång M16x250 (art.nr 090527) Injektionsbrukspatron 300 ml (art.nr 090526)
Tillåtet ljudvärde	≤ 70 dB
Vikt	590 kg

### Varning



<sup>2</sup> Det fabriksinställda arbetstrycket är anpassat till den maximala nominella belastningen. Tryckbegränsningsventilen får inte manipuleras.

Om inställningen ändras kan det leda till allvarliga skador.

### Obs



Om den angivna nominella lasten inte kan höjas, kontakta vår serviceavdelning.

## 1.6 Fördelning av belastning

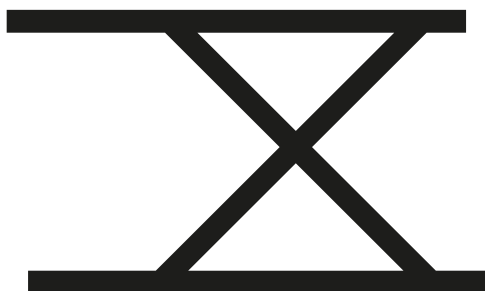
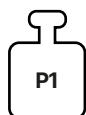
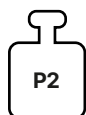

- Q Fordonets totala vikt
- P1 Max  $3/5 \times Q$
- P2 Max  $2/5 \times Q$
- 3/2 Lastfördelning

1.7 Måttanpassad ritning

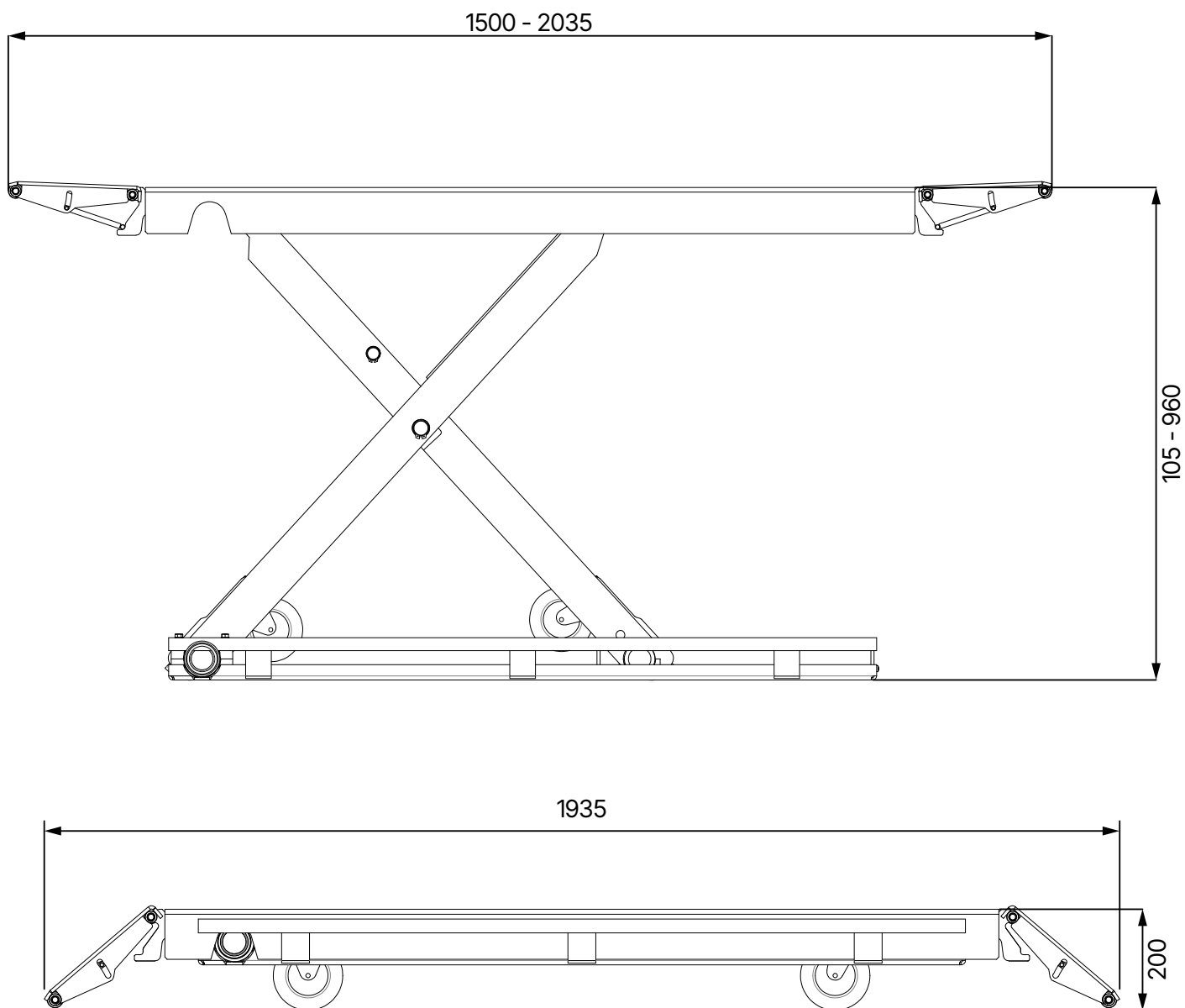

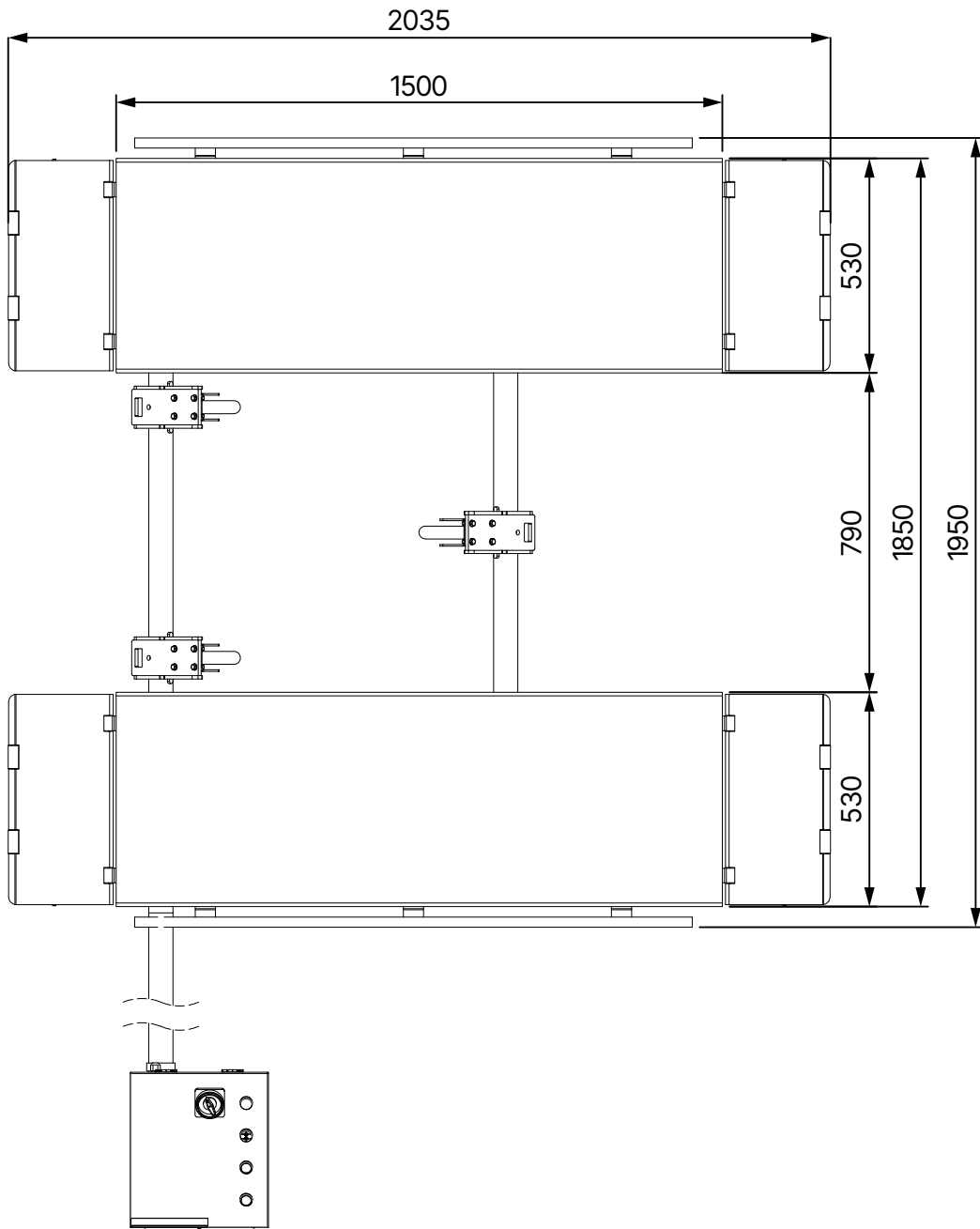

## 2 INSTALLATION

Maskinen måste installeras av auktoriserad personal i enlighet med instruktionerna.



### Obs

Bruksanvisningen (inklusive protokoll) är en viktig del av maskinen eller produkten.

**Förvara den på en säker plats!**

Produkten måste inspekteras av ett lämpligt och auktoriserat företag eller institution efter avslutad montering, överlämning, instruktion om nödvändigt och därefter med regelbundna intervaller i enlighet med de bestämmelser och lagbestämmelser som gäller i det land där produkten används.

### 2.1 Transport- och lagringsförhållanden

Vid transport och placering av maskinen skall alltid lämplig lyft-, sling- eller golvtransportutrustning användas och maskinens tyngdpunkt skall beaktas.

Maskinen får endast transporteras i originalförpackningen.

Data	
Vikt	710 kg
Bredd	1950 mm
Längd	2060 mm
Höjd	530 mm
Förvaringstemperatur	-10 till +50°C

### Instruktioner för transport och förvaring



#### Uppmärksamhet

Lyft försiktigt, flytta lasten endast med lämpliga verktyg som är i perfekt skick.



#### Uppmärksamhet

Undvik oväntade höjningar och ryckiga rörelser. Var försiktig med ojämnheter, tvärgående rännor etc.

## 2.2 Uppackning av maskinen

- Avlägsna förpackningens övre lock och kontrollera att inga skador har uppstått under transporten. I händelse av skada, informera återförsäljaren omedelbart.
- Ta bort fästskruven för att ta bort maskinen från pallan/ramen. För att lyfta ner maskinen från pallan/ramen, använd en lämplig lyftanordning (eventuellt med lyftlina).

### Fara



De borttagna förpackningsdelarna kan utgöra en fara för barn och djur.

Detta kan leda till allvarliga skador eller till och med dödsfall.

Förvara de borttagna förpackningsdelarna på en uppsamlingsplats som är oåtkomlig för barn och djur tills de kasseras.

## 2.3 Omfattning av leverans

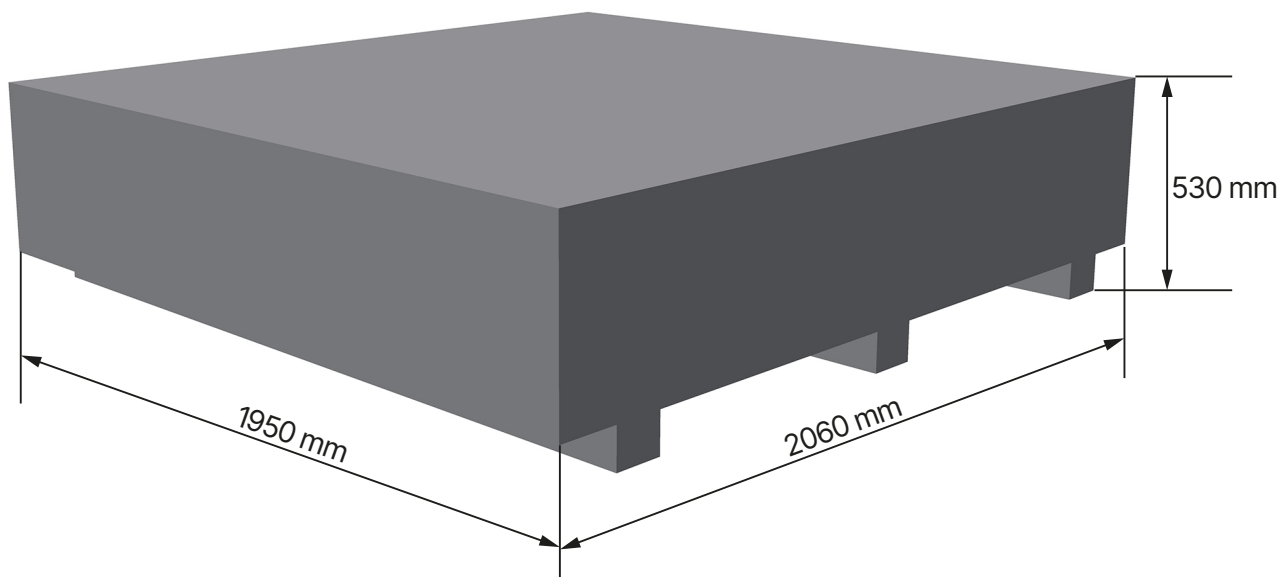

- Saxlift med hydraulcylindrar och hydraulaggregat redan installerade
- Ramp för påkörning
- Styrenhet med inbyggt hydraulaggregat
- Instruktionsbok med testbok

### Obs



Om något saknas i förpackningen, kontakta vår försäljningsavdelning.

## 2.4 Plats

Maskinen ska hållas borta från brandfarliga och explosiva material samt från solljus och intensivt ljus. Maskinen bör också placeras på en väl ventilerad plats.



Maskinen bör installeras på tillräckligt fast mark, vid behov enligt minimikraven i specifikationerna i fundamentplanen.

Vid val av installationsplats ska förutom markförhållandena även riktlinjerna och anvisningarna i föreskrifterna om förebyggande av olyckor och arbetsplatsföreskrifterna beaktas.

Om enheten ska installeras på en golvplatta måste dess tillräckliga bärförmåga kontrolleras. I allmänhet rekommenderas att en byggnadsexpert konsulteras för en bedömning när maskinen installeras på golvtak.

Maskinen får endast installeras och användas i slutna rum. Den har ingen lämplig säkerhetsutrustning (t.ex. IP-skydd, galvaniserad konstruktion) för utomhusbruk.

Temperatur	5 - 50°C
Havsnivå	< 1500m
Luftfuktighet	50 % vid 40 °C - 90 % vid 20 °C

### Plats Minsta avstånd

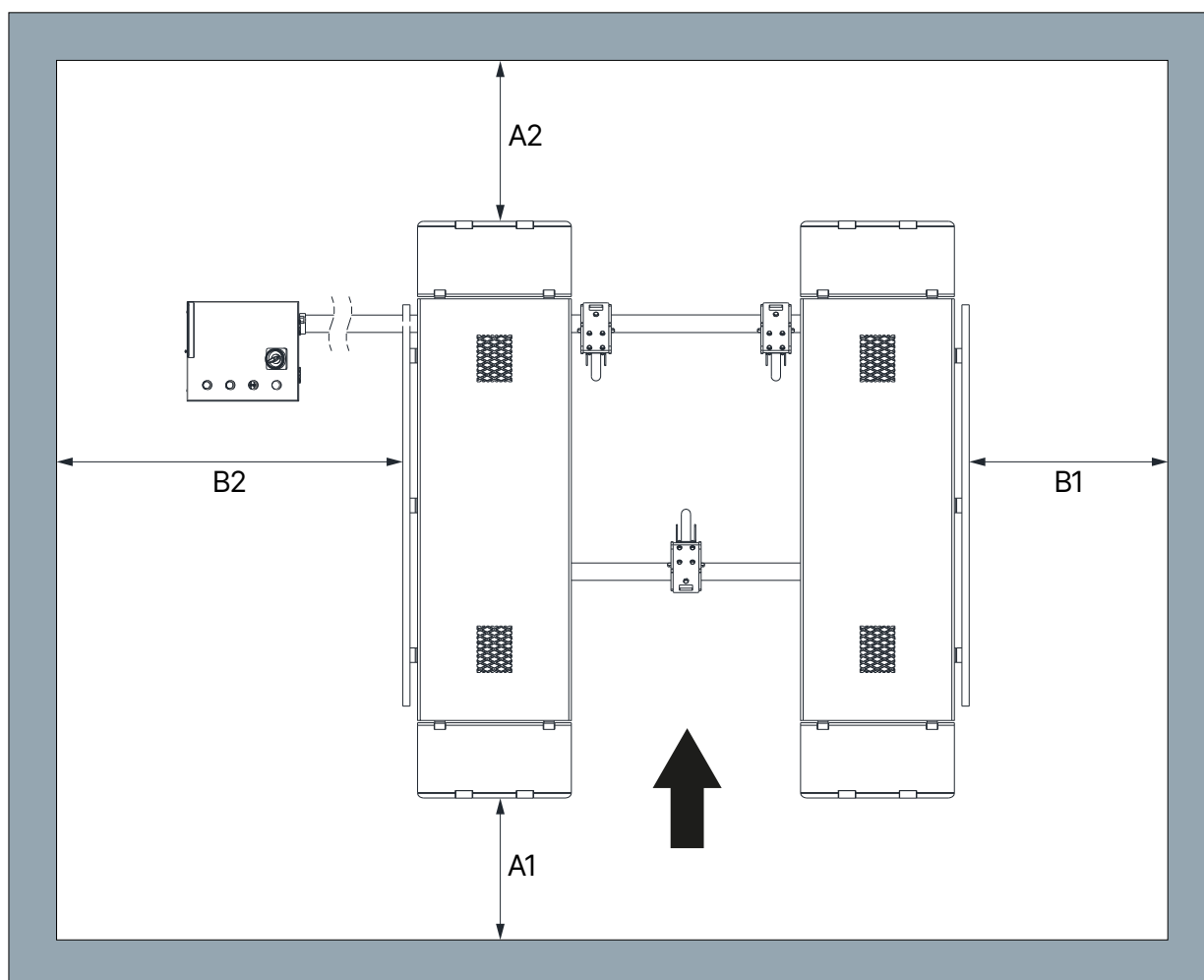

- A1 Min. 2000 mm
- A2 Min. 700 mm
- B1 Min. 700 mm
- B2 Min. 1000 mm



### Varning



En befintlig utrymningsväg på minst 700 mm måste bibehållas, även när fordonet är upplyft.

## 2.5 Elektrisk anslutning

### Uppmärksamhet



De allmänna och lokala föreskrifterna måste följas. Därför får detta steg endast utföras av en utbildad specialist.

Var uppmärksam på den nödvändiga försörjningsledningen.

Anslutningen ska göras enligt produkten med en 230V Schuko-kontakt.

Spänningsavvikelser bör inte överstiga 0,9 - 1,1 gånger det nominella spänningsområdet och frekvensavvikelser bör inte överstiga 0,99 - 1,01 gånger frekvensområdet. För att kunna garantera detta måste nödvändiga skyddsåtgärder vidtas.

I slutet av arbetet måste motorns rotationsriktning kontrolleras.

## 2.6 Hydraulisk anslutning

**Innan systemet tas i drift eller drivs med olja för första gången måste följande iakttas för optimal, störningsfri och praktiskt taget luftfri drift:**

- Alla hydraulledningar måste anslutas och dras åt i enlighet med hydraulschemat och, i förekommande fall, slangbeteckningen.
- Alla hydraulledningar och cylindrar måste vara avluftade enligt hydraulikplanen eller slangbeteckningen.
- För att säkerställa att systemet och de slangledningar som används fungerar korrekt och säkert är det viktigt att säkerställa att de hydraulvätskor som används överensstämmer med tillverkarens specifika specifikationer och rekommendationer.
- Använda medier som inte uppfyller de specifika kraven eller är förorenade kommer att skada hela hydraulsystemet, förkorta livslängden på de hydraulsystem som används och leda till uteslutning av ansvar och garanti.

### Obs



En förorening av anläggningen är också möjlig vid en ny oljepåfyllning.

Minimikravet och den minsta oljemängden måste kontrolleras eller framställas.

## 2.7 Montering



### Obs

Denna anvisning är inte att betrakta som en monteringsanvisning, här ges endast tips och hjälp för kunniga och skickliga montörer.



### Varning

Lämpliga kläder och individuell skyddsutrustning måste bäras vid följande arbeten.



### Försiktighet

Felaktig montering och felaktiga justeringar medför att ansvar och garanti bortfaller.

Delvis förmonterade maskiner måste inspekteras, instrueras och godkännas av en kompetent person innan de tas i drift.

Montering av maskinerna skall utföras av en kunnig och kvalificerad person.

### 2.7.1 Montering av lyftplattformen

1. Ställ upp och rikta in lyftplattformen och kopplingsboxen. Var uppmärksam på körriktningen när du ställer upp lyftplattformen.

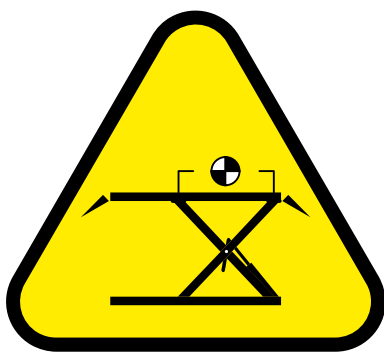

2. Anslutning av hydraulslangarna

- Dra hydraulslangarna genom det bifogade tomröret
- Koppla slangarna till anslutningarna på saxlyften och till ventilblocket i styrboxen



### Obs

Dra åt alla hydraulanslutningar och se till att inga rörliga delar kan skada hydraulslangarna.

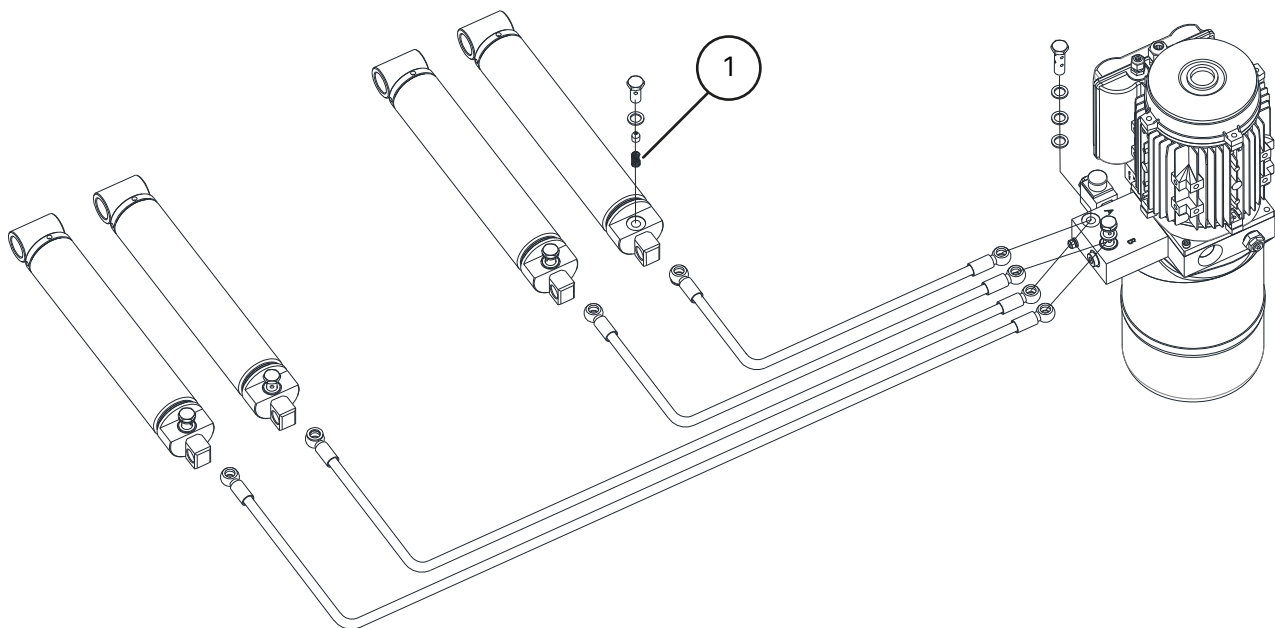

① Flödesbegränsare

### 3. Hydraulolja

- Fyll på hydraulolja upp till markeringen på mätsticken
- Avluftning av hydraulkretsen [se "Avlufta luften från saxliften"](#)

### 4. Elektrisk anslutning

#### Uppmärksamhet



Här måste både allmänna och lokala föreskrifter följas.

Därför får detta steg endast utföras av en utbildad fackman. Var uppmärksam på nödvändig matningsledning (se ["Elektrisk anslutning"](#).)

### 5. Montera uppkörnings- och nedkörningsramperna med förregling på saxlyften

#### 2.7.2 Grundläggningsplan (tillval)

Lyftplattformen kan som tillval monteras permanent i rummet. De hål som krävs för detta ändamål är redan förberedda i lyftplattformens basram. Mobilitet krävs inte.

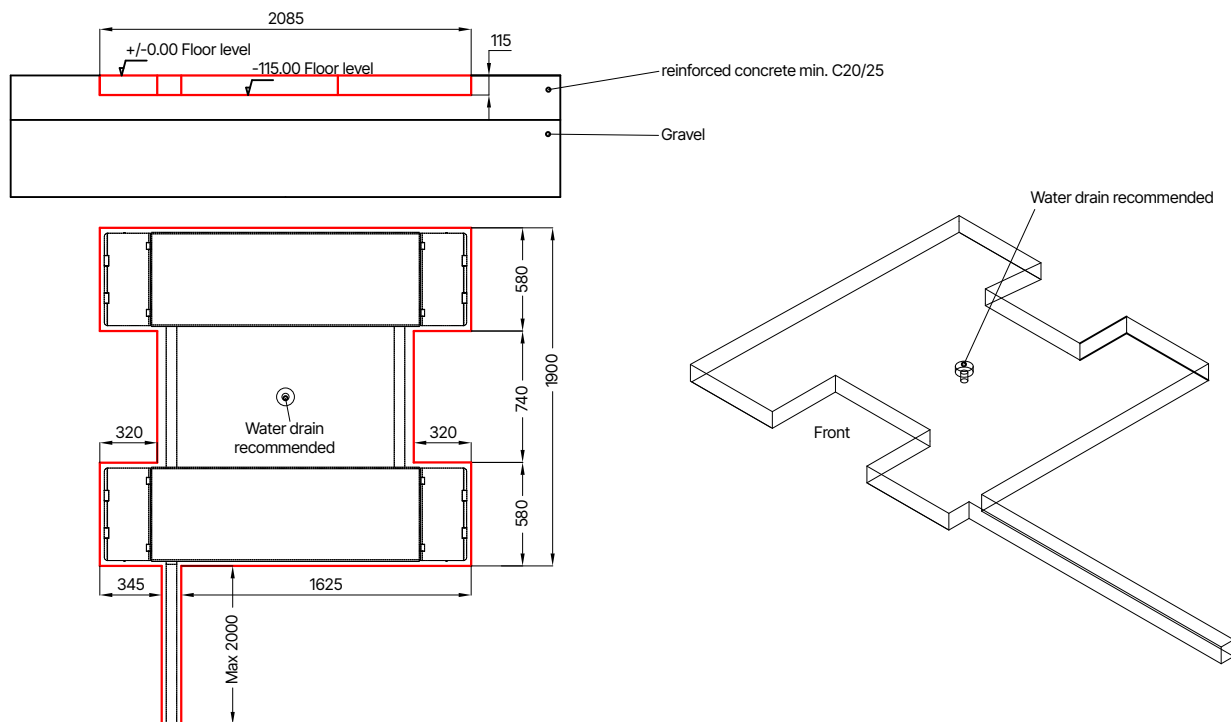

### 2.7.3 Kontroll före första lyft

- Kontrollera att alla anslutningar (skruvar, muttrar, bultar etc.) är korrekt fastsatta.
- Kontrollera alla hydrauliska och pneumatiska komponenter och anslutningar med avseende på läckage och dra åt vid behov.
- Kontrollera alla knappar för korrekt funktion. Se till att alla komponenter som krävs för funktionen är aktiverade (öppna spärrar, öppna sänkventil, aktivera motorkontakter etc.)
- Observera motorns rotationsriktning och ändra den vid behov.
- Avlufta hydraulkretsen enligt beskrivningen. Under det första lyftet, smörj glidbanorna på lyfttrucken eller saxarmarna (för fetttyp, se "[Förbrukningsmaterial för montering, underhåll och skötsel](#)")

### 2.7.4 Lyftning under belastning

- Lyft en last till en höjd av ca 500 mm
- Kontrollera att alla lyftpunkter är i kontakt med fordonet. Om alla är i kontakt kan lyftprocessen fortsätta.

#### Obs



Efter installationen ska du fylla i det bifogade "[Testbok](#)" bifogade formuläret.  
Denna information kommer att behövas vid eventuell service.



## 2.8 Före idrifttagning

### Varning













Kontrollera alla fästskruvar, elektriska, pneumatiska och hydrauliska ledningar före idrifttagningen och dra åt dem vid behov.

Var försiktig: Vissa av dessa måste kontrolleras med jämna mellanrum och dras åt vid behov.

### 3 OPERATION

#### 3.1 Bruksanvisningar

Företag:	<b>Verksamhetsinstruktioner</b>	Datum:
Verksamhet:	För arbete på lyftplattformar för fordon	Underskrift:
         	<b>Faror för människor och miljö</b>	
	<ul style="list-style-type: none"> <li>▪ Fara på grund av att fordonet kan glida av.</li> <li>▪ Fara på grund av varma ytor på fordonet</li> <li>▪ Risk för klämning på grund av rörliga delar</li> <li>▪ Elektrisk fara på grund av den elektriska utrustningen</li> <li>▪ Faror på grund av bristande underhåll av utrustningen.</li> </ul>	
	<b>Skyddsåtgärder och uppföranderegler</b>	
	<b>Lyftning av fordonet</b>	
	<ul style="list-style-type: none"> <li>▪ Placera fordonet på lyftplattformen.</li> <li>▪ Undvik ojämn lastfördelning, överlasta inte plattformen, använd lämpliga upptagningselement med en halkfri eller formsäker yta, lyft endast upp på angivna punkter på fordonet.</li> <li>▪ Kontrollera funktionen hos avrullningssäkerhetsanordningarna eller svängarmssäkerhetsanordningarna i alla riktningar.</li> <li>▪ Lyft endast om inga personer är i fara.</li> </ul>	
	<b>Arbete på det lyftta fordonet</b>	
	<ul style="list-style-type: none"> <li>▪ Välj och bär personlig skyddsutrustning beroende på arbetet (t.ex. vid varma ytor).</li> <li>▪ Se upp för heta delar</li> <li>▪ Demontering av komponenter kan förändra lastfördelningen: säkra vid behov fordonet mot att tippa över.</li> <li>▪ Använd endast godkända monteringsstöd.</li> </ul>	
	<b>Sänkning av fordonet</b>	
	<ul style="list-style-type: none"> <li>▪ Ta bort verktyg och andra föremål från farozonen.</li> <li>▪ Sänk endast om inga personer är i fara.</li> <li>▪ Fotskydd, säkerhetskanter eller varningsljud efter mellanliggande stopp förhindrar fotskador.</li> </ul>	
	<b>Lyftplattformen får endast användas utan övervakning av instruerade och kompetenta medarbetare från 18 år och uppåt.</b>	
<b>Beteende vid funktionsstörningar och vid fara</b>		
<ul style="list-style-type: none"> <li>▪ Rapportera fel på maskinen till installatören eller tillverkaren.</li> <li>▪ Stäng av maskinen och säkra den mot obehörig återstart.</li> <li>▪ Skador får endast repareras av kvalificerad personal.</li> <li>▪ Vid brand, försök att släcka branden.</li> </ul>		
<b>Första hjälpen</b>		
<ul style="list-style-type: none"> <li>▪ Informera första hjälparen (se larm- eller beredskapsplan).</li> <li>▪ Behandla skador omedelbart</li> <li>▪ Gör en anteckning i första hjälpen-boken.</li> <li>▪ Vid allvariga skador, ring ett nödsamtal.</li> </ul>		
<b>Underhåll</b>		
<ul style="list-style-type: none"> <li>▪ Reparationer får endast utföras av auktoriserad och utbildad personal.</li> <li>▪ Koppla bort eller säkra maskinen från strömförsörjningen under inställnings-, justerings-, underhålls- och servicearbeten.</li> <li>▪ Rengör lyftplattformen vid arbetets slut och kontrollera nivån i hydraulsystemet.</li> <li>▪ Årlig kontroll av lyftplattformen av en auktoriserad och instruerad person.</li> </ul>		
<b>Notruf 112</b>		



## 3.2 Manövrering av lyftplattformen

### Uppmärksamhet



Läs noga igenom alla säkerhetsinstruktioner innan du använder lyften.

### Placering av lyftaggregatet

- Tryck på lyftknappen för att montera båda hjulen på drivaggregatet. Se till att de är i rätt position på tvärstången.
- Sänk lyftplattformen helt med hjälp av knappen Sänk. Den bakre delen av lyftplattformen sänks automatiskt ner på rullarna.
- Placera dragstångens främre stöd på lyftplattformen.
- Placera kopplingsboxen på lyftplattformens pickup-platta och fäst den vid behov.
- Lås uppkörnings- och nedkörningsramperna.
- Nu kan du använda dragstången för att försiktigt lyfta lyftplattformens front och förflytta plattformen. Var alltid uppmärksam på kopplingsboxen.
- Placera lyftplattformen på en lämplig plats.
- För att parkera lyftplattformen redo för drift, följ de föregående stegen i omvänd ordning.

### Förberedelse

- Kontrollera bilens markfrigång
- Placera fordonet centralt framför lyftplattformen och kör försiktigt upp med hänsyn till lastfördelningen.
- Placera lämpliga gummiplattor på lyftplattformen. Se till att de är centrerade under fordonets uppsamlingspunkter.

### Lyft

- Slå på lyftplattformen med huvudströmbrytaren
- Lyft upp bilen till en höjd av 100-150 mm och stoppa lyftet genom att släppa upp lyftknappen.
- Kontrollera att bilen står säkert på lyften och att alla pickup-punkter är i kontakt.
- Fortsätt sedan lyftprocessen under observation.

### Sänkning

- Innan du sänker, kontrollera om det finns några föremål under bilen.
- Tryck på knappen Sänk. Lyftplattformen sänks helt.

### Avslutning

- Ta bort gummiskivorna från lyftplattformen.
- Kör bort fordonet från lyftplattformen.

## 3.3 Avlufta luften från saxliften



### Obs



Var noga med att tillsätta olja om det inte finns tillräckligt med olja i kretsen under avluftningsprocessen.

1. Tryck på Lyft-knappen tills lyftplattformen är helt upplyft och rör sig mot tryck (överbrygga vid behov gränslägesbrytaren i förväg).
2. Tryck på knappen Sänk för att sänka lyftplattformen helt. Släpp inte knappen ännu.
3. Håll ned-knappen intryckt i ytterligare 10 sekunder så att eventuell kvarvarande luft kan tränga ut.
4. Upprepa denna procedur 4-5 gånger.

### Tips



Förkorta sänkningstiden genom att lasta lyften med last.

## 3.4 Grundläggande anteckningar

- Maskinen får endast användas självständigt av personer som har fyllt 18 år, som har fått instruktioner om hur maskinen ska användas och som har visat sin kompetens för arbetsgivaren.
- De måste uttryckligen ha fått tillstånd av arbetsgivaren att använda maskinen. Ordern att använda maskinen måste ges skriftligen.
- Maskinen får endast användas för sitt avsedda ändamål.
- Använd alltid specificerat material för montering och drift.
- Före montering eller demontering ska alla komponenter kontrolleras; de får inte visa några tecken på skador.
- Följ vid behov tillverkarens särskilda anvisningar för montering eller demontering av fordonsspecifika arbeten.
- En viktig del av garantin / garantin är uppfyllandet av underhållsschemat. I synnerhet renlighet, korrosionsskydd, kontroll om nödvändigt omedelbar reparation av skador.
- Se alltid upp för faror under drift. Koppla omedelbart bort systemet från alla energikällor (el etc.) så snart faror uppstår. Kontakta sedan din återförsäljare.
- Alla varningsskyltar måste alltid vara tydligt läsbara. Om de är skadade måste de omedelbart bytas ut.

### Fara



Var uppmärksam på maskinens eventuella skärpunkter.



### **Försiktighet**

Under drift kan bullret uppgå till 85 dB (A), därför bör operatören vidta lämpliga skyddsåtgärder.



### **Fara**

Maskinens rörliga delar kan fastna i lösa kläder, långt hår eller smycken.

## 4 UNDERHÅLL

För att säkerställa en säker drift av maskinen är användaren skyldig att regelbundet underhålla maskinen. Reparationer får endast utföras av auktoriserade servicepartner eller av kunden efter samråd med tillverkaren.

### Varning



#### Före underhålls- och reparationsarbeten måste:

- Koppla bort maskinen från ALLA strömförsörjningar.
- Stäng av huvudströmbrytaren eller dra ut stickkontakten och, om nödvändigt, släpp ut tryckluften från systemet.
- Lämpliga åtgärder måste vidtas för att förhindra att maskinen sätts på igen.

### Varning



Arbete på elektriska element eller på matningsledningen får endast utföras av kvalificerade personer eller elektriker.

### 4.1 Förbrukningsmaterial för montering, underhåll och skötsel

#### Hydraulisk olja

Minsta krav			
Eni PRECIS HLP-D Art.nr: 090536 (10 liter)			
Sommar	(10° till 45°)	HLP-D 32 ZFR	(t.ex.: Eni PRECIS)
Vinter	(under 10°)	HLP-D 22 ZFR	(t.ex.: Eni PRECIS)

#### Konserveringsmedel för linor, svetsar, skruvar, hörn, kanter och håligheter.

Minimikrav		
Würth skyddande vaxspray	400 ml	Artikelnummer: 90534

#### Smörjmedel för glidbanor

Minimikrav	
LAGERMEISTER WHS 2002 White EP högpresterande fett med hög prestanda	Artikelnummer: 90530

#### Smörjmedel för bussningar, kedjor, rullar och rörliga delar

Minimikrav	
Vit Ultra Luber sprayburk	500 ml
Artikelnummer: 34403	



## Rengöring

Minimikrav	
Caramba Intensive Brake Cleaner acetonfri	

## Skötsel och skydd av metaller, målade eller pulverlackerade ytor

Minimikrav		
Petec Spray genomskinlig	500 ml	Artikelnummer: 73550
Petec sugkanna genomskinlig	1000 ml	Artikelnummer: 73510
Würth skyddande vaxspray	400 ml	Artikelnummer: 90534

## Skötsel och skydd av metaller, målade eller pulverlackerade ytor i slitbanan och plastdelar.

Minimikrav		
Valet Pro Classic Protectant plasttättningsmedel	500 ml	Artikelnummer: 20020034S

## 4.2 Säkerhetsbestämmelser för olja

- Följ alltid de lagstadgade kraven eller bestämmelserna för hantering av spillolja.
- Gör alltid avfallshandlingen av spillolja av ett certifierat företag.
- Vid läckage måste oljan omedelbart samlas upp med hjälp av bindemedel eller brickor så att den inte kan tränga ner i marken.
- Undvik all hudkontakt med oljan.
- Låt inte oljeångor komma ut i atmosfären.
- Olja är ett brännbart medium. Var medveten om potentiella faror.
- Bär oljeresistent skyddskläder som handskar, skyddsglasögon, skyddskläder osv.



### 4.3 Plan för underhåll eller vård



#### Obs

Maskinen måste servas, rengöras och underhållas med jämna mellanrum, oavsett hur smutsig den är.

Därefter skall maskinen behandlas med ett skötselmedel (t.ex. olja eller vaxspray). Använd inte rengöringsmedel som är skadliga för huden.

**Om de nämnda punkterna inte uppfylls förfaller garantianspråket!**

Intervall	Omedelbart	Veckovis	Månadsvis	1/4 årligen	1/2 årligen
Inspektion av ALLA säkerhetsrelaterade delar	X				
Rengöring	X				
Kontrollera eller återställa ytskydd	X				
Kontrollera tätheten i hydraulsystemet	X				
Kontrollera eller återställa yt- eller korrosionsskydd	X				
Kontrollera eller åtgärda skador på lackering och komponenter	X				
Kontrollera eller reparera rostskador	X				
Kontrollera eller återbehandla håligheter och omålade områden.	X				
Kontrollera att det pneumatiska systemet är tätt.	X				
Kontrollera skruvarnas hållfasthet.	X				
Kontrollera, smörj och justera lagerspelet.	X				
Kontrollera slitdelar		X			
Kontrollera vätskor (nivå, slitage, föroreningar, kvalitet)		X			
Kontrollera och smörja glidytor		X			
Avlägsna inre smuts			X		
Rengör och kontrollera elektriska komponenter				X	
Kontrollera motor och växellåda med avseende på funktion och slitage.				X	
Kontrollera svetsar och konstruktion				X	
Utför visuell inspektion (enligt inspektionsplanen).					X

#### 4.4 Felsökning eller felvisning och åtgärdande av felet

##### Problem vid lyftning

Symtom	Orsak	Lösning
<b>Lyftaren lyfter inte när man trycker på knappen (motorn går inte).</b>	Skada på motorn	Kontrollera motorn och byt ut den vid behov.
	Defekta säkringar på grund av t.ex. spänningsvariationer	Eliminera orsakerna och byt ut säkringar
	Defekt knapp och/eller kontakt	Byt ut knappen och/eller kontakten.
	Defekt huvudströmbrytare och/eller kontakt	Byt ut huvudbrytare och/eller kontakt
	Defekt eller otillräcklig matningskabel	Byt ut kabeln
	Fluktuerande eller felaktig ingångsspänning	Kontrollera spänningen
	Defekt motorkontaktor	Byt ut motorkontakten
	Termiskt relä har utlöst	Kontrollera termiskt relä och motor
	Slutbrytaren är defekt eller blockerad	Kontrollera gränskopplaren, byt ut den vid behov
<b>Lyftplattformen lyfts inte när man trycker på knappen (motorn är igång).</b>	Brist på hydraulolja	Fyll på olja
	Oljefilter igensatt	Rengör oljefiltret
	Oljeförlust	Byt ut skadade komponenter
	Öppna sänkeventilen	Kontrollera och byt ut sänkeventilen vid behov
	Fel rotationsriktning på motorn	Byt ut faserna
	Defekt kugghjulspump	Kontrollera pumpen och byt ut den vid behov
	Tillåten belastning har överskridits	Arbeta inom den angivna nyttolasten
	Övertrycksventilen är inställd för lågt	Ställ in tryckavlastningsventilen på maximal arbetsbelastning
<b>Lyftplattformen lyfter ryckigt</b>	För litet utrymme mellan glidskenorna	Avståndet mellan glidskenorna och styrningen måste vara 1,5 - 2,5 mm.
	Luft i hydraulsystemet	Avluftning av hydraulsystemet
	Smutsig hydraulolja	Byt hydraulolja
	Glidskenorna är inte smorda	Smörj glidbanorna
<b>Lyftplattformen fortsätter att lyfta efter att knappen släppts</b>	Defekt knapp eller kontaktor	Byt ut den defekta knappen eller kontaktorn.



## Problem vid sänkning

Symtom	Orsak	Lösning
Hissen sänks inte		
	Defekt knapp och/eller kontakt	Byt ut knapp och/eller kontakt
	Defekt styrrelä	Kontrollera styrreläet
	Hinder under plattformen	Ta bort hindret
	Slangbrottsskydd utlöst	Höj plattformen kort och tryck på "DOWN" igen.
	Sänkningsventilen är inte aktiverad	Kontrollera den elektriska anslutningen
	Sänkningsventilens magnetpole är defekt.	Byt ut magnetpolen
	Styrventilen defekt	Byt ut styrventilen
<b>Om felen inte kan åtgärdas, sänk hissen med hjälp av nödsänkningsfunktionen och kontakta vår serviceavdelning</b>		
Plattformen sänks för långsamt eller ryckigt	Sänkningsventilen är smutsig	Rengör sänkeventilen
Hissen sänks av sig själv	Läckande hydrauliska anslutningar	Dra åt anslutningarna, tätning vid behov
	Otäta hydrauliska ledningar	Byt ut hydrauliska ledningar
	Läckande hydraulcylindrar	Byt ut tätningar och rengör hydraulsystemet
	Smutsig eller defekt sänkeventil	Rengör eller byt ut sänkeventilen
	Läckande backventil	Rengör eller byt ut

## Andra problem

Symtom	Orsak	Lösning
Lyften höjs och sänks inte synkront	Luft i den hydrauliska kretsen	Avluftning av hydraulkretsen
Produkten uppvisar (allvarliga) rostskador	Skada eller otillräckligt rostskydd Underhåll vid behov	Avlägsna rost, rengör och återställ ytan.



Symtom	Orsak	Lösning
Ovanligt högljudd motor	Oljefiltret är förorenat.	Rengör oljefiltret
	Luft i hydraulkretsen	Avluftning av hydraulsystemet
	Smutsig hydraulolja	Byt ut hydrauloljan
	Ingångsspänningen är felaktig / fas saknas	Kontrollera anslutningen / kontrollera spänningen vid utgången av motorns kontaktor
Brytaren (säkringen) har löst ut.	Kontrollera kontaktorna på kontaktorn	Byt ut kontaktorn
	Kontrollera kapaciteten hos brytare	Byt ut säkringarna.
	Kontrollera att kabeln inte är skadad.	Byt ut kabeln.
<b>SE ALLTID TILL ATT ANVÄNDA ORIGINALDELAR OCH ORIGINALTILLBEHÖR.</b>		

#### 4.5 Underhålls- och serviceinstruktioner

##### Obs



Allt underhålls- och servicearbete bör utföras minst efter ["Plan för underhåll eller vård"](#) utföras

#### Kontroll av oljenivå

1. Sänk lyftplattformen helt
2. Ta bort påfyllningslocket
3. Kontrollera oljenivån vid påfyllningslocket

#### Byte av olja

1. Sänk lyftplattformen helt.
2. Ta bort oljepåfyllningspluggen
3. Ta försiktigt bort oljeavtappningspluggen och låt oljan rinna ut i en lämplig behållare

##### Obs



Rengör tanken och oljefiltret för att förhindra att hydrauloljan förorenas i förtid.

4. När oljan är helt avtappad, stäng tanken med oljeavtappningspluggen
5. Fyll på ny olja i oljetanken
6. Höj och sänk lyften och kontrollera att den maximala lyfthöjden fortfarande är korrekt

7. Fyll försiktigt på olja om det behövs

**Obs**



Den förbrukade oljan måste omhändertas i enlighet med gällande bestämmelser.

#### 4.6 Nödsänkning vid strömavbrott

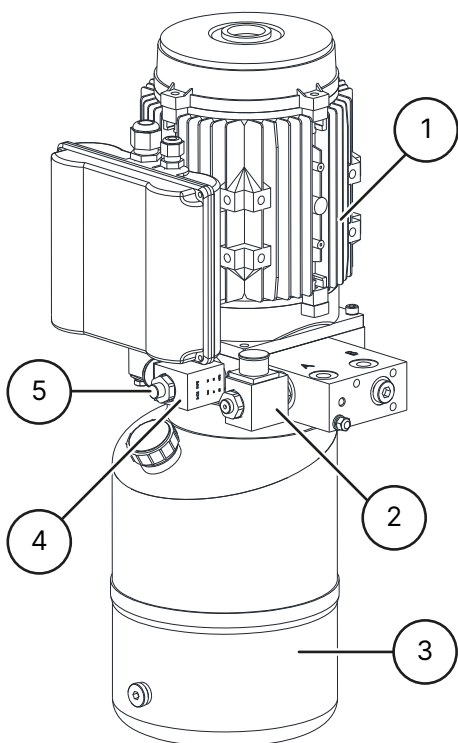

- ① Motor
- ② Styrventil
- ③ Oljetank
- ④ Sänkningsventil
- ⑤ Nödvattningsplugg

1. Vrid långsamt nödvattningspluggen på sänkningsventilen moturs och manövrera samtidigt styrventilen.
2. Efter avslutad sänkning stänger du nödsänkingskruven genom att vrida den medurs.

#### 4.7 Bortskaffande

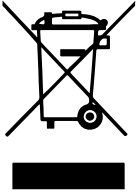

Koppla bort luft- och strömförsörjningen.  
Avlägsna alla icke-metalliska material och förvara dem enligt lokala föreskrifter.  
Avlägsna oljan från maskinen och förvara den enligt lokala föreskrifter.  
Återvinn allt metalliskt material.



#### Fara

Maskinen innehåller vissa farliga ämnen.  
Dessa kan förorena miljön och orsaka skador på människokroppen.  
Var försiktig och använd vid behov skyddskläder vid hantering.



## 5 EG- EU FÖRSÄKRAN OM ÖVERENSSTÄMMELSE

Enligt maskindirektivet 2006/42/EG, bilaga II 1A, EMC-direktivet 2014/30/EU, bilaga IV.

Serienummer

Företagsnamn och fullständig adress till tillverkaren

**ATH-Heinl GmbH & Co. KG**  
Gewerbepark 9  
DE - 92278 Illschwang

Namn och adress till den auktoriserade representanten för dokumentationen.

**ATH-Heinl GmbH & Co. KG**  
Gewerbepark 9  
DE - 92278 Illschwang

Vi försäkrar härmed att den nedan angivna maskinen, i den version som vi har släppt ut på marknaden, uppfyller de relevanta, grundläggande säkerhets- och hälsokraven i EG-direktivet 2006/42/EG och den harmoniseringslagstiftning som anges nedan.

### Beskrivning av maskinen

### Lyftplattform för fordon

Typbeteckning

ATH Flex Lift 30  
ATH Flex Lift 30Z

Föremålet för den deklARATION som beskrivs ovan överensstämmer med följande relevanta harmoniseringslagstiftning från unionen.

Direktiv 2006/42/EG, EU-Abl. L157/24 från 09.06.2006

Följande harmoniserade standarder och föreskrifter har följts

DIN EN ISO 12100:2010 (Maskinsäkerhet)  
DIN EN 1493:2010 (Maskindirektivet)  
DIN EN 60204-1: 2018 (Maskinsäkerhet)

Institut för provning

**CTI-CEM International Ltd**  
Unit 200 Greenogue Business Park  
Grants Lane, Rathcoole,  
Co. Dublin. Ireland

Referensnummer för tekniska data

C-353-20-0726-22-01-B

Nummer på certifikatet

C-353-20-0726-22-01-B1

**ATH-Heinl GmbH & Co. KG**

Gewerbepark 9  
DE - 92278 Illschwang

Hans Heinl  
(verkställande direktör)

November 2022

**OMBYGGNADER OCH/ELLER MODIFIERINGAR AV MASKINEN  
OGILTIGFÖRKLARAR CE-TESTET OCH UTESLUTER ALLT ANSVAR.**

## 6 BILAGA

### 6.1 Elektriskt kretsschema

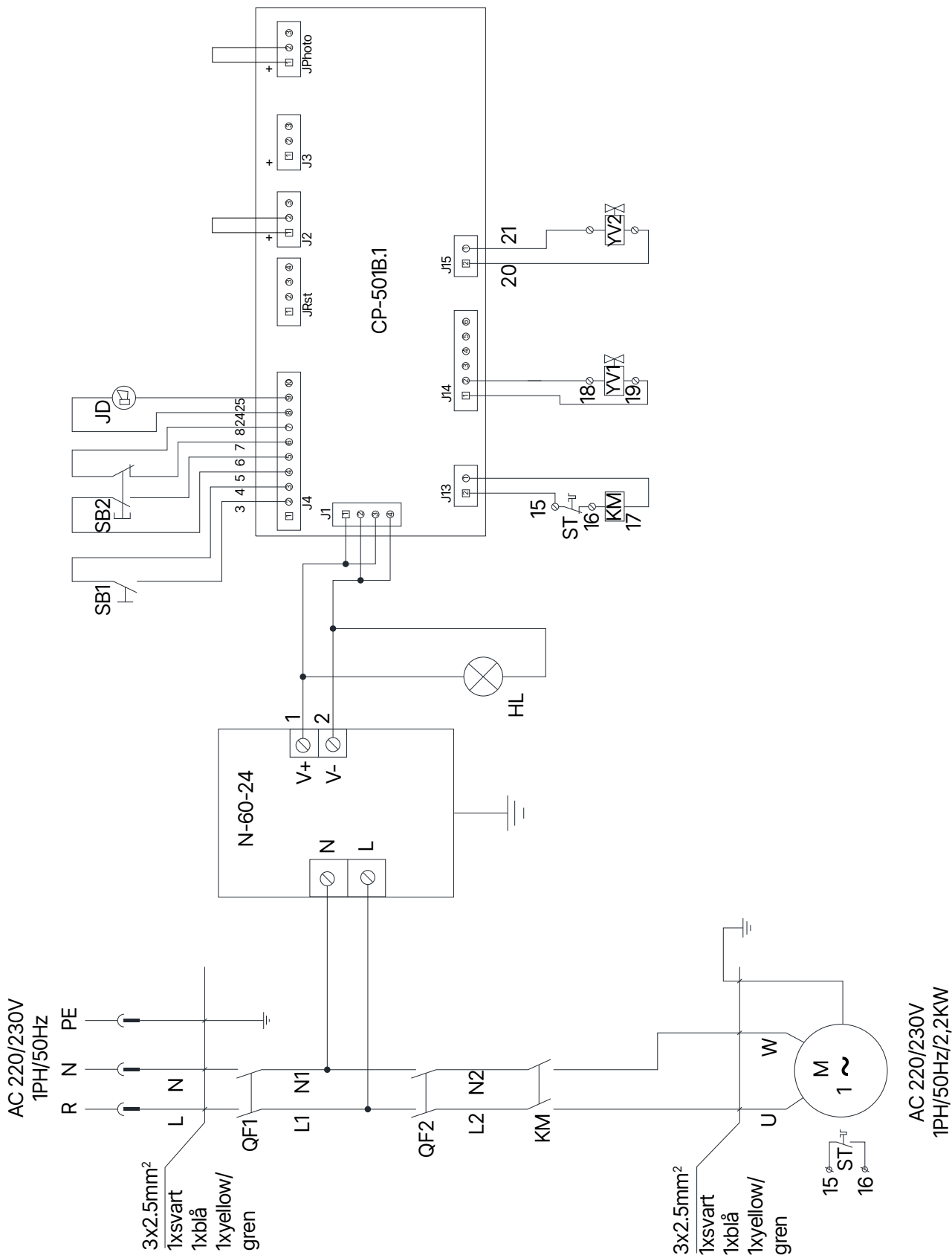

**QF1** Huvudströmbrytare  
**M** Motor 2,2KW 1PH  
**KM** Motorkontaktor DC  
**YV2** Styrventil  
**N-** Strömförsörjning 24V-60W  
**60-**  
**24**  
**SB2** Knapp för sänkning

**QF2** Automatisk krets brytare  
**ST** Termiskt relä  
**YV1** Sänkventil  
**JD** Signalgenerator  
**SB1** Lyftknapp

## 6.2 Hydrauliskt kretsschema

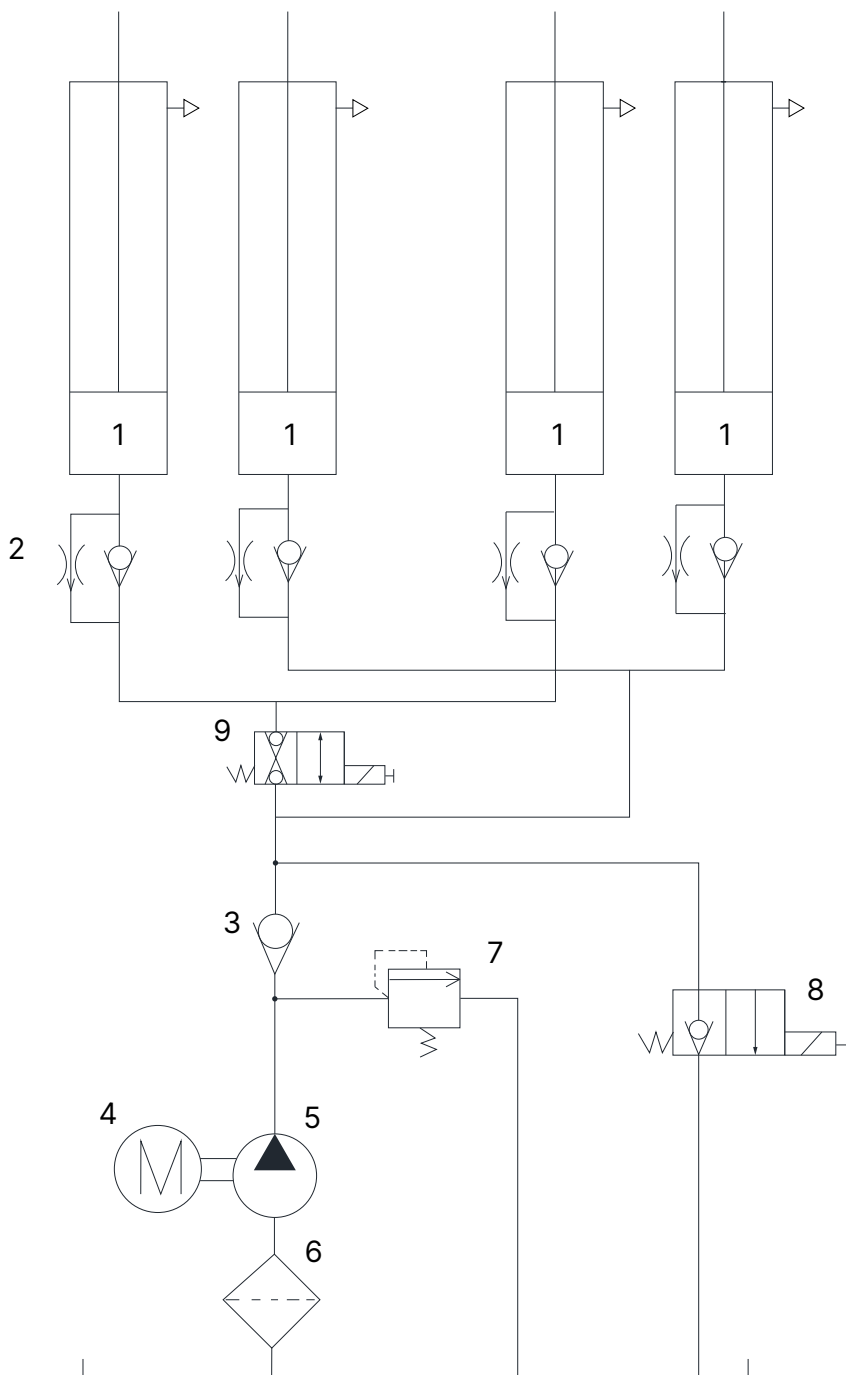

1   Hydraulcylinder  
3   Backventil  
5   Kugghjulpump  
7   Övertrycksventil  
9   Styrventil

2   Flödesbegränsare  
4   Motor  
6   Oljefilter  
8   Sänkingsventil



## 7 GARANTIKORT

Handlarens adress:	Kundadress:
Företag (eventuellt kundnummer):	Företag (eventuellt kundnummer):
Kontakta:	Kontakta:
Street:	Gata:
Postnummer och stad:	Postnummer och stad:
Telefon och fax:	Telefon och fax:
E-post:	E-post:
Tillverkare & modell:	Tillverkningsår:
Tillverkningsår: År:	Säkerhetsnummer:

### Beskrivning av meddelandet:

---

---

---

### Beskrivning av de reservdelar som behövs:

Reservdel:	Part number:	Antal:
------------	--------------	--------

### Viktiga anmärkningar:

Skador orsakade av felaktig hantering, försummat underhåll eller mekanisk skada täcks inte av garantin. För system som inte har installerats av en auktoriserad ATH-Heinl-montör är garantin begränsad till tillhandahållandet av nödvändiga reservdelar.

### Transportskador:

- Uppenbart fel (Synlig transportskada, notera på transportörens följesedel, skicka kopia av följesedel och foton omedelbart till ATH-Heinl).
- Dolda fel (Transportskada upptäcks först vid uppäckning av varan, skicka skadeanmälan med bilder till ATH-Heinl inom 24 timmar).

Plats och datum

Underskrift och stämpel



## 7.1 Produktgarantins räckvidd

### Fem år

- Om enhetens struktur

### Ett år (under normala omständigheter/användning inom ramen för garantin)

- Strömförsörjningsenheter
- Hydrauliska cylindrar
- Alla andra slitdelar som t.ex. vridskivor, gummiplattor, kablar, kedjor, ventiler, brytare osv.

### Undantag från garantin för

- Defekter som orsakas av normalt slitage, felaktig användning, transportskador, felaktig installation, spänning eller brist på erforderligt underhåll.
- Skador till följd av försummelse eller underlåtenhet att följa de angivna instruktionerna i denna manual och/eller andra medföljande instruktioner.
- Komponenter som har skadats under transport.
- Komponenter som inte uttryckligen listats men som hanteras som allmänna slitdelar.
- Vattenskador orsakade av t.ex. regn, överdriven fukt, korrosiva miljöer eller andra föroreningar.
- Fläckar som inte påverkar funktionen.

### **GARANTIN GÄLLER INTE OM GARANTIKORTET INTE HAR SKICKATS TILL ATH-HEINL.**

Det påpekas att skador och funktionsstörningar som orsakas av att underhålls- och inställningsarbeten inte följs (enligt bruksanvisningar och/eller instruktion), felaktiga elektriska anslutningar (rotationsfält, nominell spänning, säkringsskydd) eller felaktig användning (överbelastning, installation utomhus, tekniska ändringar) utesluter garantianspråk!



## 8 TESTBOK



### Obs

Denna testbok (inklusive protokoll) är en viktig del av bruksanvisningen eller produkten.  
**!!!FÖRVARA DEN OMSORGSFULLT!!!**

### Inspektion

Produkten ska inspekteras av ett lämpligt och godkänt företag eller institution efter avslutad installation, överlämning, instruktion om nödvändigt och därefter med regelbundna intervaller i enlighet med de bestämmelser och lagbestämmelser som gäller i det land där produkten används.

Vid ändringar eller utvidgningar av produkttypen skall en ytterligare provningslogg bok föras och godkännas.

### Inspektionens omfattning

Förutom att det är nödvändigt att kontrollera att systemet fungerar, är rent och underhållsfritt, skall de säkerhetsrelevanta komponenterna i hela systemet särskilt kontrolleras.



### Tekniska uppgifter

hänvisa till "[Tekniska data](#)".

### Typskylt

Notera alla uppgifter nedan

Tillverkare och typ av monteringsmaterial som används

 ATH-Heinl			
<b>Typ</b> Type		<b>Serien #</b> Serial #	
<b>Spannung</b> Voltage		<b>Baujahr</b> Year of built	
<b>Leistung</b> Power		<b>Tragkraft</b> Capacity	
		Made by ATH-Heinl GmbH & Co.KG Gewerbepark 9   92278 Iilschwang GERMANY   Assembly in China	

## 8.1 Protokoll för installation och överlämning

Installationsplats:	Anordning/installation:
Företag:	Tillverkare:
Street:	Typ/Modell:
Stad:	Serienummer:
Land:	Tillverkningsår:

Den produkt som anges ovan har monterats, kontrollerats med avseende på funktion och säkerhet och tagits i bruk. Installationen har utförts av:

Operatören  experten

Operatören bekräftar att produkttypen är korrekt installerad, att han/hon har läst och förstått all information i denna bruksanvisning och detta protokoll och att han/hon iakttar dem i enlighet med detta, samt att han/hon håller dessa dokument tillgängliga för de instruerade operatörerna när som helst.

Operatören bekräftar att han efter installation och driftsättning av en utbildad person från tillverkaren eller en auktoriserad återförsäljare (expert) har fått instruktioner om maskinens funktion, hantering, säkerhetsrelevanta specifikationer, underhåll och skötsel, att han har fått maskinens dokument, information och specifikationer och att produkten fungerar korrekt.

VIKTIG ANMÄRKNING:

### OM OVANSTÅENDE PUNKTER INTE UPPFYLLS UPPHÖR GARANTIANSPRÅKET ATT GÄLLA!

Garantin är endast giltig vid uppfyllande av och bevis för korrekt installation, överlämnande, vid behov instruktion av maskinen samt årligt underhåll av en av tillverkaren auktoriserad expert. Intervallet mellan 2 underhållsintervaller får inte överstiga 12 månader. Vid icke-standardiserad användning eller vid användning i flera skift eller säsongsbetonad användning måste man komma överens om en ½ årlig inspektion och ett ½ årligt underhåll.

Garantianspråk godkänns endast om alla punkter i protokollet och i bruksanvisningen har uppfyllts, om anspråket framställs omedelbart efter upptäckt och om detta **protokoll** skickas **till tillverkaren i samband med underhålls- och, i förekommande fall, serviceprotokollet**.

Dessutom måste den särskilda informationen om garantin (omfattning, anspråk och specifikationer) som beskrivs i bruksanvisningen iakttas.

Skador och anspråk till följd av felaktig hantering, underlåtenhet att sköta underhåll och skötsel, användning av olämpliga eller inte specificerade monterings-, drifts-, underhålls- och skötselmaterial, mekaniska skador, manipulering av utrustningen utan samråd eller av obehöriga experter är uteslutna från garantin. För system som inte har installerats av en auktoriserad expert begränsas garantin genom tillverkarens överenskommelse till högst tillhandahållandet av nödvändiga reservdelar.

---

Expertens namn och företagsstämpel vid behov nummer och namn VKH

Expertens datum och underskrift

---

Operatörens namn och företagsstämpel

Operatörens datum och underskrift



## 8.2 Testplan

Testning	1	2	3	4	5	6
Datum						
Namnskylt						
Kortfattad bruksanvisning						
Bruksanvisningar						
Säkerhetsetikett						
Märkning för drift						
Ytterligare märkning						
Konstruktion (deformationer, sprickor)						
Fästdockor och stabilitet						
Betonggolvetets skick (sprickor)						
Tillstånd/allmänt skick						
Tillstånd / renhet						
Tillstånd/underhåll och tätning						
Tillstånd / vätskor						
Skick / Smörjning						
Tillstånd / Aggregat						
Tillstånd / Drivning						
Tillstånd / Motor						
Skick / växellåda						
Skick / Cylinder						
Skick / Ventil						
Skick / Elektrisk styrning						
Skick / Elektriska strömbrytare						
Tillstånd / Elektriska strömbrytare						
Skick / Elektriska ledningar						
Skick / Hydrauliska ledningar						
Skick / Hydrauliska kopplingar						
Skick / Pneumatiska ledningar						
Skick / Pneumatisk skruvförbindelse						
Skick / Täthet mot läckage						
Skick / Bultar och lager						
Skick / Slitdelar						
Skick / Täckningar						
Skick / Funktioner under belastning						

Testning	1	2	3	4	5	6
Datum						
Skick / Säkerhetsrelevanta komponenter						
Skick / Elektrisk säkerhetsanordning						
Skick / Hydraulisk säkerhetsanordning						
Villkor / Pneumatisk säkerhetsanordning						
Villkor / Mekanisk säkerhetsanordning						
Villkor / Funktioner under belastning						
Kontrollmärke utfärdat						



### 8.3 Inspektionsrapport

Visuell inspektion (auktoriserad expert)

#### Resultat av inspektionen

Vid en regelbunden/extraordinär inspektion/reinspektion\*.

Anordningen har genomgått ett test för driftklarhet. Inga/alla följande\* defekter har upptäckts:

---

---

---

---

---

Inspektionens omfattning: Funktionell och visuell inspektion enligt specifikationerna  
Delvis inspektion kvarstår:

---

---

Det finns inga \*) invändningar mot idrifttagningen, ingen \*) ny provning krävs.

---

---

(plats, datum)

Bekräftelse av godkännande:

(expertens underskrift)

(Expertens namn)

(Arbetsstitel)

(Adress)

(anställd av)

Operatör (Företagets stämpel, datum, underskrift)

Noterade fel \*\*)

Brister som åtgärdats \*\*)

---

---

\*) Stryk det som inte är tillämpligt

\*\*\*) Bekräftelse från operatören eller en behörig företrädare med datum och underskrift.

Visuell inspektion (auktorerad expert)

## Inspektionsrapport

Vid en regelbunden/extraordinär inspektion/reinspektion\*.

Anordningen har genomgått en inspektion för driftklarhet. Inga/alla följande\* defekter hittades:

---

---

---

---

---

Inspektionens omfattning: Funktionell och visuell inspektion enligt specifikationerna  
Delvis inspektion kvarstår:

---

---

Det finns inga \*) invändningar mot ibrukttagandet, efterföljande provning är inte \*) nödvändig.

---

---

(plats, datum)

Bekräftelse av godkännande:

(expertens underskrift)

(Expertens namn)

(Arbets titel)

(Adress)

(anställd av)

Operatör (Företagets stämpel, datum, underskrift)

Noterade fel \*\*)

Brister som åtgärdats \*\*)

---

---

\*) Stryk det som inte är tillämpligt

\*\*\*) Bekräftelse från operatören eller en behörig företrädare med datum och underskrift.



Visuell inspektion (auktorerad expert)

## Inspektionsrapport

Vid en regelbunden/extraordinär inspektion/reinspektion\*.

Anordningen har genomgått en inspektion för driftklarhet. Inga/alla följande\* defekter hittades:

---

---

---

---

---

Inspektionens omfattning: Funktionell och visuell inspektion enligt specifikationerna  
Delvis inspektion kvarstår:

---

---

Det finns inga \*) invändningar mot ibruktagandet, efterföljande provning är inte \*) nödvändig.

---

---

(plats, datum)

Bekräftelse av godkännande:

(expertens underskrift)

(Expertens namn)

(Arbets titel)

(Adress)

(anställd av)

Operatör (Företagets stämpel, datum, underskrift)

Noterade fel \*\*)

Brister som åtgärdats \*\*)

---

---

\*) Stryk det som inte är tillämpligt

\*\*\*) Bekräftelse från operatören eller en behörig företrädare med datum och underskrift.



Visuell inspektion (auktoriserad expert)

## Inspektionsrapport

Vid en regelbunden/extraordinär inspektion/reinspektion\*.

Anordningen har genomgått en inspektion för driftklarhet. Inga/alla följande\* defekter hittades:

---

---

---

---

---

Inspektionens omfattning: Funktionell och visuell inspektion enligt specifikationerna  
Delvis inspektion kvarstår:

---

---

Det finns inga \*) invändningar mot ibruktandet, efterföljande provning är inte \*) nödvändig.

---

---

(plats, datum)

Bekräftelse av godkännande:

(expertens underskrift)

(Expertens namn)

(Arbets titel)

(Adress)

(anställd av)

Operatör (Företagets stämpel, datum, underskrift)

Noterade fel \*\*)

Brister som åtgärdats \*\*)

---

---

\*) Stryk det som inte är tillämpligt

\*\*\*) Bekräftelse från operatören eller en behörig företrädare med datum och underskrift.



Visuell inspektion (auktorerad expert)

## Inspektionsrapport

Vid en regelbunden/extraordinär inspektion/reinspektion\*.

Anordningen har genomgått en inspektion för driftklarhet. Inga/alla följande\* defekter hittades:

---

---

---

---

---

Inspektionens omfattning: Funktionell och visuell inspektion enligt specifikationerna  
Delvis inspektion kvarstår:

---

---

Det finns inga \*) invändningar mot ibruktandet, efterföljande provning är inte \*) nödvändig.

---

(plats, datum)

Bekräftelse av godkännande:

(expertens underskrift)

(Expertens namn)

(Arbets titel)

(Adress)

(anställd av)

Operatör (Företagets stämpel, datum, underskrift)

Noterade fel \*\*)

Brister som åtgärdats \*\*)

---

---

\*) Stryk det som inte är tillämpligt

\*\*\*) Bekräftelse från operatören eller en behörig företrädare med datum och underskrift.

Visuell inspektion (auktorerad expert)

## Inspektionsrapport

Vid en regelbunden/extraordinär inspektion/reinspektion\*.

Anordningen har genomgått en inspektion för driftklarhet. Inga/alla följande\* defekter hittades:

---

---

---

---

---

Inspektionens omfattning: Funktionell och visuell inspektion enligt specifikationerna  
Delvis inspektion kvarstår:

---

---

Det finns inga \*) invändningar mot ibruktandet, efterföljande provning är inte \*) nödvändig.

---

(plats, datum)

Bekräftelse av godkännande:

(expertens underskrift)

(Expertens namn)

(Arbets titel)

(Adress)

(anställd av)

Operatör (Företagets stämpel, datum, underskrift)

Noterade fel \*\*)

Brister som åtgärdats \*\*)

---

---

\*) Stryk det som inte är tillämpligt

\*\*\*) Bekräftelse från operatören eller en behörig företrädare med datum och underskrift.



# Βιβλίο οδηγιών



ανυψωτικό μεσαίας ανύψωσης

## ATH Flex Lift 30 ATH Flex Lift 30Z

Από τον αύξοντα αριθμό: B645060904197

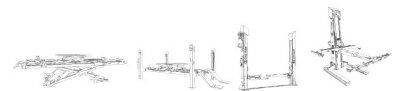

## ΠΕΡΙΕΧΟΜΕΝΟ

<b>1</b>	<b>Εισαγωγή.....</b>	<b>500</b>
1.1	Γενικές πληροφορίες.....	500
1.2	Περιγραφή.....	501
1.3	Επιχείρηση.....	502
1.4	Οδηγίες ασφαλείας.....	503
1.5	Τεχνικά στοιχεία.....	504
1.6	Κατανομή φορτίου.....	505
1.7	Διαστασιοποιημένο σχέδιο.....	506
<b>2</b>	<b>Εγκατάσταση.....</b>	<b>508</b>
2.1	Συνθήκες μεταφοράς και αποθήκευσης.....	508
2.2	Αποσυσκευασία του μηχανήματος.....	509
2.3	Πεδίο εφαρμογής της παράδοσης.....	509
2.4	Τοποθεσία.....	510
2.5	Ηλεκτρική σύνδεση.....	512
2.6	Υδραυλική σύνδεση.....	512
2.7	Συναρμολόγηση.....	512
2.7.1	Συναρμολόγηση της πλατφόρμας ανύψωσης.....	513
2.7.2	Σχέδιο θεμελίωσης (προαιρετικό).....	514
2.7.3	Έλεγχος πριν από την πρώτη ανύψωση.....	515
2.7.4	Ανύψωση υπό φορτίο.....	515
2.8	Πριν από τη θέση σε λειτουργία.....	516
<b>3</b>	<b>Επιχείρηση.....</b>	<b>517</b>
3.1	Οδηγίες λειτουργίας.....	517
3.2	Λειτουργία της πλατφόρμας ανύψωσης.....	518
3.3	Απομάκρυνση του αέρα από το ψαλιδωτό ανυψωτικό μηχάνημα.....	519
3.4	Βασικές σημειώσεις.....	519
<b>4</b>	<b>Συντήρηση.....</b>	<b>521</b>
4.1	Αναλώσιμα για τη συναρμολόγηση, τη συντήρηση και τη φροντίδα.....	521
4.2	Κανονισμοί ασφαλείας για το πετρέλαιο.....	523
4.3	Σχέδιο συντήρησης ή φροντίδας.....	524
4.4	Αντιμετώπιση προβλημάτων ή εμφάνιση και αντιμετώπιση σφαλμάτων.....	525
4.5	Οδηγίες συντήρησης και σέρβις.....	527
4.6	Κατέβασμα έκτακτης ανάγκης σε περίπτωση διακοπής ρεύματος.....	529
4.7	Διάθεση.....	529

<b>5</b>	<b>Δήλωση συμμόρφωσης ΕΚ-ΕΕ.....</b>	<b>531</b>
<b>6</b>	<b>Παράρτημα.....</b>	<b>532</b>
6.1	Ηλεκτρικό διάγραμμα κυκλώματος.....	532
6.2	Διάγραμμα υδραυλικού κυκλώματος.....	533
<b>7</b>	<b>Κάρτα εγγύησης.....</b>	<b>535</b>
7.1	Πεδίο εφαρμογής της εγγύησης προϊόντος.....	536
<b>8</b>	<b>Βιβλίο δοκιμών.....</b>	<b>537</b>
8.1	Πρωτόκολλο εγκατάστασης και παράδοσης.....	538
8.2	Σχέδιο δοκιμών.....	539
8.3	Έκθεση επιθεώρησης.....	541
<b>9</b>	<b>Σημειώσεις.....</b>	<b>547</b>



## 1 ΕΙΣΑΓΩΓΉ

### 1.1 Γενικές πληροφορίες



Οι παρούσες οδηγίες αποτελούν αναπόσπαστο μέρος του μηχανήματος. Πρέπει να διαβαστούν και να κατανοηθούν από τον χρήστη. Καμία ευθύνη δεν αναλαμβάνεται για ζημιές που προκαλούνται από τη μη τήρηση αυτών των οδηγιών ή των ισχυόντων κανονισμών ασφαλείας.



Για όλες τις εργασίες στον περιγραφόμενο εξοπλισμό πρέπει να φοράτε κατάλληλο προστατευτικό ρουχισμό.

#### **Κίνδυνος**



Η μη τήρηση οδηγεί σε θάνατο ή σοβαρό τραυματισμό

#### **Προσοχή**



Η μη τήρηση μπορεί να οδηγήσει σε θάνατο ή σοβαρό τραυματισμό.

#### **Προειδοποίηση**



Η μη τήρηση μπορεί να οδηγήσει σε τραυματισμούς

#### **Προσοχή**



Η μη τήρηση μπορεί να οδηγήσει σε υλικές ζημιές και να επηρεάσει τη λειτουργία του προϊόντος.

#### **Υπόδειξη**



Συμπληρωματικές πληροφορίες σχετικά με τη λειτουργία του προϊόντος

#### **Συμβουλή**



Γενικές χρήσιμες πληροφορίες



## 1.2 Περιγραφή

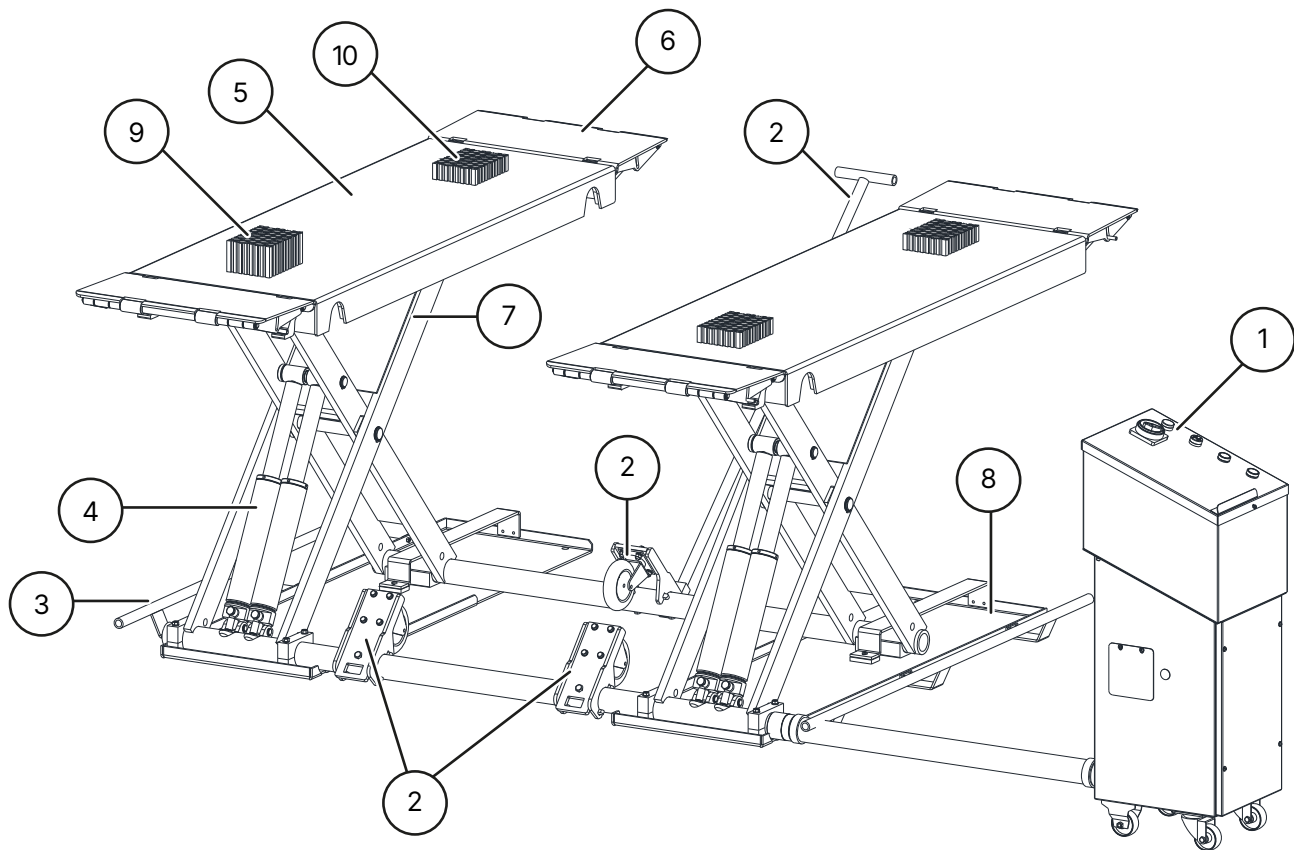

① Υδραυλική μονάδα με έλεγχο

③ Μπάρα εκτροπής

⑤ Πλάκα τοποθέτησης

⑦ Βραχίονας ψαλιδιού

⑨ 4 x λαστιχένια στήριξη 80mm

② Κιτ οδήγησης

④ Υδραυλικός κύλινδρος

⑥ Ράμπα οδήγησης

⑧ Πλάκα βάσης

⑩ 4 x ελαστικό στήριγμα 40 mm

### 1.3 Επιχείρηση

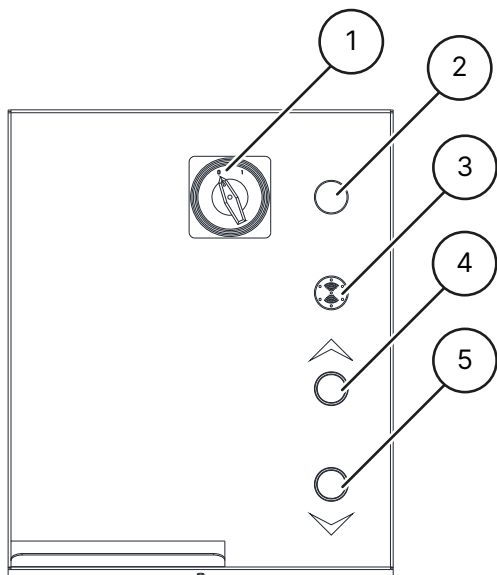

- 1 **Κλειδώσιμος κεντρικός διακόπτης με λειτουργία διακοπής έκτακτης ανάγκης**  
για την ενεργοποίηση και απενεργοποίηση του ανεγκυστήρα και για την αποτροπή λειτουργίας από μη εξουσιοδοτημένα άτομα.
- 2 **Βομβητής**  
δίνει ηχητικό και οπτικό σήμα όταν ο ανεγκυστήρας κατεβαίνει.
- 3 **Φως λειτουργίας**  
υποδεικνύει εάν ο ανεγκυστήρας βρίσκεται σε κατάσταση αναμονής.
- 4 **Κουμπί ανεγκυστήρα**  
για την ανύψωση του ανεγκυστήρα.
- 5 **Κουμπί κατεβάσματος**  
για να κατεβάσετε τον ανεγκυστήρα.

## 1.4 Οδηγίες ασφαλείας

### Γενικές οδηγίες ασφαλείας



Διαβάστε και κατανοήστε τις οδηγίες λειτουργίας πριν από τη χρήση του ανελκυστήρα.



Οι εργασίες στα ηλεκτρικά εξαρτήματα επιτρέπονται μόνο σε τοπικά εξουσιοδοτημένους ηλεκτρολόγους

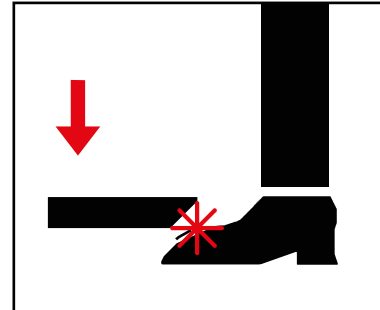

Απομακρυνθείτε από τη ζώνη κινδύνου όταν κατεβάζετε την πλατφόρμα ανύψωσης

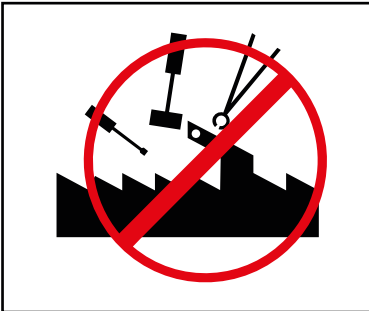

Δεν επιτρέπονται τροποποιήσεις κάθε είδους στην πλατφόρμα ανύψωσης



Η πλατφόρμα ανύψωσης δεν πρέπει να καθαρίζεται κάτω από τρεχούμενο νερό



Μην χρησιμοποιείτε μέσα καθαρισμού που διαλύουν χρώματα ή ιδιαίτερα επιθετικά μέσα καθαρισμού

### Ειδικές οδηγίες ασφαλείας για το προϊόν



Η πλατφόρμα ανύψωσης επιτρέπεται να χρησιμοποιείται μόνο από εκπαιδευμένο προσωπικό

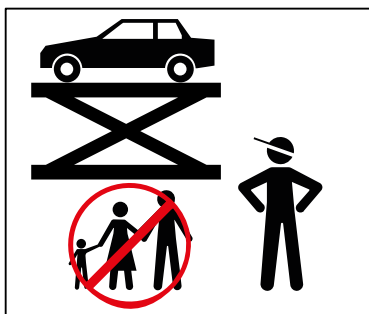

Μόνο εξουσιοδοτημένα άτομα επιτρέπεται να εισέρχονται στην επικίνδυνη ζώνη



Κατά την ανύψωση και το κατέβαση, η επικίνδυνη ζώνη πρέπει να διατηρείται ελεύθερη

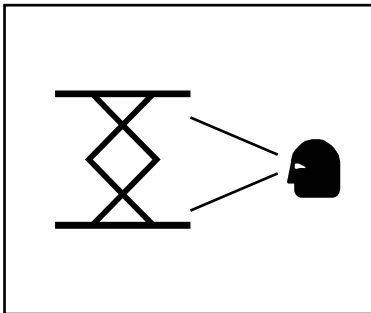

Η σωστή συντήρηση και οι επιθεωρήσεις είναι απαραίτητες για την ασφαλή εργασία

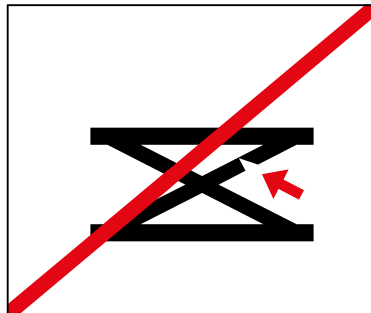

Μην εργάζεστε σε ανελκυστήρες που έχουν υποστεί ζημιές

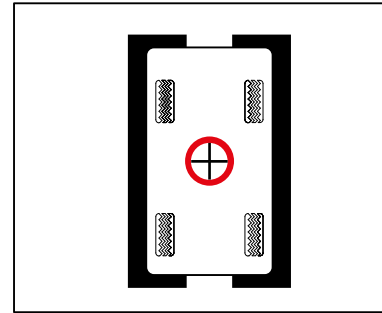

Διασφαλίστε τη σωστή κατανομή του βάρους του οχήματος

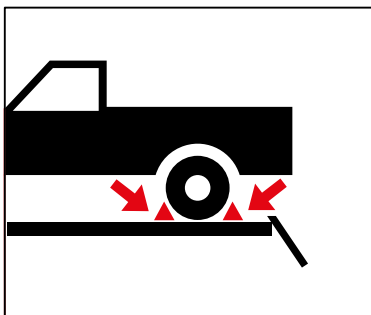

Χρησιμοποιήστε κατάλληλη προστασία από ανατροπές

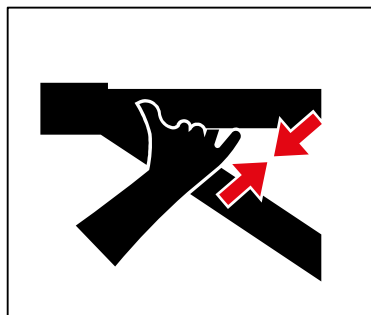

Κρατάτε τα σημεία διάτμησης ελεύθερα όταν μετακινείτε τον ανελκυστήρα

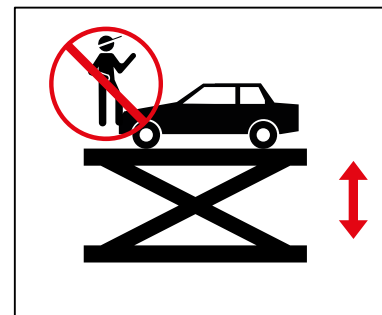

Δεν επιτρέπεται η μεταφορά αντικειμένων ή προσώπων στην πλατφόρμα ανύψωσης, στους βραχίονες στήριξης ή στο προς ανύψωση όχημα.

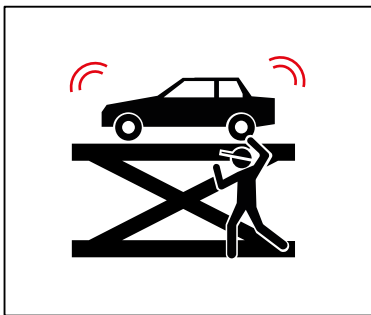

Αποφεύγετε τις έντονες ταλαντευόμενες κινήσεις του οχήματος



Εάν υπάρχει κίνδυνος πτώσης οχήματος, εγκαταλείψτε αμέσως την επικίνδυνη περιοχή.

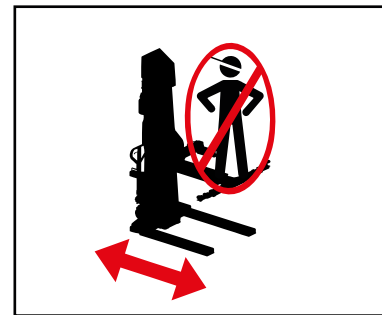

Απαγορεύεται η οδήγηση σε κινητές πλατφόρμες ανύψωσης.

## 1.5 Τεχνικά στοιχεία

Τύπος	ATH Flex Lift 30 ATH Flex Lift 30Z
Χωρητικότητα φορτίου	3000 kg
Χρόνος για τη διαδικασία ανύψωσης (2000 kg)	περίπου 20 δευτερόλεπτα
Χρόνος για τη διαδικασία κατεβάσματος (2000 kg)	περίπου 20 δευτερόλεπτα
Ηλεκτρικό σύστημα	1/230V/50Hz
Τάση ελέγχου	DC 24 V

Τύπος	ATH Flex Lift 30 ATH Flex Lift 30Z
Κινητήρας	2,2 KW
στροφές ανά λεπτό	1450
Ασφάλεια ανάντη	1 C 16 A
Καλώδιο σύνδεσης	Min. 3 x 1.5mm <sup>2</sup>
Κατηγορία προστασίας	IP 43
Πίεση λειτουργίας <sup>2</sup>	200 bar
Συνιστώμενο υδραυλικό λάδι	Καλοκαίρι (10° έως 45°): HLP-D 32 ZFR Χειμώνας (κάτω από 10°): HLP-D 22 ZFR
Ποσότητα λαδιού	Περίπου 12 l
Προαιρετική αγκύρωση στο έδαφος	8 x Ράβδος αγκύρωσης M16x250 (αρ. είδους 090527) Φυσιγγίο ενέσιμου κονιάματος 300 ml (αρ. είδους 090526)
Επιτρεπόμενη τιμή ήχου	≤ 70 dB
Βάρος	590 kg

#### Προειδοποίηση



<sup>2</sup> Η εργοστασιακά ρυθμισμένη πίεση λειτουργίας προσαρμόζεται στο μέγιστο ονομαστικό φορτίο. Η βαλβίδα εκτόνωσης πίεσης δεν πρέπει να χειραγωγείται.

Η αλλαγή της ρύθμισης μπορεί να οδηγήσει σε σοβαρές ζημιές.

#### Υπόδειξη



Εάν το καθορισμένο ονομαστικό φορτίο δεν μπορεί να αυξηθεί, επικοινωνήστε με την ομάδα σέρβις.

### 1.6 Κατανομή φορτίου

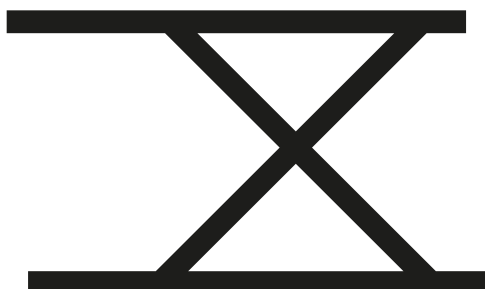
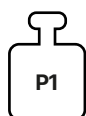
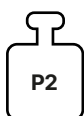

- Q Συνολικό βάρος του οχήματος
- P1 Μέγιστο  $3/5 \times Q$
- P2 Μέγιστο  $2/5 \times Q$
- 3/2 Κατανομή φορτίου

### 1.7 Διαστασιολογημένο σχέδιο

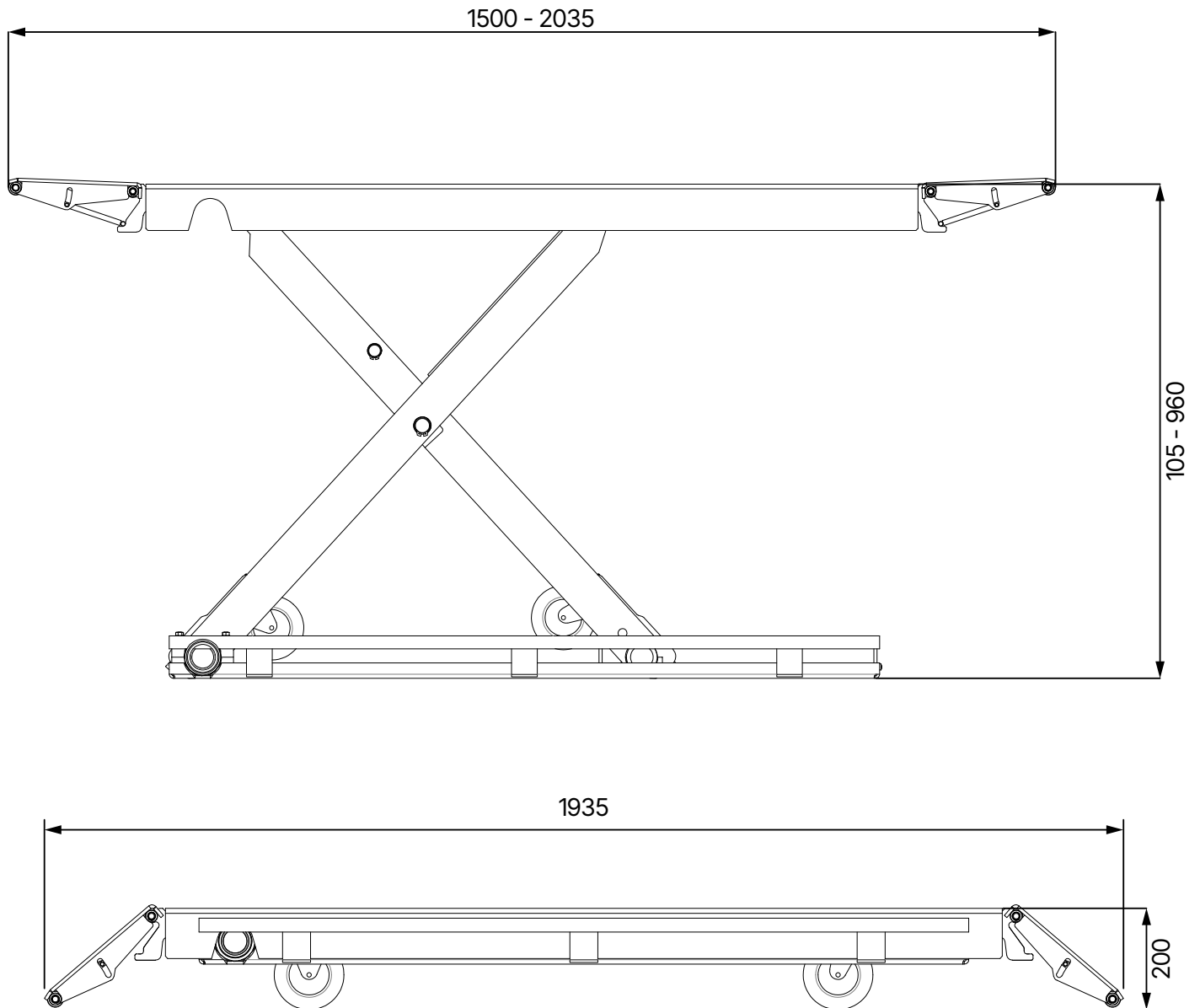

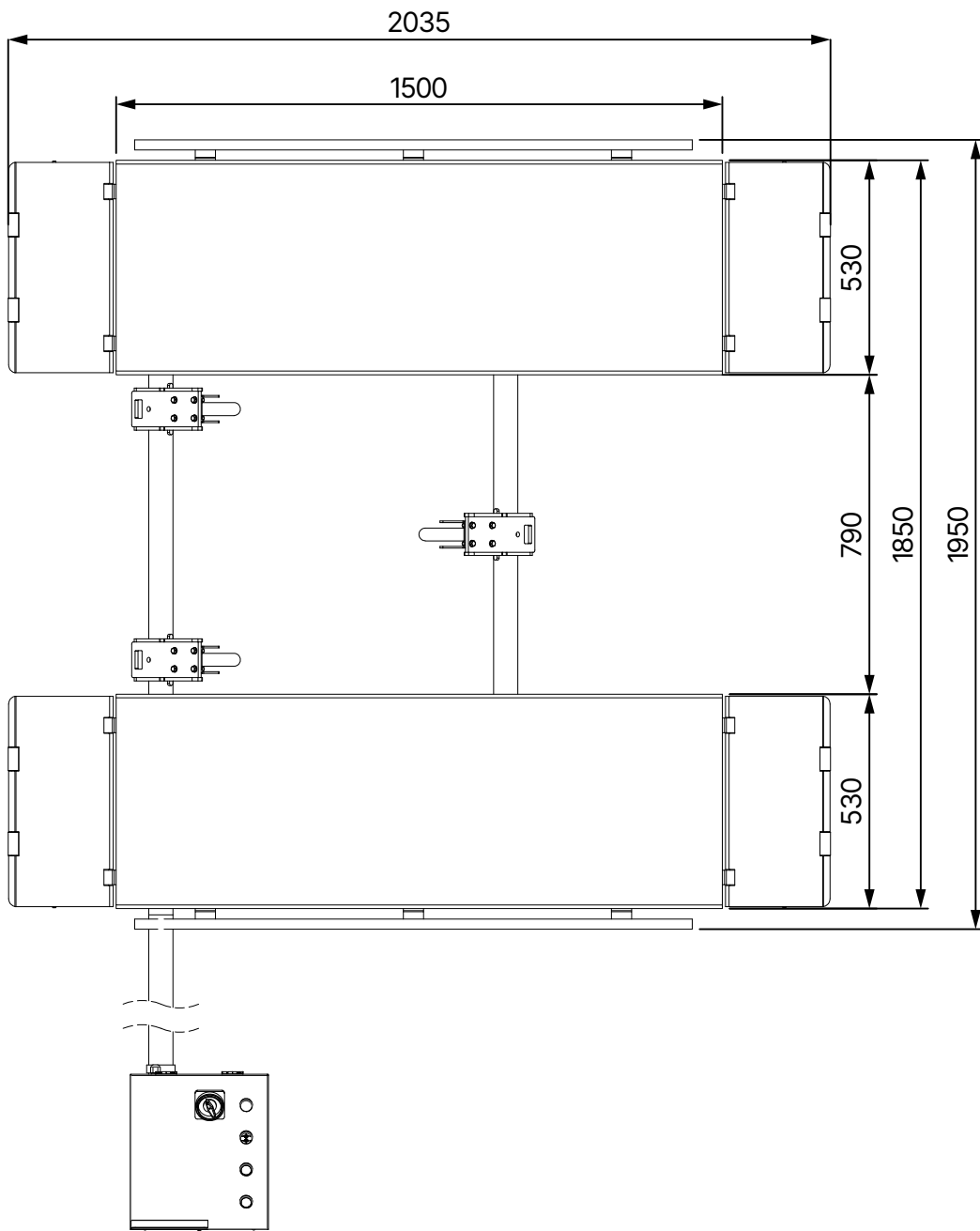

## 2 ΕΓΚΑΤΑΣΤΑΣΗ

Το μηχάνημα πρέπει να εγκατασταθεί από εξουσιοδοτημένο προσωπικό σύμφωνα με τις οδηγίες.



### Υπόδειξη

Οι οδηγίες λειτουργίας (συμπεριλαμβανομένου του πρωτοκόλλου) αποτελούν σημαντικό μέρος του μηχανήματος ή του προϊόντος.

**Παρακαλούμε φυλάξτε το σε ασφαλές μέρος!**

Το προϊόν πρέπει να επιθεωρείται από κατάλληλη και εξουσιοδοτημένη εταιρεία ή φορέα μετά την ολοκλήρωση της συναρμολόγησης, της παράδοσης, της διδασκαλίας, εάν χρειάζεται, και στη συνέχεια σε τακτά χρονικά διαστήματα σύμφωνα με τους κανονισμούς και τις νομικές διατάξεις που ισχύουν στη χώρα λειτουργίας.

### 2.1 Συνθήκες μεταφοράς και αποθήκευσης

Για τη μεταφορά και την τοποθέτηση του μηχανήματος χρησιμοποιείτε πάντα κατάλληλο εξοπλισμό ανάρτησης, ανύψωσης ή μεταφοράς στο δάπεδο και προσέχετε το κέντρο βάρους του μηχανήματος.

Το μηχάνημα πρέπει να μεταφέρεται μόνο με την αρχική συσκευασία.

Δεδομένα	
Βάρος	710 kg
Πλάτος	1950 mm
Μήκος	2060 mm
Ύψος	530 mm
Θερμοκρασία αποθήκευσης	-10 έως +50°C

### Οδηγίες μεταφοράς και αποθήκευσης



#### Προσοχή

Ανυψώστε προσεκτικά, μετακινήστε το φορτίο μόνο με κατάλληλα εργαλεία που βρίσκονται σε άριστη κατάσταση.



#### Προσοχή

Αποφεύγετε τις απροσδόκητες ανυψώσεις και τις σπασμωδικές κινήσεις. Προσέχετε τις ανωμαλίες, τις εγκάρσιες υδρορροές κ.λπ.



## 2.2 Αποσυσκευασία του μηχανήματος

- Αφαιρέστε το επάνω κάλυμμα της συσκευασίας και βεβαιωθείτε ότι δεν έχει προκληθεί ζημιά κατά τη μεταφορά. Σε περίπτωση ζημιάς, ενημερώστε αμέσως τον αντιπρόσωπο.
- Αφαιρέστε τον κοχλία ασφάλισης για να αφαιρέσετε το μηχανήμα από την παλέτα/πλαίσιο. Για την ανύψωση του μηχανήματος από την παλέτα/πλαίσιο, χρησιμοποιήστε μια κατάλληλη ανυψωτική συσκευή (ενδεχομένως με σχοινί σφεντόνας).

### Κίνδυνος



Τα αφαιρούμενα μέρη της συσκευασίας μπορεί να αποτελέσουν κίνδυνο για τα παιδιά και τα ζώα.

Αυτό μπορεί να έχει ως αποτέλεσμα σοβαρό τραυματισμό ή ακόμη και θάνατο.

Φυλάξτε τα αφαιρεθέντα μέρη συσκευασίας σε χώρο συλλογής μη προσβάσιμο από παιδιά και ζώα μέχρι την απόρριψη.

## 2.3 Πεδίο εφαρμογής της παράδοσης

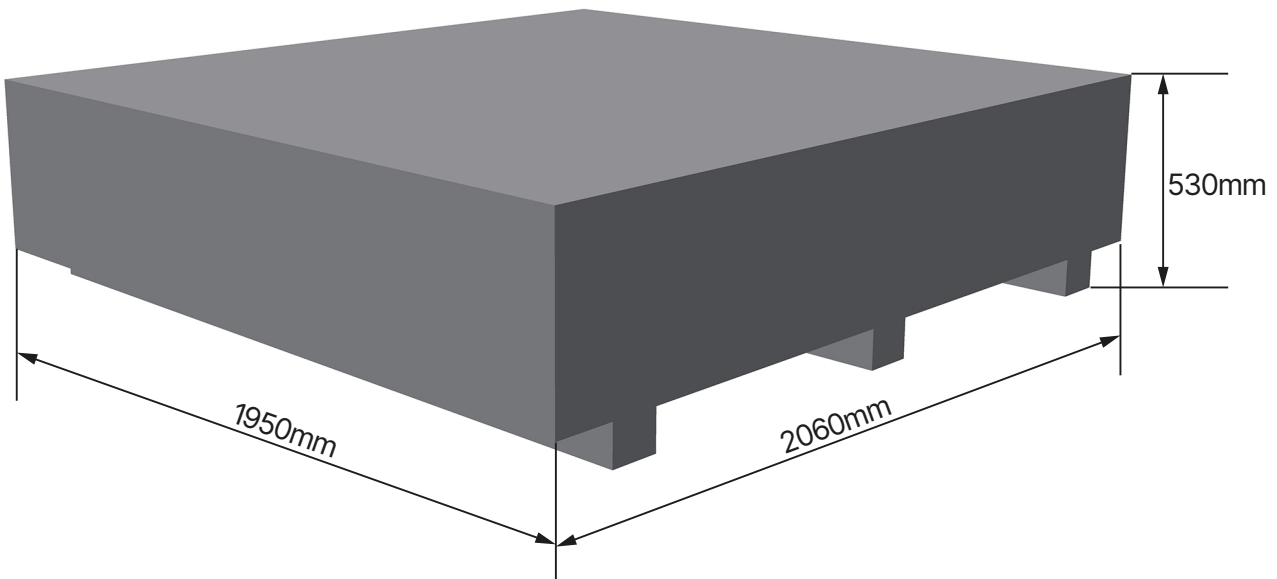

- Ψαλιδωτός ανελκυστήρας με ήδη εγκατεστημένους υδραυλικούς κυλίνδρους και υδραυλική μονάδα ισχύος
- Ράμπες οδήγησης
- Μονάδα ελέγχου με ενσωματωμένη μονάδα υδραυλικής ισχύος
- Εγχειρίδιο οδηγιών με βιβλίο δοκιμών

### Υπόδειξη



Εάν λείπει κάτι από τη συσκευασία, παρακαλούμε επικοινωνήστε με το τμήμα πωλήσεών μας.

## 2.4 Τοποθεσία

Το μηχάνημα πρέπει να φυλάσσεται μακριά από εύφλεκτα και εκρηκτικά υλικά, καθώς και από το ηλιακό φως και το έντονο φως. Το μηχάνημα θα πρέπει επίσης να τοποθετείται σε καλά αεριζόμενο χώρο.

Το μηχάνημα θα πρέπει να εγκατασταθεί σε επαρκώς στερεό έδαφος, εάν είναι απαραίτητο σύμφωνα με τις ελάχιστες απαιτήσεις των προδιαγραφών στο σχέδιο θεμελίωσης.

Κατά την επιλογή του χώρου εγκατάστασης πρέπει να τηρούνται, εκτός από τις συνθήκες του εδάφους, οι οδηγίες και οι υποδείξεις των κανονισμών πρόληψης ατυχημάτων και των κανονισμών εργασίας.

Εάν η μονάδα πρόκειται να εγκατασταθεί σε πλάκα δαπέδου, πρέπει να ελεγχθεί η επαρκής φέρουσα ικανότητά της. Γενικά, συνιστάται να ζητείται η γνώμη ενός ειδικού οικοδόμου για μια εκτίμηση όταν η μηχανή εγκαθίσταται σε οροφή δαπέδου.

Το μηχάνημα πρέπει να εγκαθίσταται και να χρησιμοποιείται μόνο εντός κλειστών χώρων. Δεν διαθέτει κατάλληλο εξοπλισμό ασφαλείας (π.χ. προστασία IP, γαλβανισμένη κατασκευή) για χρήση σε εξωτερικούς χώρους.

Θερμοκρασία	5 - 50°C
Επίπεδο θάλασσας	< 1500m
Υγρασία	50% στους 40°C - 90% στους 20°C

## Τοποθεσία Ελάχιστες αποστάσεις

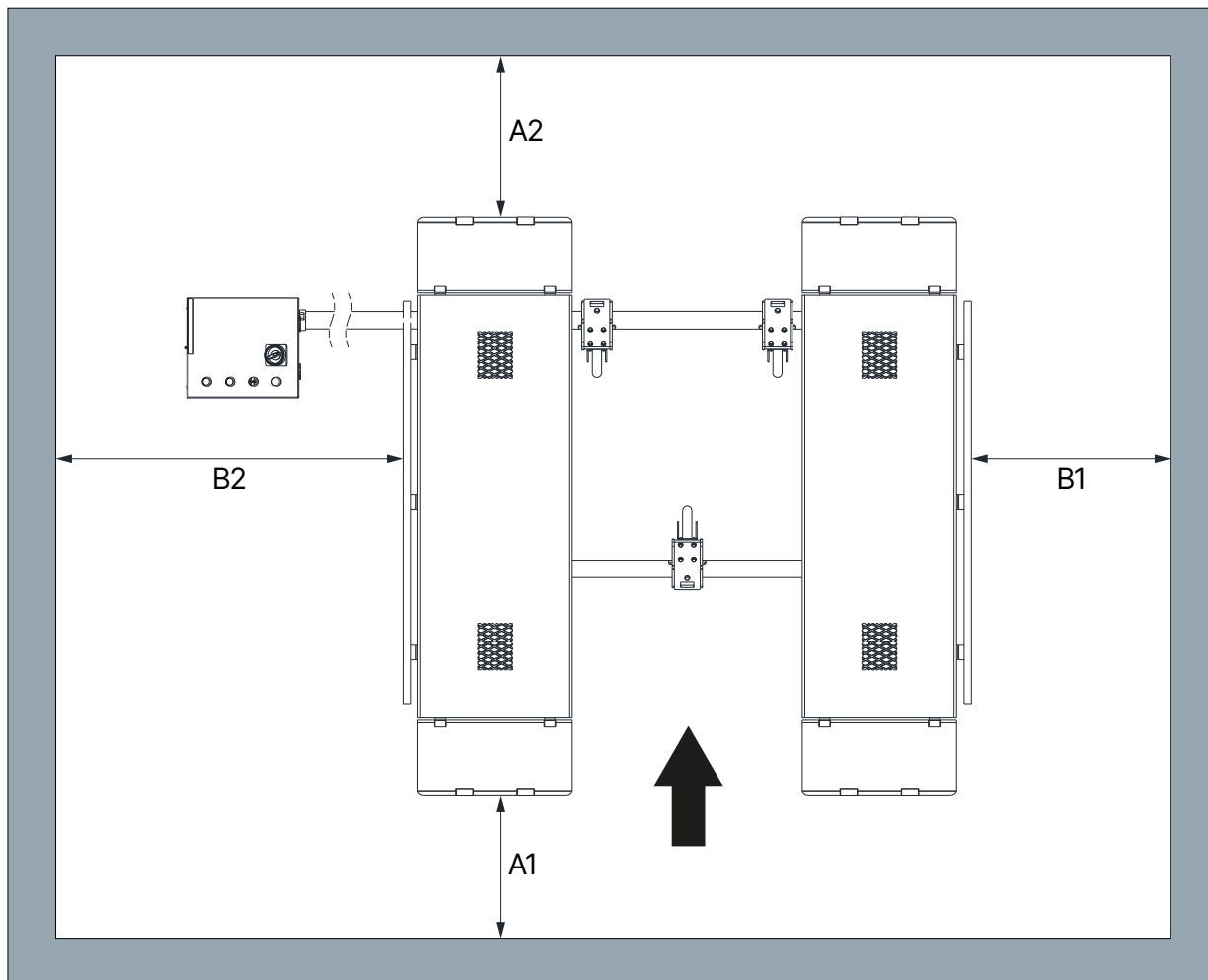

**A1** Ελάχιστο 2000 mm

**A2** Min. 700 mm

**B1** Ελάχ. 700 mm

**B2** Ελάχ. 1000 mm

### Προειδοποίηση



Πρέπει να διατηρείται μια υπάρχουσα διαδρομή διαφυγής τουλάχιστον 700 mm, ακόμη και με το σηκωμένο όχημα.



## 2.5 Ηλεκτρική σύνδεση



### Προσοχή

Πρέπει να τηρούνται οι γενικοί καθώς και οι τοπικοί κανονισμοί. Ως εκ τούτου, αυτό το βήμα επιτρέπεται να εκτελείται μόνο από εκπαιδευμένο ειδικό.

Δώστε προσοχή στην απαραίτητη γραμμή τροφοδοσίας.

Η σύνδεση πρέπει να γίνεται σύμφωνα με το προϊόν με βύσμα Schuko 230V.

Οι αποκλίσεις τάσης δεν πρέπει να υπερβαίνουν τις 0,9 - 1,1 φορές το εύρος της ονομαστικής τάσης και οι αποκλίσεις συχνότητας δεν πρέπει να υπερβαίνουν τις 0,99 - 1,01 φορές το εύρος της συχνότητας. Για να μπορέσει να εξασφαλιστεί αυτό, πρέπει να ληφθούν τα απαραίτητα μέτρα προστασίας.

Στο τέλος των εργασιών πρέπει να ελέγχεται η φορά περιστροφής του κινητήρα.

## 2.6 Υδραυλική σύνδεση

**Πριν τεθεί σε λειτουργία το σύστημα ή πριν λειτουργήσει για πρώτη φορά με λάδι, πρέπει να τηρούνται τα ακόλουθα όσον αφορά τη βέλτιστη, απροβλημάτιστη και σχεδόν χωρίς αέρα λειτουργία:**

- Όλες οι υδραυλικές γραμμές πρέπει να συνδέονται και να σφίγγονται σύμφωνα με το υδραυλικό διάγραμμα και, κατά περίπτωση, την ονομασία του σωλήνα.
- Όλες οι υδραυλικές γραμμές και οι κύλινδροι πρέπει να εξαερίζονται σύμφωνα με το υδραυλικό σχέδιο ή την ονομασία του εύκαμπτου σωλήνα.
- Προκειμένου να διασφαλιστεί η σωστή και ασφαλής λειτουργία του συστήματος και των χρησιμοποιούμενων σωληνογραμμών, είναι απαραίτητο να διασφαλιστεί ότι τα υδραυλικά υγρά που χρησιμοποιούνται συμμορφώνονται με τις ειδικές προδιαγραφές και συστάσεις του κατασκευαστή.
- Τα χρησιμοποιούμενα μέσα που δεν πληρούν τις ειδικές απαιτήσεις ή είναι μολυσμένα θα προκαλέσουν βλάβη σε ολόκληρο το υδραυλικό σύστημα, θα μειώσουν τη διάρκεια ζωής των χρησιμοποιούμενων υδραυλικών συστημάτων και θα οδηγήσουν στον αποκλεισμό της ευθύνης και της εγγύησης.



### Υπόδειξη

Μια μόλυνση της εγκατάστασης είναι επίσης δυνατή από μια νέα πλήρωση με λάδι.

Η ελάχιστη απαίτηση και η ελάχιστη ποσότητα λαδιού πρέπει να ελέγχονται ή να παράγονται.

## 2.7 Συναρμολόγηση



### Υπόδειξη

Οι παρούσες οδηγίες δεν πρέπει να θεωρηθούν ως οδηγίες συναρμολόγησης, εδώ δίνονται μόνο υποδείξεις και βοήθεια για γνώστες και εξειδικευμένους συναρμολογητές.

### Προειδοποίηση



Για τις ακόλουθες εργασίες πρέπει να φοράτε κατάλληλη ενδυμασία και ατομικά μέσα προστασίας.

### Προσοχή



Η λανθασμένη συναρμολόγηση και ρύθμιση θα έχει ως αποτέλεσμα τον αποκλεισμό της ευθύνης και της εγγύησης.

Τα μερικώς προσυναρμολογημένα μηχανήματα πρέπει να επιθεωρούνται, να καθοδηγούνται και να γίνονται αποδεκτά από αρμόδιο άτομο πριν από τη θέση σε λειτουργία.

Η συναρμολόγηση των μηχανημάτων πρέπει να πραγματοποιείται από εξειδικευμένο και καταρτισμένο άτομο.

## 2.7.1 Συναρμολόγηση της πλατφόρμας ανύψωσης

1. Τοποθετήστε και ευθυγραμμίστε την πλατφόρμα ανύψωσης και το κιβώτιο διακοπών. Κατά τη ρύθμιση της πλατφόρμας ανύψωσης, προσέξτε την κατεύθυνση κίνησης.

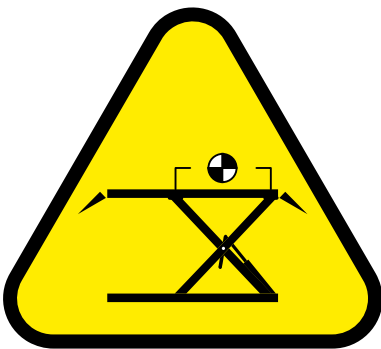

2. Σύνδεση των υδραυλικών σωλήνων

- Οδηγήστε τους υδραυλικούς εύκαμπτους σωλήνες μέσω του εσωκλειόμενου κενού σωλήνα
- Συνδέστε τους εύκαμπτους σωλήνες στις συνδέσεις του ψαλιδωτού ανυψωτήρα και στο μπλοκ βαλβίδων στο κιβώτιο ελέγχου.

### Υπόδειξη



Σφίξτε όλες τις υδραυλικές συνδέσεις και βεβαιωθείτε ότι κανένα κινούμενο μέρος δεν μπορεί να προκαλέσει ζημιά στους υδραυλικούς σωλήνες.

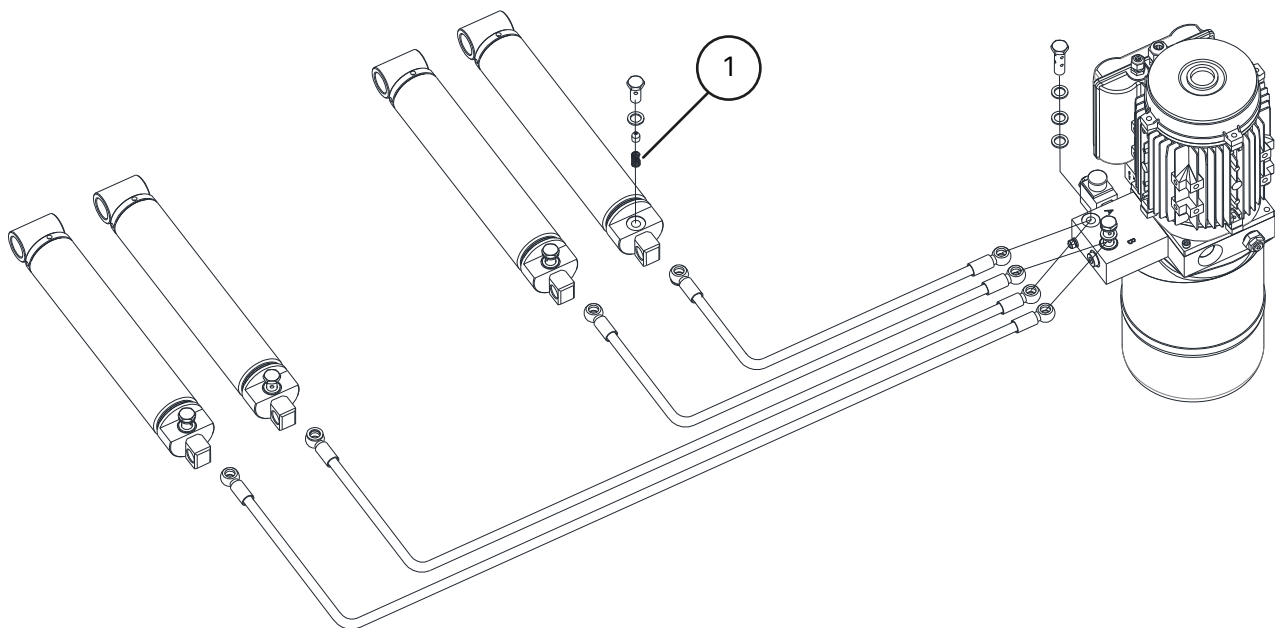

① Περιοριστής ροής

### 3. Υδραυλικό λάδι

- Γεμίστε το υδραυλικό λάδι μέχρι το σημάδι στη βυθομετρική ράβδο.
- Αφαίμαξη του υδραυλικού κυκλώματος [βλέπε "Απομάκρυνση του αέρα από το ψαλιδωτό ανυψωτικό μηχάνημα"](#)

### 4. Ηλεκτρική σύνδεση

#### Προσοχή



Εδώ πρέπει να τηρούνται οι γενικοί καθώς και οι τοπικοί κανονισμοί.

Επομένως, αυτό το βήμα επιτρέπεται να εκτελείται μόνο από εκπαιδευμένο ειδικό. Δώστε προσοχή στην απαραίτητη γραμμή τροφοδοσίας (βλ. ["Ηλεκτρική σύνδεση"](#).)

### 5. Τοποθετήστε τις ράμπες ανόδου και καθόδου με μανδάλωση στο ψαλιδωτό ανυψωτήρα

#### 2.7.2 Σχέδιο θεμελίωσης (προαιρετικό)

Η πλατφόρμα ανύψωσης μπορεί προαιρετικά να τοποθετηθεί μόνιμα στο δωμάτιο. Οι οπές που απαιτούνται για το σκοπό αυτό είναι ήδη προετοιμασμένες στο πλαίσιο βάσης της πλατφόρμας ανύψωσης. Η κινητικότητα δεν απαιτείται.

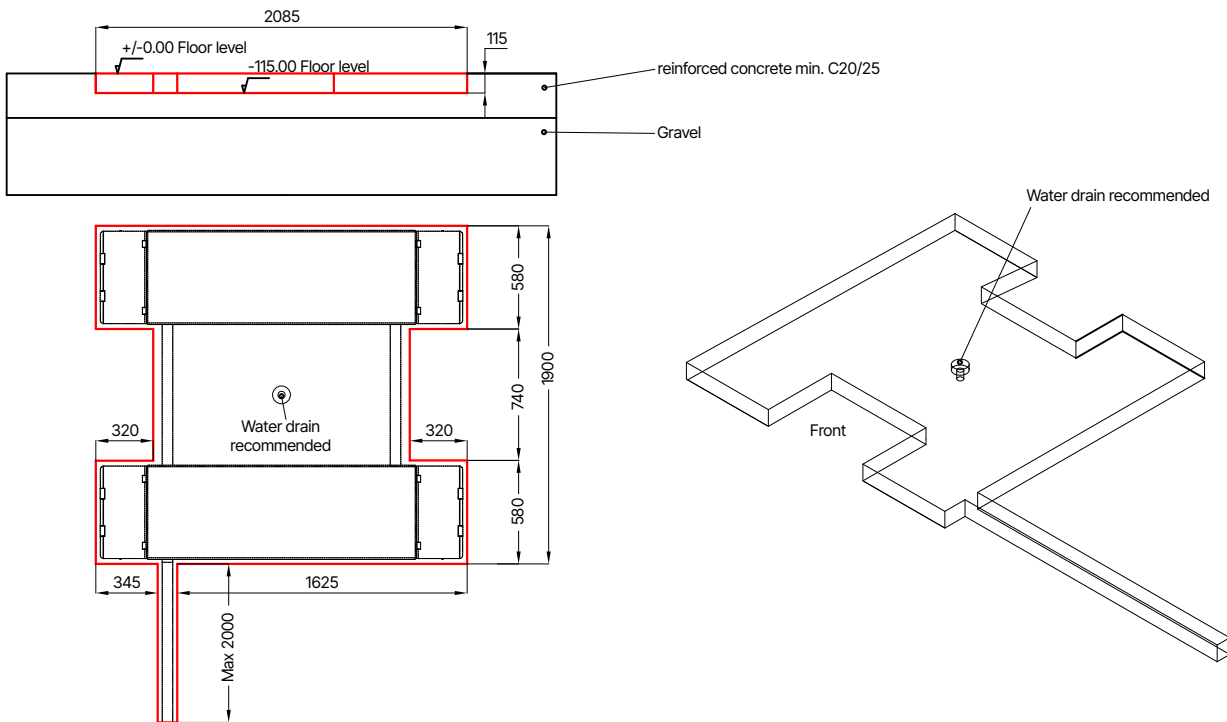

### 2.7.3 Έλεγχος πριν από την πρώτη ανύψωση

- Ελέγξτε όλες τις συνδέσεις (βίδες, παξιμάδια, μπουλόνια κ.λπ.) για τη σωστή στερέωση.
- Ελέγξτε όλα τα υδραυλικά και πνευματικά εξαρτήματα και τις συνδέσεις για διαρροές και σφίξτε τα αν χρειάζεται.
- Ελέγξτε όλα τα κουμπιά για τη σωστή λειτουργία τους. Βεβαιωθείτε ότι όλα τα εξαρτήματα που απαιτούνται για τη λειτουργία είναι ενεργοποιημένα (άνοιγμα των αναστολέων, άνοιγμα της βαλβίδας καθόδου, ενεργοποίηση των επαφών του κινητήρα κ.λπ.)
- Παρατηρήστε την κατεύθυνση περιστροφής του κινητήρα και αλλάξτε την αν χρειαστεί.
- Εξαερώστε το υδραυλικό κύκλωμα όπως περιγράφεται. Κατά την πρώτη ανύψωση, λιπάνετε τους ολισθαίνοντες τροχούς του ανυψωτικού οχήματος ή τους βραχίονες του φαλιδιού (για τον τύπο του γράσου, βλ. "[Αναλώσιμα για τη συναρμολόγηση, τη συντήρηση και τη φροντίδα](#)")

### 2.7.4 Ανύψωση υπό φορτίο

- Ανυψώστε ένα φορτίο σε ύψος περίπου 500 mm.
- Ελέγξτε ότι όλα τα σημεία ανύψωσης βρίσκονται σε επαφή με το όχημα. Εάν είναι όλα σε επαφή, η διαδικασία ανύψωσης μπορεί να συνεχιστεί.

#### Υπόδειξη



Μετά την εγκατάσταση, συμπληρώστε τα συνημμένα "[Βιβλίο δοκιμών](#)" έντυπο.

Οι πληροφορίες αυτές θα χρειαστούν σε περίπτωση ενδεχόμενου σέρβις.



## 2.8 Πριν από τη θέση σε λειτουργία

### Προειδοποίηση







Πριν από τη θέση σε λειτουργία, ελέγξτε όλες τις βίδες στερέωσης, τις ηλεκτρικές, πνευματικές και υδραυλικές γραμμές και σφίξτε τις, εάν χρειάζεται.

Προσοχή! Ορισμένες από αυτές πρέπει να ελέγχονται σε τακτά χρονικά διαστήματα και να σφίγγονται εάν είναι απαραίτητο.



### 3 ΕΠΙΧΕΙΡΗΣΗ

#### 3.1 Οδηγίες λειτουργίας

Εταιρεία: Δραστηριότητα:	<h2>Λειτουργικές οδηγίες</h2> <p>Για εργασίες σε πλατφόρμες ανύψωσης οχημάτων</p>	Ημερομηνία: Υπογραφή:
    <p><b>Notruf 112</b></p>	<b>Κίνδυνοι για τον άνθρωπο και το περιβάλλον</b>	<ul style="list-style-type: none"> <li>Κίνδυνος λόγω πιθανής ολίσθησης του οχήματος</li> <li>Κίνδυνος από καυτές επιφάνειες του οχήματος</li> <li>Κίνδυνος σύνθλιψης λόγω κινούμενων μερών</li> <li>Ηλεκτρικοί κίνδυνοι λόγω του ηλεκτρικού εξοπλισμού</li> <li>Κίνδυνος λόγω έλλειψης συντήρησης του εξοπλισμού</li> </ul>
	<b>Μέτρα προστασίας και κανόνες συμπεριφοράς</b>	<p><b>Ανύψωση του οχήματος</b></p> <ul style="list-style-type: none"> <li>Τοποθετήστε το όχημα στην πλατφόρμα ανύψωσης</li> <li>Αποφύγετε την ανομοιόμορφη κατανομή του φορτίου, μην υπερφορτώνετε την πλατφόρμα, χρησιμοποιήστε κατάλληλα στοιχεία ανύψωσης με αντιολισθητική ή φορμαρισμένη επιφάνεια, σηκώστε μόνο σε καθορισμένα σημεία του οχήματος.</li> <li>Ελέγξτε τη λειτουργία των διατάξεων ασφαλείας ανατροπής ή των διατάξεων ασφαλείας περιστρεφόμενου βραχίονα προς όλες τις κατευθύνσεις.</li> <li>Ανυψώνετε μόνο εάν δεν κινδυνεύουν άτομα.</li> </ul> <p><b>Εργασίες στο ανυψωμένο όχημα</b></p> <ul style="list-style-type: none"> <li>Ανάλογα με την εργασία, επιλέξτε και φορέστε εξοπλισμό ατομικής προστασίας (π.χ. θερμές επιφάνειες).</li> <li>Προσέχετε τα καυτά μέρη</li> <li>Η αποσυναρμολόγηση εξαρτημάτων μπορεί να αλλάξει την κατανομή του φορτίου: εάν είναι απαραίτητο, ασφαλίστε το όχημα κατά της ανατροπής</li> <li>Χρησιμοποιείτε μόνο εγκεκριμένα στηρίγματα συναρμολόγησης</li> </ul> <p><b>Κατέβασμα του οχήματος</b></p> <ul style="list-style-type: none"> <li>Απομακρύνετε εργαλεία και άλλα αντικείμενα από τη ζώνη κινδύνου</li> <li>Κατεβάστε το όχημα μόνο εάν δεν κινδυνεύουν άτομα</li> <li>Οι εκτροπείς ποδιών, οι ακμές ασφαλείας ή ο προειδοποιητικός ήχος μετά την ενδιάμεση στάση αποτρέπουν τους τραυματισμούς των ποδιών</li> </ul> <p><b>Η πλατφόρμα ανύψωσης επιτρέπεται να χρησιμοποιείται χωρίς επίβλεψη μόνο από εκπαιδευμένους και ικανούς υπαλλήλους από 18 ετών και άνω.</b></p>
	<b>Συμπεριφορά σε περίπτωση δυσλειτουργιών και σε περίπτωση κινδύνου</b>	<ul style="list-style-type: none"> <li>Αναφέρετε ελαττώματα του μηχανήματος στον εγκαταστάτη ή τον κατασκευαστή</li> <li>Απενεργοποιήστε το μηχάνημα και ασφαλίστε το από μη εξουσιοδοτημένη επανεκκίνηση.</li> <li>Οι βλάβες επιτρέπεται να επισκευάζονται μόνο από εξειδικευμένο προσωπικό</li> <li>Σε περίπτωση πυρκαγιάς, επιχειρήστε να σβήσετε τη φωτιά</li> </ul>
	<b>Πρώτες βοήθειες</b>	<ul style="list-style-type: none"> <li>Ενημερώστε τον πρώτο βοηθό (βλ. σχέδιο συναγερμού ή έκτακτης ανάγκης)</li> <li>Αντιμετωπίστε αμέσως τους τραυματισμούς</li> <li>Καταχώρηση στο βιβλίο πρώτων βοηθειών</li> <li>Σε περίπτωση σοβαρών τραυματισμών, πραγματοποιήστε κλήση έκτακτης ανάγκης.</li> </ul>
	<b>Συντήρηση</b>	<ul style="list-style-type: none"> <li>Οι επισκευές επιτρέπεται να πραγματοποιούνται μόνο από εξουσιοδοτημένο και εκπαιδευμένο προσωπικό.</li> <li>Αποσυνδέστε ή ασφαλίστε το μηχάνημα από την παροχή ρεύματος κατά τη διάρκεια εργασιών εγκατάστασης, ρύθμισης, συντήρησης και σέρβις.</li> <li>Καθαρίζετε την πλατφόρμα ανύψωσης στο τέλος των εργασιών και ελέγχετε τη στάθμη του υδραυλικού συστήματος.</li> <li>Ετήσιος έλεγχος της πλατφόρμας ανύψωσης από εξουσιοδοτημένο και εκπαιδευμένο άτομο.</li> </ul>



### 3.2 Λειτουργία της πλατφόρμας ανύψωσης

#### Προσοχή



Διαβάστε προσεκτικά όλες τις οδηγίες ασφαλείας πριν από τη λειτουργία του ανυψωτικού μηχανήματος.

#### Τοποθέτηση του σετ ανύψωσης

- Πατήστε το κουμπί Lift (Ανύψωση) για να τοποθετήσετε και τους δύο τροχούς του σετ κίνησης. Βεβαιωθείτε ότι βρίσκονται στη σωστή θέση στη διαγώνιο ράβδο.
- Κατεβάστε εντελώς την πλατφόρμα ανύψωσης χρησιμοποιώντας το κουμπί Lower (Κατεβάστε). Το πίσω μέρος της πλατφόρμας ανύψωσης χαμηλώνει αυτόματα πάνω στους κυλίνδρους.
- Τοποθετήστε το μπροστινό στήριγμα της ράβδου έλξης στην πλατφόρμα ανύψωσης.
- Τοποθετήστε το κιβώτιο διακοπών στην πλάκα παραλαβής της πλατφόρμας ανύψωσης και στερεώστε το, εάν είναι απαραίτητο.
- Κλειδώστε τις ράμπες ανόδου και καθόδου.
- Μπορείτε τώρα να χρησιμοποιήσετε τον κοτσαδόρο για να ανασηκώσετε προσεκτικά το μπροστινό μέρος της πλατφόρμας ανύψωσης και να μετακινήσετε την πλατφόρμα. Να προσέχετε πάντα το κουτί διακόπτη.
- Τοποθετήστε την πλατφόρμα ανύψωσης σε κατάλληλη θέση.
- Για να σταθμεύσετε την πλατφόρμα ανύψωσης έτοιμη για λειτουργία, ακολουθήστε τα προηγούμενα βήματα με αντίστροφη σειρά.

#### Προετοιμασία

- Ελέγξτε την απόσταση από το έδαφος του αυτοκινήτου
- Τοποθετήστε το όχημα κεντρικά μπροστά από την πλατφόρμα ανύψωσης και ανεβείτε προσεκτικά, παρατηρώντας την κατανομή του φορτίου.
- Τοποθετήστε κατάλληλες λαστιχένιες πλάκες στην πλατφόρμα ανύψωσης. Βεβαιωθείτε ότι είναι κεντραρισμένες κάτω από τα σημεία παραλαβής του οχήματος.

#### Ανύψωση

- Ενεργοποιήστε την πλατφόρμα ανύψωσης με τον κεντρικό διακόπτη
- Ανυψώστε το αυτοκίνητο σε ύψος 100-150 mm και σταματήστε την ανύψωση αφήνοντας το κουμπί Lift.
- Ελέγξτε αν το αυτοκίνητο βρίσκεται με ασφάλεια στην ανυψωτική πλατφόρμα και αν όλα τα σημεία παραλαβής είναι σε επαφή.
- Στη συνέχεια, συνεχίστε τη διαδικασία ανύψωσης υπό παρακολούθηση.

#### Κατέβασμα

- Πριν από το χαμήλωμα, ελέγξτε αν υπάρχουν αντικείμενα κάτω από το αυτοκίνητο.
- Πατήστε το κουμπί Lower (Χαμηλώστε). Η πλατφόρμα ανύψωσης χαμηλώνει εντελώς.

#### Ολοκλήρωση

- Αφαιρέστε τους ελαστικούς δίσκους από την πλατφόρμα ανύψωσης.
- Οδηγήστε το όχημα από την πλατφόρμα ανύψωσης.

### 3.3 Απομάκρυνση του αέρα από το φαλιδωτό ανυψωτικό μηχάνημα

#### Υπόδειξη



Βεβαιωθείτε ότι έχετε προσθέσει λάδι, εάν δεν υπάρχει αρκετό λάδι στο κύκλωμα κατά τη διαδικασία αφαίρεσης αέρα.

1. Πατήστε το κουμπί Lift (Ανύψωση) μέχρι η πλατφόρμα ανύψωσης να ανυψωθεί πλήρως και να κινηθεί προς πίεση (εάν είναι απαραίτητο, γεφυρώστε προηγουμένως τον οριακό διακόπτη).
2. Πατήστε το κουμπί Lower (Χαμηλώστε) για να χαμηλώσει εντελώς η πλατφόρμα ανύψωσης. Μην αφήσετε ακόμη το κουμπί.
3. Κρατήστε το κουμπί Lower πατημένο για άλλα 10 δευτερόλεπτα, ώστε να μπορέσει να διαφύγει τυχόν υπολειπόμενος αέρας.
4. Επαναλάβετε αυτή τη διαδικασία 4-5 φορές.

#### Συμβουλή



Για να συντομεύσετε το χρόνο καθόδου, φορτώστε τον ανυψωτήρα με φορτίο.

### 3.4 Βασικές σημειώσεις

- Το μηχάνημα επιτρέπεται να χειρίζονται ανεξάρτητα μόνο άτομα που έχουν συμπληρώσει το 18ο έτος της ηλικίας τους, που έχουν εκπαιδευτεί στη λειτουργία του μηχανήματος και που έχουν αποδείξει την ικανότητά τους στον εργοδότη.
- Πρέπει να έχουν ρητή εξουσιοδότηση από τον εργοδότη για το χειρισμό του μηχανήματος. Η εντολή χειρισμού του μηχανήματος πρέπει να δίδεται εγγράφως.
- Το μηχάνημα επιτρέπεται να χρησιμοποιείται μόνο για τον προορισμό του.
- Χρησιμοποιείτε πάντα τα προδιαγεγραμμένα υλικά για τη συναρμολόγηση και τη λειτουργία.
- Πριν από τη συναρμολόγηση ή την αποσυναρμολόγηση, ελέγξτε όλα τα εξαρτήματα- δεν πρέπει να παρουσιάζουν σημάδια φθοράς.
- Εάν είναι απαραίτητο, ακολουθήστε τις ειδικές οδηγίες του κατασκευαστή για τη συναρμολόγηση ή αποσυναρμολόγηση σε εργασίες που αφορούν ειδικά οχήματα.
- Σημαντικό μέρος της εγγύησης/εγγύησης είναι η τήρηση του προγράμματος συντήρησης. Ειδικότερα, η καθαριότητα, η αντιδιαβρωτική προστασία, ο έλεγχος εάν είναι απαραίτητο η άμεση αποκατάσταση των βλαβών.
- Προσέχετε πάντα για κινδύνους κατά τη λειτουργία. Μόλις εμφανιστούν κίνδυνοι, αποσυνδέστε αμέσως το σύστημα από όλες τις πηγές ενέργειας (ηλεκτρικό ρεύμα κ.λπ.). Στη συνέχεια, επικοινωνήστε με τον αντιπρόσωπό σας.

- Όλες οι προειδοποιητικές πινακίδες πρέπει να είναι πάντα ευανάγνωστες. Εάν έχουν υποστεί ζημιά, πρέπει να αντικατασταθούν αμέσως.

**Κίνδυνος**

Δώστε προσοχή στα πιθανά σημεία διάτμησης του μηχανήματος.

**Προσοχή**

Κατά τη διάρκεια της λειτουργίας ο θόρυβος μπορεί να φτάσει τα 85dB (A), επομένως ο χειριστής πρέπει να λάβει τα κατάλληλα μέτρα προστασίας.

**Κίνδυνος**

Τα κινούμενα μέρη του μηχανήματος μπορεί να πιάσουν χαλαρά ρούχα, μακριά μαλλιά ή κοσμήματα.

## 4 ΣΥΝΤΗΡΗΣΗ

Για να διασφαλιστεί η ασφαλής λειτουργία του μηχανήματος, ο χρήστης υποχρεούται να συντηρεί τακτικά το μηχάνημα.

Οι εργασίες επισκευής επιτρέπεται να εκτελούνται μόνο από εξουσιοδοτημένους συνεργάτες σέρβις ή από τον πελάτη μετά από συνεννόηση με τον κατασκευαστή.

### Προειδοποίηση



**Πριν από τις εργασίες συντήρησης και επισκευής πρέπει:**

- Να αποσυνδέσετε το μηχάνημα από ΟΛΕΣ τις παροχές ρεύματος.
- Απενεργοποιήστε τον κεντρικό διακόπτη ή αποσυνδέστε το φως ρεύματος και, εάν είναι απαραίτητο, απελευθερώστε τον πεπιεσμένο αέρα από το σύστημα.
- Πρέπει να ληφθούν κατάλληλα μέτρα για να αποτραπεί η εκ νέου ενεργοποίηση του μηχανήματος

### Προειδοποίηση



Οι εργασίες στα ηλεκτρικά στοιχεία ή στη γραμμή τροφοδοσίας επιτρέπεται να εκτελούνται μόνο από ειδικευμένα άτομα ή ηλεκτρολόγους.

### 4.1 Αναλώσιμα για τη συναρμολόγηση, τη συντήρηση και τη φροντίδα

#### Υδραυλικό λάδι

Ελάχιστη απαίτηση			
Eni PRECIS HLP-D Αρ. είδους: 090536 (10 λίτρα)			
Καλοκαίρι	(10° έως 45°)	HLP-D 32 ZFR	(π.χ.: Eni PRECIS)
Χειμώνας	(κάτω από 10°)	HLP-D 22 ZFR	(π.χ.: Eni PRECIS)

#### Συντηρητικό για σχοινιά, συγκολλήσεις, βίδες, γωνίες, ακμές και κοιλότητες

Ελάχιστη απαίτηση		
Προστατευτικό σπρέι κεριού Würth	400 ml	Αρ. είδους: 90534

#### Λιπαντικό για ολισθαίνοντες διαδρόμους

Ελάχιστη απαίτηση	
LAGERMEISTER WHS 2002 Λευκό EP γράσο υψηλής απόδοσης	Αρ. είδους: 90530

#### Λιπαντικό για κουζινέτα, αλυσίδες, κυλίνδρους και κινούμενα μέρη

Ελάχιστη απαίτηση		
Λευκό δοχείο ψεκασμού Ultra Luber	500 ml	Αρ. είδους: 34403



### Καθαρισμός

Ελάχιστη απαίτηση	
Caramba Intensive Brake Cleaner χωρίς ακετόνη	

### Φροντίδα και προστασία των μετάλλων, των βαμμένων επιφανειών ή των επιφανειών με επίστρωση πούδρας

Ελάχιστη απαίτηση		
Petec Spray ημιδιαφανές	500 ml	Αρ. είδους: 73550
Δοχείο αναρρόφησης Petec ημιδιαφανές	1000 ml	Αρ. είδους: 73510
Προστατευτικό σπρέι κεριού Würth	400 ml	Αρ. είδους: 90534

### Φροντίδα και προστασία των μετάλλων, των βαμμένων ή βαμμένων με πούδρα επιφανειών στην περιοχή του πέλματος και των πλαστικών μερών

Ελάχιστη απαίτηση		
Valet Pro Classic Protectant πλαστικό στεγανωτικό	500 ml	Αρ. είδους: 20020034S

## 4.2 Κανονισμοί ασφαλείας για το πετρέλαιο

- Τηρείτε πάντα τις νομικές απαιτήσεις ή τους κανονισμούς για την επεξεργασία του χρησιμοποιημένου λαδιού.
- Απορρίπτετε πάντα το χρησιμοποιημένο λάδι από πιστοποιημένη εταιρεία.
- Σε περίπτωση διαρροής, το πετρέλαιο πρέπει να συλλέγεται αμέσως με τη χρήση συνδετικών μέσων ή δίσκων, ώστε να μην μπορεί να εισχωρήσει στο έδαφος.
- Αποφύγετε οποιαδήποτε επαφή του δέρματος με το πετρέλαιο.
- Μην αφήνετε τους ατμούς του λαδιού να διαφύγουν στην ατμόσφαιρα.
- Το πετρέλαιο είναι εύφλεκτο μέσο. Έχετε επίγνωση των πιθανών κινδύνων.
- Φοράτε προστατευτικό ρουχισμό ανθεκτικό στο πετρέλαιο, όπως γάντια, γυαλιά ασφαλείας, προστατευτική ενδυμασία κ.λπ.



### 4.3 Σχέδιο συντήρησης ή φροντίδας



#### Υπόδειξη

Το μηχανήμα πρέπει να συντηρείται, να καθαρίζεται και να συντηρείται σε τακτά χρονικά διαστήματα, ανεξάρτητα από το πόσο βρώμικο είναι.

Στη συνέχεια, το μηχανήμα πρέπει να επεξεργάζεται με ένα προϊόν φροντίδας (π.χ. λάδι ή σπρέι κεριού). Μην χρησιμοποιείτε καθαριστικά μέσα που είναι επιβλαβή για το δέρμα.

**Εάν δεν τηρηθούν τα αναφερόμενα σημεία, η αξίωση εγγύησης λήγει!**

Διάστημα	Αμέσως	Εβδομαδιαία	Μηνιαία	1/4 ετησίως	1/2 ετησίως
Επιθεώρηση ΟΛΩΝ των εξαρτημάτων που σχετίζονται με την ασφάλεια	X				
Καθαρισμός	X				
Έλεγχος ή αποκατάσταση της επιφανειακής προστασίας	X				
Έλεγχος στεγανότητας του υδραυλικού συστήματος	X				
Έλεγχος ή αποκατάσταση της επιφανειακής προστασίας ή της προστασίας από τη διάβρωση	X				
Έλεγχος ή αποκατάσταση ζημιών στο χρώμα και στα εξαρτήματα	X				
Έλεγχος ή αποκατάσταση ζημιών σκουριάς	X				
Έλεγχος ή επανεπεξεργασία κοιλιοτήτων και άβαφων περιοχών.	X				
Έλεγχος της στεγανότητας του πνευματικού συστήματος	X				
Έλεγχος της αντοχής των βιδών	X				
Έλεγχος, λίπανση και ρύθμιση του διακένου των ρουλεμάν	X				
Έλεγχος εξαρτημάτων φθοράς		X			
Έλεγχος υγρών (στάθμη, φθορά, μόλυνση, ποιότητα)		X			
Έλεγχος και λίπανση των επιφανειών ολίσθησης		X			
Απομάκρυνση της εσωτερικής βρωμιάς			X		
Καθαρισμός και έλεγχος των ηλεκτρικών εξαρτημάτων				X	
Έλεγχος λειτουργίας και φθοράς κινητήρα και κιβωτίου ταχυτήτων				X	
Έλεγχος συγκολλήσεων και κατασκευής				X	
Διενέργεια οπτικού ελέγχου (σύμφωνα με το σχέδιο ελέγχου)					X



#### 4.4 Αντιμετώπιση προβλημάτων ή εμφάνιση και αντιμετώπιση σφαλμάτων

##### Προβλήματα ανύψωσης

Συμπτώματα	Αιτία	Λύση
Ο ανελκυστήρας δεν ανυψώνεται όταν πατηθεί το κουμπί (ο κινητήρας δεν λειτουργεί)	Βλάβη στο μοτέρ	Ελέγξτε το μοτέρ και αντικαταστήστε το εάν είναι απαραίτητο.
	Ελαττωματικές ασφάλειες λόγω π.χ. διακυμάνσεων τάσης	Εξαλείψτε τις αιτίες και αντικαταστήστε τις ασφάλειες
	Ελαττωματικό κουμπί ή/και επαφή	Αντικαταστήστε το κουμπί ή/και την επαφή
	Ελαττωματικός κύριος διακόπτης ή/και επαφή	Αντικαταστήστε τον κύριο διακόπτη ή/και την επαφή
	Ελαττωματικό ή ανεπαρκές καλώδιο τροφοδοσίας	Αντικαταστήστε το καλώδιο
	Διακυμαινόμενη ή λανθασμένη τάση εισόδου	Ελέγξτε την τάση
	Ελαττωματικός επαφέας κινητήρα	Αντικαταστήστε τον επαφέα κινητήρα
	Το θερμικό ρελέ ενεργοποιήθηκε	Ελέγξτε το θερμικό ρελέ και τον κινητήρα
	Ελαττωματικός ή μπλοκαρισμένος οριακός διακόπτης	Ελέγξτε τον οριακό διακόπτη, αντικαταστήστε τον εάν είναι απαραίτητο
Η πλατφόρμα ανύψωσης δεν ανυψώνεται όταν πατηθεί το κουμπί (ο κινητήρας λειτουργεί)	Έλλειψη υδραυλικού λαδιού	Συμπληρώστε λάδι
	Φραγμένο φίλτρο λαδιού	Καθαρίστε το φίλτρο λαδιού
	Απώλεια λαδιού	Αντικαταστήστε τα κατεστραμμένα εξαρτήματα
	Ανοίξτε τη βαλβίδα μείωσης	Ελέγξτε και αντικαταστήστε τη βαλβίδα χαμηλωσης εάν είναι απαραίτητο
	Λάθος κατεύθυνση περιστροφής του κινητήρα	Αντικαταστήστε τις φάσεις
	Ελαττωματική αντλία γραναζιών	Ελέγξτε την αντλία και αντικαταστήστε την εάν είναι απαραίτητο
	Έχει ξεπεραστεί το επιτρεπόμενο φορτίο	Εργαστείτε εντός του καθορισμένου ωφέλιμου φορτίου
	Η βαλβίδα εκτόνωσης πίεσης έχει ρυθμιστεί πολύ χαμηλά	Ρυθμίστε τη βαλβίδα εκτόνωσης πίεσης στο μέγιστο φορτίο λειτουργίας



Συμπτώματα	Αιτία	Λύση
Η πλατφόρμα ανύψωσης ανυψώνεται σπασμωδικά	Πολύ μικρός χώρος μεταξύ των ολισθητήρων	Η απόσταση μεταξύ των ολισθητήρων και του οδηγού πρέπει να είναι 1,5 - 2,5 mm
	Αέρας στο υδραυλικό σύστημα	Εξαερώστε το υδραυλικό σύστημα
	Βρώμικο υδραυλικό λάδι	Αλλάξτε το υδραυλικό λάδι
	Οι οδηγοί ολίσθησης δεν λιπαίνονται	Λιπάνετε τους ολισθαίνοντες διαδρόμους
Η πλατφόρμα ανύψωσης συνεχίζει να ανυψώνεται μετά την απελευθέρωση του κουμπιού	Ελαττωματικό κουμπί ή επαφές	Αντικαταστήστε το ελαττωματικό κουμπί ή τον επαφές

#### Προβλήματα κατά την καθέλκυση

Συμπτώματα	Αιτία	Λύση
Ο ανελκυστήρας δεν κατεβαίνει	Ελαττωματικό κουμπί ή/και επαφή	Αντικαταστήστε το κουμπί ή/και την επαφή
	Ελαττωματικό ρελέ ελέγχου	Ελέγξτε το ρελέ ελέγχου
	Εμπόδιο κάτω από την πλατφόρμα	Απομακρύνετε το εμπόδιο
	Ενεργοποιήθηκε η προστασία ρήξης σωλήνα	Ανυψώστε την πλατφόρμα για λίγο και πατήστε ξανά "DOWN".
	Η βαλβίδα καθόδου δεν ενεργοποιείται	Ελέγξτε την ηλεκτρική σύνδεση
	Ελαττωματικό ηλεκτρομαγνητικό πηνίο της βαλβίδας κατεβάσματος	Αντικαταστήστε το πηνίο ηλεκτρομαγνήτη
	Ελαττωματική βαλβίδα ελέγχου	Αντικαταστήστε τη βαλβίδα ελέγχου
<b>Εάν οι βλάβες δεν μπορούν να αποκατασταθούν, κατεβάστε τον ανελκυστήρα χρησιμοποιώντας τη λειτουργία κατεβάσματος έκτακτης ανάγκης και επικοινωνήστε με την ομάδα σέρβις μας</b>		
Η πλατφόρμα χαμηλώνει πολύ αργά ή σπασμωδικά	Η βαλβίδα χαμήλωσης είναι βρώμικη	Καθαρίστε τη βαλβίδα καθόδου

Συμπτώματα	Αιτία	Λύση
Ο ανελκυστήρας χαμηλώνει μόνος του	Διαρροή υδραυλικών συνδέσεων	Σφίξτε τις συνδέσεις, σφραγίστε εάν είναι απαραίτητο
	Διαρροή υδραυλικών γραμμών	Αντικαταστήστε την υδραυλική γραμμή
	Διαρροή υδραυλικού κυλίνδρου	Αντικαταστήστε τις τσιμούχες και καθαρίστε το υδραυλικό σύστημα
	Βρώμικη ή ελαττωματική βαλβίδα χαμήλωσης	Καθαρίστε ή αντικαταστήστε τη βαλβίδα κατεβάσματος
	Ανεπαρκής βαλβίδα αντεπιστροφής	Καθαρίστε ή αντικαταστήστε

#### Άλλα προβλήματα

Συμπτώματα	Αιτία	Λύση
Ο ανελκυστήρας δεν ανυψώνεται και δεν κατεβαίνει συγχρονισμένα	Αέρας στο υδραυλικό κύκλωμα	Εξαερώστε το υδραυλικό κύκλωμα
Το προϊόν παρουσιάζει (σοβαρή) φθορά από σκουριά	Βλάβη ή ανεπαρκής αντιδιαβρωτική προστασία Συντήρηση εάν είναι απαραίτητο	Αφαιρέστε τη σκουριά, καθαρίστε και αποκαταστήστε την επιφάνεια.
Ασυνήθιστη θόρυβος του κινητήρα	Μολυσμένο φίλτρο λαδιού	Καθαρίστε το φίλτρο λαδιού
	Αέρας στο υδραυλικό κύκλωμα	Εξαερώστε το υδραυλικό σύστημα
	Βρώμικο υδραυλικό λάδι	Αντικαταστήστε το υδραυλικό λάδι
	Λανθασμένη τάση εισόδου / έλλειψη φάσης	Ελέγξτε τη σύνδεση / ελέγξτε τον επαφέα εξόδου τάσης κινητήρα
Ο διακόπτης κυκλώματος (ασφάλεια) έχει ενεργοποιηθεί	Ελέγξτε τις επαφές στον επαφέα	Αντικαταστήστε τον επαφέα
	Ελέγξτε τη χωρητικότητα των διακοπών κυκλώματος	Αντικαταστήστε τις ασφάλειες
	Ελέγξτε για ζημιά στο καλώδιο	Αντικαταστήστε το καλώδιο
<b>ΦΡΟΝΤΙΖΕΤΕ ΠΑΝΤΑ ΝΑ ΧΡΗΣΙΜΟΠΟΙΕΙΤΕ ΑΥΘΕΝΤΙΚΑ ΑΝΤΑΛΛΑΚΤΙΚΑ ΚΑΙ ΕΞΑΡΤΗΜΑΤΑ.</b>		

#### 4.5 Οδηγίες συντήρησης και σέρβις

##### Υπόδειξη



Όλες οι εργασίες συντήρησης και σέρβις πρέπει να εκτελούνται τουλάχιστον μετά από "[Σχέδιο συντήρησης ή φροντίδας](#)" εκτελούνται



### Έλεγχος στάθμης λαδιού

1. Χαμηλώστε εντελώς την πλατφόρμα ανύψωσης
2. Αφαιρέστε την τάπα πλήρωσης
3. Ελέγξτε τη στάθμη λαδιού στο καπάκι πλήρωσης

### Αλλαγή λαδιού

1. Κατεβάστε εντελώς την πλατφόρμα ανύψωσης.
2. Αφαιρέστε την τάπα πλήρωσης λαδιού
3. Αφαιρέστε προσεκτικά την τάπα αποστράγγισης λαδιού και αφήστε το λάδι να στραγγίξει σε ένα κατάλληλο δοχείο

#### Υπόδειξη



Καθαρίζετε το δοχείο και το φίλτρο λαδιού για να αποφύγετε την πρόωρη μόλυνση του υδραυλικού λαδιού.

4. Αφού στραγγίξει πλήρως το λάδι, κλείστε το δοχείο με την τάπα αποστράγγισης λαδιού
5. Γεμίστε το νέο λάδι στη δεξαμενή λαδιού
6. Ανυψώστε και χαμηλώστε τον ανυψωτήρα και ελέγξτε ότι το μέγιστο ύψος ανύψωσης εξακολουθεί να είναι σωστό
7. Επαναπληρώστε προσεκτικά το λάδι, εάν είναι απαραίτητο

#### Υπόδειξη



Το χρησιμοποιημένο λάδι πρέπει να απορρίπτεται σύμφωνα με όλους τους νομικούς κανονισμούς.

#### 4.6 Κατέβασμα έκτακτης ανάγκης σε περίπτωση διακοπής ρεύματος

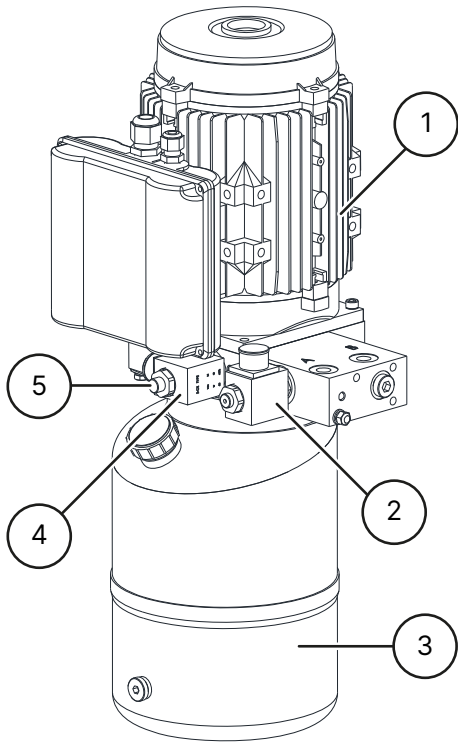

- ① Κινητήρας
- ② Βαλβίδα ελέγχου
- ③ Δεξαμενή πετρελαίου
- ④ Βαλβίδα χαμήλωμα
- ⑤ Βύσμα αποστράγγισης έκτακτης ανάγκης

1. Περιστρέψτε αργά την τάπα έκτακτης αποστράγγισης της βαλβίδας κατεβάσματος αριστερόστροφα και λειτουργήστε ταυτόχρονα τη βαλβίδα ελέγχου.
2. Μετά την πλήρη καθέλκυση, κλείστε τη βίδα κατεβάσματος έκτακτης ανάγκης περιστρέφοντάς την δεξιόστροφα.

#### 4.7 Διάθεση



Αποσυνδέστε τον αέρα και την παροχή ρεύματος.  
 Αφαιρέστε όλα τα μη μεταλλικά υλικά και αποθηκεύστε τα σύμφωνα με τους τοπικούς κανονισμούς.  
 Αφαιρέστε το λάδι από το μηχάνημα και αποθηκεύστε το σύμφωνα με τους τοπικούς κανονισμούς.  
 Ανακυκλώστε όλα τα μεταλλικά υλικά.



### **Κίνδυνος**

Το μηχάνημα περιέχει ορισμένες επικίνδυνες ουσίες.

Αυτές μπορούν να μολύνουν το περιβάλλον και να προκαλέσουν βλάβες στον ανθρώπινο οργανισμό.

Προσέξτε την κατάλληλη προσοχή και, εάν είναι απαραίτητο, προστατευτική ενδυμασία κατά το χειρισμό.

## 5 Δ'ΗΛΩΣΗ ΣΥΜΜΟΡΦΩΣΗΣ ΕΚ-ΕΕ

Σύμφωνα με την οδηγία για τα μηχανήματα 2006/42/ΕΚ, παράρτημα II 1Α, οδηγία για την ηλεκτρομαγνητική συμβατότητα 2014/30/ΕΕ, παράρτημα IV.

Αύξων αριθμός

Επωνυμία και πλήρης διεύθυνση του κατασκευαστή

**ATH-Heinl GmbH & Co. KG**  
Gewerbepark 9  
DE - 92278 Illschwang

Όνομα και διεύθυνση του εξουσιοδοτημένου αντιπροσώπου τεκμηρίωσης.

**ATH-Heinl GmbH & Co. KG**  
Gewerbepark 9  
DE - 92278 Illschwang

Με την παρούσα δηλώνουμε ότι το μηχανήμα που προσδιορίζεται παρακάτω, στην έκδοση που διαθέτουμε στην αγορά, συμμορφώνεται με τις σχετικές, θεμελιώδεις απαιτήσεις ασφάλειας και υγείας της οδηγίας 2006/42/ΕΚ της ΕΚ και της νομοθεσίας εναρμόνισης που απαριθμούνται παρακάτω.

**Περιγραφή του μηχανήματος**

**Πλατφόρμα ανύψωσης οχημάτων**

Ονομασία τύπου

ATH Flex Lift 30  
ATH Flex Lift 30Z

Το αντικείμενο της δήλωσης που περιγράφεται ανωτέρω συμμορφώνεται με την ακόλουθη σχετική ενωσιακή νομοθεσία εναρμόνισης.

Οδηγία 2006/42/ΕΚ, EU-Abl. L157/24 από 09.06.2006

Έχουν τηρηθεί τα ακόλουθα εναρμονισμένα πρότυπα και κανονισμοί

DIN EN ISO 12100:2010 (Ασφάλεια μηχανημάτων)  
DIN EN 1493:2010 (Οδηγία για τις μηχανές)  
DIN EN 60204-1: 2018 (Ασφάλεια μηχανημάτων)

Ινστιτούτο δοκιμών

**CTI-CEM International Ltd**  
Unit 200 Greenogue Business Park  
Grants Lane, Rathcoole,  
Co. Dublin. Ireland

Αριθμός αναφοράς τεχνικών δεδομένων

C-353-20-0726-22-01-B

Αριθμός πιστοποιητικού

C-353-20-0726-22-01-B1

**ATH-Heinl GmbH & Co. KG**

Gewerbepark 9  
DE - 92278 Illschwang

Νοέμβριος 2022



Hans Heinl  
(Διευθύνων Σύμβουλος)

**ΟΙ ΜΕΤΑΤΡΟΠΕΣ Ή/ΚΑΙ ΤΡΟΠΟΠΟΙΗΣΕΙΣ ΤΟΥ ΜΗΧΑΝΗΜΑΤΟΣ  
ΚΑΘΙΣΤΟΥΝ ΑΚΥΡΗ ΤΗ ΔΟΚΙΜΗ ΣΕ ΚΑΙ ΑΠΟΚΛΕΙΟΥΝ ΚΑΘΕ ΕΥΘΥΝΗ.**

## 6 ΠΑΡΑΡΤΗΜΑ

### 6.1 Ηλεκτρικό διάγραμμα κυκλώματος

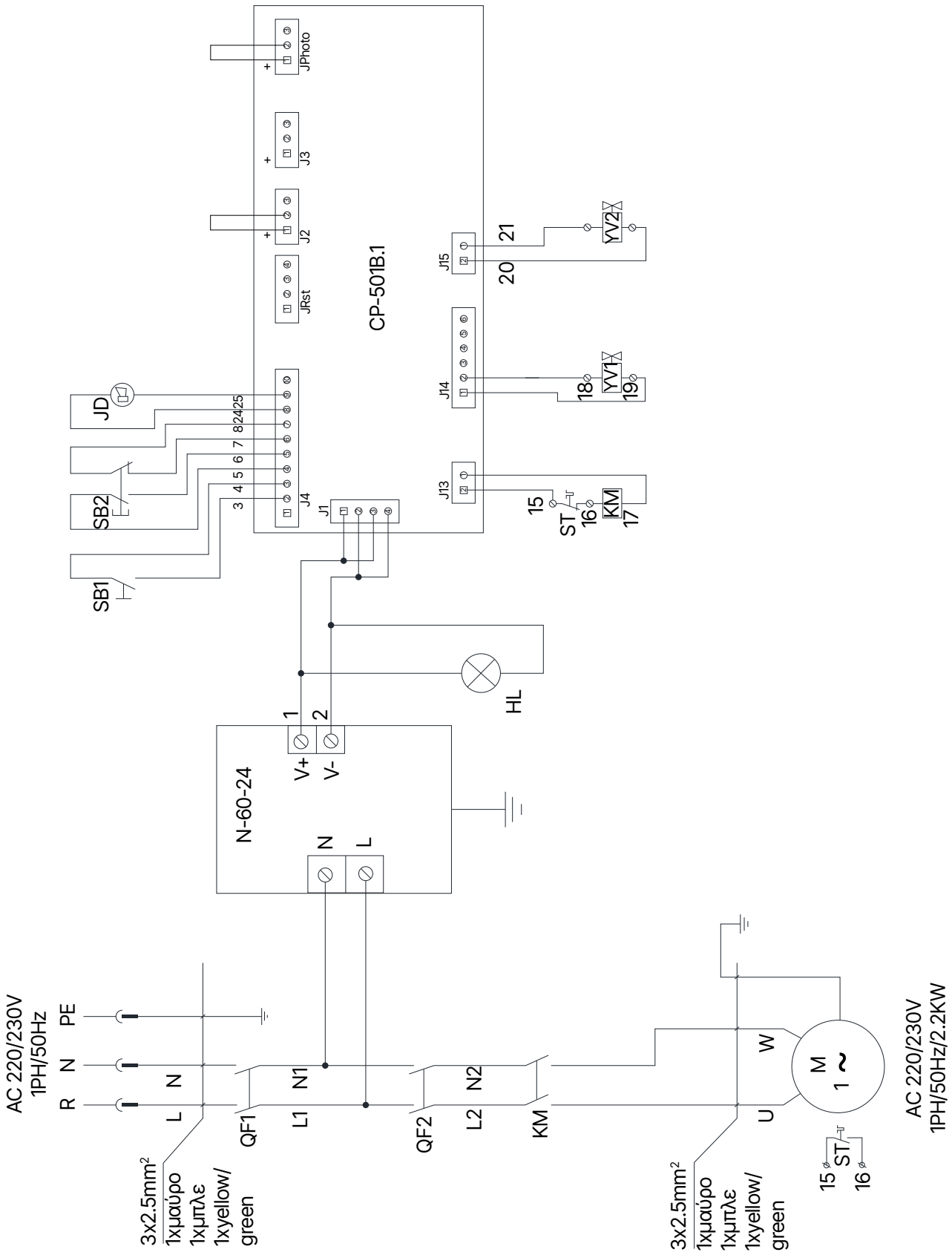



**QF1** Κύριος διακόπτης  
**M** Κινητήρας 2,2KW 1PH  
**KM** Επαφείας κινητήρα DC  
**YV2** Βαλβίδα ελέγχου  
**N-60-24** Τροφοδοτικό 24V-60W  
**SB2** Κουμπί χαμήλωμα

**QF2** Αυτόματος διακόπτης κυκλώματος  
**ST** Θερμικό ρελέ  
**YV1** Βαλβίδα καθόδου  
**JD** Γεννήτρια σήματος  
**SB1** Κουμπί ανύψωσης

## 6.2 Διάγραμμα υδραυλικού κυκλώματος

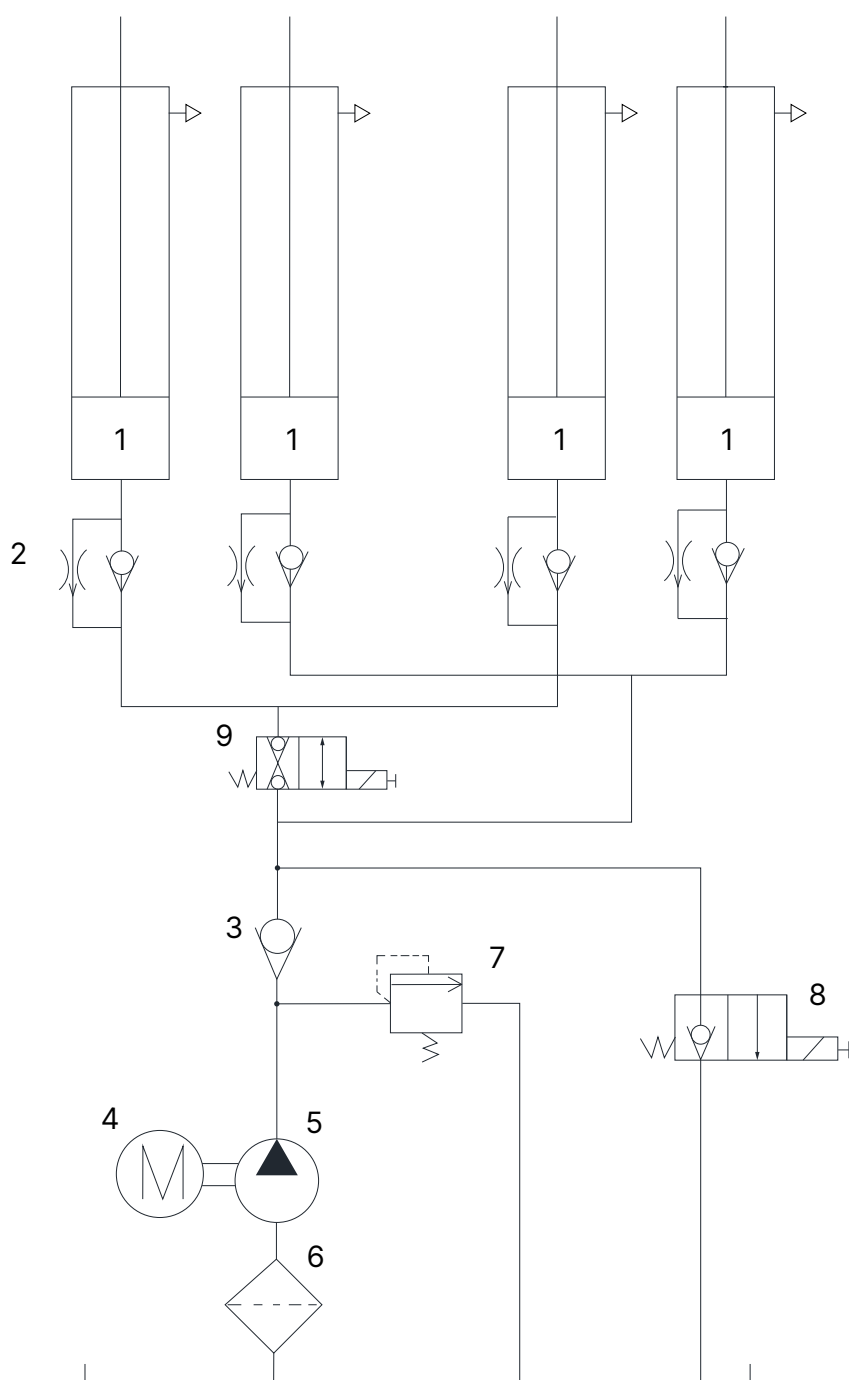



- |   |                          |   |                  |
|---|--------------------------|---|------------------|
| 1 | Υδραυλικός κύλινδρος     | 2 | Περιοριστής ροής |
| 3 | Βαλβίδα ελέγχου          | 4 | Κινητήρας        |
| 5 | Αντλία γραναζιών         | 6 | Φίλτρο λαδιού    |
| 7 | Βαλβίδα εκτόνωσης πίεσης | 8 | Βαλβίδα καθόδου  |
| 9 | Βαλβίδα ελέγχου          |   |                  |

## 7 ΚΑΡΤΑ ΕΓΓΥΗΣΗΣ

Διεύθυνση εμπόρου:	Διεύθυνση πελάτη:
Εταιρεία (αριθμός πελάτη, κατά περίπτωση):	Εταιρεία (αριθμός πελάτη, κατά περίπτωση):
Υπεύθυνος επικοινωνίας:	Υπεύθυνος επικοινωνίας:
Οδός:	Οδός:
ΤΚ & Πόλη:	ΤΚ & Πόλη:
Τηλέφωνο & Φαξ:	Τηλέφωνο & Φαξ:
Email:	Email:
Κατασκευαστής & Μοντέλο:	Μοντέλο: Έτος κατασκευής:
Σειριακός αριθμός:	Αριθμός αναφοράς:

### Περιγραφή μηνύματος:

### Περιγραφή των ανταλλακτικών που απαιτούνται:

Ανταλλακτικό:

Αριθμός ανταλλακτικού:

Αριθμός  
ανταλλακτικού:  
Ποσότητα:

### Σημαντικές σημειώσεις:

Η εγγύηση δεν καλύπτει ζημιές που προκλήθηκαν από ακατάλληλο χειρισμό, παραμελημένη συντήρηση ή μηχανική βλάβη. Για συστήματα που δεν έχουν εγκατασταθεί από εξουσιοδοτημένο εγκαταστάτη της ATH-Heinl, η εγγύηση περιορίζεται στην παροχή των απαραίτητων ανταλλακτικών.

### Ζημιές κατά τη μεταφορά:

Προφανές ελάττωμα

(Ορατή βλάβη μεταφοράς, σημείωση στο δελτίο αποστολής του μεταφορέα, αποστολή αντιγράφου του δελτίου αποστολής και φωτογραφιών αμέσως στην ATH-Heinl)

Κρυφό ελάττωμα

(Η ζημιά μεταφοράς εντοπίζεται μόνο κατά την αποσυσκευασία των εμπορευμάτων, αποστολή αναφοράς ζημιάς με φωτογραφίες στην ATH-Heinl εντός 24 ωρών)



## 7.1 Πεδίο εφαρμογής της εγγύησης προϊόντος

### Πέντε έτη

- Στη δομή της συσκευής

### Ένα έτος (υπό κανονικές συνθήκες/χρήση εντός του πεδίου εφαρμογής της εγγύησης)

- Στις μονάδες τροφοδοσίας
- Υδραυλικοί κύλινδροι
- Όλα τα άλλα εξαρτήματα φθοράς, όπως περιστρεφόμενοι δίσκοι, λαστιχένιες πλάκες, καλώδια, αλυσίδες, βαλβίδες, διακόπτες κ.λπ.

### Εξαίρεση από την εγγύηση

- Ελαττώματα που οφείλονται σε φυσιολογική φθορά, κακή χρήση, ζημιά κατά τη μεταφορά, ακατάλληλη εγκατάσταση, ένταση ή έλλειψη της απαιτούμενης συντήρησης.
- Βλάβες που οφείλονται σε αμέλεια ή μη τήρηση των καθορισμένων οδηγιών του παρόντος εγχειριδίου ή/και άλλων συνοδευτικών οδηγιών.
- Εξαρτήματα που έχουν υποστεί ζημιά κατά τη μεταφορά.
- Εξαρτήματα που δεν έχουν αναφερθεί ρητά, αλλά αντιμετωπίζονται ως γενικά εξαρτήματα φθοράς.
- Ζημιές από νερό που προκαλούνται π.χ. από βροχή, υπερβολική υγρασία, διαβρωτικό περιβάλλον ή άλλους ρύπους.
- Ατέλειες που δεν επηρεάζουν τη λειτουργία.

### **Η ΕΓΓΥΗΣΗ ΔΕΝ ΙΣΧΥΕΙ ΕΑΝ Η ΚΑΡΤΑ ΕΓΓΥΗΣΗΣ ΔΕΝ ΈΧΕΙ ΑΠΟΣΤΑΛΕΙ ΣΤΗΝ ΑΘΗ-HEINL.**

Επισημαίνεται ότι ζημιές και δυσλειτουργίες που οφείλονται σε μη τήρηση των εργασιών συντήρησης και ρύθμισης (σύμφωνα με τις οδηγίες λειτουργίας ή/και τις οδηγίες), σε ελαττωματικές ηλεκτρικές συνδέσεις (περιστρεφόμενο πεδίο, ονομαστική τάση, προστασία ασφαλειών) ή σε ακατάλληλη χρήση (υπερφόρτωση, εγκατάσταση σε εξωτερικό χώρο, τεχνικές τροποποιήσεις) αποκλείουν την αξίωση εγγύησης!

**Υπόδειξη**

Το παρόν βιβλίο δοκιμών (συμπεριλαμβανομένου του πρωτοκόλλου) αποτελεί σημαντικό μέρος των οδηγιών λειτουργίας ή του προϊόντος.

**!!!ΠΑΡΑΚΑΛΟΥΜΕ ΦΥΛΑΞΤΕ ΤΟ ΠΡΟΣΕΚΤΙΚΑ!!!**

**Επιθεώρηση**

Το προϊόν πρέπει να επιθεωρείται από κατάλληλη και εγκεκριμένη εταιρεία ή φορέα μετά την ολοκλήρωση της εγκατάστασης, της παράδοσης, της διδασκαλίας, εάν είναι απαραίτητο, και στη συνέχεια σε τακτά χρονικά διαστήματα σύμφωνα με τους κανονισμούς και τις νομικές διατάξεις που ισχύουν στη χώρα λειτουργίας.

Σε περίπτωση τροποποιήσεων ή επεκτάσεων του τύπου του προϊόντος, πρέπει να τηρείται και να γίνεται αποδεκτό ένα πρόσθετο ημερολόγιο δοκιμών.

**Πεδίο επιθεώρησης**

Εκτός από την καλή λειτουργία, την καθαριότητα και τις προδιαγραφές συντήρησης, πρέπει να ελέγχονται ιδίως τα εξαρτήματα ολόκληρου του συστήματος που σχετίζονται με την ασφάλεια.



**Τεχνικά στοιχεία**

παρακαλούμε ανατρέξτε στο "[Τεχνικά στοιχεία](#)".

**Πινακίδα τύπου**

Σημειώστε όλα τα παρακάτω στοιχεία

Κατασκευαστής και τύπος των χρησιμοποιούμενων υλικών στερέωσης

 ATH-Heinl			
<b>Typ</b> Type		<b>Serien #</b> Serial #	
<b>Spannung</b> Voltage		<b>Baujahr</b> Year of built	
<b>Leistung</b> Power		<b>Tragkraft</b> Capacity	
		Made by ATH-Heinl GmbH & Co.KG Gewerbepark 9   92278 Iilschwang GERMANY   Assembly in China	



## 8.1 Πρωτόκολλο εγκατάστασης και παράδοσης

Τοποθεσία εγκατάστασης:	Συσκευή/εγκατάσταση:
Εταιρεία:	Κατασκευαστής:
Οδός:	Τύπος/Μοντέλο:
Πόλη:	Αριθμός σειράς:
Χώρα:	Έτος κατασκευής:

Το προϊόν που αναφέρεται παραπάνω έχει συναρμολογηθεί, έχει ελεγχθεί ως προς τη λειτουργία και την ασφάλεια και έχει τεθεί σε λειτουργία. Η εγκατάσταση πραγματοποιήθηκε από:

Ο χειριστής

Ο εμπειρογνώμονας

Ο χειριστής επιβεβαιώνει την ορθή εγκατάσταση του τύπου του προϊόντος, ότι έχει διαβάσει και κατανοήσει όλες τις πληροφορίες του παρόντος εγχειριδίου λειτουργίας και του πρωτοκόλλου και ότι τις τηρεί αναλόγως, καθώς και ότι διατηρεί τα έγγραφα αυτά προσβάσιμα στους εντεταλμένους χειριστές ανά πάσα στιγμή.

Ο χειριστής επιβεβαιώνει ότι μετά την εγκατάσταση και τη θέση σε λειτουργία από εκπαιδευμένο άτομο του κατασκευαστή ή εξουσιοδοτημένο αντιπρόσωπο (εμπειρογνώμονα), έχει λάβει οδηγίες σχετικά με τη λειτουργία, το χειρισμό, τις σχετικές με την ασφάλεια προδιαγραφές, τη συντήρηση και τη φροντίδα του μηχανήματος, έχει λάβει τα έγγραφα, τις πληροφορίες και τις προδιαγραφές του μηχανήματος και ότι το προϊόν λειτουργεί σωστά.

### ΣΗΜΑΝΤΙΚΉ ΣΗΜΕΪΩΣΗ:

#### ΣΕ ΠΕΡΙΠΤΩΣΗ ΠΟΥ ΔΕΝ ΠΛΗΡΟΥΝΤΑΙ ΤΑ ΠΑΡΑΠΑΝΩ ΣΗΜΕΪΑ, Η ΑΞΪΩΣΗ ΕΓΓΥΨΗΣΗΣ ΛΉΓΕΙ!

Η εγγύηση ισχύει μόνο σε περίπτωση τήρησης και απόδειξης της σωστής εγκατάστασης, παράδοσης, ενδεχομένως της διδασκαλίας του μηχανήματος καθώς και της ετήσιας συντήρησης από εξουσιοδοτημένο από τον κατασκευαστή ειδικό. Το διάστημα μεταξύ 2 διαστημάτων συντήρησης δεν πρέπει να υπερβαίνει τους 12 μήνες. Σε περίπτωση μη τυποποιημένης χρήσης ή χρήσης σε πολλές βάρδιες ή εποχιακή χρήση, πρέπει να συμφωνηθεί ½ ετήσια επιθεώρηση και συντήρηση.

Οι αξιώσεις εγγύησης γίνονται δεκτές μόνο εάν έχουν εκπληρωθεί όλα τα σημεία του πρωτοκόλλου και των οδηγιών λειτουργίας, η αξίωση υποβάλλεται αμέσως μετά την ανακάλυψη και το παρόν **πρωτόκολλο** αποστέλλεται **στον κατασκευαστή σε συνδυασμό με το πρωτόκολλο συντήρησης και, κατά περίπτωση, το πρωτόκολλο σέρβις.**

Επιπλέον, πρέπει να τηρούνται οι ειδικές πληροφορίες σχετικά με την εγγύηση (πεδίο εφαρμογής, αξιώσεις και προδιαγραφές), όπως περιγράφονται στις οδηγίες λειτουργίας.

Από την εγγύηση εξαιρούνται οι ζημιές και οι αξιώσεις που προκύπτουν από ακατάλληλο χειρισμό, παράλειψη συντήρησης και φροντίδας, χρήση ακατάλληλων ή μη προδιαγεγραμμένων υλικών συναρμολόγησης, λειτουργίας, συντήρησης και φροντίδας, μηχανικές βλάβες, επέμβαση στον εξοπλισμό χωρίς συνεννόηση ή από μη εξουσιοδοτημένους ειδικούς. Για συστήματα που δεν έχουν εγκατασταθεί από εξουσιοδοτημένο εμπειρογνώμονα, η εγγύηση περιορίζεται με συμφωνία του κατασκευαστή το πολύ στην παροχή των απαραίτητων ανταλλακτικών.

Ονοματεπώνυμο και σφραγίδα της εταιρείας του εμπειρογνώμονα, εάν είναι απαραίτητο αριθμός και όνομα VKH

Ημερομηνία και υπογραφή του εμπειρογνώμονα

Ονοματεπώνυμο και σφραγίδα της εταιρείας του φορέα εκμετάλλευσης

Ημερομηνία και υπογραφή του φορέα εκμετάλλευσης

## 8.2 Σχέδιο δοκιμών

Δοκιμές	1	2	3	4	5	6
Ημερομηνία						
Πινακίδα τύπου						
Σύντομες οδηγίες λειτουργίας						
Οδηγίες λειτουργίας						
Ετικέτα ασφαλείας						
Σήμανση για τη λειτουργία						
Περαιτέρω σήμανση						
Κατασκευή (παραμόρφωση, ρωγμές)						
Στήριξη και σταθερότητα						
Κατάσταση του δαπέδου από σκυρόδεμα (ρωγμές)						
Κατάσταση / γενική κατάσταση						
Κατάσταση / καθαριότητα						
Κατάσταση / συντήρηση και σφράγιση						
Κατάσταση / υγρά						
Κατάσταση / Λίπανση						
Κατάσταση / Αδρανή						
Κατάσταση / Drive						
Κατάσταση / Κινητήρας						
Κατάσταση / Κιβώτιο ταχυτήτων						
Κατάσταση / Κύλινδρος						
Κατάσταση / Βαλβίδα						
Κατάσταση / Ηλεκτρικός έλεγχος						
Κατάσταση / Ηλεκτρικοί διακόπτες						
Κατάσταση / Ηλεκτρικοί διακόπτες						
Κατάσταση / Ηλεκτρικές γραμμές						
Κατάσταση / Υδραυλικές γραμμές						
Κατάσταση / Υδραυλικά εξαρτήματα						
Κατάσταση / Πνευματικές γραμμές						
Κατάσταση / Πνευματική βιδωτή σύνδεση						
Κατάσταση / Στεγανότητα						
Κατάσταση / Μπουλόνια και ρουλεμάν						
Κατάσταση / Εξαρτήματα φθοράς						
Κατάσταση / Καλύμματα						



Δοκιμές	1	2	3	4	5	6
Ημερομηνία						
Κατάσταση / Λειτουργίες υπό φορτίο						
Κατάσταση / Εξαρτήματα σχετικά με την ασφάλεια						
Κατάσταση / Ηλεκτρική διάταξη ασφαλείας						
Κατάσταση / Υδραυλική διάταξη ασφαλείας						
Κατάσταση / Πνευματική διάταξη ασφαλείας						
Κατάσταση / Μηχανική διάταξη ασφαλείας						
Κατάσταση / Λειτουργίες υπό φορτίο						
Εκδοθέν αυτοκόλλητο επιθεώρησης						



### 8.3 Έκθεση επιθεώρησης

Οπτική επιθεώρηση (εξουσιοδοτημένος εμπειρογνώμονας)

#### Ευρήματα επιθεώρησης

Κατά την τακτική/εκτακτη επιθεώρηση/επανεπιθεώρηση\*.

Η συσκευή υποβλήθηκε σε δοκιμή επιχειρησιακής ετοιμότητας. Δεν διαπιστώθηκαν τα ακόλουθα\* ελαττώματα:

---

---

---

---

---

Πεδίο εφαρμογής της επιθεώρησης: Λειτουργική και οπτική επιθεώρηση σύμφωνα με τις προδιαγραφές  
Μερική επιθεώρηση εκκρεμεί:

---

---

Δεν υπάρχουν \*) αντιρρήσεις για τη θέση σε λειτουργία, δεν απαιτείται \*) επανέλεγχος.

---

(τόπος, ημερομηνία)

Επιβεβαίωση αποδοχής:

(Υπογραφή εμπειρογνώμονα)

(Όνομα εμπειρογνώμονα)

(Τίτλος εργασίας)

(Διεύθυνση)

(Απασχολείται από)

Χειριστής (σφραγίδα εταιρείας, ημερομηνία, υπογραφή)

Σημειωμένα ελαττώματα \*\*)

Διορθωμένες ελλείψεις \*\*)

---

---

\*) Παρακαλώ διαγράψτε όπου δεν ισχύει

\*\*\*) Επιβεβαίωση του φορέα εκμετάλλευσης ή εξουσιοδοτημένου εκπροσώπου με ημερομηνία και υπογραφή



Οπτική επιθεώρηση (εξουσιοδοτημένος εμπειρογνώμονας)

## Έκθεση επιθεώρησης

Σε τακτική/εκτακτη επιθεώρηση/επανεπιθεώρηση\*.

Η συσκευή υποβλήθηκε σε επιθεώρηση επιχειρησιακής ετοιμότητας. Δεν διαπιστώθηκαν τα ακόλουθα\* ελαττώματα:

---

---

---

---

---

Πεδίο εφαρμογής της επιθεώρησης: Λειτουργική και οπτική επιθεώρηση σύμφωνα με τις προδιαγραφές  
Μερική επιθεώρηση εκκρεμεί:

---

---

Δεν υπάρχουν \*) αντιρρήσεις για τη θέση σε λειτουργία, δεν απαιτούνται \*) επακόλουθες δοκιμές.

---

---

(τόπος, ημερομηνία)

Επιβεβαίωση αποδοχής:

(Υπογραφή εμπειρογνώμονα)

(Όνομα εμπειρογνώμονα)

(Τίτλος εργασίας)

(Διεύθυνση)

(Απασχολείται από)

Χειριστής (σφραγίδα εταιρείας, ημερομηνία, υπογραφή)

Σημειωμένα ελαττώματα \*\*)

Διορθωμένες ελλείψεις \*\*)

---

---

\*) Παρακαλώ διαγράψτε όπου δεν ισχύει

\*\*\*) Επιβεβαίωση του φορέα εκμετάλλευσης ή εξουσιοδοτημένου εκπροσώπου με ημερομηνία και υπογραφή



Οπτική επιθεώρηση (εξουσιοδοτημένος εμπειρογνώμονας)

## Έκθεση επιθεώρησης

Σε τακτική/εκτακτη επιθεώρηση/επανεπιθεώρηση\*.

Η συσκευή υποβλήθηκε σε επιθεώρηση επιχειρησιακής ετοιμότητας. Δεν διαπιστώθηκαν τα ακόλουθα\* ελαττώματα:

---

---

---

---

---

Πεδίο εφαρμογής της επιθεώρησης: Λειτουργική και οπτική επιθεώρηση σύμφωνα με τις προδιαγραφές  
Μερική επιθεώρηση εκκρεμεί:

---

---

Δεν υπάρχουν \*) αντιρρήσεις για τη θέση σε λειτουργία, δεν απαιτούνται \*) επακόλουθες δοκιμές.

---

---

(τόπος, ημερομηνία)

Επιβεβαίωση αποδοχής:

(Υπογραφή εμπειρογνώμονα)

(Όνομα εμπειρογνώμονα)

(Τίτλος εργασίας)

(Διεύθυνση)

(Απασχολείται από)

Χειριστής (σφραγίδα εταιρείας, ημερομηνία, υπογραφή)

Σημειωμένα ελαττώματα \*\*)

Διορθωμένες ελλείψεις \*\*)

---

---

\*) Παρακαλώ διαγράψτε όπου δεν ισχύει

\*\*\*) Επιβεβαίωση του φορέα εκμετάλλευσης ή εξουσιοδοτημένου εκπροσώπου με ημερομηνία και υπογραφή



Οπτική επιθεώρηση (εξουσιοδοτημένος εμπειρογνώμονας)

## Έκθεση επιθεώρησης

Σε τακτική/εκτακτη επιθεώρηση/επανεπιθεώρηση\*.

Η συσκευή υποβλήθηκε σε επιθεώρηση επιχειρησιακής ετοιμότητας. Δεν διαπιστώθηκαν τα ακόλουθα\* ελαττώματα:

---

---

---

---

---

Πεδίο εφαρμογής της επιθεώρησης: Λειτουργική και οπτική επιθεώρηση σύμφωνα με τις προδιαγραφές  
Μερική επιθεώρηση εκκρεμεί:

---

---

Δεν υπάρχουν \*) αντιρρήσεις για τη θέση σε λειτουργία, δεν απαιτούνται \*) επακόλουθες δοκιμές.

---

---

(τόπος, ημερομηνία)

Επιβεβαίωση αποδοχής:

(Υπογραφή εμπειρογνώμονα)

(Όνομα εμπειρογνώμονα)

(Τίτλος εργασίας)

(Διεύθυνση)

(Απασχολείται από)

Χειριστής (σφραγίδα εταιρείας, ημερομηνία, υπογραφή)

Σημειωμένα ελαττώματα \*\*)

Διορθωμένες ελλείψεις \*\*)

---

---

\*) Παρακαλώ διαγράψτε όπου δεν ισχύει

\*\*\*) Επιβεβαίωση του φορέα εκμετάλλευσης ή εξουσιοδοτημένου εκπροσώπου με ημερομηνία και υπογραφή



Οπτική επιθεώρηση (εξουσιοδοτημένος εμπειρογνώμονας)

## Έκθεση επιθεώρησης

Σε τακτική/εκτακτη επιθεώρηση/επανεπιθεώρηση\*.

Η συσκευή υποβλήθηκε σε επιθεώρηση επιχειρησιακής ετοιμότητας. Δεν διαπιστώθηκαν τα ακόλουθα\* ελαττώματα:

---

---

---

---

---

Πεδίο εφαρμογής της επιθεώρησης: Λειτουργική και οπτική επιθεώρηση σύμφωνα με τις προδιαγραφές  
Μερική επιθεώρηση εκκρεμεί:

---

---

Δεν υπάρχουν \*) αντιρρήσεις για τη θέση σε λειτουργία, δεν απαιτούνται \*) επακόλουθες δοκιμές.

---

---

(τόπος, ημερομηνία)

Επιβεβαίωση αποδοχής:

(Υπογραφή εμπειρογνώμονα)

(Όνομα εμπειρογνώμονα)

(Τίτλος εργασίας)

(Διεύθυνση)

(Απασχολείται από)

Χειριστής (σφραγίδα εταιρείας, ημερομηνία, υπογραφή)

Σημειωμένα ελαττώματα \*\*)

Διορθωμένες ελλείψεις \*\*)

---

---

\*) Παρακαλώ διαγράψτε όπου δεν ισχύει

\*\*\*) Επιβεβαίωση του φορέα εκμετάλλευσης ή εξουσιοδοτημένου εκπροσώπου με ημερομηνία και υπογραφή



Οπτική επιθεώρηση (εξουσιοδοτημένος εμπειρογνώμονας)

## Έκθεση επιθεώρησης

Σε τακτική/εκτακτη επιθεώρηση/επανεπιθεώρηση\*.

Η συσκευή υποβλήθηκε σε επιθεώρηση επιχειρησιακής ετοιμότητας. Δεν διαπιστώθηκαν τα ακόλουθα\* ελαττώματα:

---

---

---

---

---

Πεδίο εφαρμογής της επιθεώρησης: Λειτουργική και οπτική επιθεώρηση σύμφωνα με τις προδιαγραφές  
Μερική επιθεώρηση εκκρεμεί:

---

---

Δεν υπάρχουν \*) αντιρρήσεις για τη θέση σε λειτουργία, δεν απαιτούνται \*) επακόλουθες δοκιμές.

---

---

(τόπος, ημερομηνία)

Επιβεβαίωση αποδοχής:

(Υπογραφή εμπειρογνώμονα)

(Όνομα εμπειρογνώμονα)

(Τίτλος εργασίας)

(Διεύθυνση)

(Απασχολείται από)

Χειριστής (σφραγίδα εταιρείας, ημερομηνία, υπογραφή)

Σημειωμένα ελαττώματα \*\*)

Διορθωμένες ελλείψεις \*\*)

\*) Παρακαλώ διαγράψτε όπου δεν ισχύει

\*\*\*) Επιβεβαίωση του φορέα εκμετάλλευσης ή εξουσιοδοτημένου εκπροσώπου με ημερομηνία και υπογραφή





# Посібник користувача



Середньоповерховий підйомник

## ATH Flex Lift 30 ATH Flex Lift 30Z

Серійний номер: B645060904197



ATH-Heinl GmbH & Co. KG | Gewerbepark 9  
D-92278 Illschwang | Germany | [www.ath-heinl.com](http://www.ath-heinl.com)

Дата випуску: 22.07.2024 | За винятком помилок та пропусків. Продаж тільки через дистриб'юторів ATH





## ЗМІСТ

<b>1</b>	<b>Вступ.....</b>	<b>551</b>
1.1	Загальна інформація.....	551
1.2	Опис.....	552
1.3	Операція.....	553
1.4	Інструкції з техніки безпеки.....	554
1.5	Технічні характеристики.....	555
1.6	Розподіл навантаження.....	556
1.7	Габаритне креслення.....	557
<b>2</b>	<b>Встановлення.....</b>	<b>559</b>
2.1	Умови транспортування та зберігання.....	559
2.2	Розпакування машини.....	560
2.3	Обсяг поставки.....	560
2.4	Розташування.....	560
2.5	Електричне підключення.....	562
2.6	Гідравлічне підключення.....	562
2.7	Збірка.....	563
2.7.1	Збірка підйомної платформи.....	563
2.7.2	План фундаменту (опціонально).....	564
2.7.3	Перевірте перед першим підйомом.....	565
2.7.4	Підйом під навантаженням.....	565
2.8	Перед введенням в експлуатацію.....	566
<b>3</b>	<b>Операція.....</b>	<b>567</b>
3.1	Інструкція з експлуатації.....	567
3.2	Експлуатація підйомної платформи.....	568
3.3	Видалення повітря з ножичного підйомника.....	569
3.4	Основні вказівки.....	569
<b>4</b>	<b>Технічне обслуговування.....</b>	<b>571</b>
4.1	Витратні матеріали для монтажу, технічного обслуговування та догляду.....	571
4.2	Правила безпеки для оливи.....	573
4.3	План технічного обслуговування або догляду.....	574
4.4	Усунення несправностей або відображення та усунення помилок.....	575
4.5	Інструкції з технічного обслуговування та ремонту.....	577
4.6	Аварійне опускання в разі відключення живлення.....	578
4.7	Утилізація.....	579



<b>5</b>	<b>Декларація відповідності ЄС-ЄС.....</b>	<b>580</b>
<b>6</b>	<b>Додаток.....</b>	<b>581</b>
6.1	Електрична принципова схема.....	581
6.2	Гідролічна схема.....	582
<b>7</b>	<b>Гарантійний талон.....</b>	<b>584</b>
7.1	Обсяг гарантії на виріб.....	585
<b>8</b>	<b>Залікова книжка.....</b>	<b>586</b>
8.1	Протокол встановлення та передачі.....	587
8.2	План тестування.....	588
8.3	Акт огляду.....	590
<b>9</b>	<b>Примітки.....</b>	<b>596</b>

## 1 ВСТУП

### 1.1 Загальна інформація



Ця інструкція є невід'ємною частиною машини. Користувач повинен прочитати і зрозуміти її. Виробник не несе відповідальності за шкоду, спричинену недотриманням цієї інструкції або чинних правил техніки безпеки.



Під час виконання всіх робіт на описаному обладнанні необхідно носити відповідний захисний одяг.



#### **Небезпека**

Недотримання призводить до смерті або серйозних травм



#### **Обережно**

Недотримання може призвести до смерті або серйозних травм.



#### **Попередження**

Недотримання може призвести до травм



#### **Увага**

Недотримання вказівок може призвести до матеріальних збитків і погіршення функціонування виробу.



#### **Примітка**

Додаткова інформація щодо експлуатації виробу

## Порада



Загальна корисна інформація

### 1.2 Опис

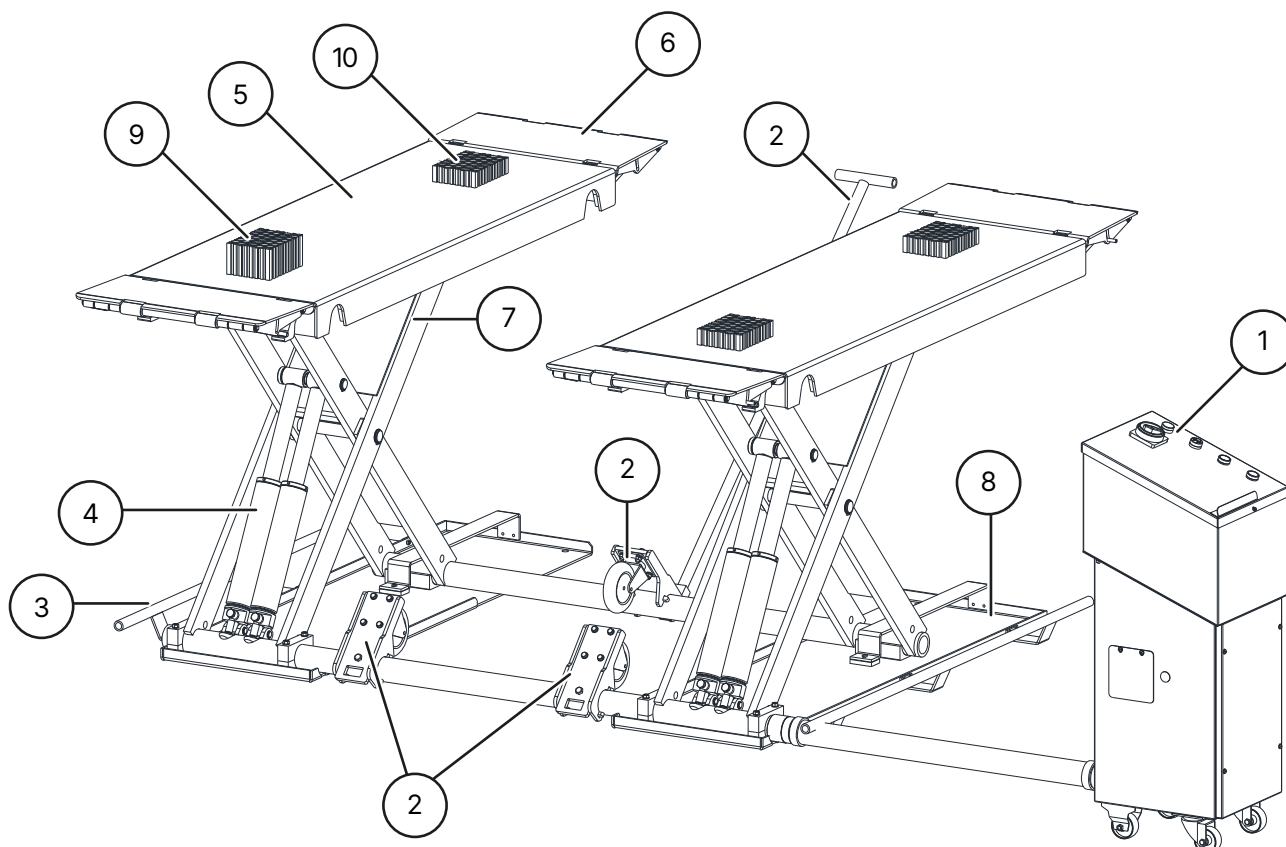

1 Гідравлічний блок з керуванням

3 Дефлекторна планка

5 Монтажна плита

7 Ножичний кронштейн

9 4 гумові опори 80 мм

2 Приводний комплект

4 Гідроциліндр

6 В'їзна рампа

8 Опорна плита

10 4 гумові опори 40 мм

### 1.3 Операція

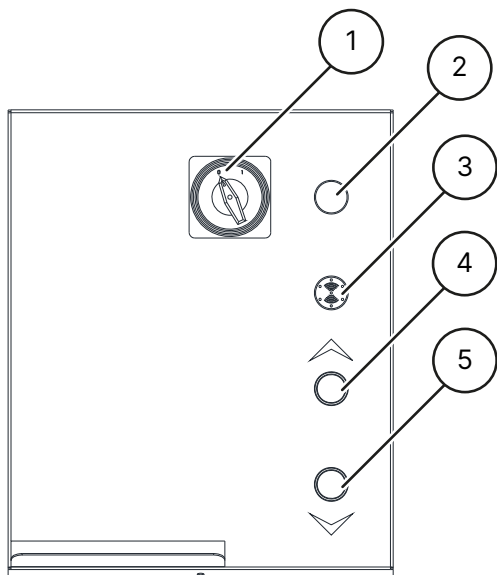

- ① **Головний вимикач з функцією аварійної зупинки, що блокується**  
для увімкнення та вимкнення ліфта, а також для запобігання використанню несанкціонованими особами.
- ② **Звуковий сигнал**  
подає звуковий і візуальний сигнал, коли підйомник опускається.
- ③ **Робочий індикатор**  
показує, чи перебуває підйомник у режимі очікування
- ④ **Кнопка підйому**  
для підйому підйомника
- ⑤ **Кнопка опускання**  
для опускання підйомника

## 1.4 Інструкції з техніки безпеки

### Загальні вказівки з техніки безпеки



Перед початком експлуатації підйомника прочитайте та зрозумійте інструкцію з експлуатації.



Роботи з електричними компонентами дозволяється виконувати тільки уповноваженим електрикам.

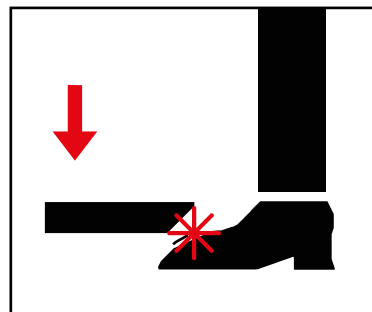

Під час опускання підйомної платформи залиште небезпечну зону

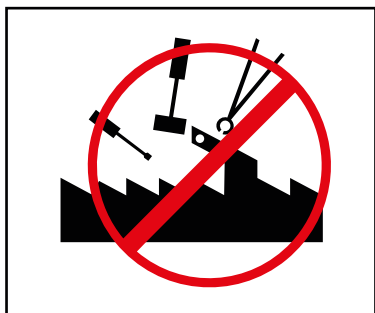

Забороняється вносити будь-які зміни в конструкцію підйомної платформи



Підйомну платформу не можна мити під проточною водою



Не використовуйте засоби, що розчиняють фарбу, або високоагресивні миючі засоби

### Вказівки з техніки безпеки для конкретного продукту



Підйомною платформою може користуватися тільки навчений персонал

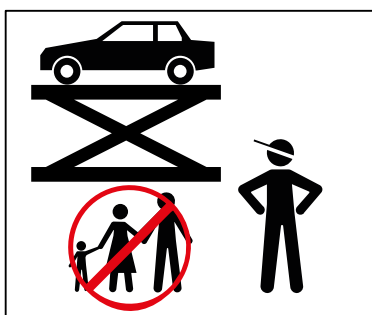

Вхід у небезпечну зону дозволяється тільки уповноваженим особам



Під час підйому та опускання небезпечна зона повинна бути вільною

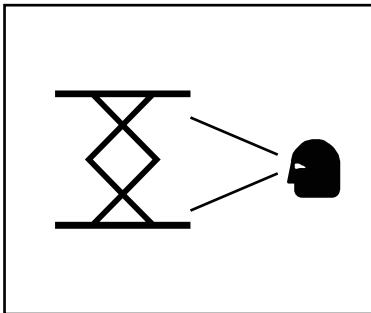

Для безпечної роботи необхідне належне технічне обслуговування та перевірки

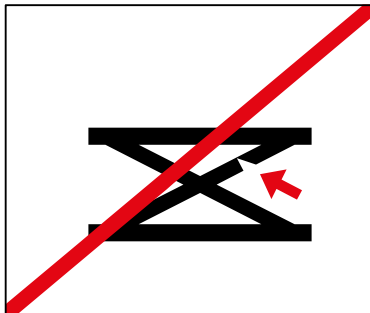

Не працюйте на несправних підійомниках

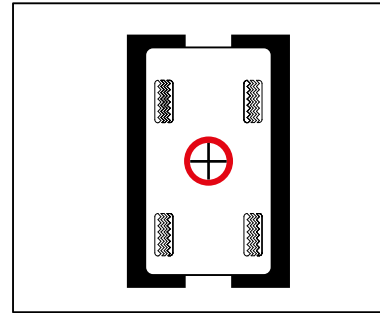

Забезпечити правильний розподіл ваги транспортного засобу

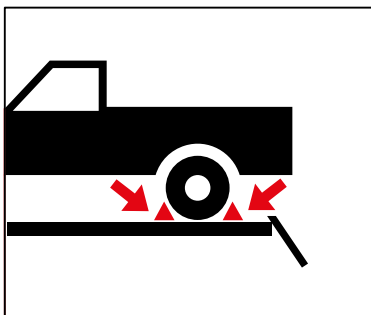

Використовуйте належний захист від скочування

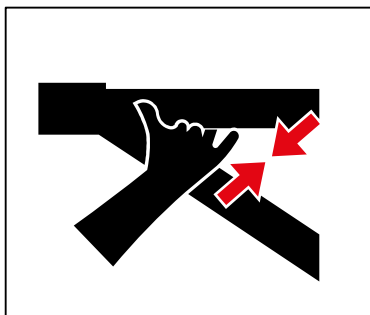

Під час переміщення підійомника слідкуйте за тим, щоб місця зсуву були вільними

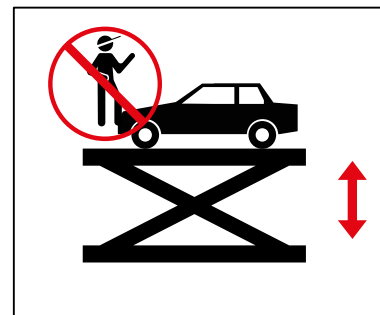

На підійомній платформі, опорних кронштейнах або на транспортному засобі, що підіймається, не можна перевозити сторонні предмети або людей.

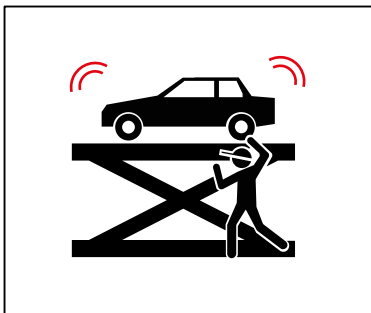

Уникайте сильних розгойдувань транспортного засобу



Якщо існує небезпека падіння транспортного засобу, негайно залиште небезпечну зону.

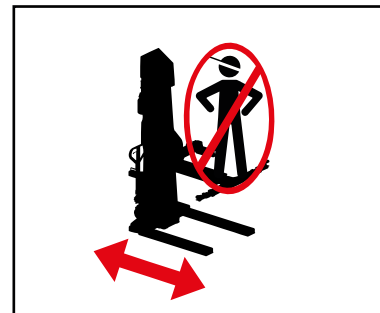

Забороняється їздити на пересувних підійомних платформах.

## 1.5 Технічні характеристики

Тип	ATH Flex Lift 30 ATH Flex Lift 30Z
Вантажопідійомність	3000 кг
Час підйому (2000 кг)	близько 20 с
Час на опускання (2000 кг)	прибл. 20 с
Електрична система	1/230В/50Гц
Напруга керування	DC 24 В



Тип	ATH Flex Lift 30 ATH Flex Lift 30Z
Двигун	2,2 КВТ
об/хв	1450
Запобіжник перед входом	1 С 16 А
З'єднувальний кабель	Мін. 3 x 1.5 мм <sup>2</sup>
Клас захисту	IP 43
Робочий тиск <sup>2</sup>	200 бар
Рекомендована гідравлічна олива	Літо (від 10° до 45°): HLP-D 32 ZFR Зима (нижче 10°): HLP-D 22 ZFR
Кількість масла	Прибл. 12 л
Додаткове наземне кріплення	8 x Анкерний стрижень M16x250 (арт. 090527) Картридж для ін'єкційного розчину 300 мл (арт. 090526)
Допустимий рівень шуму	≤ 70 дБ
Вага	590 кг

#### Попередження



<sup>2</sup> Встановлений на заводі робочий тиск відповідає максимальному номінальному навантаженню. Не можна маніпулювати запобіжним клапаном.

Зміна налаштувань може призвести до серйозних пошкоджень.

#### Примітка



Якщо вказане номінальне навантаження не може бути збільшене, зверніться до нашої сервісної служби.

### 1.6 Розподіл навантаження

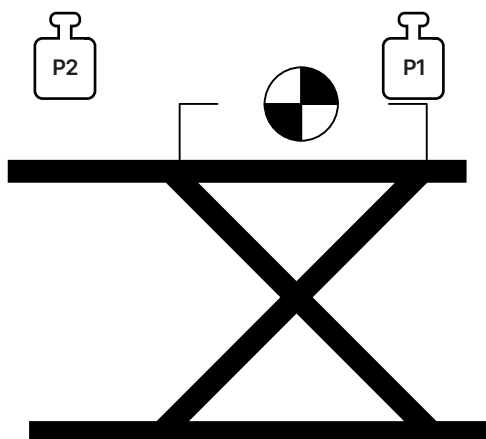



- Q Загальна вага автомобіля
- P1 Максимум  $3/5 \times Q$
- P2 Максимум  $2/5 \times Q$
- 3/2 Розподіл навантаження

### 1.7 Габаритне креслення

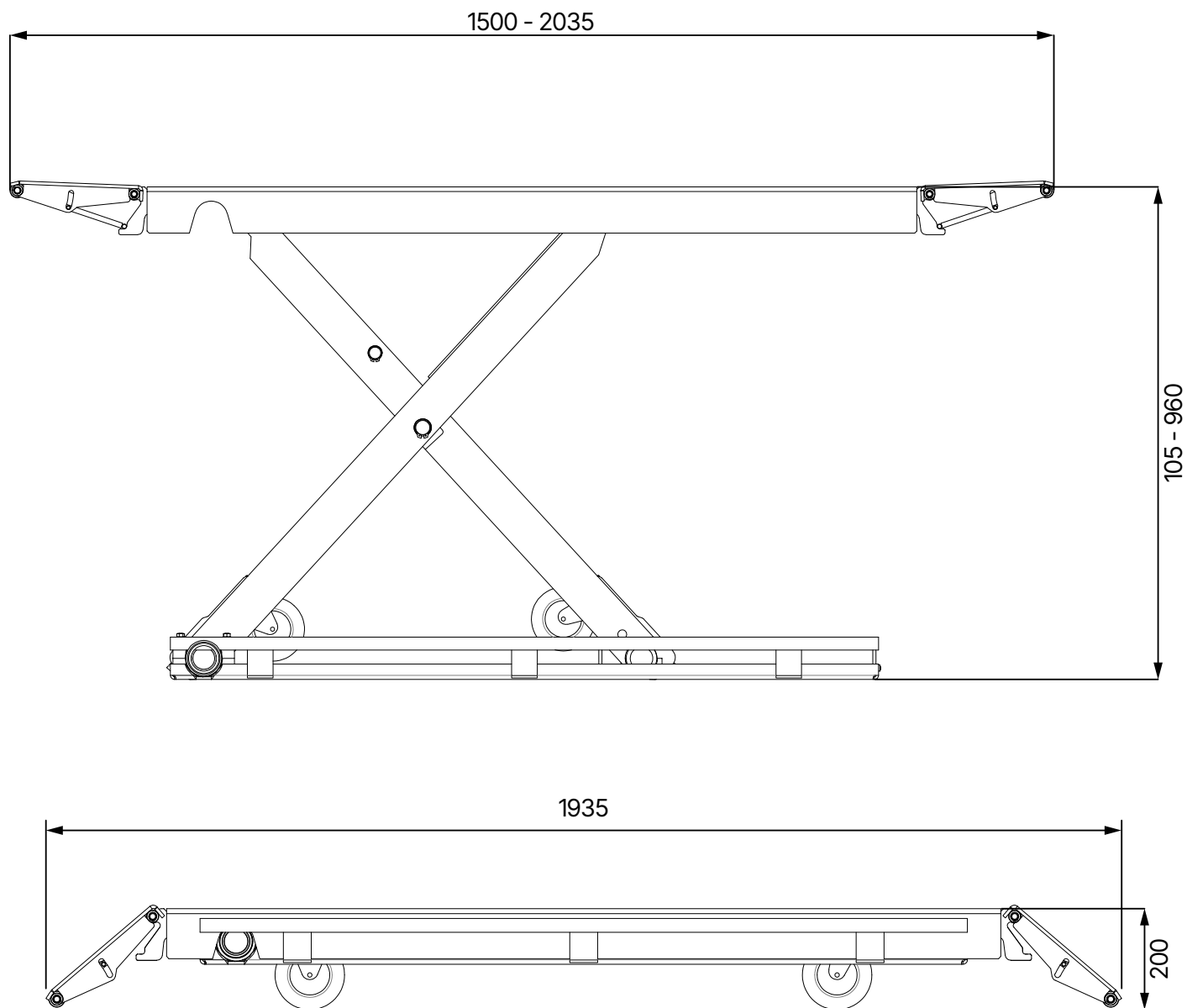

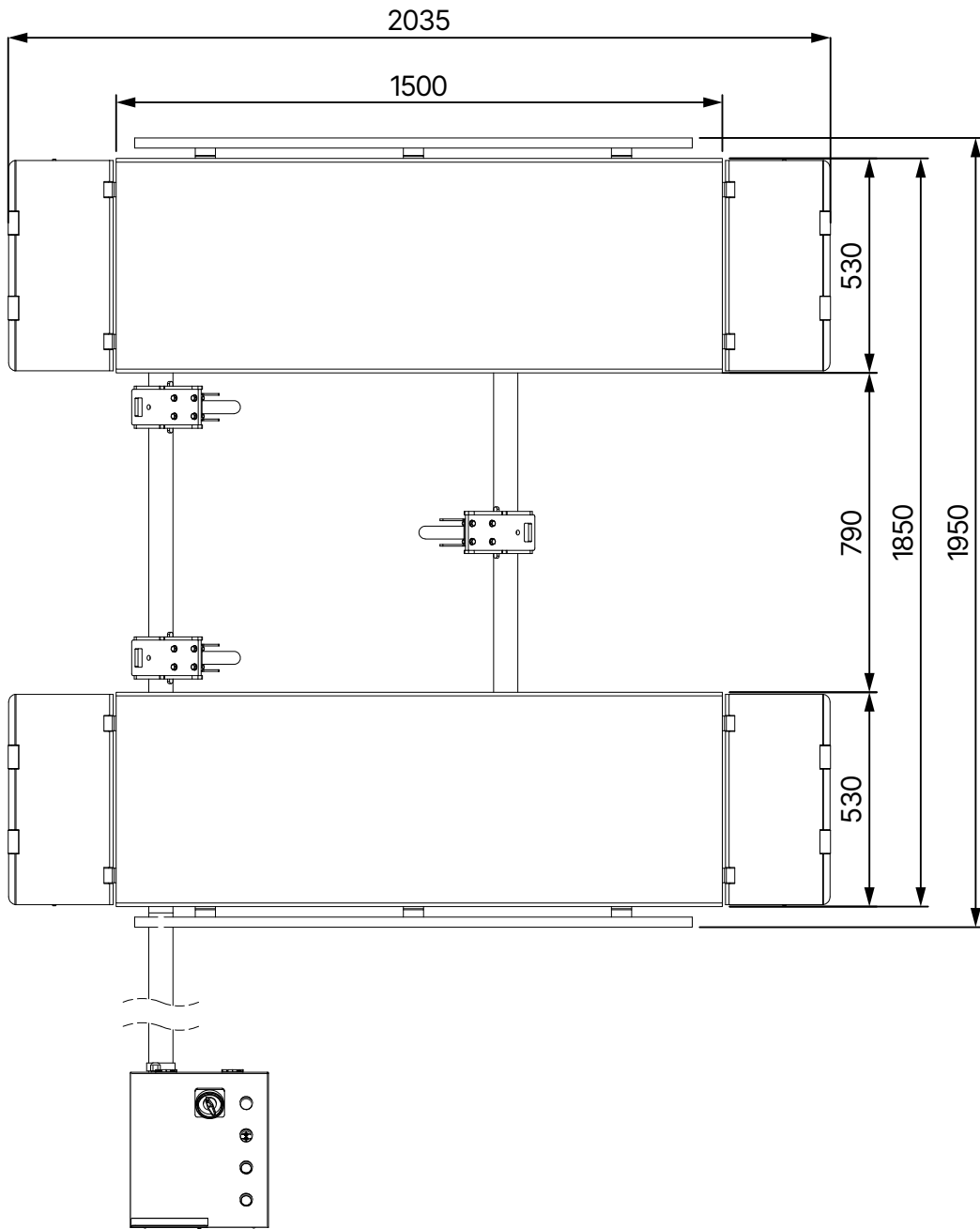

## 2 ВСТАНОВЛЕННЯ

Машина повинна бути встановлена уповноваженим персоналом відповідно до інструкцій.



### Примітка

Посібник з експлуатації (включаючи протокол) є важливою частиною машини або виробу.

**Будь ласка, зберігайте її в безпечному місці!**

Виріб повинен перевірятися відповідною та уповноваженою компанією або установою після завершення монтажу, передачі, інструктажу, якщо необхідно, а потім через регулярні проміжки часу відповідно до норм і законодавчих положень, що діють в країні експлуатації.

### 2.1 Умови транспортування та зберігання

Для транспортування та розміщення машини завжди використовуйте відповідні стропи, підйомники або підлогові транспортні засоби та звертайте увагу на розташування центру ваги машини.

Машину слід транспортувати тільки в оригінальній упаковці.

Дані	
Вага	710 кг
Ширина	1950 мм
Довжина	2060 мм
Висота	530 мм
Температура зберігання	від -10 до +50°C

### Інструкції з транспортування та зберігання



#### Увага

Піднімайте обережно, переміщуйте вантаж тільки за допомогою відповідних інструментів, які знаходяться в ідеальному стані.



#### Увага

Уникайте несподіваних підйомів і ривків. Будьте обережні з нерівностями, поперечними жолобами тощо.



## 2.2 Розпакування машини

- Зніміть верхню кришку упаковки і переконайтеся, що під час транспортування не було завдано жодних пошкоджень. У разі виявлення пошкоджень негайно повідомте про це дилера.
- Викрутіть кріпильний болт, щоб зняти машину з піддону/рами. Щоб зняти машину з піддону/рами, використовуйте відповідний підйомний пристрій (можливо, зі стропом).

### Небезпека



Видалені частини упаковки можуть становити небезпеку для дітей і тварин.

Це може призвести до серйозних травм або навіть смерті.

Зберігайте вилучені частини упаковки в місці, недоступному для дітей і тварин, до моменту утилізації.

## 2.3 Обсяг поставки

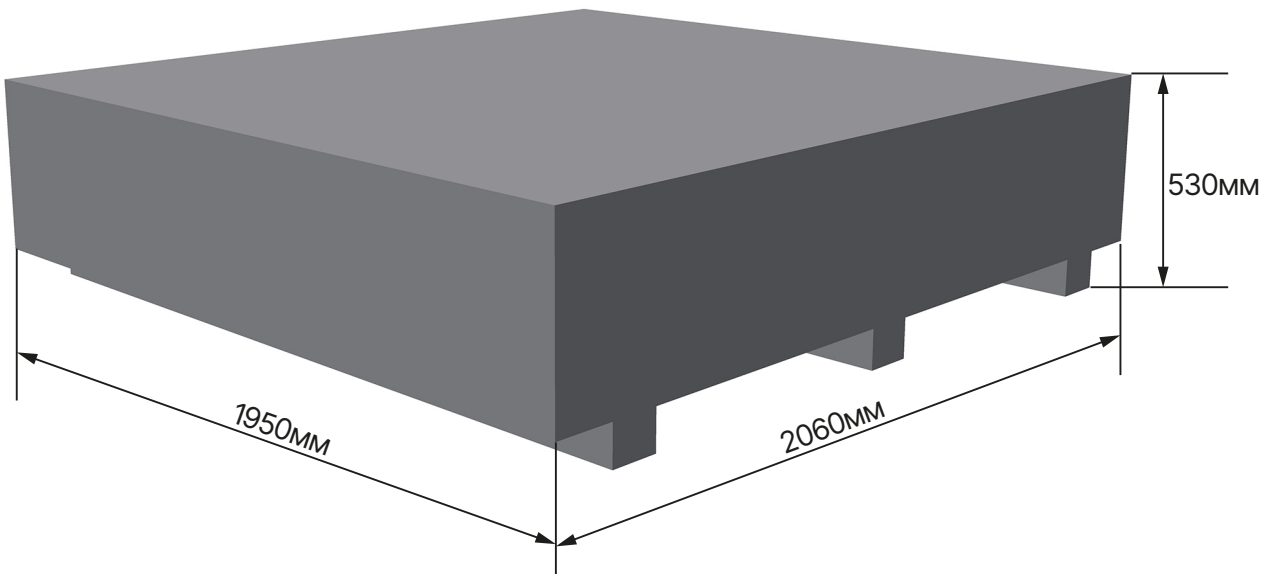

- Ножичний підйомник з уже встановленими гідроциліндрами та гідравлічною силовою установкою
- В'їзні пандуси
- Блок управління з вбудованою гідравлічною силовою установкою
- Інструкція з експлуатації з тестовим зошитом

### Примітка



Якщо чогось не вистачає в упаковці, зверніться до нашого відділу продажів.

## 2.4 Розташування

Машину слід тримати подалі від легкозаймистих і вибухонебезпечних матеріалів, а також від сонячних променів та інтенсивного світла. Агрегат також слід розміщувати в добре провітрюваному місці.

Машину слід встановлювати на достатньо міцному ґрунті, якщо це необхідно відповідно до мінімальних вимог специфікацій, зазначених у плані фундаменту.

При виборі місця установки, крім умов ґрунту, необхідно дотримуватися вказівок та інструкцій правил запобігання нещасним випадкам і правил техніки безпеки на робочому місці.

Якщо агрегат встановлюється на перекриття, необхідно перевірити його достатню несучу здатність. У разі встановлення машини на перекриттях рекомендується проконсультуватися з фахівцем-будівельником для отримання відповідної оцінки.

Машину можна встановлювати та використовувати тільки в закритих приміщеннях. Він не має відповідних засобів захисту (наприклад, IP-захист, оцинкована конструкція) для використання на відкритому повітрі.

Температура	5 - 50°C
Рівень моря	< 1500m
Вологість	50% при 40°C - 90% при 20°C

### Розташування Мінімальні відстані

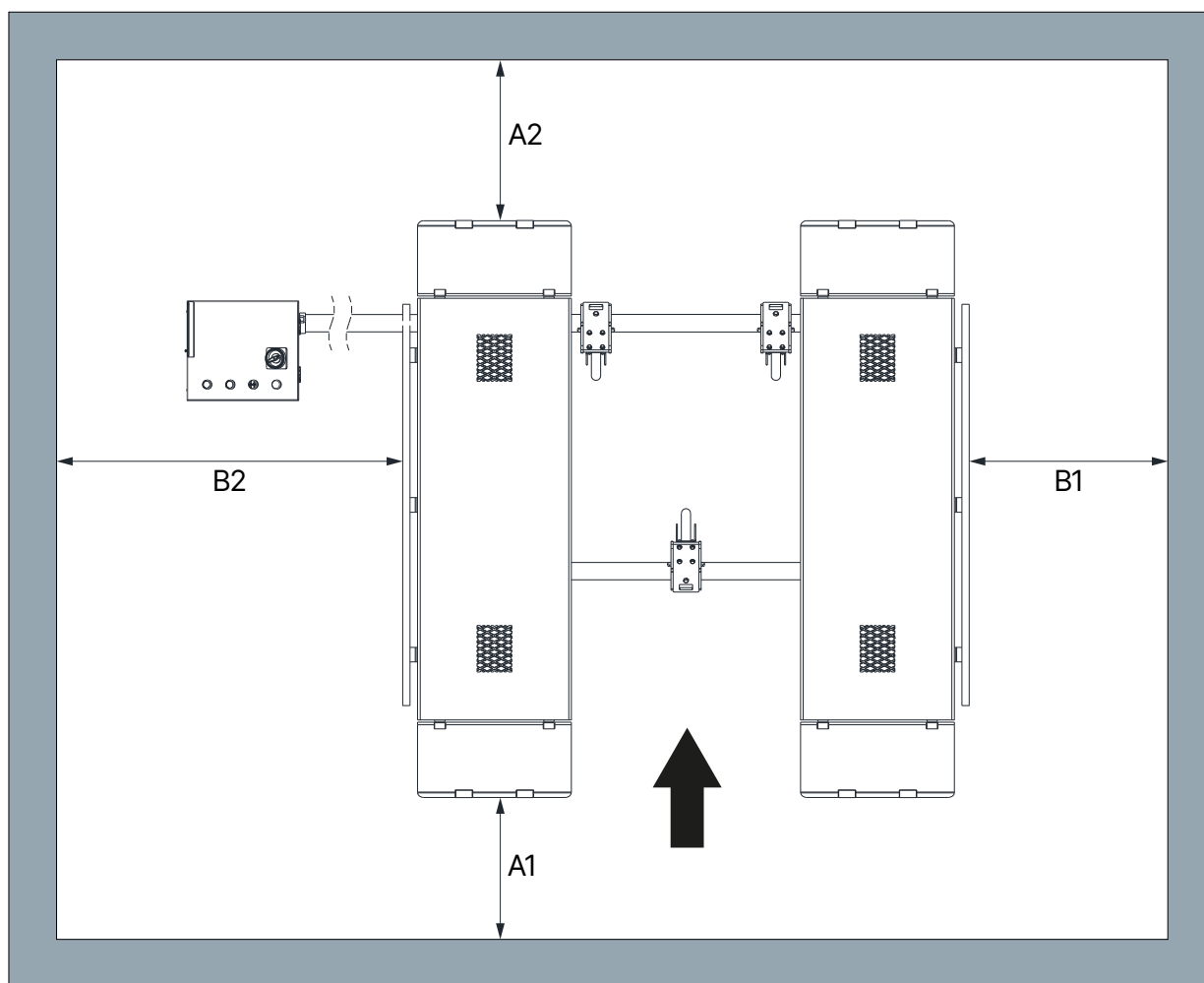

**A1** Мін. 2000 мм

**A2** Мін. 700 мм



- B1 Мінімум 700 мм  
B2 Мінімум 1000 мм

### Попередження



Навіть при піднятому транспортному засобі повинен залишатися вільний шлях евакуації не менше 700 мм.

## 2.5 Електричне підключення

### Увага



Необхідно дотримуватися загальних і місцевих правил. Тому цю операцію може виконувати тільки кваліфікований фахівець.

Зверніть увагу на необхідну лінію живлення.

Підключення слід здійснювати відповідно до виробу з вилкою Schuko на 230 В.

Відхилення напруги не повинні перевищувати 0,9 - 1,1 рази від номінального діапазону напруги, а відхилення частоти не повинні перевищувати 0,99 - 1,01 рази від діапазону частоти. Щоб гарантувати це, слід вжити необхідних захисних заходів.

Після закінчення роботи необхідно перевірити напрямок обертання двигуна.

## 2.6 Гідравлічне підключення

**Перед введенням системи в експлуатацію або першим запуском з використанням оливи необхідно виконати наступні дії для забезпечення оптимальної, безперебійної та практично безповітряної роботи:**

- Всі гідравлічні лінії повинні бути підключені і затягнуті відповідно до гідравлічної схеми і, за наявності, позначення шланга.
- Всі гідравлічні лінії та циліндри повинні бути продуті відповідно до гідравлічної схеми або позначення шланга.
- Для забезпечення належного і безпечного функціонування системи і використовуваних шлангів необхідно переконатися, що використовувані гідравлічні рідини відповідають специфікаціям і рекомендаціям виробника.
- Використання робочих середовищ, які не відповідають спеціальним вимогам або забруднені, призведе до пошкодження всієї гідравлічної системи, скорочення терміну служби використовуваних гідравлічних систем і призведе до виключення відповідальності та гарантійних зобов'язань.

### Примітка



Забруднення установки можливе також при новому заповненні оливою.

Необхідно перевіряти або виробляти мінімальну потребу та мінімальну кількість оливи.

## 2.7 Збірка

### Примітка



Ця інструкція не повинна розглядатися як інструкція з монтажу, вона містить лише підказки та допомогу для досвідчених і кваліфікованих монтажників.

### Попередження



Для виконання наступних робіт необхідно носити відповідний одяг та індивідуальні засоби захисту.

### Обережно



Неправильний монтаж і регулювання призведуть до втрати відповідальності та гарантії.

Перед введенням в експлуатацію частково зібрані машини повинні бути перевірені, проінструктовані та прийняті компетентною особою.

Збірка машин повинна виконуватися кваліфікованим і досвідченим персоналом.

### 2.7.1 Збірка підйомної платформи

1. Встановіть і вирівняйте підйомну платформу та розподільчу коробку. Під час встановлення підйомної платформи зверніть увагу на напрямок руху.

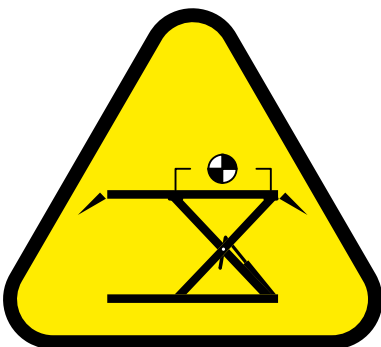

2. Приєднання гідравлічних шлангів

- Проведіть гідравлічні шланги через приєднану порожню трубу.
- Приєднайте шланги до з'єднань на ножичному підйомнику та до блоку клапанів у блоці керування

### Примітка



Затягніть всі гідравлічні з'єднання і переконайтеся, що рухомі частини не можуть пошкодити гідравлічні шланги.

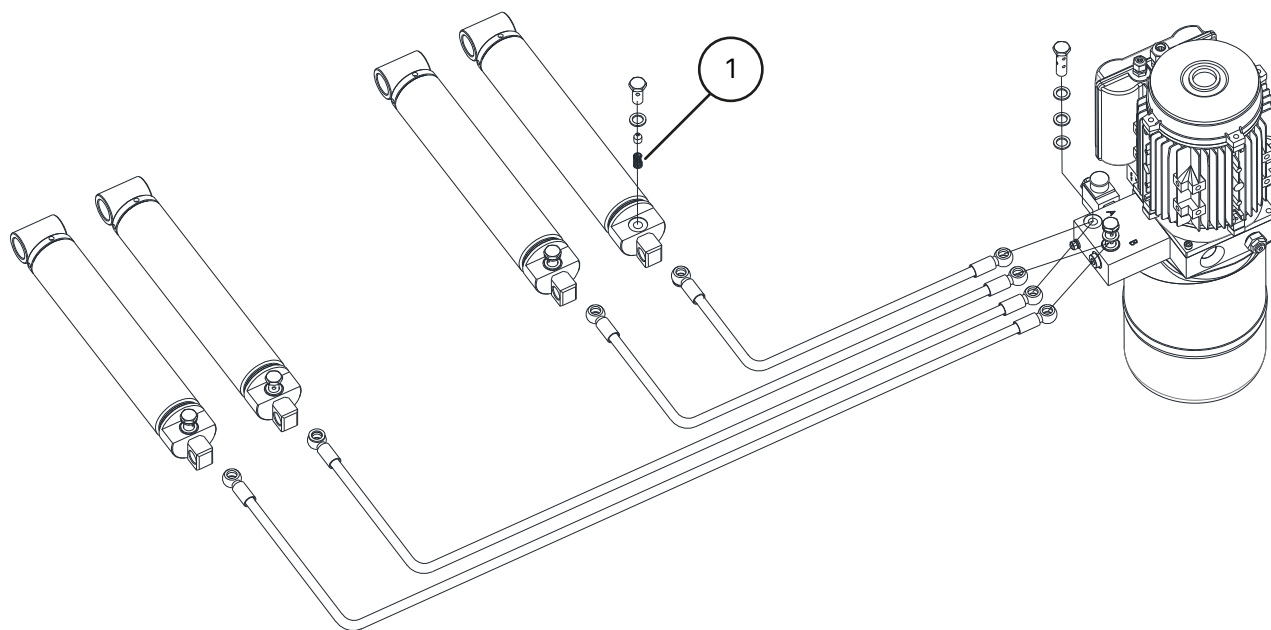

① Обмежувач потоку

### 3. Гідравлічна олива

- Залейте гідравлічну оливу до позначки на щупі
- Видалення повітря з гідравлічного контуру [див. "Видалення повітря з ножичного підйомника"](#)

### 4. Електричне підключення

### Увага



Тут слід дотримуватися загальних і місцевих правил.

Тому цю операцію може виконувати лише кваліфікований фахівець. Зверніть увагу на необхідну лінію живлення (див. ["Електричне підключення"](#).)

### 5. Змонтуйте підйомну та опускну рампи з блокуванням до ножичного підйомника

## 2.7.2 План фундаменту (опціонально)

За бажанням підйомна платформа може бути стаціонарно встановлена в приміщенні. Необхідні для цього отвори вже підготовлені в базовій рамі підйомної платформи. Мобільність не є обов'язковою.



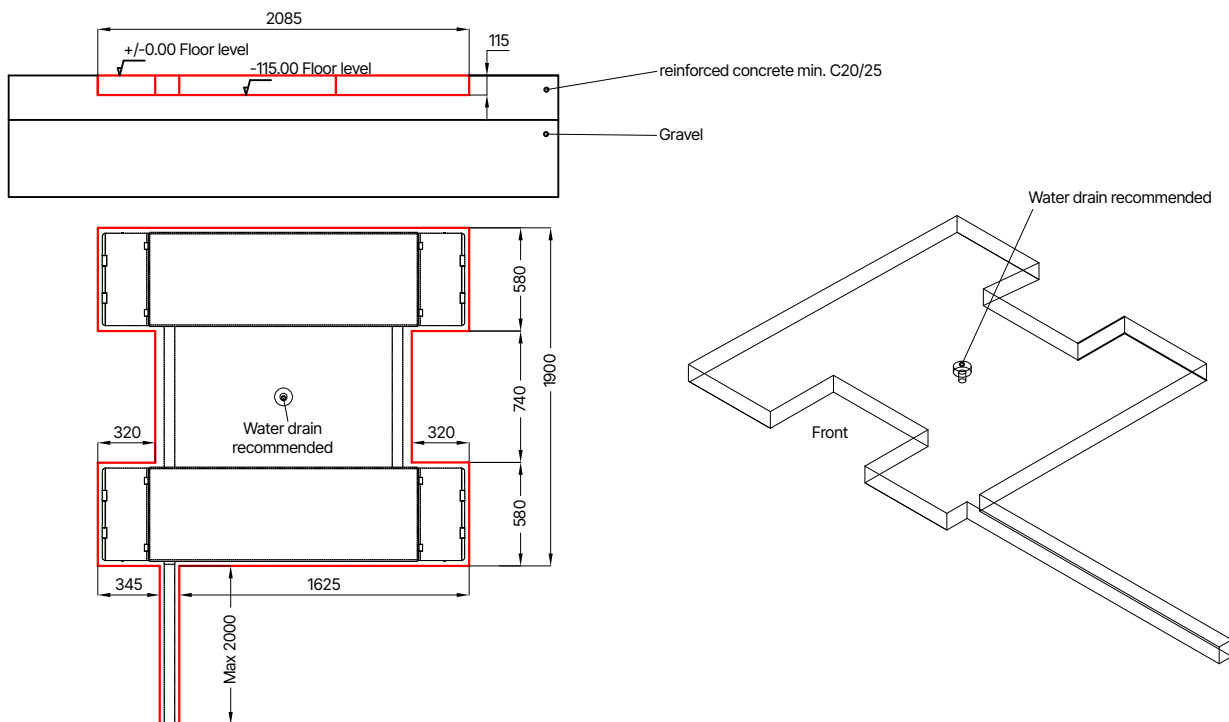

### 2.7.3 Перевірте перед першим підйомом

- Перевірте всі з'єднання (гвинти, гайки, болти і т.д.) на правильність кріплення.
- Перевірте всі гідравлічні та пневматичні компоненти та з'єднання на наявність витоків і за необхідності затягніть їх.
- Перевірте правильність роботи всіх кнопок. Переконайтеся, що всі компоненти, необхідні для виконання функції, активовані (відкриті фіксатори, відкритий опускний клапан, активовані контактори двигуна і т.д.).
- Зверніть увагу на напрямок обертання двигуна та за потреби змініть його.
- Випустити повітря з гідравлічного контуру, як описано вище. Під час першого підйому змастіть ковзанки навантажувача або ножиці (тип мастила див. у розділі "Мастило"). ["Витратні матеріали для монтажу, технічного обслуговування та догляду"](#)

### 2.7.4 Підйом під навантаженням

- Підніміть вантаж на висоту приблизно 500 мм
- Перевірте, чи всі точки підйому контактують з транспортним засобом. Якщо всі точки контакту є, процес підйому можна продовжувати.

#### Примітка



Після монтажу заповніть прикладений ["Залікова книжка"](#) формуляр, що додається. Ця інформація знадобиться в разі можливого сервісного обслуговування.



## 2.8 Перед введенням в експлуатацію

### Попередження



Перед введенням в експлуатацію перевірте всі кріпильні гвинти, електричні, пневматичні та гідравлічні лінії та за необхідності підтягніть їх.

Увага! Деякі з них необхідно перевіряти через певні проміжки часу і за необхідності підтягувати.

### 3 ОПЕРАЦІЯ

#### 3.1 Інструкція з експлуатації

Компанія: Діяльність:	<b>Інструкції з експлуатації</b> Для роботи на автомобільних підйомниках	Дата: Підпис:
    <p><b>Notruf 112</b></p>	<b>Небезпека для людей і навколишнього середовища</b>	<ul style="list-style-type: none"> <li>▪ Небезпека через можливе ковзання транспортного засобу</li> <li>▪ Небезпека від гарячих поверхонь на транспортному засобі</li> <li>▪ Небезпека защемлення рухомими частинами</li> <li>▪ Небезпека ураження електричним струмом через електрообладнання</li> <li>▪ Небезпека через відсутність технічного обслуговування обладнання</li> </ul>
	<b>Захисні заходи та правила поведінки</b>	<p><b>Підйом автомобіля</b></p> <ul style="list-style-type: none"> <li>▪ Встановити транспортний засіб на підйомну платформу</li> <li>▪ Уникайте нерівномірного розподілу вантажу, не перевантажуйте платформу, використовуйте відповідні захвати з неслизькою або припасованою поверхнею, піднімайте тільки у визначених точках на транспортному засобі.</li> <li>▪ Перевірте роботу запобіжних пристроїв відкочування або запобіжних пристроїв поворотного кронштейна в усіх напрямках.</li> <li>▪ Піднімайте тільки тоді, коли немає загрози для людей.</li> </ul> <p><b>Роботи на піднятому транспортному засобі</b></p> <ul style="list-style-type: none"> <li>▪ Залежно від виконуваної роботи виберіть і використовуйте засоби індивідуального захисту (наприклад, від гарячих поверхонь).</li> <li>▪ Обережно, гарячі деталі</li> <li>▪ Демонтаж компонентів може змінити розподіл навантаження: за необхідності зафіксуйте автомобіль від перекидання</li> <li>▪ Використовуйте тільки дозволені монтажні опори</li> </ul> <p><b>Опускання автомобіля</b></p> <ul style="list-style-type: none"> <li>▪ Приберіть інструменти та інші предмети з небезпечної зони</li> <li>▪ Опускати тільки тоді, коли немає загрози для людей</li> <li>▪ Захист для ніг, захисні бортики або попереджувальний звуковий сигнал після проміжної зупинки запобігають травмуванню ніг</li> </ul> <p><b>Підйомну платформу дозволяється експлуатувати без нагляду тільки проінструктованим і компетентним працівникам, які досягли 18-річного віку.</b></p>
	<b>Поведінка в разі несправностей і в разі небезпеки</b>	<ul style="list-style-type: none"> <li>▪ У разі виявлення дефектів машини повідомте про них установнику або виробнику</li> <li>▪ Вимкніть машину та заблокуйте її від несанкціонованого ввімкнення.</li> <li>▪ Пошкодження дозволяється усувати тільки кваліфікованому персоналу</li> <li>▪ У разі загоряння спробувати загасити вогонь</li> </ul>
	<b>Перша допомога</b>	<ul style="list-style-type: none"> <li>▪ Поінформуйте першу допомогу (див. план аварійної сигналізації або план дій у надзвичайних ситуаціях)</li> <li>▪ Негайно обробити травми</li> <li>▪ Зробити запис у книзі першої допомоги</li> <li>▪ У разі серйозних травм викликати швидку допомогу</li> </ul>
	<b>Технічне обслуговування</b>	<ul style="list-style-type: none"> <li>▪ Ремонтні роботи повинні виконуватися тільки уповноваженим і навченим персоналом.</li> <li>▪ Під час робіт з налаштування, регулювання, технічного обслуговування та ремонту від'єднайте або заблокуйте машину від мережі електроживлення.</li> <li>▪ Після закінчення роботи очистіть підйомну платформу і перевірте рівень гідравлічної системи.</li> <li>▪ Щорічна перевірка підйомної платформи уповноваженою та проінструктованою особою.</li> </ul>



## 3.2 Експлуатація підйомної платформи

### Увага



Перед початком експлуатації підйомника уважно прочитайте всі інструкції з техніки безпеки.

### Розміщення підйомного комплекту

- Натисніть кнопку підйому, щоб встановити обидва коліщатка приводного комплекту. Переконайтеся, що вони знаходяться в правильному положенні на поперечині.
- Повністю опустіть підйомну платформу за допомогою кнопки Опустити. Задня частина підйомної платформи автоматично опуститься на ролики.
- Встановіть передню опору дишла на підйомну платформу.
- Встановіть розподільну коробку на приймальну пластину підйомної платформи і при необхідності закріпіть її.
- Заблокуйте в'їзду та виїзду рампи.
- Тепер за допомогою дишла можна обережно підняти передню частину підйомної платформи та перемістити платформу. Завжди звертайте увагу на розподільну коробку.
- Встановіть підйомну платформу у відповідному місці.
- Щоб припаркувати готову до роботи підйомну платформу, виконайте попередні кроки у зворотному порядку.

### Підготовка

- Перевірте дорожній просвіт автомобіля
- Поставте автомобіль по центру перед підйомною платформою і обережно під'їдьте, дотримуючись розподілу навантаження.
- Покладіть на підйомну платформу відповідні гумові пластини. Переконайтеся, що вони знаходяться по центру під точками підйому автомобіля.

### Підйом

- Увімкніть підйомну платформу за допомогою головного вимикача
- Підніміть автомобіль на висоту 100-150 мм і зупиніть підйом, відпустивши кнопку підйому.
- Перевірте, чи безпечно автомобіль знаходиться на підйомнику і чи всі точки захвату знаходяться в контакті.
- Потім продовжуйте процес підйому під наглядом.

### Опускання

- Перед опусканням перевірте, чи немає під автомобілем сторонніх предметів.
- Натисніть кнопку "Опускання". Підйомна платформа повністю опускається.

### Завершення

- Зніміть гумові диски з підйомної платформи.
- Від'їдьте автомобілем з підйомної платформи.

### 3.3 Видалення повітря з ножичного підйомника

#### Примітка



Обов'язково доливайте масло, якщо його не вистачає в контурі під час процесу видалення повітря.

1. Натискайте кнопку Lift (Підйом), доки підйомна платформа повністю не підніметься і не перейде в режим тиску (якщо необхідно, заздалегідь перемкніть кінцевий вимикач).
2. Натисніть кнопку "Опустити", щоб повністю опустити підйомну платформу. Не відпускайте кнопку.
3. Утримуйте кнопку "Нижня" натиснутою ще 10 секунд, щоб випустити залишки повітря.
4. Повторіть цю процедуру 4-5 разів.

#### Порада



Щоб скоротити час опускання, завантажте підйомник вантажем.

### 3.4 Основні вказівки

- До самостійного керування машиною допускаються особи, які досягли 18-річного віку, пройшли інструктаж з експлуатації машини та підтвердили свою кваліфікацію роботодавцю.
- Вони повинні мати прямий дозвіл роботодавця на керування машиною. Доручення на експлуатацію машини повинно бути видане в письмовій формі.
- Машину можна використовувати тільки за призначенням.
- Завжди використовуйте для монтажу та експлуатації вказані матеріали.
- Перед монтажем або демонтажем перевірте всі компоненти, вони не повинні мати жодних ознак пошкодження.
- У разі необхідності дотримуйтесь спеціальних інструкцій виробника для монтажу або демонтажу, що стосуються конкретного транспортного засобу.
- Важливою частиною гарантії/гарантії є виконання графіка технічного обслуговування. Зокрема, дотримання чистоти, захист від корозії, контроль, при необхідності негайне усунення пошкоджень.
- Завжди стежте за безпекою під час роботи. Як тільки виникне небезпека, негайно відключіть систему від усіх джерел енергії (електрики тощо). Потім зверніться до свого дилера.
- Усі попереджувальні знаки завжди повинні бути добре читабельними. Якщо вони пошкоджені, їх слід негайно замінити.



**Небезпека**

Зверніть увагу на можливі місця різання машини.



**Обережно**

Під час роботи шум може досягати 85 дБ (А), тому оператор повинен взяти відповідних заходів захисту.



**Небезпека**

Рухомі частини машини можуть захоплювати вільний одяг, довге волосся або ювелірні вироби.

## 4 ТЕХНІЧНЕ ОБСЛУГОВУВАННЯ

Для забезпечення безпечної експлуатації машини користувач зобов'язаний регулярно проводити технічне обслуговування машини.

Ремонтні роботи можуть виконуватися тільки уповноваженими сервісними партнерами або самим користувачем після консультації з виробником.

### Попередження



**Перед проведенням робіт з технічного обслуговування та ремонту необхідно**

- Відключити машину від УСІХ джерел живлення.
- Вимкнути головний вимикач або від'єднати штепсельну вилку і, при необхідності, випустити стиснене повітря з системи.
- Необхідно взяти відповідних заходів для запобігання повторному ввімкненню машини

### Попередження



Роботи на електричних елементах або на лінії електроживлення дозволяється виконувати тільки кваліфікованим фахівцям або електрикам.

### 4.1 Витратні матеріали для монтажу, технічного обслуговування та догляду

#### Гідравлічна олива

Мінімальна потреба			
Eni PRECIS HLP-D Артикул: 090536 (10 л)			
Літо	(від 10° до 45°)	HLP-D 32 ZFR	(наприклад: Eni PRECIS)
Зима	(нижче 10°)	HLP-D 22 ZFR	(наприклад: Eni PRECIS)

#### Консервант для канатів, зварних швів, гвинтів, кутів, кромки і порожнин

Мінімальна потреба		
Захисний віск-спрей Würth	400 мл	Кодовий номер: 90534

#### Мастило для ковзанок

Мінімальна потреба	
Високоєфективне мастило LAGERMEISTER WHS 2002 White EP	Артикул: 90530

#### Мастило для втулок, ланцюгів, роликів і рухомих частин

Мінімальна потреба		
Біле ультрамастило в аерозольному балончику	500 мл	Артикул: 34403



## Очищення

<b>Мінімальна потреба</b>		
Інтенсивний очищувач гальм Caramba без ацетону		

## Догляд та захист металів, пофарбованих або покритих порошковою фарбою поверхонь

<b>Мінімальна потреба</b>		
Petec Спрей напівпрозорий	500 мл	Код: 73550
Банка для всмоктування Petec прозора	1000 мл	Артикул: 73510
Захисний віск-спрей Würth	400 мл	Артикул: 90534

## Догляд та захист металів, пофарбованих або покритих порошковою фарбою поверхонь в зоні протектора і пластикових деталей

<b>Мінімальна потреба</b>		
Герметик для пластику Valet Pro Classic Protectant	500 мл	Артикул: 20020034S



## 4.2 Правила безпеки для оливи

- Завжди дотримуйтесь законодавчих вимог або норм щодо поводження з відпрацьованою оливою.
- Завжди утилізуйте відпрацьовану оливу в сертифікованих компаніях.
- У разі витоку оливи необхідно негайно зібрати за допомогою зв'язуючих речовин або піддонів, щоб вона не потрапила в ґрунт.
- Уникайте будь-якого контакту оливи зі шкірою.
- Не допускайте потрапляння парів оливи в атмосферу.
- Олія є легкозаймистою речовиною. Пам'ятайте про потенційну небезпеку.
- Носіть маслостійкий захисний одяг, наприклад, рукавички, захисні окуляри, захисний одяг тощо.



### 4.3 План технічного обслуговування або догляду



#### Примітка

Машину необхідно регулярно обслуговувати, чистити та підтримувати в належному стані, незалежно від ступеня її забруднення.

Потім машину необхідно обробити засобом для догляду (наприклад, масляним або восковим спреєм). Не використовуйте засоби для чищення, шкідливі для шкіри.

**У разі невиконання зазначених пунктів гарантійні зобов'язання втрачають силу!**

Інтервал	Негайно	Щотижня	Щомісяця	1/4 рази на рік	1/2 року
Перевірка ВСІХ деталей, пов'язаних з безпекою	X				
Очищення	X				
Перевірка або відновлення захисту поверхні	X				
Перевірка герметичності гідравлічної системи	X				
Перевірити або відновити захист поверхні або захист від корозії	X				
Перевірити або відновити пошкодження лакофарбового покриття та компонентів	X				
Перевірити або усунути пошкодження від іржі	X				
Перевірка або повторна обробка порожнин і нефарбованих ділянок.	X				
Перевірити герметичність пневматичної системи	X				
Перевірити міцність гвинтів	X				
Перевірка, змащення та регулювання зазору підшипників	X				
Перевірка швидкозношуваних деталей		X			
Перевірка рідин (рівень, знос, забруднення, якість)		X			
Перевірка та змащення поверхонь ковзання		X			
Видалити внутрішні забруднення			X		
Очищення та перевірка електричних компонентів				X	
Перевірити двигун і коробку передач на працездатність і знос				X	
Перевірте зварні шви та конструкцію				X	
Виконати візуальний огляд (згідно з планом огляду)					X

#### 4.4 Усунення несправностей або відображення та усунення помилок

##### Проблеми з підйомом

Симптоми	Причина	Усунення
Підйомник не піднімається після натискання кнопки (двигун не працює)	Пошкодження двигуна	Перевірте двигун і за потреби замініть його
	Несправні запобіжники через, наприклад, коливання напруги	Усуньте причини та замініть запобіжники
	Несправна кнопка та/або контакт	Замінити кнопку та/або контакт
	Несправний головний вимикач та/або контакт	Замінити головний вимикач та/або контакт
	Несправний або недостатній кабель живлення	Замініть кабель
	Нестабільна або неправильна вхідна напруга	Перевірте напругу
	Несправний контактор двигуна	Замініть контактор двигуна
	Спрацювало теплове реле	Перевірте теплове реле та двигун
	Несправний або заблокований кінцевий вимикач	Перевірте кінцевий вимикач, за потреби замініть
Підйомна платформа не піднімається при натисканні кнопки (двигун працює)	Не вистачає гідравлічної оливи	Долити масло
	Забитий масляний фільтр	Очистити масляний фільтр
	Втрата масла	Замінити пошкоджені компоненти
	Відкритий опускний клапан	Перевірте та за потреби замініть опускний клапан
	Неправильний напрямок обертання двигуна	Замінити фази
	Несправний шестеренний насос	Перевірте насос і при необхідності замініть
	Перевищено допустиме навантаження	Працюйте в межах зазначеного корисного навантаження
Занадто низький тиск на запобіжному клапані	Установіть запобіжний клапан на максимальне робоче навантаження	
Підйомна платформа піднімається ривками	Замалий простір між напрямними	Відстань між напрямними повинна становити 1,5 - 2,5 мм
	Повітря в гідравлічній системі	Випустити повітря з гідравлічної системи
	Забруднене гідравлічне масло	Замініть гідравлічну оливу
	Направляючі не змащені	Змастіть направляючі



Симптоми	Причина	Усунення
Підйомна платформа продовжує підніматися після відпускання кнопки	Несправна кнопка або контактор	Замініть несправну кнопку або контактор

#### Проблеми під час опускання

Симптоми	Причина	Усунення
Ліфт не опускається		
	Несправна кнопка та/або контакт	Замінити кнопку та/або контакт
	Несправне реле керування	Перевірте реле керування
	Перешкода під платформою	Усунути перешкоду
	Спрацював захист від розриву шланга	Коротко підняти платформу і знову натиснути кнопку "ВНИЗ"
	Клапан опускання не активований	Перевірте електричне з'єднання
	Несправна котушка електромагнітного клапана опускання	Замініть котушку електромагніту
	Несправний керуючий клапан	Замінити клапан керування

**Якщо несправність не вдається усунути, опустіть підйомник за допомогою функції аварійного опускання та зверніться до нашої сервісної служби**

Платформа опускається занадто повільно або ривками	Забруднений клапан опускання	Очистіть клапан опускання
Підйомник опускається сам	Негерметичні гідравлічні з'єднання	Підтягнути з'єднання, за необхідності ущільнити
	Негерметичність гідравлічних ліній	Замінити гідравлічну лінію
	Негерметичність гідроциліндра	Замінити ущільнення та очистити гідравлічну систему
	Забруднений або несправний клапан опускання	Очистити або замінити клапан опускання
	Негерметичний зворотний клапан	Почистити або замінити

## Інші проблеми

Симптоми	Причина	Усунення
Підйомник не піднімається та опускається синхронно	Повітря в гідравлічному контурі	Випустити повітря з гідравлічного контуру
Виріб має (сильне) пошкодження іржею	Пошкодження або недостатній антикорозійний захист. За необхідності виконати технічне обслуговування.	Видалити іржу, очистити та відновити поверхню.
Незвичайна гучність двигуна	Забруднений масляний фільтр	Очистіть масляний фільтр
	Повітря в гідравлічному контурі	Випустити повітря з гідравлічної системи
	Забруднене гідравлічне масло	Замініть гідравлічну оливу
	Неправильна вхідна напруга / відсутня фаза	Перевірте підключення / перевірте вихідну напругу контактора двигуна
Спрацював автоматичний вимикач (запобіжник)	Перевірте контакти на контакторі	Замініть контактор
	Перевірте потужність автоматичних вимикачів	Замінити запобіжники
	Перевірте, чи не пошкоджений кабель	Замініть кабель
<b>ЗАВЖДИ ВИКОРИСТОВУЙТЕ ОРИГІНАЛЬНІ ДЕТАЛІ ТА АКСЕСУАРИ.</b>		

## 4.5 Інструкції з технічного обслуговування та ремонту



### Примітка

Усі роботи з технічного обслуговування та ремонту слід проводити щонайменше після того, як ["План технічного обслуговування або догляду"](#) бути виконані

### Перевірка рівня масла

1. Повністю опустіть підйомну платформу
2. Зніміть кришку заливної горловини
3. Перевірте рівень оливи на кришці заливної горловини

### Заміна масла

1. Повністю опустити підйомну платформу.
2. Зніміть пробку заливної горловини



3. Обережно викрутіть пробку зливного отвору і дайте мастилу стекти у відповідну ємність

#### Примітка



Очищайте бак і масляний фільтр, щоб запобігти передчасному забрудненню гідравлічної оливи.

4. Після того, як олива повністю злита, закрийте бак пробкою для зливу оливи
5. Залийте нове масло в масляний бак
6. Підніміть і опустіть підйомник і переконайтеся, що максимальна висота підйому залишається правильною
7. Обережно долийте масло, якщо необхідно

#### Примітка



Відпрацьовану оливу необхідно утилізувати з дотриманням усіх законодавчих норм.

## 4.6 Аварійне опускання в разі відключення живлення

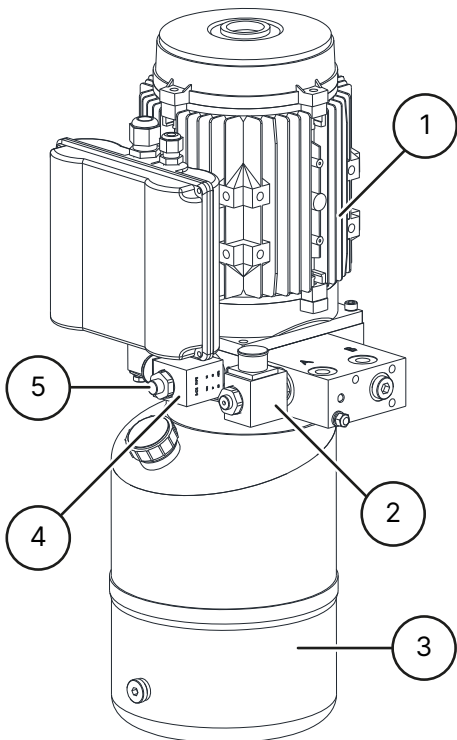

- 1 Двигун
- 2 Клапан управління

- 3 Масляний бак
- 4 Опускний клапан
- 5 Аварійна зливна пробка

1. Повільно поверніть аварійну зливну пробку опускного клапана проти годинникової стрілки і одночасно задійте регулювальний клапан.
2. Після повного опускання закрийте гвинт аварійного опускання, повернувши його за годинниковою стрілкою.

#### 4.7 Утилізація

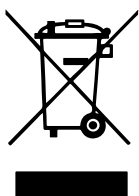

Відключіть подачу повітря та електроживлення.  
Видаліть усі неметалеві матеріали та зберігайте їх відповідно до місцевих правил.  
Видаліть масло з машини та зберігайте його відповідно до місцевих правил.  
Утилізуйте всі металеві матеріали.



#### Небезпека

Машина містить деякі небезпечні речовини.

Вони можуть забруднювати навколишнє середовище і завдавати шкоди людському організму.

Зверніть увагу на відповідну обережність і, за необхідності, захисний одяг під час роботи з ними.



## 5 ДЕКЛАРАЦІЯ ВІДПОВІДНОСТІ ЄС-ЄС

Відповідно до Директиви щодо машин 2006/42/ЄС, Додаток II 1А,  
Директиви щодо електромагнітної сумісності 2014/30/ЄС, Додаток IV.

Серійний номер

Назва компанії та повна адреса виробника

**ATH-Heinl GmbH & Co. KG**

Gewerbepark 9

DE - 92278 Illschwang

Ім'я та адреса уповноваженого представника,  
відповідального за документацію.

**ATH-Heinl GmbH & Co. KG**

Gewerbepark 9

DE - 92278 Illschwang

Цим ми заявляємо, що машина, зазначена нижче, у версії, яку ми надаємо на ринку,  
відповідає відповідним основним вимогам щодо безпеки та охорони здоров'я  
Директиви ЄС 2006/42/ЄС та переліченим нижче гармонізаційним законодавчим актам.

**Опис машини**

**Підйомник для транспортних засобів**

Позначення типу

ATH Flex Lift 30

ATH Flex Lift 30Z

Об'єкт декларації, описаний вище, відповідає  
наступному відповідному гармонізаційному  
законодавству Союзу.

Директива 2006/42/ЄС, EU-Abl. L157/24 від  
09.06.2006

Було дотримано таких гармонізованих  
стандартів і правил

DIN EN ISO 12100:2010 (Безпека машин)  
DIN EN 1493:2010 (Директива щодо машин)  
DIN EN 60204-1: 2018 (Безпека машин)

Випробувальний інститут

**CTI-CEM International Ltd**

Unit 200 Greenogue Business Park

Grants Lane, Rathcoole,

Co. Dublin. Ireland

Довідковий номер технічних даних

C-353-20-0726-22-01-B

Номер сертифікату

C-353-20-0726-22-01-B1

**ATH-Heinl GmbH & Co. KG**

Gewerbepark 9

DE - 92278 Illschwang

Листопад 2022 року

Ганс Хайнль

(виконавчий директор)

**ПЕРЕОБЛАДНАННЯ ТА/АБО МОДИФІКАЦІЇ МАШИНИ АНУЛЮЮТЬ РЕЗУЛЬТАТИ  
ТЕСТУ НА ВИБУХОНЕБЕЗПЕЧНІСТЬ І ВИКЛЮЧАЮТЬ БУДЬ-ЯКУ ВІДПОВІДАЛЬНІСТЬ.**



## 6 ДОДАТОК

### 6.1 Електрична принципова схема

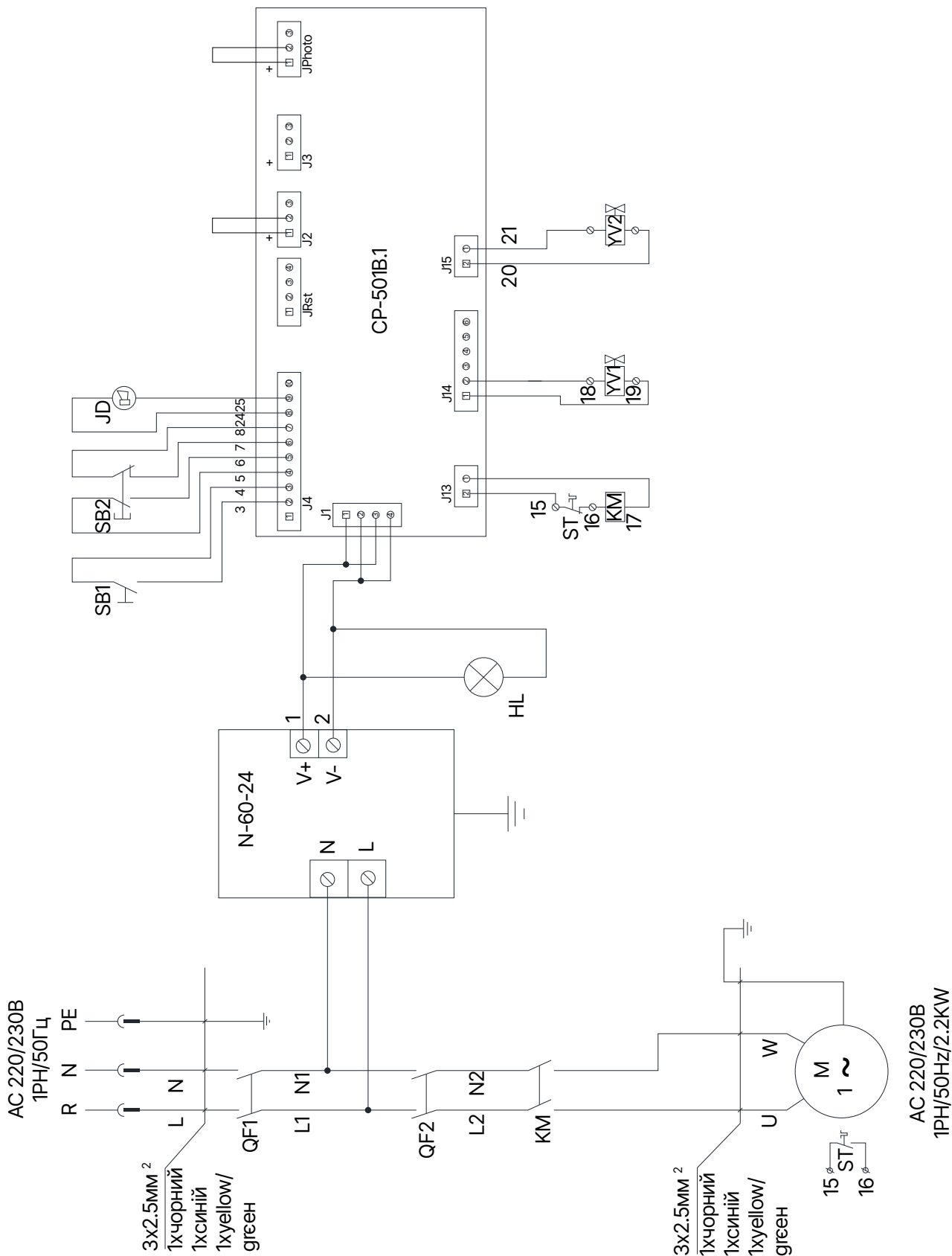



**QF1** Головний вимикач  
**M** Двигун 2,2 кВт 1РН  
**KM** Контактор двигуна постійного струму  
**YV2** Регулюючий клапан  
**N-60-24** Блок живлення 24В-60Вт  
**SB2** Кнопка опускання

**QF2** Автоматичний вимикач  
**ST** Теплове реле  
**YV1** Опускний клапан  
**JD** Генератор сигналів  
**SB1** Кнопка підйому

## 6.2 Гідравлічна схема

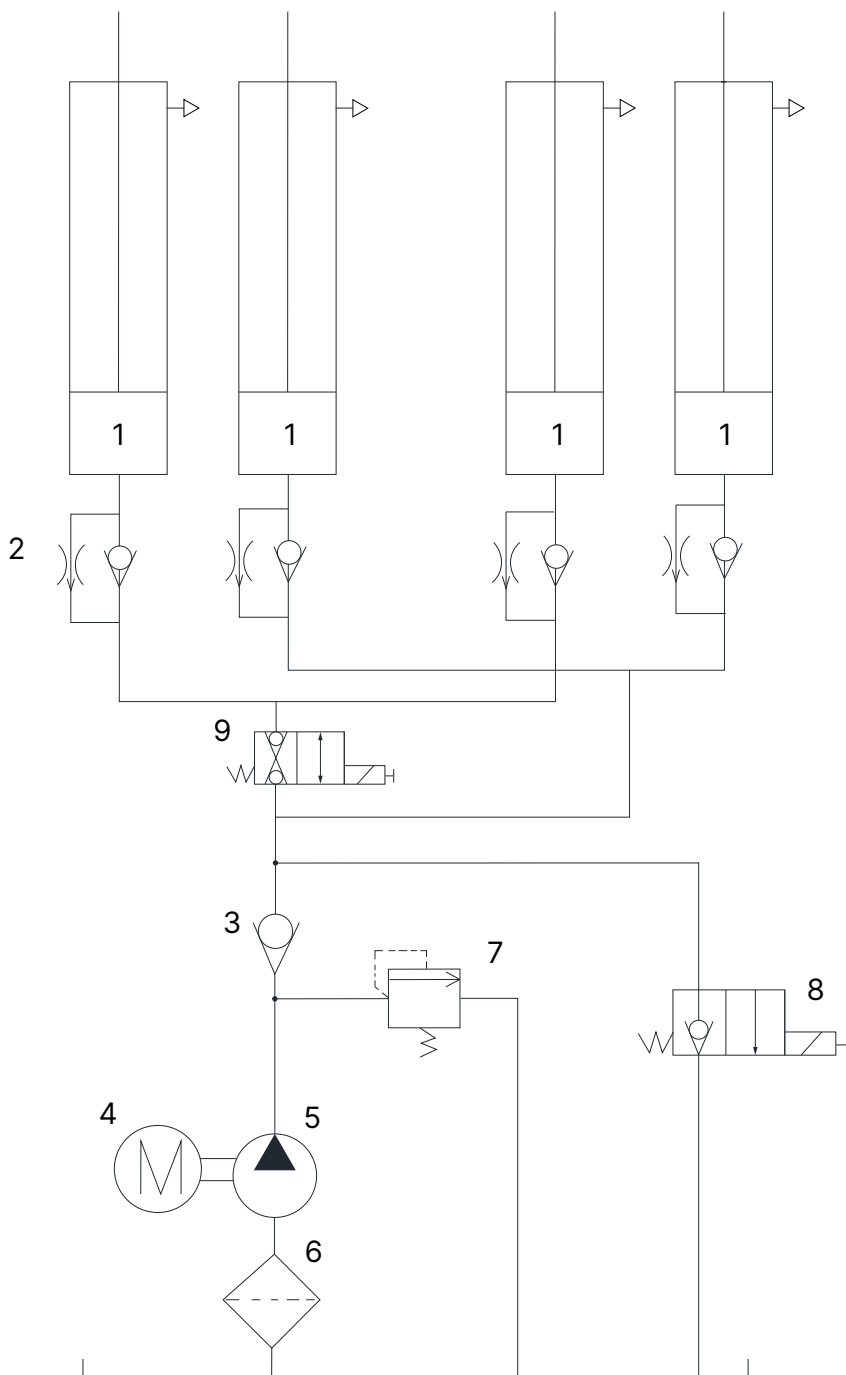

- |   |                       |   |                  |
|---|-----------------------|---|------------------|
| 1 | Гідроциліндр          | 2 | Обмежувач потоку |
| 3 | Зворотний клапан      | 4 | Двигун           |
| 5 | Шестеренчастий насос  | 6 | Масляний фільтр  |
| 7 | Клапан скидання тиску | 8 | Опускний клапан  |
| 9 | Регулюючий клапан     |   |                  |



## 7 ГАРАНТІЙНИЙ ТАЛОН

Адреса дилера:	Адреса замовника:
Компанія (номер клієнта, якщо є):	Компанія (номер клієнта, якщо такий є):
Контактна особа:	Контактна особа:
Вулиця:	Вулиця:
Zip & City:	Поштовий індекс та місто:
Тел. та факс:	Тел. та факс:
Email:	Email:
Виробник та модель:	Рік випуску:
Серійний номер:	Контрольний номер:

### Опис повідомлення:

---

---

---

### Опис необхідних запчастин:

Запасна частина:	Номер деталі:	Кількість:
------------------	---------------	------------

### Важливі примітки:

Гарантія не поширюється на пошкодження, спричинені неправильним поводженням, нехтуванням технічним обслуговуванням або механічними пошкодженнями. Для систем, які не були встановлені авторизованим монтажником АТН-Heinl, гарантія обмежується наданням необхідних запасних частин.

### Пошкодження при транспортуванні:

- Очевидний дефект (Видимі транспортні пошкодження, відмітка на транспортній накладній перевізника, негайно надішліть копію транспортної накладної та фотографії до АТН-Heinl)
- Прихований дефект (Транспортні пошкодження виявляються тільки при розпакуванні товару, надішліть звіт про пошкодження з фотографіями в АТН-Heinl протягом 24 годин)

Місце та дата

Підпис та печатка

## 7.1 Обсяг гарантії на виріб

### П'ять років

- На конструкцію пристрою

### Один рік (за звичайних обставин/використання в межах гарантії)

- Блоки живлення
- Гідроциліндри
- Всі інші швидкозношувані компоненти, такі як поворотні столи, гумові пластини, кабелі, ланцюги, клапани, перемикачі тощо.

### Гарантія не поширюється на

- Дефекти, спричинені нормальним зносом, неправильним використанням, пошкодженням під час транспортування, неправильним встановленням, натягом або відсутністю необхідного технічного обслуговування.
- Пошкодження, спричинені нехтуванням або недотриманням зазначених інструкцій у цьому посібнику та/або інших супровідних інструкціях.
- Компоненти, які були пошкоджені під час транспортування.
- Компоненти, які не були явно вказані в переліку, але розглядаються як швидкозношувані деталі.
- Пошкодження водою, спричинені, наприклад, дощем, надмірною вологістю, корозійним середовищем або іншими забруднювачами.
- Плями, які не впливають на функцію.

### **ГАРАНТІЯ НЕ ДІЄ, ЯКЩО ГАРАНТІЙНИЙ ТАЛОН НЕ БУЛО НАДІСЛАНО ДО КОМПАНІЇ ATH-HEINL.**

Звертаємо увагу, що пошкодження та несправності, спричинені недотриманням робіт з технічного обслуговування та регулювання (відповідно до інструкції з експлуатації та/або інструкції), несправними електричними з'єднаннями (обертове поле, номінальна напруга, захист запобіжників) або неправильним використанням (перевантаження, установка на відкритому повітрі, технічні модифікації), виключають гарантійні зобов'язання!



## 8 ЗАЛІКОВА КНИЖКА



### Примітка

Цей журнал випробувань (включаючи протокол) є важливою частиною інструкції з експлуатації або виробу.

**БУДЬ ЛАСКА, ЗБЕРІГАЙТЕ ЙОГО ДБАЙЛИВО!!!**

### Перевірка

Виріб повинен перевірятися відповідною та уповноваженою компанією або установою після завершення монтажу, передачі, інструктажу, якщо необхідно, а потім через регулярні проміжки часу відповідно до норм і законодавчих положень, що застосовуються в країні експлуатації.

У разі внесення змін або розширення типу виробу необхідно вести і приймати додатковий журнал випробувань.

### Обсяг перевірки

Окрім належного функціонування, чистоти та технічного обслуговування, необхідно перевіряти компоненти всієї системи, що впливають на безпеку, зокрема, компоненти, що мають відношення до безпеки.



### Технічні дані

будь ласка, зверніться до "[Технічні характеристики](#)".

### Типова табличка

Будь ласка, запишіть усі наведені нижче дані

Виробник і тип використовуваних монтажних матеріалів

 ATH-Heinl			
<b>Typ</b> Type		<b>Serien #</b> Serial #	
<b>Spannung</b> Voltage		<b>Baujahr</b> Year of built	
<b>Leistung</b> Power		<b>Tragkraft</b> Capacity	
 <b>CE</b>		Made by ATH-Heinl GmbH & Co.KG Gewerbepark 9   92278 Iilschwang GERMANY   Assembly in China	

## 8.1 Протокол встановлення та передачі

<b>Місце встановлення:</b>	<b>Пристрій/інсталяція:</b>
Підприємство:	Виробник:
Street:	Тип/Модель:
Місто:	Серійний номер:
Країна:	Рік випуску:

Вищевказаний виріб було змонтовано, перевірено на працездатність і безпеку та введено в експлуатацію. Монтаж здійснював:

Оператор

Експерт

Оператор підтверджує, що встановив виріб належним чином, прочитав і зрозумів усю інформацію, викладену в цьому посібнику з експлуатації та протоколі, і дотримуватиметься її, а також забезпечить доступ до цих документів для проінструктованих операторів у будь-який час.

Оператор підтверджує, що після монтажу та введення в експлуатацію кваліфікованою особою виробника або уповноваженого дилера (експерта) він був проінструктований про функції, поводження, технічні характеристики, що стосуються безпеки, технічного обслуговування та догляду за машиною, отримав документи, інформацію та технічні характеристики машини, а також те, що виріб функціонує належним чином.

### **ВАЖЛИВЕ ЗАУВАЖЕННЯ:**

**ЯКЩО ВИЩЕЗАЗНАЧЕНІ ПУНКТИ НЕ БУДУТЬ ВИКОНАНІ, ГАРАНТІЙНІ ЗОБОВ'ЯЗАННЯ БУДУТЬ АНУЛЬОВАНІ!**

Гарантія є дійсною лише за умови дотримання та підтвердження належного монтажу, передачі, при необхідності інструктажу машини, а також щорічного технічного обслуговування фахівцем, уповноваженим виробником, а також за умови його проведення. Інтервал між 2-ма технічними обслуговуваннями не повинен перевищувати 12 місяців. У разі нестандартного використання, багатозмінного або сезонного використання, необхідно узгодити піврічний огляд і технічне обслуговування.

Гарантійні претензії приймаються тільки в тому випадку, якщо були виконані всі пункти протоколу та інструкції з експлуатації, претензія була заявлена відразу після виявлення дефекту і цей **протокол** був відправлений **виробнику разом з протоколом технічного обслуговування і, якщо це можливо, сервісного обслуговування.**

Крім того, слід дотримуватися конкретної інформації про гарантію (обсяг, претензії та технічні характеристики), як описано в інструкції з експлуатації.

Гарантія не поширюється на пошкодження і претензії, що виникли в результаті неналежного поводження, відсутності технічного обслуговування і догляду, використання невідповідних або не зазначених матеріалів для монтажу, експлуатації, технічного обслуговування і догляду, механічних пошкоджень, втручання в роботу обладнання без консультації з виробником або неавторизованими фахівцями. Для систем, які не були встановлені уповноваженим фахівцем, гарантія обмежується за погодженням з виробником максимальним обсягом надання необхідних запасних частин.

Ім'я та печатка компанії експерта, за необхідності номер та назва VKN

Дата та підпис експерта

Ім'я та печатка оператора

Дата та підпис оператора



## 8.2 План тестування

Тестування	1	2	3	4	5	6
Дата						
Паспортна табличка						
Коротка інструкція з експлуатації						
Посібник з експлуатації						
Етикетка безпеки						
Маркування для експлуатації						
Подальше маркування						
Конструкція (деформація, тріщини)						
Фіксуючі дюбелі та стійкість						
Стан бетонної підлоги (тріщини)						
Стан / загальний стан						
Стан / чистота						
Стан / технічне обслуговування та герметизація						
Стан / рідини						
Стан / Мастило						
Стан / Агрегат						
Стан / Привід						
Стан / Двигун						
Стан / Коробка передач						
Стан / Циліндр						
Стан / Клапан						
Стан / Електричне управління						
Стан / Електричні вимикачі						
Стан / Електричні вимикачі						
Стан / Електричні лінії						
Стан / Гідравлічні лінії						
Стан / Гідравлічна арматура						
Стан / Пневматичні лінії						
Стан / Пневматичні гвинтові з'єднання						
Стан / Герметичність						
Стан / Болти та підшипники						
Стан / Швидкозношені деталі						
Стан / Кришки						



Тестування	1	2	3	4	5	6
Дата						
Стан / Функціонування під навантаженням						
Стан / Компоненти, що впливають на безпеку						
Стан / Електричний захисний пристрій						
Стан / Гідравлічний запобіжний пристрій						
Стан / Пневматичний запобіжний пристрій						
Стан / Механічний запобіжний пристрій						
Стан / Функціонування під навантаженням						
Видано наклейку про проходження техогляду						



### 8.3 Акт огляду

Візуальний огляд (уповноважений експерт)

#### Висновки інспекції

Про чергову/позачергову перевірку/повторну перевірку\*.

Пристрій був підданий перевірці на експлуатаційну готовність. Дефектів не виявлено/наведені нижче\*  
дефекти не виявлено:

---

---

---

---

---

Обсяг перевірки: Функціональна та візуальна перевірка відповідно до специфікацій  
Часткова перевірка ще не завершена:

---

---

Немає \*) заперечень щодо введення в експлуатацію, не потрібно \*) повторних випробувань.

---

(місце, дата)

Підтвердження приймання:

Оператор (печатка підприємства, дата, підпис)

Відмічені дефекти \*\*)

Недоліки виправлені \*\*)

(підпис експерта)

(Ім'я експерта)

(Посада)

(Адреса)

(У кого працює)

---

---

\*) Будь ласка, викресліть, де це не стосується

\*\*\*) Підтвердження оператора або уповноваженого представника з датою та підписом



Візуальний огляд (уповноважений експерт)

## Акт перевірки

Про чергову/позачергову перевірку/повторну перевірку\*.

Пристрій було піддано перевірці на експлуатаційну готовність. Дефектів не виявлено/наведені нижче\*  
дефекти не виявлено:

---

---

---

---

---

Обсяг перевірки: Функціональна та візуальна перевірка відповідно до специфікацій  
Часткова перевірка ще не завершена:

---

---

Заперечень щодо введення в експлуатацію немає \*), подальші випробування не потрібні \*).

---

---

(місце, дата)

Підтвердження приймання:

(підпис експерта)

(Ім'я експерта)

(Посада)

(Адреса)

(У кого працює)

Оператор (печатка підприємства, дата, підпис)

Відмічені дефекти \*\*)

Недоліки виправлені \*\*)

---

---

\*) Будь ласка, викресліть, де це не стосується

\*\*\*) Підтвердження оператора або уповноваженого представника з датою та підписом



Візуальний огляд (уповноважений експерт)

## Акт перевірки

Про чергову/позачергову перевірку/повторну перевірку\*.

Пристрій було піддано перевірці на експлуатаційну готовність. Дефектів не виявлено/наведені нижче\*  
дефекти не виявлено:

---

---

---

---

---

Обсяг перевірки: Функціональна та візуальна перевірка відповідно до специфікацій  
Часткова перевірка ще не завершена:

---

---

Заперечень щодо введення в експлуатацію немає \*), подальші випробування не потрібні \*).

---

---

(місце, дата)

Підтвердження приймання:

(підпис експерта)

(Ім'я експерта)

(Посада)

(Адреса)

(У кого працює)

Оператор (печатка підприємства, дата, підпис)

Відмічені дефекти \*\*)

Недоліки виправлені \*\*)

---

---

\*) Будь ласка, викресліть, де це не стосується

\*\*\*) Підтвердження оператора або уповноваженого представника з датою та підписом



Візуальний огляд (уповноважений експерт)

## Акт перевірки

Про чергову/позачергову перевірку/повторну перевірку\*.

Пристрій було піддано перевірці на експлуатаційну готовність. Дефектів не виявлено/наведені нижче\*  
дефекти не виявлено:

---

---

---

---

---

Обсяг перевірки: Функціональна та візуальна перевірка відповідно до специфікацій  
Часткова перевірка ще не завершена:

---

---

Заперечень щодо введення в експлуатацію немає \*), подальші випробування не потрібні \*).

---

(місце, дата)

Підтвердження приймання:

(підпис експерта)

(Ім'я експерта)

(Посада)

(Адреса)

(У кого працює)

Оператор (печатка підприємства, дата, підпис)

Відмічені дефекти \*\*)

Недоліки виправлені \*\*)

---

---

\*) Будь ласка, викресліть, де це не стосується

\*\*\*) Підтвердження оператора або уповноваженого представника з датою та підписом



Візуальний огляд (уповноважений експерт)

## Акт перевірки

Про чергову/позачергову перевірку/повторну перевірку\*.

Пристрій було піддано перевірці на експлуатаційну готовність. Дефектів не виявлено/наведені нижче\*  
дефекти не виявлено:

---

---

---

---

---

Обсяг перевірки: Функціональна та візуальна перевірка відповідно до специфікацій  
Часткова перевірка ще не завершена:

---

---

Заперечень щодо введення в експлуатацію немає \*), подальші випробування не потрібні \*).

---

---

(місце, дата)

Підтвердження приймання:

Оператор (печатка підприємства, дата, підпис)

Відмічені дефекти \*\*)

Недоліки виправлені \*\*)

(підпис експерта)

(Ім'я експерта)

(Посада)

(Адреса)

(У кого працює)

---

---

\*) Будь ласка, викресліть, де це не стосується

\*\*\*) Підтвердження оператора або уповноваженого представника з датою та підписом



Візуальний огляд (уповноважений експерт)

## Акт перевірки

Про чергову/позачергову перевірку/повторну перевірку\*.

Пристрій було піддано перевірці на експлуатаційну готовність. Дефектів не виявлено/наведені нижче\*  
дефекти не виявлено:

---

---

---

---

---

Обсяг перевірки: Функціональна та візуальна перевірка відповідно до специфікацій  
Часткова перевірка ще не завершена:

---

---

Заперечень щодо введення в експлуатацію немає \*), подальші випробування не потрібні \*).

---

(місце, дата)

Підтвердження приймання:

(підпис експерта)

(Ім'я експерта)

(Посада)

(Адреса)

(У кого працює)

Оператор (печатка підприємства, дата, підпис)

Відмічені дефекти \*\*)

Недоліки виправлені \*\*)

---

---

\*) Будь ласка, викресліть, де це не стосується

\*\*\*) Підтвердження оператора або уповноваженого представника з датою та підписом







[www.ath-heinl.com](http://www.ath-heinl.com)

## ATH-Heinl GmbH & Co. KG

Gewerbepark 9  
D-92278 Illschwang  
Німеччина

Tel.: +49(0)9666 18801 00

Fax: +49(0)9666 18801 01

[info@ath-heinl.de](mailto:info@ath-heinl.de)  
[www.ath-heinl.com](http://www.ath-heinl.com)

